

# 多模态隐转喻视角下非自然电影死亡意义构建研究

——以《寻梦环游记》为例

张孟念

天津外国语大学 天津 300204

**摘要:** 以电影《寻梦环游记》为语料, 基于多模态隐转喻视角探究非自然叙事多模态语篇如何借助图像、声音、文字等多种模态将非自然因素自然化, 达到语篇的连贯, 构建死亡意义。研究发现隐喻构建了影片的主题含义、死亡态度等, 其中不乏转喻的辅助。多模态隐喻和转喻的互动协同构建了影片主题, 表达了对死亡的态度, 成功规约化非自然场景与事件。

**关键词:** 多模态隐喻; 多模态转喻; 非自然叙事; 死亡意义

## Research on the construction of death meaning in unnatural films from the perspective of multimodal implicit metonymy

— Take Coco as an example

Mengnian Zhang

Tianjin Foreign Studies University, Tianjin 300204

**Abstract:** This paper uses the movie “Coco” as the corpus, based on the perspective of multimodal hidden metaphors, to explore how non-natural narrative multimodal discourses employ various modes such as images, sounds, and text to naturalize non-natural elements, achieve discourse coherence, and construct the meaning of death. The study discovers that metaphors construct the thematic meaning and attitude towards death in the film, often with the assistance of metaphoric transformations. The interactive synergy between multimodal hidden metaphors and metaphoric transformations constructs the film's theme, expressing a positive attitude towards death, and successfully normalizing non-natural scenes and events.

**Keywords:** multimodal metaphor; multimodal metonymy; unnatural narrative; meaning of death

死亡是自然界最普遍的现象, 也是无法回避的事实。谈论死亡或濒死事件的种种话语, 我们泛称为“死亡话语”。近些年来, 随着经济发展、生活质量的提高和向老年化社会的迈进, 国内外对死亡这一现实问题愈发重视, 关于死亡话语的分析日益丰富, 但是从多模态视角出发的研究仍然有限, 尤其是对电影、视频、纪录片等动态多模态语篇的分析。

**基金项目:** 天津市研究生科研创新项目资助: 多模态话语分析视角下非自然电影的伦理研究(2022YJSS011)

**作者简介:** 张孟念, 天津外国语大学在读硕士研究生, 研究方向: 认知语言学、系统功能语言学。

电影《寻梦环游记》于2017年在中国上映, 2018年斩获第90届奥斯卡金像奖最佳动画长片和第75届金球奖最佳动画长片。电影主人公米格尔酷爱音乐, 却出生在了一个极度不喜欢音乐的家庭, 究其原因是曾祖父曾经因为追逐音乐梦想而抛弃了家庭。为了实现梦想, 米格尔误入了亡灵世界并认识了埃克托, 开启了一段惊心动魄的旅程。影片探讨了关于死亡的意义和对待死亡的态度, 是用来普及死亡教育的经典选择。

目前国内外对《寻梦环游记》的研究集中在传播学<sup>[1][2]</sup>、计算机科学<sup>[3]</sup>、叙事学<sup>[4][5]</sup>、语言学等领域。语言学领域内, 肖朝阳<sup>[6]</sup>从结构参照、主题参照、提喻结构和拼凑形式四个方面对影片进行互文性研究。陈晓瑾<sup>[7]</sup>以

认知评价理论的多模态态度意义和新视觉语法为分析框架,研究了电影中死亡态度的多模态建构途径。除此之外,由于电影中存在大量隐喻,不少学者针对电影中的隐喻进行了研究。孙展<sup>[8]</sup>分析了电影台词的概念隐喻类型和特点,未对图片、音乐、动作、色彩等非语言符号进行深入探索;王祎<sup>[9]</sup>基于概念隐喻的分类分析了影片中多模态隐喻的分布情况,但是并没有针对死亡这一主题做重点分析,且未强调转喻在意义构建过程中的重要作用。以上研究关注此语篇的字幕翻译、叙事焦点、叙事模式以及如何重构死亡意义等,忽略了该影片作为经典的非自然叙事语篇的价值。

作为一支新兴的后经典叙事学流派,非自然叙事学得到了当今西方学界的热切关注。在阿尔贝看来,非自然叙事是指任何在物理上不可能的场景与事件。根据目前物理世界的已知法则,影片中米格尔误入亡灵世界显然是一件不可能事件。尽管影片中存在大量的非自然因素,却没有影响观众对影片的理解与解读。那么影片是通过何种方式影响观众的认知,将非自然因素“自然化”呢?本文从认知语言学视角出发,探究非自然语篇如何在多模态隐转喻的基础上利用各种模态实现语篇的“自然化”。

## 一、理论框架

### 1. 多模态隐喻

George Lakoff 和 Mark Johnson<sup>[10]</sup>在 *Metaphors We Live By* 一书中提出,隐喻的实质就是通过一类事物来理解感知另一类事物,是从源域到目标域的映射。以往的概念隐喻研究关注语言符号,但随着人际交流的多模态化趋势,学者们越来越意识到隐喻不仅仅存在于语言本身,还可以通过声音、图像等形式表现。多模态隐喻有广义、狭义之分。Charles Forceville<sup>[11]</sup>将多模态隐喻定义为源域和目标域分别或主要由两种不同符号模式呈现的隐喻现象。这种狭义的定义对源域和目标域的模态限制更加严格,两者需处于不同的模态。广义的多模态隐喻则相对宽松,认为多模态隐喻是由两种或两种以上模态符号协同构建起来的隐喻。它不对源域和目标域是否分属不同的模态加以限制。本文采用广义的多模态隐喻定义。

### 2. 多模态转喻

认知语言学认为,转喻和隐喻一样是意义延伸最基本的过程。转喻代表的认知过程是用一个概念表示另一个与它相关的概念,主要体现为认知中的同概念域映射。<sup>[12]</sup>阐释转喻在视觉、图像等多模态中的实现方式即为多模态转喻。它指通过图像、文字等多种模态中的部分信

息代替整体、部分信息代替部分或整体信息代替部分的一种转喻机制。<sup>[13]</sup>与多模态隐喻相比,转喻的研究有限,对电影等动态语料甚少涉猎。

### 3. 多模态隐转喻的互动

隐喻与转喻是人们接触世界、认识世界的认知方式,与人类生产生活息息相关。其中,隐喻主要出现在相似事物之间,属于两个相似区域之间的跨域反映;转喻出现在相关或相近事物之间,是同一区域的内部认知。尽管两者是不同的认知机制,但在实际语篇中两者总是协同出现,共同构建意义、传达信息。潘艳艳和张辉<sup>[14]</sup>探讨多模态语篇如何在隐转喻基础上充分运用各种模态达到语篇的衔接与连贯,并将隐转喻的互动关系分为四类。本文依据此分类标准,对非自然电影《寻梦环游记》进行多模态分析。

## 二、语料处理与分析

本研究语料取自影片《寻梦环游记》中涉及死亡(包括死亡本身;和死亡相关的元素;对死者、死亡事件的讨论等等)的部分。作为动态语篇,电影涉及的符号资源较为复杂。为方便统计和分析,本研究借助多模态分析软件 Elan 6.4,对相关语料内容进行了标注。为减少判断的主观性,语料处理过程由本人以及两位协助者共同完成。三人分别对影片中涉及死亡的语料和语料中存在的隐转喻现象进行标注,并对不同之处讨论协商。两位协助者皆熟练掌握语料选取的标准和隐转喻识别标准。

通过分析语料,本文主要探讨以下问题:

1. 非自然电影《寻梦环游记》中出现了哪些隐喻、转喻? 隐转喻的互动模式有哪些?
2. 电影中如何借助隐转喻进行意义构建?

## 三、结果与讨论

### 1. 多模态隐喻

影片通过多模态隐喻描述了死亡的生理特性、死亡的意义以及对待死亡的态度。其中死亡的生理特性不同于物理世界的不可逆性、单向性,此影片强调了死亡的非自然性:可逆性。

#### (1) 生与死之间是双向旅程

影片中,死去的人在未被遗忘的情况下仍然可以通过万寿菊桥到达现实世界与亲人团聚,生与死变成了一段旅程的两个节点(见图一)。电影借助文字(米格尔妈妈的话、亡灵世界舞蹈表演者的话)和图像(万寿桥、安检通道)激活隐喻。其中,万寿菊桥是旅程中的必经之路,无毛犬丹丹是旅程的向导,祭坛上的照片成为往

来两个世界的通行证。由于埃克托的照片没有被摆放在祭坛上，他屡次想要通过闸机都失败了，其他“骷髅”则成功通过闸机，成为团聚之旅的一员。影片通过这样一个隐喻，将亡灵世界及生活在亡灵世界中的“骷髅”等与现实世界中人们熟知的概念一一对应，使非自然场景与事件规约化为观众感知框架的一部分。



图1 隐喻“生死之间是一段旅程”

### (2) 肉体死亡并不可怕

一般情况下，电影通常用黑色和灰色表达死亡的含义，而《寻梦环游记》则大量运用中间色调紫色描绘亡灵世界。紫色由暖红色和冷蓝色合成，象征高贵和神秘。因此，观众以及初见亡灵世界的米格尔对亡灵世界的印象是神秘的而非可怕的。除了紫色，影片中还用暖色金红色描述死亡本身。埃克托身体越来越虚弱，身体一直闪烁金红色表示即将迎来终极死亡（被人遗忘）。除了这些，对死亡相关的其他事物比如祭坛和墓地描述时使用的是色彩鲜艳的红色和暖黄色，这与我们一直以来对死亡场景的认知不同。本片中死亡的呈现避免了冷色调的使用，通过色彩的陌生化，让观众跳出机械的视觉感知，产生新的认知：死亡没有那么可怕。

### (3) 死亡是一场拯救运动

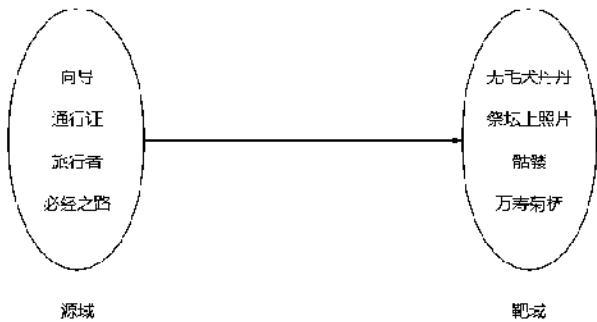
可是拯救面临终极死亡的埃克托的关键人物。作为埃克托的女儿，她是现实世界中最后一个记得埃克托的人。只有当她想起埃克托，他才不会消失在死亡世界中。但是可可年事已高、记忆模糊，已经记不清楚父亲的样子，因此埃克托在亡灵世界的身体越来越虚弱。最后米格尔在可可面前唱起了埃克托曾给可可唱过的歌曲《Remember me》，成功唤醒了可的记忆。在这场拯救运动中，可是是施救者，埃克托是等待救援的人，影片借助多种模态表达“埃克托的肉体死亡不是真正的死亡，家人可以通过爱使其获得永生”这样一个深层意义。而影片中埃克托的好友齐洽，由于在现实世界中无人牵挂，所以未能被成功拯救，表达“被遗忘才是真正的死亡”这一主题。

## 2. 多模态转喻

影片中存在的转喻皆为部分与整体之间的类型，丰富了隐喻的含义，比如埃克托金牙的出现，促进情节发展。

### (1) 金牙是埃克托

德拉库斯的吉他上镶嵌有一颗金色的牙齿，这颗牙的真正主人是埃克托。金牙以部分代整体，指代埃克托，是典型的转喻现象。影片借助这一转喻告知观众吉他的拥有者其实是埃克托而非德拉库斯。

### (2) 骷髅是逝者

影片中所有的死者都是以骷髅的形象出现的，受伤后，即使骨节分离，最终还是可以复原。作为典型的非自然“人物”，这与现实生活中的人大相径庭。不过，这丝毫不影响观众对于电影的理解。骨骸作为人体的一部分，借助部分代整体的转喻模式，被塑造成存在于亲人记忆中的“人”的模样。

### (3) 蜡烛、万寿菊是亡灵节

类似中国的清明节，缅怀先人我们会送上黄白菊花。在墨西哥，万寿菊象征太阳的光芒。所以在亡灵节期间，墨西哥人用万寿菊花瓣铺一条路或者点燃蜡烛来指引亡灵世界游荡的灵魂回家。蜡烛、万寿菊作为亡灵节的构成部分，与亡灵节形成转喻关系。

## 3. 多模态隐转喻的互动

根据张辉和潘艳艳在2013年提出的四种隐转喻互动模式，本文对语料进行梳理总结，发现影片中仅存在其中两种。

### (1) 转喻呈现隐喻的靶域

在上一节中，我们已经介绍了“骷髅是逝者”这一转喻。基于事物部分代整体的转喻机制，激活了“逝者是旅行者”的靶域（见图二）。“骷髅”通过安检，走过万寿菊桥这一必经之路，踏上团聚之旅。



图2 转喻呈现隐喻靶域

### (2) 转喻呈现隐喻的源域

语料中，由转喻呈现隐喻源域的代表方式比较常见。

影片中大量使用鲜艳的颜色描述亡灵世界，基于范畴代范畴特征的转喻，紫色象征神秘，红色象征生命，黄色象征温暖，这些转喻激活了图片隐喻“肉体死亡并不可怕”的源域。同理，影片结尾处，米格尔弹唱轻松欢快的歌曲庆祝一家团圆，基于事物整体与部分的转喻，激活了以上隐喻的源域。

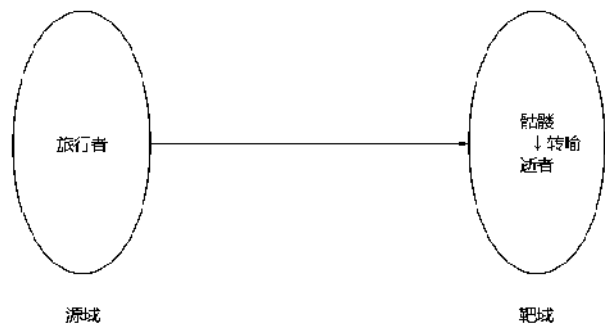

图3 转喻呈现隐喻源域

#### 四、结语

本文围绕死亡这一主题，对非自然电影《寻梦环游记》相关语料进行多模态分析，探究语篇如何借助多模态隐喻及其互动将非自然因素自然化，从而便于观众理解，并结合具体例子进行阐述。隐喻的互动有利于构建电影的整体意义，以通俗易懂的方式传达含义，呼吁大家正确对待死亡，珍惜爱的存在。总体而言，从认知语言学视角出发，对多模态非自然叙事文本的解读与分析拓展了理论的应用范围。本研究同样存在一定局限：未对宗教信仰、历史文化、地方风俗等影响解读的因素进行系统说明。这是今后仍需努力的一大方向。

#### 参考文献：

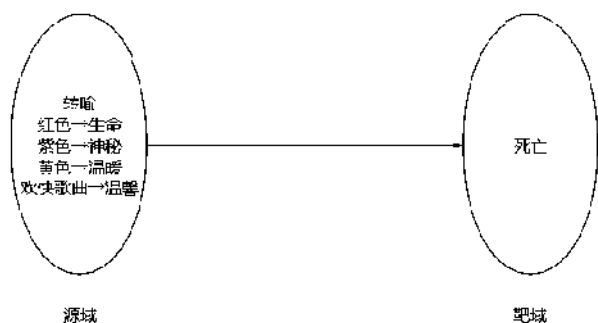
[1]何瑞，鲍志坤.“5W”传播理论视角下的电影字幕翻译——以英文电影《寻梦环游记》为例[J].英语广场，2022(10): 15-19.  
[2]Walsh A S, Azmitia M. Mexican-Heritage Ethnic Identity: How Coco Serves as Context for Ethnic

Socialization[J]. Hispanic Journal of Behavioral Sciences, 2022, 44(1): 44-70.

[3]Cruz M, Oliveira A. Finding COCO: remembering the meaning of death and life, in a song[C]//Proceedings of the 2nd International Conference on Control and Computer Vision. 2019: 133-140.

[4]李旭，段丽红.从“一片叶子”到“寻梦环游”：儿童生活世界中死亡意义的叙事重构[J].教育学报，2019, 15(5): 27-34.

[5]陆方.民间故事改编动画《寻梦环游记》的叙事分析[J].大众文艺，2021(09): 125-126.

[6]肖朝阳.《寻梦环游记》的互文性探析[J].太原师范学院学报(社会科学版)，2019, 18(06): 79-84.

[7]陈晓瑾.电影《寻梦环游记》死亡态度的多模态建构研究[D].广东财经大学，2021.

[8]孙展.电影《寻梦环游记》中概念隐喻的类型研究[D].吉林大学，2019.

[9]王祎.《寻梦环游记》中多模态隐喻的认知研究[D].长安大学，2021.

[10]Lakoff G, Johnson M. Metaphors we live by[M]. University of Chicago press, 1980.

[11]Forceville C. Pictorial metaphor in advertising[M]. Psychology Press, 1996.

[12]Lakoff G, Turner M. More than cool reason: A field guide to poetic metaphor[M]. University of Chicago press, 2009.

[13]王天翼，甘霖.后现代哲学视野中的多模态认知研究——以《国王的演讲》电影海报为例[J].外语学刊，2015(04): 82-86.

[14]潘艳艳，张辉.多模态语篇的认知机制研究——以《中国国家形象片·角度篇》为例[J].外语研究，2013(01): 10-19+112.