

中文期刊

现代教育与实践

MODERN EDUCATION AND PRACTICE

2020年05月

第2卷 第5期

ISSN:2705-1358(O)
2737-4297(P)



新加坡学术出版社



新加坡环宇科学出版社



现代教育与实践

主编

华林飞, 湖北省武汉市第十一中学, 中国

编委成员

吴汝萍, 江苏第二师范学院, 中国

王家文, 广东省中山纪念中学, 中国

朱敏龙, 江苏省南京市第二十九中学, 中国

许卫兵, 江苏省海安市城南实验小学教育集团, 中国

陈建先, 江苏省教科院, 中国

鱼利明, 新疆乌鲁木齐市教育研究中心, 中国

张红, 北京清华大学附属小学, 中国

高纪良, 上海市金山区教育学院培训部, 中国

陈纪英, 北京清华大学附属中学, 中国

王建勋, 四川省成都田家炳中学, 中国

喻述根, 四川省巴中市师范附属实验小学, 中国

社内编辑

翟月龙 孙英英 许爱靖 于诗晴 邸贺 夏如意

段亚萍 李建建 翟雯 田盼盼 杜丹丹 罗依娜

潘洁静 关美丽 李超 赵旭影 王杰 王晓敏

李霞

稿件信息查询:

<https://scholar.cnki.net/journal/index/SJUU242489400029>

<http://cn.acad-pub.com/index.php/xdjysj>

刊期: 月刊

出版日期: 每月 25 日

定价: 30 元

编委会

Editorial Board

目 录

CONTENTS

中国传统文化“皮影”艺术融入现代数字动画教学探索实践研究 陈芳	1
口语技能大赛背景下的高职英语教学改革研究 陈婷婷	3
测绘新技术在土地规划中的应用研究 邓石	5
新时代高校大学生社会主义核心价值观教育路径研究 侯剑波 程新峰	7
汽车检测与维修技术专业基于工作过程的课程开发实践研究 蒋运劲	9
探析趣味化学实验在初中化学教学中的应用 李荣	11
基于实践能力培养的高校物理教学改革研究 王小羊	13
高校现代企业管理教学中案例教学法的应用研究 彭玲	15
高校教育教学管理的观念变革和实践创新研究 秦娜	17
我国体育高职院校体育产业管理人才培养现状与分析 陶丽丽 冉荣 苏锡丹	19
翻转课堂在高校税务会计实践教学中的应用研究 王建红	21
能力本位导向下的高职法律事务专业教学改革研究 王文红	23
网络编码在无源光网络中的应用研究 徐杰	25
完善住房公积金信息化管理的对策 杨磊	27
“微课”在广西师范类音乐专业中西方音乐史课程教学中的运用研究 叶敦妮	29
高校艺术类实验室的资源整合及管理分析 包欣欣	31
高师院校舞蹈专业基于“立德树人”的“三全育人”体系应用探索 曹晓娟	33
普通高校合唱教学思考——以混声合唱《思念》为例 沈加林	35
立德树人理念下的高校思政教育教学改革模式探析 沈伟民	37
探析老年人智能手机界面设计要点 沈业	39
现代教育理念的探索与实践研究 陈茜茜	41
体验式教学法在高校基础俄语教学中的应用 陈婉蕾	43
基于创新创业环境下的高校化学教学改革路径探索 陈泳兴	45
影视配音中的人物形象塑造——以季冠霖的影视配音作品为例 程洁	47
科学思维导向下的向心加速度教学 代国顺	49
就业导向下的高校经济管理课程教学改革路径探索 戴凤燕	51
基于 TBL 强制回顾学习的混合式教学在人体生理课程教学中的应用 段文凯	53
探析高校法学专业创新创业教育实践教学模式 范鑫	55
文本深度解读能力在语文教学中的作用分析 方晓辉	57
陕北民间音乐的旅游开发意义探索 高晶	59
乡村振兴战略下金融扶贫发展的影响因素分析 谷海天	61
浅谈教师视角下二外德语教学中的矛盾及出路 韩淑惠	63
新时期提升高校体育教学实效性的策略研究 何建伟	65
传统戏剧音乐的当代嬗变和歌剧化戏曲音乐的形成及特征 何婷	67

目 录

CONTENTS

基于“产出导向法”的大学英语以读促写	黄丽黎	69
电影音乐赏析在高校传媒类人才培养中的应用研究	黄鹏	71
基于互联网信息技术的大学英语多元互动教学模式研究	黎闯进	73
高职院校公共艺术教育现状与应对策略	李娣怡	75
当代艺术高校美术教育多元化创新模式构建路径研究	李福岩	77
应用型人才培养下的高校声乐教学改革研究	李鹏凯	79
“互联网+”背景下高职会计信息化教学探讨	李亚军	81
探析以学习成果为导向的艺术设计类课程评价体系	李媛媛	83
声乐教学示范研究方案的可行性分析	李悦	85
素质教育背景下的高校音乐教学改革路径研究	李泽鑫	87
探讨课程思政元素融入大学英语课堂教学	刘冬梅	89
新媒体环境下大学英语课堂教学策略运用现状调查研究	刘鹤	91
基于思政背景下的绿色建筑课程建设与研究	刘凌	93
基于MOOC的高校计算机课程教学改革探讨	刘茹	95
民族健身操在学校体育课中的开展前景分析	刘爽	97
中韩民俗体育流变对比研究	陆盛华	99
中小学外语课堂的日语课程研究——以日语师范专业转型为中心	吕模	101
人工智能在高校智慧图书馆建设中的应用研究	罗蓉	103
高等职业教育教学质量保障与监控体系的构建探索	罗秀英 陈姝妍	105
探析多元智能理论与幼儿音乐教育的有效整合	罗殷	107
浅析小学数学教学中有效问题情境的创设	毛远瑞 叶绪国	109
高校合唱指挥应用性人才培养创新路径研究	潘晓芬	111
高师键盘和声课程与中小学音乐教育的适应性研究	庞庆超	113
职业院校机电专业课程思政化路径探究	彭娟	115
新形势下高职院校思政课教师队伍现状及对策研究	钱绍见	117
当前大学生爱国主义教育途径探讨	申玉琼	119
基于网络环境的高校隐性思想政治教育研究	师梦雅	121
中美中学历史教学常用方法对比研究	石璐璐	123
创新能力培养导向下的高校作曲教学改革研究	宋歌	125
老挝语——汉语结果补语对比分析	陶文娟	127
浅谈混合式教学理念下的大学英语课堂设计	王翠平	129
核心素养在中学体育教学当中的应用	王丹	131
基于OBE模式的应用型高校创新创业教育实践模式的探索	王丽萍	133
高职思政课与现代教育技术相融合的育人思考和探索	王乃奇	135

目 录

CONTENTS

室内设计中 3D 打印技术的应用 王颖	137
新工科背景下地方高校机械专业教学改革初探 吴凤民 拓万兵	139
以电子设计竞赛为导向的电子技术课程教学改革探讨 吴旷	141
对外文化输出途径研究及对策 谢双双	143
智慧物流背景下高校物流管理专业教学分析 许骏	145
侗族大歌对高师民族声乐教学的启示 严雅萍	147
多元协同教学方式在环境设计专业中的实践 颜明峰	149
跨文化交际对旅游业的助力发展 杨帆	151
高校美术教学中民族民间文化的传承与意义研究 杨红红	153
“课程思政”下的高校化学教学改革研究 杨红芸	155
基于项目学习共同体的《市场调查》课程教学改革路径探索 杨莉虹 左晓丽 宋晓华 马飒	157
探析高校体育教学中思政教育的渗透 杨品杰	159
司法考试改革下环境法教学模式改革研究 杨业成 谷海霞	161
信息技术背景下我国高校智慧图书馆建设路径研究 尹明	163
基于创新实践能力培养的高校基础医学教学改革研究 于瑞雪 李梦博	165
基于网络传播入刑视域探析大学生网络法治意识培养策略 余琳	167
高职院校小提琴教学优化模式研究 张寒宁	169
当代群体性突发事件发生的原因剖析 张绍波 付伟 刘志军	171
应用型人才培养下的高校数据库系列课程改革研究 赵改连 陆静 曾晓云	173
“红色微信”在高校思政教育工作中的应用研究 赵培培	175
基于教研活动的教师学科教学知识 (PCK) 发展模式研究 赵晓光	177
论东盟十国艺术中的中华民族审美元素 周玫	179
探究传统文化元素在高校产品设计课程中的应用 周围	181
谈中国现当代文学作品中的民俗文化 宗玉玉	183
交互媒体设计中传统文化元素的运用 邹婧	185
虚拟现实技术在现代手工艺在线教学中的运用——以漆艺教学为例 卢毅	187
“健康中国”视域下高校体育教学改革路径研究 权国睿	189
牢牢把握声乐表演艺术再创作的审美原则 郑华玲	191
基于创新和实践能力培养的实验教学改革 靳梅芳	193
“互联网+”背景下的高校电子商务创新创业人才培养体系研究 沈倩明	195
翻转教学在高校中医专业教学中的应用研究 张凯	197
县域政府与地方院校教育防返贫帮扶机制创新研究 安英红	199
新时代高校工商管理专业人才培养及有效对策 黄琴	201

目 录

CONTENTS

基于高职道桥专业职业人才培养的三维能力体系构建 孔繁州	203
新工科背景下产业学院人才培养模式探究 李毅 苑恒轶	205
网络强国背景下高校大数据思想政治教育的创新路径探析 张 韧	207
“立德树人”理念下的高校思政教育教学改革模式探析 廖毅川	209
高校“大创项目”管理中的问题及对策研究 马平虎 王雪梅	211
信息通信技术支持下高校移动学习课堂教学设计和挑战 闵晨希 Premkumar Rajagopal	213
基于“通用设计”理念下的住宅区园路设计研究 倪伟伟	215
西班牙语词汇教学存在的问题与对策 欧 煜	217
教育国际化背景下大学英语教育转型趋势探究 潘 雯	219
高中语文阅读网络学习空间设计研究 施菲菲	221
《计算智能》应用型课程改革路径研究 王春岩 苗秀金	223
疫情期间线上教学问题研究 邢 苏	225
工学结合下的高职教育管理模式创新研究 杨晓征	227
高校商科双创人才实践教学体系的构建研究 张梁雨	229
新时代高校思政课教师政治理论学习现状及路径研究 张荣珍	231
探析高校音乐欣赏类课程中多元音乐文化的渗透路径 支 慧	233
“立德树人”理念下民族高校新工科人才工程素养培养模式探索 马 英 陈善继 冯桂莲 李凯勇	235
百万扩招背景下新时代高职院校辅导员队伍建设研究——高职扩招背景下辅导员队伍 建设的方法研究 王倩婷	237
数字化时代下实验考试改革初探——以园艺植物生物技术实验为例 余如刚 杜雪玲 宋运贤 李富娟	239
构建混凝土结构工程施工课程多维一体化教学体系的研究与实践 张兴仙 李 煜 罗玉艳 纳 娜 张秀萍	241
结合绿色建筑评价的建筑物理课程教学探讨 张仲军	243
高职院校航海类专业大学生核心素养培养策略研究 陈婷婷 刘芳武 赵仓龙 郭兴华 王建涛	245
高校行政管理专业行政公文“教练考一体化”实践教学模式分析 高翠玲	247
大学生实习权益保障现状及成因分析 蒋晓琳	249
新时代高校基层党建制度建设的逻辑规约与实践向度 徐 丽	251
高校 Linux 操作系统课程教学改革研究 鲁 力	253
思想政治教育视域下的大学生自主学习能力提升路径研究 郑安琪	255

中国传统文化“皮影”艺术融入现代数字动画教学探索实践研究

陈芳

宁夏工商职业技术学院 宁夏银川 750001

【摘要】 为了研究如何将传统皮影艺术借助数字动画技术进行创新发展。本文研究了皮影艺术的文化传播属性、皮影的造型艺术、皮影表演艺术以及皮影艺术的创新发展途径。从皮影艺术创新发展，结合数字动画制作技术特点，阐述如何将皮影艺术与数字动画技术融合创作的实践途径。同时，探索了如何在数字媒体动画教学中将传统“皮影”文化艺术融入到课程中的方法和路径。

【关键词】 皮影；二维数字动画；创新

皮影在中国流传已经有1000多年的历史，作为一个古老的中国传统手工艺和戏剧的完美结合的产物，皮影具有独特的民族和地域特色。同时，皮影作为一种独特的戏剧形式，在千年的岁月中发挥着其独特的文化传承功能和魅力。但是，近年来伴随着美日动画的崛起和发展，现今很多年轻人已经不知皮影为何物，对于中国传统优秀皮影艺术了解和接触非常有限。甚至出现一种对于国外动画文化的崇媚之情。数字动画的发展对于继承和弘扬中国传统优秀文化和技艺有着非常重要的作用。本文将通过在数字动画中融入皮影艺术的元素，探索如何在发扬传统文化艺术的前提下实现将现代数字动画艺术教育与中国传统艺术融合创作的方法与发展道路。

一、皮影戏艺术研究

1. 皮影的文化传播属性

皮影作为一种艺术和文化的载体在中华文明的历史中具有重要的地位。皮影的发展与演变与宗教、戏曲、民俗有着不可分割的关系。皮影的剧目丰富多彩内容多取材于宗教、历史、文化、风俗故事和事件。如传播宗教思想的“变文”，是唐代流行的一种说唱艺术，讲述佛教故事教义同时配以“变相”进行演绎；放映当时政治文化、历史事件，宣传历史人物的作品戏曲相结合的讲述神话传说、历史故事的《西游记》、《武家坡》、《白蛇传-断桥》、《封神榜》、《西厢记》。剧目还有反应风俗民情的“喜影”、“愿影”、“报神”等类别。总之，皮影做为文化的载体在传播民族传统文化上融合了多种多样的内涵和艺术形式，可以说是历史文化的活化石。

2. 皮影造型艺术

皮影的造型可以说丰富多彩，根据皮影戏演出的道具类别可以分为头茬、身段、马靠、桌椅、布景大片、道具花石、朵子、站堂銮驾、车轿、銮舆、神怪、戏片等。类型丰富多彩内容包罗万象。皮影的造型多以人物的正侧身相为主，形象夸张、纹饰华丽、色彩丰富，角色性格特征明显，极具夸张和观赏性。不同地域的皮影造型各具特色，陕西皮影造型脸型方正、刻画细致；青海皮影质朴浑厚、脸型偏圆，造型突出方中带圆的特点；河南头冠的造型上精致细腻；河南的色彩艳丽装饰性强。皮影的造型艺术深受地域、文化、政治、经济等多种元素的多元影响，研究皮影的造型艺术就是对中国传统文化的学习过程。

3. 皮影表演艺术

皮影的表演包括“唱、演”两个部分。“前声”负责“唱、念”，签手负责“做、打”。在表演时两位艺人相互配合才能完成一个角

色的表演。皮影在表演的过程中运动受限于皮影捆绑结构，因此，角色的运动极具特点。皮影的举手投足，翻腾跳跃完全取决于操纵皮影艺人的经验和功力。艺人们经过创新发明了“吊马线”、“甩头发”、“武打”、“单操”、“多操”等操控技法。

4. 皮影艺术的创新与发展

目前，皮影文化的创新与发展主要以“皮影艺术的传承”、“皮影剧目的创新”、“皮影造型艺术创新”三个方面展开。对于非物质文化遗产的传承和发展是国家进行文化发展的一个重要的组成部分。皮影艺术作为一门流传千年的民间手工艺及戏曲融合的经典艺术形式这些年也备受瞩目。皮影艺术传承的工作主要包括“皮影艺人保护”、“举办皮影艺术传承培训班”、“皮影戏艺术交流演出”、“皮影戏戏曲大赛”等形式展开。

二、皮影与二维数字动画技术的融合探索

1. 二维数字动画的发展

二维数字动画较之传统二维动画有着动画成本低、效率高、可操作性和普及性较好。同时，二维动画延续了传统动画的艺术风格和制作手法，能够创造出和二维手绘动画一样质感和风格的动画效果。但是，随着三维技术的兴起，三维数字动画产品的产量远超二维数字动画产品。二维动画作品开始淡出院线市场，有人甚至断言二维动画将会被三维动画所取代。实际上，二维数字动画和三维动画是相互依存的。二维数字动画具有独特的艺术风格和造型能力，创作空间巨大，带给人们的感官体验和艺术氛围是三维数字动画很难做到的。三维动画是从二维动画衍生出来。没有了二维动画的三维动画将失去灵性。二维数字动画软件也吸收了三维数字动画软件的功能和特性。

2. 皮影艺术的数字化之路

皮影艺术与二维动画的结合很早就已经开始了，我们大家熟悉的早期动画片《葫芦兄弟》、《金色的海螺》、《狐狸打猎人》就是非常成功的将皮影艺术与二维动画艺术结合的经典作品。近年来创作的《桃花源记》、《梁山伯与祝英台》等皮影元素的动画作品以其新颖奇特的视觉艺术风格在各大赛事上备受好评。二维数字动画技术很好的弥补了皮影表演和操控上的缺陷，利用数字技术制作出来的皮影动画效果流畅、艺术特色新颖、个性独特。此外，利用二维数字动画技术制作的动画作品方便在网络上进行传播，这样也加速了皮影艺术的传播和途径，有利于皮影艺术从殿堂、剧场走入青少年的视野和生活，对于皮影艺术的传承起到了不可小觑的作用和地位。

3. 使用 Animate 制作皮影风格的动画实现探索

剧目的创作突出时代特点选取反映当下新时代风貌的内容。本文案例作品取自反应新农村普法栏目《防不甚防的短信诈骗》，讲述一位卖小吃供养孙女上大学的老人家，幸遇银行工作人员阻止免受财务损失的公益宣传短片。

步骤一，分析剧情进行角色的造型设计。老汉的身份为西北地区回族农村老汉，年龄在70岁左右身体强健步伐稳健。结合皮影角色造型的分拆原理和色彩风格对老汉的人物角色和道具进行设计，如下图（1）所示。

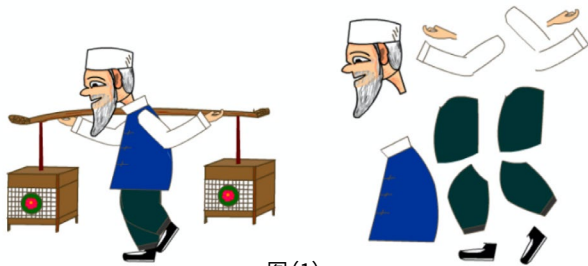

图(1)

步骤二，使用 Animate 工具将设计好的角色各部分制作成影片元件。根据角色的剧情需要设定动作姿态。单肩挑物，一根扁担两端各坐一个货箱，老汉双手上举分别握于扁担两侧。同时，注意表现角色的年龄感和性格特点，因此，角色的背部略微弯曲中心较低，腿部略弯表现其负重感和年龄感。按照设计身体姿势和结构特点在 Animate 摆放好动画角色的各部件影片元件。之后利用骨骼工具进行骨骼的绑定。

步骤三，进行运动循环的制作。老汉的行走动画采用循环动画的方式制作，循环设计为30帧。第一帧设定动作的起始姿态。之后一次按照行走动画的运动规律，分别设置好7、15、23帧上的关键姿态动作，使角色在原地行走，然后创建出“担子”在行走时起伏运动的传统补间动画。在这里我要特别说明一下添加关键帧的顺序。顺序是“第1帧”→“第30帧”→“第15帧”→“第7帧”→“第23帧”，如下图（2）所示。

循环动画制作好之后转换为元件。之后返回主场景进行行走动画的设定。后期，使用 AE 软件对这个镜头进行声音效果的剪辑与合成。一部具备皮影艺术风格的二维数字动画的镜头的制作。

三、“皮影”艺术融入教学的探索实践

将传统中华优秀传统文化内涵融入现代数字媒体艺术教学中是近些年我们在教学重不断尝试和探索的新领域。在专业数字媒体动画教学过程中对课程的内容、资源、实现路径、教学方法等方面都做了一番改革和全新的设计。

传统文化的融入不是简单的从表象的形式出发，更加因该注重对于文化本身内涵的了解。所以，课程内容设计的核心分两个阶段。

参考文献

- [1] 童芸. 皮影. 黄山书社. 2013
- [2] 李璐. 唐山皮影元素在手机 UI 设计中的应用. 广东工业大学. 2019
- [3] 付婕. 2006 年以来皮影题材电影创作的“非遗”表达. 西北大学. 2019
- [4] 杨蕊. 融媒时代环县道情皮影的传播策略研究. 兰州财经大学. 2019
- [5] 马加巍. 略论云南腾冲皮影戏的传承与保护. 云南民族大学办公室. 2018

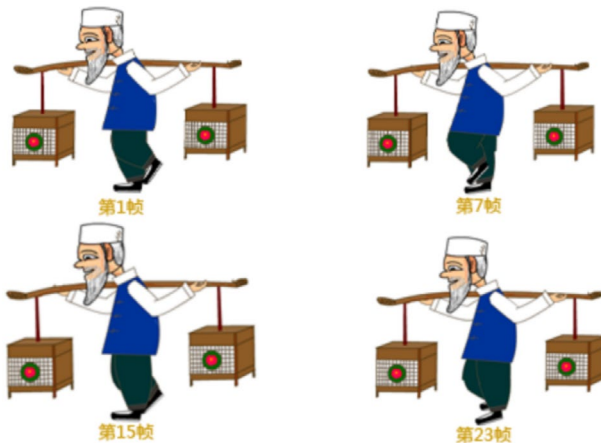

图(2)

第一阶段，文化浸润。第一层：来龙去脉。从通过“视听思辨”的方法了解皮影的历史、发展、分类、地域特点等内容。这一阶段设计了两个层次，通过视频和音频资源了解皮影艺术的历史渊源和当代皮影传承人、经典剧目相关内容，品鉴传统皮影艺术视听艺术的魅力，通过搜索文献阅读和整理了解皮影制作样图、工艺技巧、历史故事进一步引发学生对皮影艺术深层次的探究和思考。第二层，身临其境。让学生通过制作皮影草图、制作皮影部件，并排练微型“短剧”。动手中感受中国传统文化的美好。第二阶段，艺与技的融合。这个阶段将传统“皮影”艺术的呈现风格运用到数字动画的创作中来。让学生们对之前的所学、所感、所悟，通过数字技术呈现出来。从而达到能力的提升与实践创作的升华。我们鼓励学生在遵循传统艺术风格和内涵的基础上，结合实际生活的故事创作和改良新的剧目内容。

四、结语

综上所述，皮影艺术的传承和发扬离不开数字动画技术的发展，两者的融合创作不仅可以提升二维数字动画作品的艺术风格和个性特色，还可以促进皮影艺术的创新和发展。

基金项目：“灵活学习环境”模型下高职学生动画类课程学习能力发展实践与研究宁工商职院〔2017〕18号 NXGSKY2017-20 研究成果

口语技能大赛背景下的高职英语教学改革研究

陈婷婷

陕西青年职业学院 陕西西安 710068

【摘要】 对于高职院校大学生来说,英语口语可以是不可缺少的技能,它是提高学生综合素质,提升学生就业竞争力的重要部分。然而,现阶段高职大学生英语口语能力的提升现状不容乐观,存在很多问题,因此,有必要在英语口语技能大赛背景下,采取多种措施进一步提高高职大学生英语口语技能,为学生今后的就业和求职奠定基础。

【关键词】 英语口语;技能大赛;高职英语;教学改革

作为我国职业教育的重要组成部分,高职院校的重要性是不言而喻的,它承载着培养应用型人才的水平。正因如此,必须提升高等职业的教育质量,培养社会所需要的应用型人才。高职教师应当将英语教学同专业教学有机结合起来,进一步强化高职大学生英语口语能力,为学生今后的就业和求职奠定基础。

一、高职英语口语教学存在的问题

上文已经提到对广大高职大学生来说,英语口语技能的提升是不可缺少的,只有不断提高高职大学生英语口语技能,提升学生的生活能力,才能够帮助学生实现更好就业,具体来说高职英语口语教学存在以下几方面的问题:

1. 英语口语教学缺少职业性的特点

受应试教育以及传统教育模式的影响,绝大多数高职大学采用本科英语教学的基本模式,即主要培养学生的翻译能力和写作能力,采用传统的灌输式教学模式,忽视了学生在课堂上的主体地位,不利于调动学生参与教学活动的积极性和主动性。不仅如此,在课堂教学中,教师还去除了文化学和语言学以及英美文学等诸多内容,这也在一定程度上导致了学生在完成课堂学习以及课后作业之后,难以使用英语技能,不能够满足社会发展的需求,不利于提高学生的就业率。笔者通过长期的调查研究发现,与本科教育不同,高职教育有其自身独有的特点,对大学生进行口语教育应当凸显其职业属性,使学生能够将英语口语技术同专业发展结合在一起,更好的胜任管理和旅游以及商务等诸多岗位。

2. 学生英语口语实践机会不足

众所周知,与高等院校大学生相比,高职院校的大学生在高中阶段的学习成绩并不理想,对于英语学习缺乏信心,也不感兴趣。在绝大多数高职院校中,部分专业学生仅进行2~3个学期的英语学习,实践课仅为几个课时,且在这几个课时中也要对学生进行公辅辅导,极大的降低了学生参与口语练习和实践的机会。如果这些问题长期得不到解决,势必影响学生英语口语技能的提升。在传统教学模式影响下很多学生的英语学习成绩只能完成邀请函或通告以及留言板等内容的书写,难以实现英语的灵活运用,无法满足实际工作的需求。

二、英语口语技能大赛对英语口语教学的影响

1. 帮助学生提升英语口语技能

上文已经提到,绝大多数高职院校大学生的高中阶段学习成绩并不理想,对学习充满抵触情绪,这也在一定程度上导致了学生对于参与英语口语技能大赛感到力不从心,缺乏积极性。一直以来,

高职大学中普遍存在着英语知识学习无用论的理念,认为在今后的就业和生活中很少会用到英语知识,所以即使英语学不好也没有什么关系。参加英语口语技能大赛,能够使學生充分意识到集体的力量,树立集体意识,并认清自身的实际情况,了解在今后的发展过程中,必须不断加强对英语基础知识的积累,以及提高英语口语技能,愿意并主动学习英语知识。为了更好的提升高职大学生英语口语交际能力,广大教师应当在充分了解实际情况,包括学生的心理状态以及认知规律的基础上,不断提高高职大学生对英语的认同感,使学生愿意积极主动的学习英语。

2. 帮助高职学校大学生了解西方文化

随着改革开放的不断深入,国家之间的交往日益密切,在这一时代背景下,我们应当充分认识到英语学习的重要性。对广大高职大学生来说,英语就是第二外语,初学时会对英语存在一定的新鲜感,愿意尝试用英语进行沟通和交流,但值得注意的是,随着英语内容的不断深入,词汇量的不断增加,语法难易程度的提升,学生的学习积极性也逐步下降。特别是英语语法的构成与汉语存在着较为明显的差别,很多学生学起来相对吃力,导致学生对英语学习存在抵触心理,丧失学习英语的兴趣。英语口语大赛是建立在西方文化的交流基础上的,如果学生想参加英语口语大赛,势必会了解西方文化和西方背景,这对于培养学生的英语学习兴趣,调动学生学习英语的积极性是非常有利的。

三、基于英语口语技能大赛的高职英语教学改革路径

1. 选优拔尖,提高学生参与学习的积极性和主动性

在英语教学活动中,若想提高学生的英语口语技能,帮助学生在激烈的英语竞赛中获得较好的成绩,对高职大学生的赛前选拔就非常重要。为此,教师应当设置相应的考核标准,将英语基础知识较好的,口语表达能力较强的学生选拔出来,作为英语口语竞赛大赛参赛者。在日常的英语教学过程,教师应当做到不断的发现人才,将优秀的英语学习者选拔出来,充分发挥榜样的作用,潜移默化的影响广大学生,使学生充分意识到英语学习的重要性。为了充分发挥英语口语竞赛大赛对高职学校大学生学习英语的作用,笔者认为高职教育应定期或不定期地举办院级别的英语口语技能大赛,吸引广大的高职大学生参与。大学生在参与英语口语经济大赛前,应与老师保持密切的联系,在老师的引导下积极备赛,做好充分的赛前准备工作。最后,大学生通过层层选拔,在英语口语技能大赛中脱颖而出,使学生树立英语口语自信心,对于那些未能参赛的学生,教师也可以利用英语口语技能大赛的教学方法,提高大学生的英语口语技能,并在未参赛学生中形成一种促进作用,使高职院校大学英语学习产生人人争先的良好氛围。

2. 以赛促评, 建立科学完善的考评体系

在高职英语教学活动中, 以赛促评这种模式能够进一步提高高职大学英语教学质量并检测广大学生的英语口语技能。在英语口语技能大赛中, 教师可以对大学生的比赛过程以及前期准备工作进行指导, 与学生拉近距离, 搭建良好的师生互动关系, 同学生一起成长。与此同时, 教师还应当将英语口语技能大赛的形式和内容引入到高职大学英语学习活动中, 进一步提高学生的英语口语技能。在对大学生进行评价时, 教师应改变传统的以试卷结果作为唯一评价标准的评价模式, 要做出适当的调整评价内容, 包括学生在朗读英语课文或一段英语对话过程中的发音是否标准, 咬词是否准确等等。对学生的英语口语技能进行全面的评价, 以达到帮助学生了解自身学习存在的问题, 促进学生全面发展的目的。

3. 将口语大赛与教学内容有机结合在一起, 进一步提高教师英语口语的教学技能

众所周知, 高职院校是培养应用型人才的摇篮, 因此, 在具体教学活动中, 教师应当着重注意对学生英语技能的全方位培养, 为广大学生搭建交流和学习的平台。通过这种平台教师可以充分的利用比赛, 教学相长, 要做到以服务为宗旨, 充分发挥学生在课堂教学活动中的主体性地位, 坚持校企合作的工学结合教学指导思想, 定期不定期的在学院内开展大型英语口语技能大赛, 引导学生将英语教材知识运用到具体的实践中来, 提高学生的英语实践能力, 增强英语口语表达的技能提, 高高职学校教学水平, 为学生今后的就业和学习奠定坚实而又牢固的基础。

4. 革新教学观念, 听、说训练互相结合

在高职教育教学中, 教师应全面深入的分析英语口语技能大赛的几个比赛重要环节, 并在此基础上更新教学理念, 从岗位需求角度出发, 打破以往的以教师为中心的教学方式, 充分发挥学生在课堂上的主体地位, 做到以学生为中心。利用多种多样的教学方式鼓励学生开口说话, 提高学生的英语口语水平, 增强学生的英语口语表达能力。与此同时, 高职教师还可以充分利用英语口语技能

大赛的内容, 设计与学生日常生活息息相关的教学内容, 培养学生的兴趣, 调动学生参与教学活动的积极性和主动性, 使学生能够产生开口练习英语的欲望, 进一步提高学生英语口语表达能力, 提升高职教学质量。

5. 采用模拟教学方法

作为行动导向教学方法最为重要的内容之一, 模拟教学方法在高职英语课堂教学中的应用, 目的是为了改变教学环境和教学方法, 以达到进一步提高高职英语课堂教学效果的目的。模拟环境是高职英语课程中最为常用的方法。众所周知, 绝大多数授课都是在教室完成的, 因此缺少现实环境真实的场景。而通过模拟环境这种方式可以为大学生营造良好的学习氛围, 将学生参与活动的积极性和主动性激发出来, 使学生能够认真的完成相应的任务。根据调查结果显示该种教学方法在高职英语课堂中的应用, 能够取得较好的效果。在具体教学活动中, 教师应当根据课堂教学内容来选择相应的任务, 并准备好道具, 为广大学生营造真实的场景, 引导学生快速的融入到环境氛围当中, 完成学习任务。通常情况下, 在场景实践教学活动中, 学生往往能够发现自己存在的不足并找到一些具体问题给予解决, 这对于培养学生解决问题的能力来说是非常重要的, 与其他教学法相比, 模拟教学法成本相对较低, 可以说是行动导向教学法中最为流行的一种方法, 值得广大高职学校的师生一起尝试。

四、结语

英语口语技能大赛在高职英语教学改革中的应用具有重要的意义, 其也是高等职业教育的重要组成部分, 也是丰富学生学习生活的一种活动形式。英语口语技能大赛的根本目的是以赛促评、赛教学相结合、帮助更多的学生参与到英语口语技能大赛活动中, 使学生的英语口语技能得到显著提升, 进而提高高职英语的教学质量。

参考文献

- [1] 刘婷婷. 职业技能大赛背景下的高职高专英语教学改革研究[J]. 现代职业教育, 2020,(39):44-45.
- [2] 程先萍. 基于英语口语技能大赛背景下的高职英语教学改革研究[J]. 发明与创新(职业教育), 2020,(06):6+5.
- [3] 蒋慧. 英语口语技能大赛背景下的高职英语口语教学改革反思[J]. 学园, 2020,13(09):30-31.
- [4] 房爽. 职业技能大赛背景下高职高专英语口语教学模式的探索[J]. 北方文学, 2018,(35):167.
- [5] 张记. CBI模式下高职英语口语教学改革研究——基于重庆市口语技能大赛的反思[J]. 湖北开放职业学院学报, 2018,31(21):182-183.

更正说明

本刊 2020 年第 2 卷第 4 期刊发文章《“互联网+”背景下地方高校家校信息互通机制探究》系四川省 2019 年大学生创新创业训练计划项目“家校信息互通机制”(编号: S201910644050)的研究成果, 特此说明。

测绘新技术在土地规划中的应用研究

邓石

昆明墨卡托地理信息技术有限公司 云南昆明 650500

【摘要】 测绘新技术的迅猛发展给我国城市测绘工作提供了全新的发展动力,尤其是土地规划工作。针对于此,本文主要立足于测绘新技术的应用发展情况,阐明测绘新技术在土地规划中的应用,以供参考。

【关键词】 测绘新技术;土地规划;应用措施;研究

土地规划作为城市规划体系的重要组成部分,要求相关工作人员应该严格按照土地规划原则及要求,从多个方面对土地规划内容进行统筹规划与合理部署。最好可以立足于实际情况,结合测绘新技术内容,提高测绘新技术的应用效果。

一、城市测绘工作的应用发展分析

测绘工作作为我国城市规划体系的重要组成部分,要求工作人员应该利用特定的技术手段对自然地理要素以及地表人工设施的形状大小、空间位置等要素进行合理测定以及数据采集。根据数据采集反馈结果,进行相关规划管理活动。结合当前发展情况来看,随着我国社会经济的不断发展,测绘技术在我国国土资源利用以及城乡建设规划中发挥了至关重要的作用^[1]。结合实际应用情况来看,城市测绘技术主要针对城市平面、高程控制网测量、土地规划以及建筑物沉降测量等工作内容进行合理开展。其中,城市测绘技术反馈得到的数据可以准确反映出城市地表经济以及社会诸多要素的分布情况、大小情况等关键信息。

可以说,城市测绘技术反馈得到的数据可以精准反映出一座城市的面貌。最重要的是,城市规划工作需要结合城市测绘技术提供的数据资料,才能够对城市建设进行统筹规划与合理部署。近些年来,为进一步提高我国城市规划测绘发展水平,研究人员主张应用新型测绘技术手段,优化我国城市规划测绘体系。其中,地理信息系统(GIS)、遥感技术(RS)、全球定位系统(GPS)等作为新兴测绘技术手段的代表形式,应用过程中,如地理信息系统主要结合卫星系统实时获取特殊地形的数据资料。并根据数据资料反馈结果向地面传递各项数据,辅助工作人员进行决策与管理。

结合当前城市测绘技术的应用来看,部分测绘新技术可以通过利用已建成的计算机软件实现对建成参数数据的分析处理过程。与此同时,主动结合被勘测区域的平面图,实现对各类信息的展示处理。与常规测量方法不同的是,测绘新技术可以在短时间内实现对不同数据的对比与分析。最重要的是,测绘新技术可以针对某段时间地区特殊地形的变化情况进行动态把握。光从这一点上来看,我们就必须加强对测绘新技术在城市规划测绘中的应用研究^[2]。

二、土地规划与测绘工作的相关内容分析

1. 土地规划内容

所谓的土地规划主要是指在一定区域范围内,按照当前经济发展前景对该区域范围的土地资源的合理配置与应用进行统筹规划与合理部署,以确保土地利用效率满足国家经济发展要求。在具体规划过程中,相关负责人员需要对土地规划过程中涉及到的自然资源、人力资源以及技术资源的配置应用问题进行合理部署,防止造成资

源浪费问题。除此之外,在规划部署方面相关负责人员应该立足于可持续战略部署原则,对土地资源的开发、利用、测绘及治理等问题进行准确贯彻与落实。

2. 土地测绘内容

土地测绘工作要求工作人员应该严格按照土地测绘工作规范要求,主动结合空间科学、信息科学、光电技术等专业学科内容,加强对土地测绘工作的落实管理。其中,以全球定位系统、遥感技术以及地理信息系统为首的测绘新技术在土地测绘工作中取得了良好的应用效果,具有较强的应用推广价值。

如测绘人员可以利用相关手段对地面现状及待测区域的环境信息、位置信息等进行精准定位,根据定位反馈数据进行规划部署工作。结合以往的工作经验来看,土地测绘工作主要利用相关测绘工具及技术手段实现地籍测量控制点定位、界址点实地选点等工作内容。并在此基础上,根据测量反馈情况实现对国家边界、地籍测量、土地坐标界址放样等工作内容的测绘管理,根据测绘数据制定科学、合理的方案措施^[3]。

三、测绘新技术的应用内容及优势分析

1. 地理信息系统(GIS)应用及优势

结合当前应用发展情况来看,地理信息系统基本上可以视为我国社会信息科技发展的产物形式。测绘人员可以利用地理信息系统功能优势,对地理信息及相关数据动态问题进行准确定位与合理分析。并在此基础上,利用地理信息系统的输入以及操作分析功能,实现对待测区域环境情况的全方位研究与分析。最重要的是,合理应用地理信息系统基本上可以满足地理环境勘察等工作需求,为我国城市规划测绘工作的完善发展提供了良好的内在驱动力。举例而言,对于城市规划测绘建设阶段而言,测绘工作人员可以利用地理信息系统的数据采集功能,实现对地形勘察、绘图制作以及路线规划等工作流程的分析处理。

2. 遥感技术(RS)的应用及优势

合理利用卫星遥感技术测量方法,基本上可以在短时间内实现对整个区域的测量与分析。与地理信息系统不同的是,遥感卫星测量方法在坐标系测量方面表现出较强的精确度。同时,还可以针对全球定位系统进行合理规划与分析,提高全球定位系统的测量精度。对于土地测绘工程而言,通过合理利用遥感卫星测量方法,大体上可以完成对特殊地形的测量工作。实施过程中,测绘人员可以利用卫星遥感技术原理以及相关传感器设备,实现对特殊地形区域环境高程参数的获取。

并根据获取反馈情况,确定良好的高程数据计算方式以及测量方法。通过与卫星遥测技术高程测量参数进行综合对比,判断二者之间存在的误差数值。在此期间,遥感卫星测量方法应该针对待测

地形区域中的自然资源以及水资源等因素进行合理测量。尽量在短时间内获取上述资源的动态变化情况，并适当与该地区地质环境以及区域环境进行综合比较。如此一来，不仅可以更好地贯彻落实土地规划工作内容，同时还可以更好地加强对水资源等因素的研究力度，解决以往存在的隐患问题^[5]。

3. 全球定位系统（GPS）的应用及优势

全球定位测量方法作为土地规划与测量体系的重要手段之一。主要通过构建相应的工作体系，实现对参数数据的分析与处理。并利用全球定位测量软件系统实现对图像内容的绘制处理。正式应用过程中，全球定位系统主要结合卫星系统实时获取待测地形及区域的数据资料。并根据数据资料反馈结果向地面传递各项数据，辅助工作人员进行决策与管理。

结合当前的卫星测量工作来看，在地面设备工作应用过程中，主要通过利用已建成的计算机软件实现对建成参数数据的分析处理过程。与此同时，主动结合被勘测区域的平面图，实现对各类信息的展示处理。与常规测量方法不同的是，全球定位系统可以在短时间内实现对不同数据的对比与分析。最重要的是，全球定位系统可以针对某段时间地区的变化情况进行动态把握^[6]。

四、测绘新技术在土地规划中的应用研究分析

1. 土地调查中的应用研究

土地调查工作作为土地规划体系的重要组成部分，要求相关人员应该严格按照土地调查规定要求，利用国家最新的区域勘探成果以及土地分类系统对待测区域的土地利用情况进行准确评估与分析。并根据相关的分析反馈数据，确立科学合理的土地调查方案，进而为国家资源管理工作的规范化与信息化发展奠定良好基础。结合以往的应用经验来看，土地调查工作通过合理应用测绘新技术，不仅可以提高测绘效率，同时还可以加强对土地调查结果的综合运用。实践过程中，工作人员需要利用现代遥感技术获取相关影像资料。并根据影像资料具体情况制定合理的正射影像及基础图件。并在此基础上，对业内处理问题进行统筹规划与合理部署，结合调查数据反馈情况，合理构建土地利用监测体系。

2. 土地规划与设计中的应用研究

土地规划与设计工作往往需要借助地理信息系统构建土地利用空间信息系统模型，才能够达成预期的数据分析与处理效果。结合以往的应用经验来看，工作人员可以利用地理信息系统对土地利用情况以及规划设计问题进行统筹规划与合理部署，确保土地利用结构与布局的合理化。在此过程中，工作人员可以利用土地信息系统强大的数据处理功能，实现对土地规划流程的全方位管理。必要时也可以构建与之相匹配的数据库体系，目的在于更好地方便土地规划设计人员查找与应用相关信息资料。

3. 土地勘测定界中的应用研究

结合当前应用情况来看，新测绘技术在土地勘测定界领域中应用较为广泛。究其原因，主要是因为对于土地勘测定界工作而言，无论是前期的数据采集还是后期的数据处理，都需要借助测绘新技术才能够完成相应的工作内容。举例而言，在进行外业处理工作时，工作人员可以利用全球定位系统技术实现对目标对象的定位处理。将基准站中的数据内容转发到流动站当中，此时流动站可以根据基准站采集反馈的数据内容进行整合与处理，并以差分观测值形式进行应用。除此之外，工作人员可以根据计算得到的结果确定三维坐标及经纬度。在这一工作流程中，通过合理应用全球定位系统进行测量分析，基本上可以达到测量精度高以及操作简单的效果。

4. 土地利用动态监测的应用研究

对于土地利用动态监测工作而言，工作人员可以积极利用地理信息系统实现对数据库资料数据的动态分析。并根据实时监测反馈情况，合理编辑土地版图。结合以往的经验来看，实行土地利用动态监测的根本目的在于及时获取土地利用动态变化以及相关信息。在此过程中，工作人员可以借助测绘新技术对土地利用情况进行动态监测与分析管理，并根据实际反馈结果对当前制定的方案措施进行优化处理^[7]。

五、结语

为进一步推动测绘新技术在土地规划中的应用发展，土地规划工作领域应该加强对测绘新技术应用问题的研究，最好可以立足于当前发展情况，对当前技术体系存在的不足问题进行改进与优化，进一步深化测绘新技术的应用效果。

参考文献

- [1] 牛木沙. 测绘新技术在土地规划与管理中的应用研究[J]. 写真地理, 2020, (18): 41.
- [2] 王谷林. 测绘新技术在土地规划和管理中得到的应用研究[J]. 建筑工程技术与设计, 2020, (15): 2341.
- [3] 满沙沙, 孙丹丹. 测绘新技术在土地规划中的应用研究[J]. 建筑工程技术与设计, 2018, (8): 4.
- [4] 杨婧. 测绘新技术在土地规划与管理中的应用研究[J]. 房地产导刊, 2017, (29): 248.
- [5] 赵建丽. 测绘新技术在土地规划中的应用研究[J]. 城市地理, 2017, (12): 117.
- [6] 叶蔚, 叶立. 测绘新技术在土地规划和管理中的应用研究[J]. 中小企业管理与科技, 2017, (11): 121-122.
- [7] 叶蔚, 叶立. 测绘新技术在土地规划和管理中的应用研究[J]. 中小企业管理与科技(中旬版), 2017, (004): 121-122.

新时代高校大学生社会主义核心价值观教育路径研究

侯剑波 程新峰

西安工业大学 陕西西安 710021

【摘要】 党在十九大指出我国建设发展步入新时代，在这一判断下我国历史方位有所转变，社会主义核心价值观内涵得以丰富，人民向往美好生活，针对物质文明建设提出新要求，立足安全、正义、公平、法治、民主等发面不断发展。从个人角度来讲，新时代个人利益及需求具有多样化特点，公民道德法治教育日趋复杂，在此背景下高校需肩负教育责任，如何响应时代号召，满足时代发展对人才的需求，成为高校教育改革需解决问题之一。本文通过探析新时代高校大学生社会主义核心价值观教育路径，以期提高高校人才培养综合质量。

【关键词】 大学生；社会主义核心价值观；教育

社会主义核心价值观可从社会层面、国家层面、公民个人层面三大角度出发予以分析，主要囊括富强、民主、和谐、文明、法治、敬业、爱国、诚信等内容，在发展进程中需以人为本，核心是理想信念，紧抓“三观”总开关，坚持联系实际。然而，有些高校在社会主义核心价值观教育过程中却存在理论体系欠缺、实践体系欠佳、制度体系缺位、教评体系滞后问题，影响社会主义核心价值观教育成效。基于此，为提高高校育人质量，探析新时代高校大学生社会主义核心价值观教育方略显得尤为重要。

一、新时代高校大学生社会主义核心价值观教育必要性

1. 培育核心素养过硬优质人才

党的十九大报告指出，培养有担当、有理想、有信念、有能力的时代新人，指引人才肩负民族复兴重任，是社会主义核心价值观教育着眼点，上述内容与习近平总书记全国思政工作会议讲话精神相呼应，有效解决“如何培养人”、“培养什么人”、“谁培养人”系列问题。高校大学生作为新时代国家发展“预备队”，需凝聚、团结、引领同胞共同奋斗，明确政治立场，学习科学文化知识，增强道德修养，为此高校展开社会主义核心价值观教育工作，在解决育人问题基础上强化学生核心素养，使大学生有能力迎接新时代社会发展挑战，在社会主义建设事业中做出贡献。

2. 提高高校教育改革综合质量

为突出我国高校教育优势，需积极践行“政府主导”教改理念，解读党的十九大报告，贯彻习近平新时代中国特色社会主义思想，遵守本国法律法规，推行党政教育方针，剖析指导性教育政策，在此基础上贯彻立德树人，实现德、智、体、美、劳并行育人目标。通过对社会主义核心价值观进行分析可知，其是强化高校大学生道德修养的重要观念，有利于高校开展爱国主义、集体主义、社会主义教育活动，为此高校需赋予该观念渗透性，可以在高校教育活动中予以体现，同时助力高校端正教改立场，指明教改方向，提高教改质量，继而助推高校新时代育人活动改革与发展^[1]。

二、新时代高校大学生社会主义核心价值观教育难点

1. 理论体系欠缺

通过对当前高校教育内容进行分析可知，除思政课程外，其他课程与社会主义核心价值观相关理论较少，使有关教育缺乏渗透性、互动性、整体性，主要源于高校教师未能明晰社会主义核心价值观教育重要性，仍将其视为思政领域教育工作，未能完善理论性教育

体系。

2. 实践体系欠佳

在“双创”人才培养要求下高校开始重视实践类教育活动，然而有关活动组织实践目的是增强学生专业素养，助其强化创新创业能力，并不关注学生道德修养等方面发展情况，与社会主义核心价值观教育配套实践体系欠佳，教学活动陷入模式化泥沼，未能根据学情积极做出调整，影响高校育才综合成效。

3. 制度体系缺位

为在高校提高社会主义核心价值观教育质量，需从内在需求、现实需求两个维度出发结合本校教育现状规划建设配套制度，保障个人发展、高校发展、社会发展三位一体，大学生可顺利融入社会。当前高校大学生社会主义核心价值观教育制度缺位，出现教育活动随机、盲目、低效现象，阻滞有关教育活动朝着规范化、标准化方向与时俱进。

4. 教评体系滞后

为提高师生互动效率教师需妥善开展教学评价工作，部分高校习惯依据学生考试成绩得出评价结果，突出“以考促评”作用，然而评价方式单一、原则不清、功能弱化，并不能从学生思想行为、情感观念等方面着手发挥育人作用，继而降低社会主义核心价值观教育质量^[2]。

三、新时代高校大学生社会主义核心价值观教育方略

1. 立足新时代建设社会主义核心价值观教育理论体系

为保障社会主义核心价值观教育有的放矢，高校需从以下两大角度出发建立健全教育理论体系：第一，以突出本校教育优势、满足学生成才需求、面向社会培育优质人才为导向建设“金课”，贯彻党政教育方针，体现新时代育才要求，实现立德树人，根据课程标准、治学等标准开发“金课”，解决社会主义核心价值观教育理论不足问题，“金课”内容需具有逻辑性、时代性、严谨性、可推敲性、规范性，能支持教师设计教案、创新教法、科学教评，突出学生教育本体地位，并为先进教育技术手段的引入铺平道路，如大数据、云存储、物联网、人工智能等；第二，以培育综合素质过硬人才为导向在高校教育实践各个领域渗透理论内容，将各专业、各学科、各教材视为构建教育理论体系基点。例如，高校在开展文学教育活动时可在中华传统文化输出与社会主义核心价值观教育之间探寻融合点，以古文、历史事件、人物传记等为依托引领学生多角度诠释该观念，使相关教育理论更加充实，为高校教师完成理论性教育任务给予支持。

2. 立足新时代建设社会主义核心价值观教育实践体系

新时代教育实践活动需方法独特、立意新颖、理念先进、科学高效,具有推广价值、借鉴意义及知识性、趣味性、实效性,为此高校教师需立足实况结合学情学习进取创新实践。例如,高校教师可发挥“公共教育+教改”优势,定期组织学生参观历史博物馆,在大学生观看史料性物品同时强化自身人文素质,从中体悟友善、民主、自由等社会主义核心价值观内涵传承性。无条件组织学生参观历史博物馆高校还可发挥线上教学作用,积极与跨时空公共教育属性突出的博物馆合作育人,在线讲解有关史料性物品,引领学生树立正确“三观”,传承传统文化,增强“四个自信”,筑牢精神支柱,实现社会主义核心价值观教育目标。为赋予教育实践活动体系性,高校需做到以下几点:第一,深耕教材,将理论内容视为教学实践支柱;第二,剖析学情,从学生感兴趣、能参与、有期待、可理解角度出发创新教育实践模式;第三,反思自省,在结束教育实践活动后深入教研并积极优化育人对策。

3. 立足新时代建设社会主义核心价值观教育制度体系

第一,从学生、高校、社会同步发展角度出发加强高校社会主义核心价值观教育顶层设计,以理论填充、教育实践活动创新等方面为载体规设配套制度,如《“金课”建设制度》等,为基于社会主义核心价值观的教育工作顺利开展给予支持;第二,基于“课程思政”规设高校大学生教育制度,确保社会主义核心价值观能以“课程思政”为依托渗透在各个教育领域中,如心理健康教育、职业规划教育等;第三,为维护良好教育秩序,赋予教育持续性,制定监督制度、考评制度、培训等制度,敦促教师肩负社会主义核心价值观教育责任,通过考评及时解决教育问题,在培训过程中明晰该观念与专业育才及教育改革紧密关联,学习理论知识及教育方法,有效增强本校师资力量并攻克教育难关。

参考文献

- [1] 史明涛,盖甄迪.论新时代高校社会主义核心价值观教育实践创新[J].中南民族大学学报(人文社会科学版),2020,40(4):82-86.
- [2] 夏从亚.新时代提升大学生社会主义核心价值观教育实效性的路径探究——评《“立体交互式”大学生社会主义核心价值观教育模式研究》[J].临沂大学学报,2020,42(4):141-142.
- [3] 刘利娟.新时代社会主义核心价值观教育融入高校学生党建工作的路径研究[J].大学教育,2020(7):196-198.

4. 立足新时代建设社会主义核心价值观教育评价体系

第一,明确教学评价原则。教师需遵循科学性原则、发展性原则、整体性原则及客观性原则针对社会主义核心价值观教育情况进行评价,使学生能看清自身成长实况,为根据教师评价指导健全自主成才机制给予支持;第二,丰富教学评价模式。教师可运用绝对性评价、相对性评价、总结性评价等模式一方面针对学生学习情况进行评价,另一方面针对自身教育活动组织实施情况进行评价,确保师生在教评进程中同步发展;第三,发挥教学评价功能。教学评价具有反馈功能、能力强化功能、教育指导等功能,教师需结合社会主义核心价值观教育实况发挥教评功能,指引学生端正思想态度,约束个人行为,树立法治意识,传承传统文化,参与社会实践,提升专业素养,继而落实新时代社会主义核心价值观教育目标^[3]。

四、结语

综上所述,新时代在高校面向大学生展开社会主义核心价值观教育活动具有培养核心素养过硬优质人才,提高高校教育改革综合质量必要性。基于此,高校需积极研究社会主义核心价值观及其与教育活动的关系,在此基础上建立教育理论体系、实践体系、制度体系及教学评价体系,保障有关教育活动能高效展开,助力学生筑牢精神支柱,树立正确“三观”,弘扬传统文化,遵守法律法规,继而有效培育优质人才。

基金项目:西安工业大学2018年党建研究立项课题《新时代我校大学生社会主义核心价值观教育路径研究》

汽车检测与维修技术专业基于工作过程的课程开发 实践研究

蒋运劲

广西城市职业大学 广西崇左 532200

【摘要】 在高职进行汽车检测与维修技术专业的教学，按照工作过程来进行课程开发，能够极大地提高学生的实践能力，也能够使课程的教学内容、教学手段都围绕着以学生为核心的理念来进行开展，真正实现了理论教学与实践教学相融合的教学目的。基于工作过程开发的一体化课程安排，对于高职院校进行汽车检修与维修技术专业而言有着十分重要的意义，直接影响到高校所开展的专业课程学习的水平能力以及专业人才培养的质量，将会帮助我国汽车检测与维修行业能够持续获得良好的人力资源储备，促进行业健康发展。本文将对在高职院校开展汽车检测与维修技术专业所采取的基于工作过程课程开发实践进行研究探讨，以供业界人士参考。

【关键词】 高职院校；汽车检测与维修专业；工作过程；课程开发；理论实践

在高职院校对学生进行汽车检测与维修专业的教学重点，是要培养出学生能够适应现代化发展相对于汽车维修保养故障诊断等技能需求，使学生能够掌握基本的汽车检测与维修知识，并在坚定理论基础之上通过实践不断增加应用能力，使自己成为能够适应社会发展的合格工作人员。

一、传统的汽车检测与维修技术专业课程中存在的问题

目前我国许多高职院校在开展汽车检测与维修技术专业课程中，主要存在的问题分为以下几方面：一方面是由于一些高校虽然为了提高教学的质量，往往会购置大量的汽修相关的设备和教具，但是由于这些设备价格昂贵，导致在实际开展教学过程中无法完全让学生进行自主操作，避免设备损坏，这就极大的影响了学生的实践能力，使这些设备和教具并没有真正的发挥出教学意义^[1]。而且许多学校更是由于这些设备的成本过高，并没有充分的采购这些教学设备，学生在学习的过程中只能倾听老师的理论讲解，缺少实践性的锻炼，也使教学效果大打折扣；一方面，高职院校在进行教学过程中往往为了提高学生的知识水平会增添多门课程，但是这样的过程中就会出现多类课程之间的内容重复问题，理论课程多，实践课程少，学生的学习积极性也会被极大的抑制，并不利于教学质量的提升；此外，有些高职院校虽然增设了汽车检测与维修技术专业，并在课程安排上设置了实践课程，但是由于高校内与企业的实际生产有着明显的差距，学生即便进行了实践锻炼，但是毕业后要想独立完成工作仍然缺乏真正的实践能力，往往需要与一线的师傅进行一段时间的学习才能够获得良好的实践技能。这对于学生而言，极大地降低了学习效率，使许多学生认为在高校进行汽车检测与维修技术专业学习无法获得真正的知识，也降低了学习的积极性。许多用人单位也存在对于高职院校所培养的学生不满意的情况，认为从学校里面出来的学生普遍动手能力差，思维能力不强，而这也并不利于高职院校开展汽车检测与维修技术专业的可持续发展。

二、汽车检测与维修技术专业基于工作过程的课程开发实践

1. 确定培养模式

高职院校在进行汽车检测与维修技术专业进行课程开发设计时，

必须要对汽车实际的市场进行充分的调查，以职业为导向来进行课程体系开发便是合理运用基于工作过程为理念开发课程的有效途径。高职院校的汽车专业教师可以与汽车相关的售后企业积极进行沟通，共同确定适用于现代社会发展和企业实际需要的汽车检测与维修技术专业的课程内容，利用校企合作的模式，共享教学资源，共同促进人才培养的质量^[2]。在相辅相成的过程中，企业可以获得良好的人力资源保障，学校也能够进一步的提高教学质量，真正发挥出教育人才的作用。对于汽车检测维修技术专业必须要坚持理论知识与实践能力相融合的理念要求，基于工作过程的课程开发与实践所设立的培养模式，应该坚持模块化的教学方式。更加突出职业教育的技能培养^[3]。结合学校的教育资源以及企业的实际生产设备双方面资源考虑，按照汽车检测与维修实际工作过程对象对教学课程体系进行合理的模式安排，具体的课程体系建设可以按照该逻辑来进行开展：汽车行业了解→汽车检测维修岗位分析→各项工作任务分析→模块化课程体系建设模块项目化→教学内容安排→以项目为核心对教材进行内容编写→促进校企合作→具体开展教学工作。

2. 创建工学结合人才培养模式

高职院校在进行汽车检测与维修技术专业人才培养时，所设立的人才培养方案应该扎根于岗位具体工作任务来进行细化，应该使学生能够充分了解到岗位职业所应该具备的知识能力，坚持以任务为导向，以工作过程为驱动，创建出工学结合的人才培养模式，在校企合作的前提下，共同开展人才培养工作。高职院校可以于当地的优秀汽车维修企业进行合作，共同建立工学结合的人才培养方案，使学生在接受人才培养的过程中，能够更好地为地方的汽车维修企业进行服务，也能够满足学生在未来对于就业的需要^[4]。高职院校的专业教师团队以及企业一线技术团队都应该积极参与到教学工作之中，对学校所采取的教学方案以及教学质量进行全程监督，确保教学质量，促进校企合作共同加强对于学生的培养和管理。

3. 构建专业课程体系

构建以岗位技能为专业的课程体系，首先需要按照汽车检测与维修相关的企业的岗位分工来进行专业课程体系的构建，明确分析不同岗位的工作任务，促进学生的学习更有针对性和合理性；然后对各类专业课程进行内容整合，明确核心课程内容，提高学生的理论素养；最后，根据汽车维修企业实际工作中所要完成的工作任务，结合汽修专业核心课程，构建起专业的模块化课程体系。整个专业课程体系建设过程中必须要突出专业技能与岗位能力的共同培养，

在工学结合的人才培养模式之下,基于工作过程的课程开发必须以工作任务为导向,将项目任务作为指导方向对教学进行组织开展,进而实现理论与实践的一体化教学,在教学过程中坚持“教学做考”四个方位的教学理念,共同促进对于学生实践能力的培养,这样可以使学生既可以充分掌握必要的理论知识,又能够得到有效的实践操作,使学生真正成为符合企业发展社会需要的汽车维修专业人才,而这也将极大地避免传统教学模式下出现的理论与实践相脱节的问题^[5]。

4. 基于工作过程的课程开发

对汽车维修具体的工作内容进行分析发现可以将汽车维修工作的各项任务按照技术标准要求,分成五个模块进行建设,分别是:机电维修、性能检测、汽车装配、钣金维修、美容装饰。这样的模块之下,学生在进行学习时可以得到进一步的细化,满足不同的岗位下对于专业技术的需求。每个任务模块都必须要坚持使用“教学做考”四位一体的教学理念^[6]。教是指应该以行动为导向,实现任务化的教学,学是要求学生必须要跟经验丰富的一线维修师傅和双师型的教师进行实践能力的学习;做是指学生可以根据项目的具体内容采取实践技能操作锻炼;考是指在进行基于工作过程的课程开发时需要对学生进行理论和技能的同时考核,也需要对教师的教学效果进行充分的考评,进而可以更为全面的了解学生的学习成绩。按照这样的教学理念来进行汽车检测与维修技术专业的课程建设能够真正的发挥出基于工作过程理念的课程建设改革作用,真正实现对于学生人才培养的目的。

三、汽车检测与维修技术专业基于工作过程的课程开发经验

1. 突出单元开发关键

以单元为模式进行课程的开发,对于实现基于工作过程为理念的课程开发而言有着十分重要的意义。以单元为模式所开发出的教材将成为学生学习最为重要的指导思想,会帮助学校实现一体化的教学,也会帮助学生实现理论知识与实践能力的综合运用^[7]。所以必须要突出单元开发的关键性,在对汽车检测与维修技术专业进行

课程建设时必须突出核心内容,以项目和工作任务为载体,明确课程教学目标,科学规划课程内容,真正发挥出高职院校教学改革的积极作用。教材之中内容的表现形式将呈现出以任务工作单或者是工作页的形式进行教学的内容分析,按照这一理念,高职院校在进行课程开发时也会更有针对性,工作过程也会更为顺利。

2. 健全校企合作模式

构建起校企合作的工学结合课程体系能够积极地引入到外界的教育资源,使企业共同参与高职院校的课程开发与实践过程,进而极大的提高高职院校的教学质量,也使课程的设计安排更有影响力,使学生的培养过程更能够符合社会发展需要以及企业经营需要。注重校企合作可以通过建设实训室的方式增进企业与高校之间的沟通联系,高职院校也应该注重双师型的教师人才队伍培养,安排教师到指定的汽车一线公司,参与管理和维修实践,挂职锻炼教师能够保持教师获得一线的生产经验,得到知识体系的实时更新。教师在经过实践锻炼后会将优秀的实践经验准确的传达给学生,进而帮助学生获得更好的实践能力培养,所以健全校企合作模式也将成为汽车检测与维修专业基于工作过程的课程设计的重要前提^[8]。

3. 坚持科学考核方式

给予学生合理的评价以及正确的考核教学效果也是基于工作过程的课程设计重要基础。采取知识与技能双重考核的方式具体落实在期末考核和阶段学习考核两种考核形式,运用合理的考核手段对学生和教师进行积极客观的评价,也能够使学生深刻的认识到学习的目的,在学习上更有方向性,帮助学生提高学习积极性,进一步的优化教学效果。

四、结语

综上所述,基于工作过程的汽车检测与维修技术专业的课程设计,应该突出以学生为核心的教学理念,注重学生的理论知识与实践能力的共同培养,加强校企合作,实现双师队伍建设,采取合理而科学的评价体系,真正发挥出课程改革的积极作用,使高职院校在对学生进行培养时,既能够实现学生的全面发展目的,也能够满足企业实际生产经营的需要。

参考文献

- [1] 李小燕,张建才,徐彩琴,等.基于工作过程的汽车类专业课程体系的构建[J].时代汽车,2019,000(001):55-56.
- [2] 李智.基于工作过程的电动汽车底盘检测与维修课程开发研究[D].2020.
- [3] 吕江毅.汽车检测与维修技术专业学生自主学习的研究与分析——以北京学校为例[J].汽车实用技术,2020,000(006):196-198.
- [4] 王子傲.基于工作过程系统化的汽车检测与维修专业课程改革剖析[J].智库时代,2018.
- [5] 阮世鑫,薛香杰,刘小飞,等.汽车检测与维修技术人才贯通培养体系建设与实践研究[J].百科论坛电子杂志,2019,000(001):532-533.
- [6] 王宗勇.汽车检测与维修技术专业建设的探索与实践[J].消费导刊,2018,000(028):202.
- [7] 闫永生.浅谈高职汽车检测与维修技术专业的建设内容[J].数字化用户,2019,025(007):103.
- [8] 张华伟.以校企合作基础的高职汽车专业课程改革的研究——以汽车检测与维修专业为例[J].工程技术与发展,2019,001(005):P.137-137.

探析趣味化学实验在初中化学教学中的应用

李荣

广西兴业县北市镇第二初级中学 广西玉林 537819

【摘要】 为保证我国初中化学教育的能力训练效果与教学质量,进一步改善师生关系,初中化学教师必须主动整合各方面力量创设趣味性教学模式,通过逐步优化课程内容体系适当引入各类形式多样、内容新奇的化学实验,使初中学生能够了解到更多的课外知识与行业实践应用技能,拓展初中学生的学科视野,夯实其理论架构与学科基础,提高课堂教学效率与初中学生的课上学习效能,高效率地培育初中学生的学科思维、实验设计能力、动手操作能力,减轻学生的课堂学习压力。本文主要分析了在当代初中化学教学活动中引入趣味性实验的必要性,并总结了开展趣味性化学实验应当坚持的基本教学原则,列举了合理运用趣味性化学实验提高教学质量的可行策略。

【关键词】 趣味实验教学;初中化学教育;应用路径研究

新时代的初中化学教育必须放弃以任课教师为主导者的一元化教学模式,在逐步推进课程改革的同时吸纳最新的学科研究成果,根据初中学生的接受能力与思维能力水平设计直观、简单的趣味性实验,并督促初中学生积极运用所学的基础性学科知识指导实验中的每个环节,深化初中学生对化学现象本质特征的认识与理解程度,使初中学生在持续性的实践演练中养成严谨务实的学习习惯与思考方式,激发其继续学习化学知识与各类学科实践技能的兴趣,改变初中学生对生活中常见的化学现象的认知。

一、在初中化学课堂教学中组织趣味性实验的现实意义研究

1. 有助于改善师生关系

初中化学教师在课上组织趣味性实验有助于拓展师生交流的渠道,促进学生个性发展,任课教师应当为学生提供一定的鼓励与支持,强化多数学生的自我认同感,使之认识到自身的社会价值并主动配合任课教师的教学工作,实施高效率的学生管理。任课教师可利用课上或课余时间与学生进行无障碍互动,鼓励学生提出改进化学实验实施方式与主题的意见,并为学生提供周到、全面的指导,尽可能地改善学生与任课教师之间的关系,促进师生间的友好互动,克服个别思想偏激的初中学生对化学课程与指导教师的偏见与错误认识,通过设计并实施完善的趣味性实验计划,可为初中学生在课堂活动中展现自我、抒发个性指明正确的路径,降低任课教师管理课堂纪律的难度^[1]。

2. 可激发学生的学习兴趣与积极性

组织初中学生参加不同形式的趣味性化学实验,可降低学生理解、记忆复杂的化学知识与学科基本原理的困难程度,促进初中学生的学习态度发生有利于下一阶段学习的整体性转变,学生能够在全新的探究性学习氛围中思考化学知识与直观生动的实验现象之间的内在关联性,并从中总结具备一定普遍性的学习经验,这种教学活动能够通过引入趣味性的生活元素吸引学生的注意力,调动初中学生的学习积极性与参与意识,使初中学生在操作实验设备完成关键环节的操作时对实验操作程序与动手技巧形成稳固、持久的记忆,并在自主探究过程中得出基本符合事实的结论,从而印证自身对实验现象的猜想^[2]。

3. 可锻炼学生的知识应用能力

在化学课堂上开展趣味性实验活动,能够锻炼初中学生的理论建构能力与学科思维,使之运用以往所学的化学知识分析实验中化

学现象的产生原因与基本性质,任课教师应当采用有效方法促进学生学科思维的发展与形成,在课上为初中学生示范怎样从不同角度思考各方面化学知识的关联性与同构性。在趣味性化学实验教学中,初中学生可自行操作基础性的化学实验器具与设备,在动手操作过程中仔细观察化学反应从发生到结束的各个环节,清楚地认识到常见化学元素的本质特征^[3]。

二、在化学课堂中开展趣味实验教学的基本原则分析

1. 逐步改进教学方法

任课教师应当主动改进教学方法,根据多数初中学生的学习兴趣与兴奋点设计迎合其个性需求的趣味性实验活动,使初中学生参与多样性的课堂能力训练与实验操作练习中,锻炼学生的基础性实践操作能力。任课教师必须主动考查各类教学方法的实际应用效果,评估灌输式教学法、情景教学法、案例教学法等不同授课方法对大多数初中学生学习效率的影响,在持续性的教学实践活动中检验各类知识讲解方法的真实作用与育人效果,放弃低效率的教学策略与授课方法,采用更具实效性的育人模式,如趣味实验教学法等有显著效果的教学方法。任课教师在组织、规划课上趣味实验活动时,应当避免浪费过多时间讲解、陈述学生已学过的基础性知识,而是应当调整趣味实验教学中理论阐述环节所占的时间长度,缩减、省略部分缺乏实践指导效果的陈旧内容,不断鼓励学生学习涉及课外的拓展性内容^[4]。

2. 结合生活现象展现化学学科原理

任课教师应当在趣味性实验中添加各类具备思考价值的生活化元素,并在教学活动中尽量选取贴近初中学生日常生活、生活环境的实验主题与研究方向,将社会实践与理论研究结合在一起,促使初中学生运用自身在生活中总结的学习经验辅助课堂趣味实验活动,为枯燥、乏味的化学实验活动增添更多趣味性与观赏性,提高课上集体实践活动对初中学生的吸引力,避免初中学生产生不必要的畏难心理与抗拒心理。通过引入生活化元素,任课教师可拉近初中生与课堂实验活动之间的距离,进一步强化趣味性实验活动的影响力与教育价值,调整学科基础原理的讲解思路与展现形式,合理引入初中学生能够快速理解与记忆的课程内容,在学生无法理解本课的重点、难点时任课教师应当举出与日常生活现象有关的案例,为初中学生分析、思考复杂化学概念提供一定的帮助^[5]。

3. 合理运用信息技术

任课教师应当在组织趣味性化学实验的过程中有目的地使用现

代化信息技术手段,为初中学生观测各类实验反应现象提供全新的路径,不断优化革新基础性学科知识的展现方式,提高知识讲解直观性与可见性。任课教师应当在操作各类具有一定危险性的化学实验时借助多媒体投影设备面向学生展示实验的全貌,深化初中学生对化学知识的理解程度,避免动手能力不强、对实验基本程序了解较少的学生进行亲身操作。通过使用信息设备播放特殊化学实验的操作视频,可帮助初中学生透彻、全面地观察一些反应速度较快、持续时间较短的化学实验现象,提高实际教学质量与学生的重点知识学习效率^[6]。

三、发掘趣味实验在化学教学中的应用价值的可行措施研究

1. 组织学生进行小组合作探究

任课教师应当鼓励初中学生在课上进行小组合作探究,选择生活中常见的化学反应现象为研究目标与实验主题,在小组内部进行自由讨论与理论分析,提出解释生活现象的理论假说与猜想,并设计配套的实验计划与动手操作方案,收集与实验主题有一定关联的学习资料,如实验安全事项、观测器材操作方式等有用资讯。在小组合作中初中学生可充分发挥自身的创造力与学科思维,顺应多数小组成员的学习兴趣设计并实施趣味性的化学实验,对校园周边的自然环境进行实地考察,从中选取有一定探究价值的案例与可用素材。例如任课教师在讲解《空气的污染》这一部分的知识时,应当组织学生以小组为基本单位考查当地大气污染状况与应当采用的防治方法,通过抽样调查分析常见大气污染物的基本成分,如粉尘、一氧化碳、二氧化硫等有害物质,并研究校园周边主要大气污染源的具体位置,测定大气中各类有害成分的具体含量。这种趣味性化学实验活动能够锻炼学生的合作能力,激发初中学生的社会责任感与环保意识,改变其学习态度与思考化学问题的方式。

2. 鼓励学生设计课后小实验

任课教师必须培育初中学生利用家庭生活时间进行能力训练的自主学习意识,并布置具备一定针对性的课后实践作业,要求初中学生在家中设计并动手操作简单、内涵丰富的小实验,此类实验不应涉及过多复杂的操作技巧与难以获得的实验器材,应尽量保证实验便于初中学生操作与观察,且具备较高的安全性与可控性,

避免给初中学生带来不必要的危险。课后实验练习能够拓展初中学生获取学科基础知识与学习经验的路径,提高初中学生的思维水平与创新能力,任课教师可基于初中学生的实验成果评估其能力进步程度与课堂学习效果。任课教师应当注意避免限制初中学生分析实验现象的方式与思路,为初中学生的自主探究留出足够的空间与机会,且尽量鼓励初中学生选取与大众日常生活有一定关联的社会热点问题,如水体污染、生态系统保护、食品安全等特殊问题。例如在学习与氧气有关的基础知识时,指导教师应鼓励学生运用课上所学的基础性知识设计鉴别氧气的化学性质、物理性质的趣味性小实验,初中学生可自行搜集蜡烛、木炭、细铁丝、集气瓶等实验设备与器材,并将点燃的木条伸入装满氧气的集气瓶中,观察木条在氧气中燃烧时发生的各类现象,如复燃、持续燃烧等现象,并以实验现象为依托探究氧气的基本性质。

3. 设计具备创新性的特殊课堂实验

任课教师应当转变教学思路,在全新的活动场地中组织学生参加主题新奇、内容丰富的趣味性实验活动,使初中学生主动打破原有的思维定式,停止使用僵化无效的分析方法,并借助实物或仿真教具进行实验教学,为初中学生演示各类化学实验器具的使用方法。例如在引导学生学习《燃烧与灭火》这一部分的化学知识时,任课教师应当选取通风良好、无杂物堆积的空旷场地,并在场地内点燃各类易燃物品,如煤炭、硫磺等,并使用干粉灭火器、二氧化碳灭火器等实验器材扑灭,并组织初中学生观测燃烧现象,并分析各类灭火器的实际效果。

四、结语

任课教师必须意识到推广趣味性化学实验教学法有助于培育学生的学习兴趣,改变化学知识面向初中学生展现的具体形式与基本内容,拓展学生思考学科难题的思路,逐步改进趣味实验活动的组织形式、核心内容、知识架构模式,使初中学生轮流上台操作结构复杂的化学实验设备,观察并持续记录实验中产生的各类化学现象,分析不同类型的化学反应的异同点,并进行小组讨论与集体辩论,深化本课的重点、难点在初中学生头脑中的印象,扩充初中学生的学科知识储备与理论研究路径,掌握最有效的学习方法与思考范式。

参考文献

- [1] 苏日娜. 趣味化学实验在初中化学教学中的应用[J]. 西部素质教育, 2016,2(07):112.
- [2] 任美亚. 初中化学教学中趣味化学实验的应用探析[J]. 黑龙江教育(理论与实践), 2016(11): 85-86.
- [3] 雷以柱,王倩,万亚荔,李志,陈定梅,卢香宇,王克良."化学印章"与"化学打印机"趣味化学实验的设计[J]. 化学教学,2019(02):66-69.
- [4] 唐玉兰. 初中化学教学中趣味化学实验的运用探究[J]. 亚太教育, 2019(06):66.
- [5] 张树波. 初中化学教学中趣味化学实验的应用分析[J]. 中国新通信, 2019,21(16):218.
- [6] 毛清芬. 初中化学教学中趣味化学实验的运用研究[J]. 中国新通信, 2020,22(03):207.

基于实践能力培养的高校物理教学改革研究

王小羊

泰州学院 江苏泰州 225300

【摘要】 物理这门学科综合性较强, 由于其对学生思考能力的培养作用越来越突出, 加强高校物理教学改革是至关重要的。在新形势下背景下社会对人才的要求变得越来越高, 更加重视人才实践能力, 所以高校要以培养学生实践能力为目标进行物理教学改革, 本文分析了高校物理教学现状, 通过探讨高校物理在培养实践能力基础上的改革策略, 希望可以为促进物理教学发展提供一份参考。

【关键词】 教学模式; 实践能力; 启发式教学; 物理教学改革

物理课堂教学作为实现课程目标的重要渠道, 学好物理这门课程, 有助于培养学生的实践能力。物理学科是一门综合性强的学科, 涉及内容较广, 在促进学生全面发展中有着较大价值, 在市场竞争日益激烈的背景下, 高校人才培养要更加重视实践能力培养, 因此, 为提升高校大学生实践能力, 高校应从当前教学现状入手, 积极推进高校物理教学改革, 从而有效提升学生实践素质。

一、高校物理教学现状

目前, 我国高校物理教学主要存在以下几方面问题: 一是教学忽视专业特点,

由于学生对大学物理学习兴趣不高, 受课堂学习态度不端正与学习积极性不高等因素限制, 教师在课堂上仍处于主导地位, 忽略了学生的课堂主体地位, 使学生在课堂上缺乏学习主动性, 导致难以提升课堂教学效果。高校物理教学的目标是培养学生的物理学科素养, 尽管很多高校制定了教学计划但却忽视了物理知识的侧重点。二是学生自主学习意识不强, 高校物理教学的内容比较深层次, 需要学生具备一定思维能力才可以很好的理解物理知识, 大学物理重视对概念的理解与应用, 需要经过一段时间之后才会领悟知识内涵, 而大学物理的教学进度比较快, 学生学习时间相对较少, 难以像中学阶段反复强调调节问题, 导致学生难以提升学习效率。部分学生受学习方法不正确、学习态度不端正等因素限制, 给学生吸收物理知识造成一定影响, 随着高校的不断扩招, 学生认为物理教学既枯燥又无用, 缺乏学习动力, 影响着学习效果。三是教学模式比较单一, 缺乏实践, 传统的物理教学中教师多是采取灌输式教学模式, 学生缺乏思考积极性, 长期以往制约着学生自主学习能力的提升, 而且课堂教学中缺乏实践, 不利于培养学生物理实验能力、创新能力等。四是教学规模较小但内容很多, 高校各个学院都会开设多个专业, 例如: 应用化学、机械制造与电子设计等, 由于不同专业具有不同教学计划, 是其教学课时也有所不同, 难以达到统一规划, 导致难以提升物理基础教学质量。所以, 高校在对物理教学进行改革时, 不光要重视教学内容方面改革, 还应重视教学评级方法改革。五是教学体系缺乏针对性, 难以培养学生的创新能力。由于不同学生之间, 学生能力存在较大差异, 而高校物理教学强调根据规定按步骤完成教学任务, 这种情况不利于激发学生的创新能力, 难以满足新时代人才培养需求^[1]。

二、高校物理在培养实践能力基础上的改革策略

1. 教学内容设置改革

高校物理在培养实践能力基础上进行改革时, 应进行针对性调整, 物理知识博大精深, 涉及到的层面特别多, 以往高校物理教学多是分为三个层级, 理科物理多学时、少学时以及文科物理, 随着新兴产业的出现与传统生产力的升级, 各类教学弊端突显, 物理知识应用率不高, 很多物理基础知识是专业学习必备知识, 但由于物理教学课时有限, 难以进行深入延展, 导致与专业课程衔接出现问题因此, 高校物理专业教师要深入交流, 有针对性的调整学时比例, 合理设置知识点, 保障高效率与无缝衔接。例如: 针对那些特定工科专业学习的内容, 与本专业无关的知识点, 可缩略讲解, 甚至, 可排除在教学计划之外, 对后续课程有重要作用的知识点, 可以由浅讲变为深讲, 有意识的进行拓展, 给学生的今后学习打下牢固基础。就高校物理教师来讲, 建立物理模块化内容设置时, 需要转变传统思维, 不求物理全部知识体系都涉及到, 而是要将为学生讲述的物理模块做到精、深、通, 贴切实际, 还要不断的更新自身知识储备, 通过了解专业领域前沿发展动态, 深挖教材, 搜集专业领域中可以为物理教学提供的实践素材。例如: 在电信类专业中, 力学与热学知识可以适当减少, 电磁学知识可以适当增加, 随着量子计算机的诞生以及推广, 高校要在此方面适当增加学时比重, 以模块化课程为主导, 对物理知识内容进行重新组合, 归纳出多个细小模块, 精心设计模块例题与前沿知识等, 为提高学生的实践能力创新人才培养方案, 在设置细小模块时, 要引入工程实践范例, 定理讲解过程中要以常见的事物作为载体^[2]。

2. 加强与中学物理的衔接, 转变教学模式

首先, 中学物理基础学习对提高大学物理教学有效性有重要的作用, 由于中学物理在教学内容及方法上, 与大学物理具有较大差异性, 理工科学生在学习大学物理时会觉得物理比较抽象, 易产生担忧与畏惧等心理情绪, 所以, 针对那些物理基础较为薄弱的学生, 高校要做好大学物理与中学物理的衔接, 具体实践中, 教师要结合大学物理教学内容特点对学生进行合理引导, 重视学法指导, 为学生传授正确学习方法, 避免其沿用中学阶段学习思维与学习习惯学习大学物理, 要让学生明白什么是大学物理, 如何正确学习网络, 以自身主观能动性, 提升物理实践能力。课堂讲解前, 物理教师可以适当的回顾高中物理知识, 指明新旧知识的关联, 实现中学与大学物理学习的衔接, 使学生可以顺利构建知识框架, 缓解个体差异性。其次, 积极转变物理教学模式, 增加学生物理学习趣味性, 通过增加学生参与感, 是学生在培养实践能力基础上, 进行高校物理教学改革, 例如, 借助 MOOC 优势资源教学, 开展教学模式改革, 采用在线学习与资源共享结合的方式进行教学, 由教师将学生划分为若干个小组, 6 人左右一个小组, 课前让学生利用网络平台完成视频资料的学习与相关预习工作, 通过在课堂上强化重点内容,

耐心解答学生疑问,并以小组为单位组织学生分享学习成果,或者以小组讨论方式解决学习中存在的疑问,学生在课前一般利用网络平台完成必要自学任务与学习成果巩固等,此种教学模式可以有效缩短课堂教学中,教师对基础知识的传授时间,有利于教师进行针对性讲解。此外,教师还应积极转变教学观念,将学生作文课堂教学中心,通过激发学生的课堂主体性作用,培养学生物理学习思维,提升其物理实践能力。最后,充分完善物理课程考核模式,传统的考核模式多是根据笔试成绩作为最终考核成绩,这样难以满足素质教育需求,更难以真正了解学生实践能力培养情况,因此,以现代化人才培养要求为依据,积极革新物理考核方式与考评机制,增加实践能力考核内容,建立多样化考核标准,真正发挥大学物理教学价值^[3]。

3. 改革教学方式,构建网络教学平台

基于实践能力培养的高校物理教学方法改革,可以采取以下几种教学方式:一是启发式教学法,引导学生进行独立思考,充分吸引学生注意力,以增加课堂趣味的方式,提升学生对物理的学习兴趣,以启发式教学方法,对学生进行引导,发挥学生的主体性作用,以学生探究为主,教学过程中教师可取讨论法或者问题法进行教学,讨论法是指让学生对所探究的问题进行提问和争辩,有助于学生理解知识,更有助于拓宽学生思维,提升学生实践及合作能力。问题法是一种以师生合作的方式,提出并解决问题的教学方法,该方法应用于物高校物理课堂教学中,不仅能提升学生的学习积极性,还有助于培养学生的创造性思维。将启发式与问题法两种教学方法结合应用于物理教学,由教师提问、设疑,学生经过深入思考、实践

与探究,回答教师提出的问题,从而充分锻炼了学生的实践能力。

二是比较式教学法,是指通过观察、分析寻找研究对象的异同,立足于已有知识体系根据事物之间相似性,对事物进行探索的创造性方法,再启发学生思路,提升学生对实际问题的解决能力。物理教师在高校教学中,可以采取比较法引导学生将所学知识进行联系,通过类比更加深刻的感知与理解知识,从而将其更好的应用于实践中,提升自身实践能力。此外,教师还应借助计算机技术,通过设计网络教学资源,制作网络学习课件的方式,对学生实施辅助教学,从而给学生提供一个优质的线上网络学习环境。例如:高校物理网上课程与答疑可以不受时间与空间的限制,学生只要登录网站就可以进行学习,这种教学形式学生需要主动探究与实践,学生可以在进行知识巩固的基础上查阅相关物理工程案例,开拓眼界,拓展知识面,针对不懂的地方可以向教师进行答疑,利用网络教学辅助平台能够激发学生物理探究兴趣,也可以通过仿真模拟功能等培养学生的实践能力^[4]。

三、结语

物理教学中培养学生的实践能力非常的复杂,虽然方法与途径较多,但高校要结合自身实际情况,不断的探索,改革教学内容设置,加强与中学物理的衔接,积极更新教学观念与教学模式,对学生进行灵活教学,以培养学生物理素养为前提,为社会培养出高素质的专业性人才。

参考文献

- [1] 宋领赟,周丽华.面向创新创业能力培养的地方高校实践教学改革研究[J].科技风,2019(36):35.
- [2] 张晶.基于能力培养导向的高校基础课程教学改革与实践[J].电脑知识与技术,2019,15(36):138-139.
- [3] 郭庆楠.新形势下基于创新能力培养的高校数学教学改革与实践[J].现代经济信息,2019(23):444.
- [4] 田卫章.新形势下基于创新能力培养的高校数学教学改革与实践[J].科技资讯,2019,17(34):157+159.

高校现代企业管理教学中案例教学法的应用研究

彭玲

广东科技学院 广东东莞 523083

【摘要】 现代企业管理教学比较重视培养学生的综合素质,教学过程强化与实际情景的结合,将理论知识与实际情景充分结合于案例教学法中,不光能增加学生的理解能力,还有助于实现教学内容的多元化。本文分析了案例教学法及其应用意义,并对高校现代企业管理教学中案例教学法的应用进行了探讨,希望可以为提高现代企业管理教学效率,增强教育效果提供一份有价值的参考。

【关键词】 现代企业管理;案例教学;分析讨论

现代企业管理作为一门具有较强理论性的课程,想要更好的解决教学中存在的问题,就可以结合教学内容适当的应用案例教学法,案例教学法以案例为基础,让学生根据案例进行自学或者小组讨论的教学形式,为提升学生对问题的解决能力,可通过发挥学生主体作用,提升学生的自主学习能力。案例教学法除能激发学生的学习兴趣外,还有助于拓宽学生的学习视野、扩展思维,具有较大的应用价值。

一、案例教学法及其应用意义

1. 案例教学法

案例教学法目前已经广泛的应用于各类课程教学中,可以称之为现代管理教育中不可或缺的教育方法,也是教育领悟比较有效的教学手段之一。教师在进行教学活动时,应从教学目标出发,根据学生所需,准备鲜明、典型的案例,帮助学生应用所学知识技能进行思考与分析,以便培养学生发现问题、解决问题的能力,帮助学生树立正确的管理理念与团结协作精神,是将理论知识贯穿于案例中的模拟实践教学方法。案例教学法不同于传统的教学方法,传统教学教师都是向学生灌输知识,并由学生被动接收,这种忽略学生课堂主体地位的教学方式,不利于学生学习积极性的培养,更不利于提高学生的能力,但案例教学法主要是借助案例来传授理论知识,可以很好的调动学生的兴趣,让学生透过案例,正确审视自己,纠正自身不良行为,提升自身工作能力。这种增加学生真实感受的管理教学,更便于其获得现代企业管理者必备的知识与能力。案例教学法有不同类型,在现代企业管理教学中教师要结合教学内容灵活选择案例,目前,比较常用的有以下几种:一是讨论式,教师在教授完一课时后,提出一个案例让学生进行讨论与分析,讨论过程中学生要积极表达自己的看法,也要借鉴其他学生观点充实自己,提高自己的分析问题的能力。二是辩论式,在教学中如果是比较综合的现代企业管理案例,可通过小组形式要求学生就某一主题进行辩论,让其充分的表达自己的观点与看法,辩论方式可以为学生提供锻炼机会,也能培养小组成员协作能力提高学生的换位思考水平。三是穿插式,教师讲课时可以将案例作为导入,用案例导入主题,可以为学生留下较深印象,此种方式能够让课堂生动有趣,授课过程中教师利用案例,让学生将现代企业管理理论知识与实践相结合,感悟管理原理,提高学习效果^[1]。

2. 在现代企业管理教学中实施案例教学法的重要性

高校现代企业管理教学中采取案例教学方式,以列举案例方式剖析管理理论,一方面提升学生的理解能力,一方面培养学生的实际管理能力。案例教学在现代企业管理教学中的重要性一般分为以下几点:一是案例教学法应用于实际教学中,有助于培养学生学习

兴趣,现代企业管理教学是比较枯燥乏味的,将案例教学法应用于课堂,不光有助于提升学生的课堂趣味性,还能促进学生积极主动学习。案例教学法是根据教学内容将现代企业管理案例引入教学中,为学生提供真实企业管理环境,鼓励学生积极分析与表达案例。现代企业管理存在的问题,应用所学知识思考如何改进管理模式,在这个过程中充分体现了学生的主体地位,学生不再是听众,而是案例的分析者,借助案例的趣味性,给学生树立管理企业的信心。二是案例教学法应用于实际教学中,有助于提高学生的实践技能,案例教学法可以将理论知识与实践充分结合,扭转了以往教学中过于重视理论知识的现象,通过引入教学案例,丰富学生的实践感受。现代企业管理实践性要求较高,所以,学生只有熟练掌握管理技能手段,建立完善的管理体系,才可以应对激烈的竞争,案例教学法实现了现代企业管理教学目标,让学生在案例分析中积累经验,提升学生对企业管理的实践技能。三是案例教学法应用于实际教学中,有助于提升学生的团队合作能力,现代企业管理中团队精神是一项重要文化内容,只有各成员同心协力,企业才会有凝聚力,在激烈的市场竞争中得以发展,因此,团结协作是现代企业必不可少的内容,案例教学发需要学生共同讨论、探究,如何建立优秀的管理模式,在交流中可以加强学生对彼此的了解,相互取长补短,增强了团队协作意识。四是案例教学法应用于实际教学中,有助于师生互补,提升管理教学效果,师生通过案例增加了互动,建立了融洽的课堂氛围,在教师的指导下,学生对现代企业管理案例进行分析,在这个过程中学生提出的一些具有创造性的想法也可以在一定程度上开拓教师的视野,而且学生可以自由的表达对案例存在的困惑与解决办法,既实现了资源共享效果,又充分提升了教学质量^[2]。

二、案例教学法在高校现代企业管理教学中的应用策略

1. 做好教师角色定位

教师开展管理教学时,应找准自身位置,从学生实际出发,让学生自主分析与研究问题,课堂上不仅要给学生提供表达的机会,还应培养学生的思考能力,针对那些性格内向,较为拘谨的学生,应鼓励其积极参与到课堂讨论中,提升其表达能力。案例教学法的核心就是案例选择,在现代企业管理教学中应用案例教学法需要教师结合教学内容精心设计方案。做好课前准备,更有助于教学水平提升,所以,要求教师在备课前,应对教学要求进行深入研究,及时更新教学方法,

突出重难点问题,采取有效手段进行解决,应用案例教学法时,案例的选择非常关键,需要与教学内容相符合,案例教学法的案例与其他教学例证存在一定差异,

将案例穿插在课堂教学中的各个环节之中,最终形成一个课堂

教学主线,例如:笔者在课堂上增加了课前导入、课堂讲解、课堂讨论及总结等多个环节。为提升教学质量,选择案例时,教师应遵循以下几点内容:一是选择适合的案例,可以全面反映出现代企业管理教学重难点问题,以教学目标为依据,选择恰当的教学案例,促进教学质量提升。如果案例不能很好的服务教学对象,就失去了选择的意义。二是案例要新,具有现代感,新是指具有新意又不脱离实际,而且案例要生动,具有较强的吸引力。三是案例要容易被学生理解,受到文化、经济等各种因素的影响,学生对案例的接受能力存在一定差异,因此,在选择案例时要考虑各种因素的影响,尽可能选择学生比较熟悉的生活案例。在课前教师还要将所选择的案例资料发给学生,包括学生需要阅读的案例内容、思考的问题以及完成时间要求等^[3]。

2. 精心设置提问,增设课堂讨论与辩论环节

案例教学法的核心是组织学生进行讨论,教师课堂上应积极引导,引导学生分享自身想法,在设计问题时需要注意以下几点:一是问题要少而精,从教学内容出发,精心设置课堂问题,切忌思路混乱,注意问题数量,便于学生抓住重点。

二是增加问题的层次感,考虑学生认知差异,不同的学生有着不同的理解力与接受力,因此,案例设计要由易至难,教师要利用不同的问题引导学生对各个层次知识进行思考,进而全面掌握所学知识。案例教学法需要进行有效的课堂控制,师生要彼此理解,形成良好的教学气氛,培养学生的创造能力,以鼓励的方式,调动学生的课堂参与性,提升学生学习积极性。一方面将学生分成若干组,以小组为单位进行案例分析,以拓展学生思维的方式,树立学生团

队协助意识,在学生讨论过程中,教师应做好各小组间巡视,针对各组内存在的问题,给予耐心指导,引导学生把握问题要点,掌握知识的内在联系。另一方面要求小组选出代表,针对课堂问题进行讨论与辩论,这也是案例教学法实施的重要环节,通过争论可以让学生学习到别人的长处,审视自身劣势,以踊跃发言的方式,培养学生的思维能力与表达能力,同时,也通过关注他人想法,寻找合理因素补充自己的观点。在此过程中,通过发挥学生在课堂的主体作用,再对学生思想与观点进行积极引导,让学生对案例进行深入分析,从而提升其独立发现问题、解决问题的能力。

最后进行总结,教师与学生都要进行总结,教师对学生的讨论情况、案例讨论题进行总结,总结评价时教师要尊重学生的创见,给予充分的肯定,对于不足之处给出建议,学生在案例讨论结束后也要对自己的案例阅读、课堂发言以及讨论收获等进行总结,制定案例分析报告^[4]。

三、结语

案例教学法应用于高校现代企业管理教学中是落实素质教育理念的重要体现,案例教学方法应用于高校现代企业管理教学中,可促进学生实际管理能力提升,同时,也是实现教学目标的重要途径,在现代企业管理教学中应用案例教学法不断促进了学生的互动与交流,也有利于教师积累经验,提升教学能力,但在教学中教师需要结合实际灵活掌握教学节奏,提高教学质量。

参考文献

- [1] 康信恩. 浅谈案例教学法在企业管理教学中的应用[J]. 读与写(教育教学刊),2019,16(01):36.
- [2] 王洪斌. 中职校现代企业管理教学中案例教学法的应用[J]. 科学咨询(教育科研),2018(12):63.
- [3] 孙虹. 高校企业管理教学方法的研究[J]. 现代营销(经营版),2018(11):230-231.
- [4] 黄晓辉. 企业管理教学中案例教学法的应用研究[J]. 亚太教育,2016(12):137.

高校教育教学管理的观念变革和实践创新研究

秦娜

山西财经大学 山西太原 030006

【摘要】 人才建设与快速发展的新形势下, 高等教育教学观念、管理模式需要得到一定的变革与创新, 才能够培养出与时俱进的人才, 高校是社会人才培养输送基地, 必须以社会发展需求作为人才培养改革方向, 积极进行探索与创新。本文分析了高等教育教学管理观念变革和实践创新的意义, 并对高等教育教学管理观念变革与实践创新策略进行了探讨, 希望可以为高校教育改革提供一些有用参考。

【关键词】 高等教育; 教学管理; 观念变革; 实践创新

社会主义化建设的发展, 使得社会各界提高了对高等教育的关注度, 也提出了更加多元化的要求, 进行高等教育教学管理时, 需要不断革新教学观念, 强化实践创新, 培养与时俱进的人才。高校学生的能力与素质对经济发展、社会发展有着重要的影响作用, 因此, 高校要以培养全能型人才为目标, 创新教学管理, 提高教学水平。

一、高等教育教学管理观念变革和实践创新的意义

1. 提升教学质量的需要

高等教育教学管理观念的变革与创新是以提升教学质量为核心的发展需要, 高校作为高等教育的重要场所, 其数量在不断的增加, 规模也在不断的扩大, 在此基础上还要不断的提升办学层次, 才可以更好的促进高等教育的发展。在高等教育质量意见中有强调, 要加强高校内涵建设, 而教学管理观念与实践创新影响着高等教育各项工作的开展, 进而影响着高等教育的可持续发展, 另外, 各高校的生源存在一定的差异, 教学需求也比较多样化, 所以需要实行比较灵活的观念与制度。

2. 创新人才培养模式的需要

高等教育教学管理观念的变革与创新是人才培养的需要, 只有健全人才培养质量体系, 强化文化知识的学习、思想道德的提升、创新思维的培养, 才能够与全面发展的人才培养相符, 这也是新时期人才培养的基础。与培养人才的基础知识与技能相比, 培养人才的创新精神和思维才是提升其竞争力的关键, 因此, 在进行高等教育教学管理时, 一定要革新管理观念, 改善管理方式, 创新人才培养模式、教学方法、考核方法等, 才可以培养出不同类型的人才。

3. 深化教学改革的需要

高等教育教学管理观念的变革与创新是深化教学改革、保障教学质量的需要, 教学改革的主要内容就是改革人才培养模式, 这是保证人才培养目标得以实现的基础, 在进行教学改革时, 要结合教学改革的深度, 构建教学质量保障体系, 提高教学质量。教学改革的推进受到教学管理创新的影响, 只有管理人员不断的探索与创新, 才能够更好的推进教学的深入发展^[1]。

二、高等教育教学管理观念变革与实践创新策略

1. 更新教学观念, 创新管理体系

首先, 要革新教学管理观念, 高等教育教学管理中要重视培养学生的实践、创新能力, 提升学生的创新素质, 在强调教学效果的同时, 也要强调教学效率。作为基层管理者, 通常比较重视规范建设而忽略实践创新, 使得教师的创造性受到了一定的限制, 作为教

师而言, 通常比较重视如何教学而忽略学生如何学习, 使学生形成了一种考什么就学什么的习惯, 丧失了学习的乐趣。因此, 在进行教学管理时, 教师要将课程从讲授型变为应用型, 将传统的理论思维为主变为能力训练为主, 为学生创造良好的学习环境, 教学的根本就是让学生在学中做在做中学, 这是实现高效学习的重要途径, 充分调动学生的参与积极性, 在参与中进行新知的探索。其次, 要创新管理体系, 教学改革是一项系统工程, 要将其与人才培养相结合, 依托具有代表性的专业实现各学科的分化, 落实教学改革方案, 各高校要结合教育方式与特点, 创新教学改革体系, 优化人才培养方案, 加强学生综合素质的培养, 引进先进的教学管理理念, 将管理与改革进行有机结合, 形成集成思想, 提高管理水平。最后, 要进行准确定位, 时代的发展以及市场需求的加大, 推动着高等教育的发展, 而高校教学管理体系的建立要在满足可持续发展的基础上, 对教学内容进行创新, 发挥出管理体制的作用, 实现教学目标^[2]。

2. 建立教学评价体系

主要分为以下几个方面: 一是, 教学质量评价体系, 变革教学管理观念的同时, 要结合高校的发展特点和实际情况, 坚持可行性和科学性的原则, 创建教学质量评价体系, 对于教职工的评价, 要遵循公平公正的基本原则, 实现教学质量的全方位、多层次的评价, 由于每个教职工所负责的工作都不同, 所以需要结合学科特点和教学要求, 对教职工进行综合评价, 在保障科学合理的同时, 以此评价作为教学岗位绩效考核的一部分。二是, 教学状态评价体系, 完善的教学状态评价体系对于实现教学管理观念革新来说是非常有必要的, 高等教育教学管理中, 教学过程、质量与改革都是重点管理内容, 在保障评估科学合理外, 还要加大教学投入力度, 结合实际制定教学计划, 在推进教学工作的同时也要保障教学质量和效果。另外, 各高校也要建立相应的奖惩制度, 教学中表现比较优秀的教职工, 学校要给予一定的奖励, 教学中态度散漫, 不认真的教职工要进行批评教育, 督促其改进, 促进高等教育的发展。三是, 学生素质测评体系, 素质测评体系具有重要的意义, 其主要作用包括调动学生参与教学的积极主动性和有助于提升学习质量与效率。建立学生素质测评体系, 以此为基础建立创新制度, 教学模以学生作为中心, 采取科学的方法对学生的水平、综合素质进行测评, 表现优异的学生给予表扬, 鼓励学生进行创新思考^[3]。

3. 建立质量监控体系, 突出重点

在进行高等教育管理时, 要想提高管理质量就要建立教学质量管理体系, 包括教学服务中心、监督管理人员、学院、学生在内的监控体系, 形成一定的管理机制, 例如: 例会制度、质量年度报告编制制度、评估制度以及督导管理制度等。质量保障体系要从教学决策、执行、评估监控以及信息反馈等各个方面进行, 首先, 各高

校可以聘请专家、第三方机构等成立教育质量监督管理部门,为高校进行准确定位,并制定出科学的教学目标。其次,高校的教育主管部门要加强教学指挥、管理、宣传等工作,制定可行的保障措施,对所有学院以及一级骨干教师都要进行评估监测,保障教师队伍的建设,加强教学评估监督。最后,高校学生要加强信息反馈,积极反馈教学质量方面存在的问题,高校也要开展自我评估等活动,例如:抽查教学材料、召开学生座谈会、深入课堂等,不断的总结经验,查找不足,分析教情、学情,制定改善计划。另外,要突出重点,以落实学校实践教学工作作为突破口,加强教学内涵建设,首先,创新人才培养,实现人才培养层次结构、培养模式、培养方案、教学内容、教学方法、教学管理的改革实践。其次,结合市场人才需求增设专业,开展新专业的设置条件、教学目标、课程体系和培养模式的实践创新,重点培养学生的创新实践能力,学校可以加大教学楼的投入使用,规范教学场地用房,建设实践实习基地,为学生提供创新实践平台等。最后,要积极探索教育运行机制,吸引各著名企业和研究单位参与到人才培养中,结合人才需求培养学生的综合素质与实践能力^[4]。

4. 实施校企合作, 强化实践教学

首先,校企合作共建实践与实习基地,校企合作教育需要在学校与社会协调环境中进行,需要有选择的建立专业人才培养基地,基地要有先进的工艺设备、与时俱进的管理水平,适合学生进行动手实践,发挥其创造力。校企合作要建立教育委员会,定期协调学校与企业存在的问题,学校可以聘请企业管理人员担任相应的兼职教师,企业也可以为学生提供一些实习岗位,让学生可以在学习期间有机会接触生产实践领域,从而获得职业训练,也可以通过参与生产任务和课题研究,提升其职业适应性。其次,校企合作建立开放性的专业实验室,按照学科大类平台创新实验教学体系,例如:采取基地、平台与模块的教学结构,借助信息技术创建管理平台、业务平台、商务平台、营销平台、信息统计与分析平台、物流管理平台、人力资源管理平台等,通过集成化的网络平台构建若干模块,形成理论与实践相互渗透、补充的教学体系。利用仿真模拟技术模拟企业的环境、岗位和业务实验环境等,例如:EPR模拟教学系统,通过仿真实验环境让学生身临其境的掌握和解决实际问题,还要加强开放性实验室的建设,让师生与企业实现实时产学研。最后,

实行订单式培养模式,高等院校与企业紧密合作,以促进就业为导向,把企业人才需求作为教学目标,积极引入订单教育理念。例如:校企合作创建二级学院,建设专业、共享资源,并签订协议,以订单形式为企业培养人才,建设专业课程,以应用型为教育目标,开发高质量教材,加强教学内容的改革,突出实践创新能力的培养等^[5]。

5. 教学创新

主要分为以下几个方面:一是,要规范质量工程管理,突出引领示范作用,以提升高等教育教学质量为主线,拓展资源共享的覆盖面,发挥出示范作用,实现全方位的教学改革与创新,促进教学质量的提高与发展。深入贯彻学校“质量工程”建设意见,强化项目立项管理,具有针对性与实效性,充分挖掘潜力,加大检查和验收过程的督导力度,争取高层次工程建设的突破。要规范过程管理,做好教学研究与改革检查工作,建立资源共享平台,发挥成果示范作用,实现教学改革的深化发展。二是,实现教学创新,互联网技术的普及与应用,带来了极大的优势,在教学管理中利用网络优势创建信息管理平台,例如:选课模块,可以有效实现弹性网络管理,而且学生也可以利用网络系统自主选课和选择科研项目导师,增强了学生自主学习的兴趣。在选课模块中,教师可以设置一些教学目标等,将学生的能力培养情况与考核信息上传至系统中,方便学生进行自主查询,利用信息平台实现信息共享,满足教学管理的系统化需求。三是,提升管理人员的综合素质,增强创新意识,管理者的管理理念与综合素质影响着管理的绩效,高校要重视管理队伍的建设,每一个管理者都要遵循学校的规章制度,还要定期组织管理人员的研讨、进修活动等,使管理人员积极适应新时代的要求,在日常教学管理中采取新技术进行辅助管理,保障其科学化与高效化。

三、结语

总而言之,社会的发展使得人才需求也在不断的增加,高校作为输送人才的教育基地,要肩负起培养高素质人才的任务,结合市场需求与教学现状,革新观念实现创新,提高教学管理水平与质量,在教育大众化背景下,建立健全管理制度,建立教学评价体系与质量监控体系,提升高等教育教学管理的质量,促进高等教育事业的发展。

参考文献

- [1] 吕作为. 高校教育教学管理的观念变革和实践探析[J]. 国际公关, 2020(03):187.
- [2] 唐燕萍, 林欣. 高校教育教学管理的观念变革和实践创新初探[J]. 科技视界, 2019(34):38-39.
- [3] 孙伟. 高校教育教学管理的观念变革和实践分析[J]. 才智, 2019(33):43.
- [4] 邹剑翔. 高校教育教学管理的观念变革和实践[J]. 中国多媒体与网络教学学报(中旬刊), 2019(07):102-103.
- [5] 陈海亚. 高职院校教育教学管理的观念变革和实践创新[J]. 职业, 2019(18):44-45.

我国体育高职院校体育产业管理人才培养现状与分析

陶丽丽 冉荣 苏锡丹

广西体育高等专科学校 广西南宁 530012

【摘要】 本文主要立足于高职体育产业管理人才培养现状, 阐明高职体育院校体育产业人才培养工作存在的问题。并在此基础上, 结合市场需求变化以及社会用人需求, 提出相关的人才培养策略, 以供参考。

【关键词】 体育高职院校; 体育产业; 管理人才; 培养现状; 措施

近些年来, 为进一步提高我国教育水平, 以职业教育为首的教育阵地主张将专业人才培养工作全面融入到课堂教育工作当中。通过确立科学、合理的人才培养目标以及人才培养模式, 确保可以为社会、企业输送高素质、高能力的人才资源。

一、高职体育产业管理人才培养现状分析

1. 体育产业管理人才专业设置及布局现状

我国教育部颁发的规范文件可知, 目前高职院校在专业设置方面主要围绕竞技体育、社会体育、运动训练以及体育服务与管理等专业为主。其中以社会体育于体育保健与管理为主的专业, 基本上可以视为体育市场输出体育产业管理人才的重要阵地。结合当前专业设置情况来看, 我国多数高职院校按照体育产业管理人才培养标准, 纷纷开设了与上述专业内容相关的学科^[1]。

在日常教学工作中, 主要围绕上述专业目标定位要求进行统筹规划与合理部署。并立足于全局发展情况, 对高职院校体育产业管理人才进行定向培养。结合当前培养情况来看, 由于高职院校在体育产业招生数量方面整体表现较小, 导致当前体育产业在人才培养方面还是存在一定不足问题。

2. 体育产业管理人才目标定位及培养现状

结合相关教学情况来看, 由于高职院校体育专业在培养目标定位以及专业特色方面表现各不相同, 导致在课程设置以及教学手段方面也存在一定不同。但是从本质上来看, 高职院校体育专业在人才培养方面都以培养体育产业应用型人才为主, 因此在教学总目标方面还是存在一定相似性的。与此同时, 从客观角度来看, 高职体育院校体育专业毕业生在日后就业方面主要围绕体育企业、职业体育俱乐部等工作为主。因此, 在日常教学过程中, 教师人员应该根据学生今后的就业规划以及发展方向进行定向教学^[2]。

一般来说, 峰值院校体育专业在培养模式上主要可以从全日制培养、成人教育制培养以及培训班短期培养等方面进行合理培养。其中, 全日制培养要求学生应该系统完成三年制学习, 主要从课堂教学以及实践教学获取相关理论知识以及技能知识等。成人教育制培养模式主要利用学生周末假期等休闲时间进行系统性学习。而培训班短期培养主要是指高职院校开设的短期且针对性较强的培训班, 如向社会指导员培训或者体育保健, 按摩师培训等都可以视为培训班短期培养内容。

二、高职体育院校体育产业人才培养问题分析

结合当前教育培养现状来看, 部分高职体育院校在体育产业人才培养方面存在偏差问题。究其原因, 主要可以从以下几个方面进行研究与分析:

一方面, 受到生源数量与质量的影响, 导致定向培养目标难以精准实现。近些年来, 随着我国高等教育扩招工作的不断拓展, 多数本科院校增加了招生规模。在这样的发展态势下, 导致高职院校生源数量明显减少^[3]。再加上体育类高职专业属于近些年新兴的专业内容, 在报考生源数量方面也要比其他专业少一些。除此之外, 与本科院校不同, 高职类录取分数线相对较低。受到内外因素的作用影响, 导致高职院校体育产业在人才培养方面存在较多阻碍问题。甚至不乏部分毕业生在毕业之后也无法达到体育市场对基层人才的实际需求。

另一方面, 高职体育院校在体育专业人才培养方面与市场缺乏长期性与深入性接轨。结合当前情况来看, 多数高职体育院校为进一步满足社会企业用人需求, 会采取校企合作方式与企业建立良好的合作关系。通过开展实习实训基地或者合作单位方式, 确保体育专业学生可以在实践过程中提高个人的综合实践能力以及职业素养^[4]。但是从实践角度来看, 部分高职院校在校企合作实习期方面表现较短, 且流动性较强, 导致学生无法在校企合作过程中获得良好的工作体验。再加上部分企业不愿意将经历或者财力投入到实习生当中, 导致体育专业学生难以在工作实践中提高个人的综合实力。最重要的是, 我国体育市场并未完全达到成熟化发展, 导致部分培养工作难以得到精准贯彻与落实。

除此之外, 高职体育院校在课堂教育模式以及教育理念方面存在滞后性问题。随着素质教育理念的不断发展, 学校教育工作主张从多个方面按照素质教育理念要求对当下教学工作内容进行统筹规划与合理部署。其中, 要重点消除传统应试教育带来的弊端影响, 尤其要解决填鸭式教学方式带来的弊端影响。但是结合实际情况来看, 应试教育理念带来的弊端影响并不是一朝一夕就可以完全消除的内容。部分高职体育院校在课堂教育模式以及教育理念方面仍旧沿用传统应试教育理念实施教学工作。并且在课程内容设置以及教学模式选用方面存在不同程度的滞后性问题, 导致体育专业学生难以在学习过程中深化个人对体育专业知识以及实践知识的掌握力度, 不利于学生今后就业与发展。

三、体育高职院校体育产业管理人才培养措施分析

1. 创新与优化教学手段, 全面培养应用型体育专业人才

以教学为主要手段、全面培养应用型体育专业人才是高职院校体育产业实现人才培养目标的重要途径之一。在具体教学过程中, 高职院校除了需要将素质教育入到体育专业教育体系当中, 还需要将素质教育理念内容渗透到其他专业课教学工作当中。学校方面最好可以根据社会用人需求对专业课程内容进行合理编排与设置。通过确立科学合理的教学目标, 适当创新性教学内容。课堂教学过程中, 教师人员应该充分发挥出自身的主导作用以及学生的主体地位,

让全能型人才培养理念可以贯穿教学始末^[5]。

一方面,建议学校方面应该对专业设置问题进行合理化。如高职院校方面,可以立足于新时代国家对于高职院校人才培养的具体要求,对专业知识内容进行合理编排与设置。并在此基础上,立足于社会人才市场实际需求,努力将人才培养与专业课程设置进行有机结合。必要时,可以适当减少公共课程,深化专业课程内容,尤其是专业实践课。另一方面,高职院校方面应该抓好课堂教学工作。最好可以将职业素养精神融入到课程教学体系当中。与此同时,根据高职学生当前学习特点,制定合理的教育教学方法,努力提升学生专业核心素养。

2. 高度重视实践学习工作,磨炼强化学生素质精神

实践教学始终是高职院校体育专业有效培育学生体育技能与专业知识的重要手段。究其原因,主要是因为通过大量的实习以及实训教学,可以深化培养学生吃苦耐劳以及潜心钻研的意志力。最重要的是,在实习以及实训教学过程中,学生可以深化培养个人的自主学习能力和开拓创新品质,利于促进个体的全面发展。目前,为进一步磨炼强化学生素质精神,高职院校方面主张以实践学习为抓手^[6]。

通过利用校企合作方法培育学生素质精神。所谓的校企合作基本上可以理解为高校办学模式的补充,通过开展良好的校企合作方式,不仅可以深化专业优势及特色,同时还可以满足学生全面化发展需求。需要注意的是,在开展校企合作的过程中,学校方面应该准确立足于市场需求以及企业用人需求,制定科学合理的校企合作方案,共同完成对学生素质精神的深化培养。

3. 全方位提高师资队伍建设力量,突出专业教师人员的职业素质

与普通院校专业教师明显不同,职业院校教师在素质要求方面应该严格按照相关课程标准进行定向深化。结合以往的经验来看,职业院校专业教师需要满足在专业领域有一定造诣、具备行业领域知识与方法、明确掌握并应用职业教育教学方法等素质要求。然而结合实际情况来看,部分高职院校专业教师在素质表现方面并未达到上述要求。因此在课堂教学过程中,很容易出现教学质量不高或

者教学效率不高的问题。

针对于此,为进一步加强体育高职院校体育产业管理人才的培养效果,建议高职院校内部应该对相关教师人员的素质问题予以高度重视。在日常工作过程中,高职院校方面应该立足于职业教育发展需求,构建科学合理的体育职业教师师资培训基地,通过不断加强对体育职业教师人员素质的定向培养,确保教学工作内容得以准确贯彻与落实。除此之外,高职院校方面应该大力加强对职业教师队伍建设工作的重视程度。可以鼓励教师根据相关规定获取相应的职业资格证书,进一步深化个人的专业素养。

4. 充分立足于市场需求变化,适当调整与优化课程设置内容

结合当前发展情况来看,在未来十年内,我国体育产业有可能会进入全面发展阶段。在这样的发展态势下,国家对于体育专业人才的需求将会急剧增加。由此不难看出,体育产业发展前景良好。为满足国家对体育专业人才的需求,高职院校方面应该立足于市场需求变化,针对当前课程设置存在的不合理问题进行适当改进与调整,尽量从多个方面集中力量培育重点需求人才^[7]。

从客观角度来看,像体育健康管理人才,体育经纪人等可以视为未来体育产业发展前景较好的专业。针对于此,建议高职院校方面应该时刻把握市场需求动态变化情况,定向培养社会企业所需的人才资源。除此之外,高职院校方面也应该加强对体育人营销人才的培养力度。需要注意的是,高职院校在定向人才培养过程中,应该立足于市场需求变化以及企业用人需求,对当前课程设置以及教学理念等进行适当调整与优化,避免出现教学与实际脱轨的问题。

四、结语

总而言之,为满足市场需求变化以及企业用人需求,高职院校方面应该承担起自身的教育重任,坚持按照素质教育理念以及职业规划理念,从多个方面加强对体育产业专业人才的培养力度,以期可以为我国体育产业的可持续发展提供良好的人才资源保障。

参考文献

- [1] 樊启学. 健康中国视域下高职院校休闲体育专业人才培养研究[J]. 当代体育科技, 2020,10(11):3-4.
- [2] 梁微. 高职院校社会体育专业人才培养的现状调查与分析——以汕头职业技术学院为例[J]. 兰州文理学院学报(自然科学版), 2020,34(4):86-89.
- [3] 李宏宇. 高职院校培养体育产业人才拓展创新教育教学模式研究[J]. 中国新通信, 2020,22(6):183.
- [4] 李松石. "工学结合"人才培养模式下高职院校体育课程改革的探索[J]. 才智, 2020,(11):102.
- [5] 王涛. 从培养创新型人才的角度谈高职体育院校的校园文化建设[J]. 环球市场, 2020,(6):170-171.
- [6] 胡芳. 高职院校体育专项教学与公共体育服务人才培养的实践研究[J]. 人文之友, 2019,(21):59.
- [7] 董璐. "工学结合"人才培养模式下高职院校体育课程改革的对策研究[J]. 神州, 2020,(4):249.

翻转课堂在高校税务会计实践教学中的应用研究

王建红

兰州文理学院 甘肃兰州 730030

【摘要】 近些年教育工作者更加重视学生的主体作用，这一教学理念可以有效转变师生之间的关系，使学生积极主动参与到学习中，大学生已经具备一定的独立意识与自主探究能力，在教学中教师给予一定指导就可以让学生顺利完成知识探索，翻转课堂的应用就可以实现此项目标，本文先对翻转课堂在高校税务会计实践教学中的应用意义加以分析，再从高校税务会计实践教学角度，对翻转课堂的实践应用进行深入探索，希望可以为促进高校税务会计教学发展提供一份参考。

【关键词】 翻转课堂；税务会计；学习平台

翻转课堂是一种近几年兴起的新型教学方式，其教学模式不同于以往的课上教学、课下自学，扭转了以往的课堂组织形式，建立了以学生学习为主体的课堂教学模式，要求教师充分重视学生的主体作用，要求学生课前进行自主预习、

课后复习。教师在翻转课堂中，通过解答学生疑问，提升学生对知识的理解能力，从而达到差缺不漏效果。

一、翻转课堂在高校税务会计实践教学中的应用意义

首先，为校企合作提供了新模式，高校作为高素质、高技能人才培养场所，其人才培养计划离不开校企合作，目前各高校税务会计专业校企合作的力度还不够深刻，税务会计是一个比较特殊的专业，涉及到财务安全、税务安全等，不少以校企合作方式开展的实训活动，由于过于重视形式，导致效果不理想，应用翻转课堂可以让学生在课前进行预习，而且微课的开发与制作可以通过校企合作完成，在制作过程中充分利用企业资源与高校资源，集中企业财务、税务人员与高校骨干教师共同设计微课内容，实现资源共享。例如：税务会计技能相关知识由企业会计人员进行实际操作，录制成视频并进行相应的讲解，从而有效提升学生的税务会计学习能力。相比于以往教学方式，翻转课堂教学模式打破了学生学习的时间与空间限制，更有助于提升学生学习效果。其次，强化了税务会计实践教学仿真性，在传统教育模式中，教师都是在课堂上模拟财务科、税务申报科等进行知识传授，缺乏真实的工作环境训练效果不理想，应用翻转课堂进行税务会计教学，可以结合课程内容创设相关情境，编写脚本拍摄制作，拍摄团队可以在真实场地取景，经过剪辑形成微课，通过情景再现增强教学的真实性，调动学生的参与兴趣。再次，税务会计是一门具有较强逻辑性的课程，教学内容比较多但教学课时有限，通常课堂教学中教师为了将知识点全部讲解，就会缺乏与学生的交流，学生遇到问题也难以在课堂上及时得到解决，难以提升课堂教学质量。教师在翻转课堂教学中，由于发挥了学生在课堂的主体作用，让学生以观看微课的方式，对教材内容进行预习，并将预习时不理解的问题，积极反馈在课堂上，在教师的详细讲解与个性化指导下，不仅提升了学生的自主学习能力，还易增加沟通的方式，提升了课堂教学效果。最后，培养了学生的职业能力，在高校教学中应用翻转课堂教学方式，提升了学生自我管理能力和自主学习的能力，还锻炼了学生的表达能力，而这些能力是税务会计职业生必备的，有利于提高学生的职业素养，增强自身竞争力^[1]。

二、翻转课堂在高校税务会计实践教学中的具体应用

1. 课前教学准备与课堂互动

教师在开窗翻转教学时，在准备解读那应合理设计教学课程，结合教学目标，深入分析教学内容，做好教学课件、教学视频以及课堂练习等，准备好硬件设备，选择适宜的网络资源与教学平台。在税务会计教学中应用翻转课堂模式，首先结合教材内容选择实际项目，将其分成多个小知识点，以每一个小知识点作为主题制作一个微视频，时间控制在15分钟左右，视频内容可以是模拟税务的办理流程，例如：纳税申报表的填写等，要求视频内容无限接近于工作实际，以生动形象的视频效果，吸引学生课堂注意力。当教师完成视频制作后，教师要将其发送给学生，让学生进行预习。视频制作上教师应注意选择PowerCam等人性化程度较高的制作软件，因为这类软件操作简单，便于教师进行试题制作与解说录制，

这些课前准备工作是应用翻转课堂教学模式的基础。其次，进行课堂互动，准备工作完成后进入课堂互动，可通过观看视频、参与课堂讨论、进行自测练习等方式，使学生在教师引导下自主完成课程学习，例如：在学习纳税申报表填写内容时，笔者借助多媒体，将各相关指标的填列过程展示出来，为便于学生理解，笔者还剪辑了申报流程页面，以丰富的语言，增强学生的感性认知。在完成视频学习后，教师也可以为学生提供一份会计凭证表作为任务，让学生进行填写，学生在提交任务之后进行讨论交流，一方面树立学生的团队协作意识，一方面培养学生的独立思考能力。最后，做好课后学习平台的支持工作，高校税务会计课程具有较强的实践性，学生仅靠课堂学习难以很好的掌握税务操作流程，因此，为提升学生在线学习便捷性，课后，教师应将教学视频与学习资料上传至教学平台；同时，教师还可通过监督学生登录次数与学习时间，评估学生对平台的使用情况，从而为师生的交流提供了便捷条件^[2]。

2. 加强实践教学内容整合力度，实现资源共享

高校税务会计教学目标是培养具有较强实践能力、思考能力的人才，因此需要整合教学内容，打破传统流转税、所得税分别讲解和核算的模式限制，要结合实际涉税业务在经营活动中的情况，对涉及到的知识点进行分解，每个知识点提供相应的理论资料与视频演示资料，这样使学生更加容易理解抽象的理论知识，在实践任务中可以设计税务登记、税票开具、电子报税等微课视频，让学生在课下结合自己的实际需求进行自主学习，全面了解税务会计操作流程。想要更好的培养学生的税务会计实践能力，教师也可以设计仿真企业情境，以企业日常活动为基础对其工作流程进行分解，不同的环节布置不同的任务，要求学生根据相关实践资料完成任务。应用翻转课堂可以完成资源共享，税务会计的实践内容包括课件、微课视频以及实践任务与课后练习等，教师除了在学习平台上上传教学资源外，为根据学生学习情况，可借助学习平台，给学生布置相

关学习任务与课后作业。高校对翻转课堂的有效应用,树立了学生在课堂的主体地位,通过给学生制定学习目标、设计课堂教学内容,上传教学资源,结合学生的自主学习情况、实训任务完成情况进行总结,通过解答学生疑问,让学生抓住学习重点。教师在翻转课堂成为引导者,引导学生进行学习。另外,要合理设定考核方式,翻转课堂的应用,可以从自学到实践完成对税务会计的教学,课堂学习评价可以参考学生在自主学习平台的登陆时间、教学资源下载情况、在线发言情况以及作业完成情况进行评价,可以对学生的考核结果进行一定的激励,例如:在不同环节完成任务较好的学生,教师可以进行一定奖励,或者在教学平台上设计等级,以游戏通关的方式激发学生探究兴趣,通关即可获取相应奖励,冲击更高等级,促使学生课下积极主动学习^[3]。

3. 基于微课的翻转课堂实践

首先,开发教学资源,税务会计的课程模块比较多,并非所有模块都适合微课教学,教师要结合各个模块特点设置不同的翻转课堂模式,例如:在增值税务模块教学中,增值税税收规定、税款计算、会计核算等属于理论知识,PPT、动画或者习题都可以以这些理论知识作为学习资源,但如果是进行仿真税务实训就需要采取纳税申报等实践知识作为学习资源,保证教学与实际相结合。其次,为学生搭建互动教学平台。微课是通过一种或多种资源组合的方式,给学生提供学习资源。微课教学资源能否达到实际效果依赖于教学

平台的应用,当前高校所使用的教学平台主要包括校内外教学平台与社交媒介,通常是将微课资源上传至高校服务器,再通过生成二维码的方式,让学生进行扫码观看,此外,也可以将教学资源上传至微信公众号进行推送,学生关注公众号即可学习教师推送的内容。最后,加强课堂互动,展开深入研究。微课的存在使得学生可以在课前熟知相关理论知识,在课堂教学中教师就可以设计教学活动引导学生共同研究,例如:采取案例教学法进行税务核算知识讲解,让学生参与案例分析,发现案例中存在的问题,并应用所学知识进行解决,教师进行适当的补充,在课堂教学中教师的主要任务是提供活跃的课堂环境,为学生探究过程中产生的疑问进行指导,学生是课堂的主体,由其自主开展各项学习活动。这种发挥学生主体作用的教学方法,不仅充分提升了税务会计课堂的活力,还激发了学生对课程内容的学习热情^[4]。

三、结语

综上,翻转课堂的应用是对税务会计实践教学的一个重要改革,翻转课堂与传统的教学模式有所区别,翻转课堂在高校课堂的应用,不仅实现了资源共享,还在短时间内提升了学生的学习效率,借助当前科技手段,提升了学生的自主学习能力,所以,翻转课堂在税务会计实践教学课堂中应用价值较高。

参考文献

- [1] 潘宏祥. 民办高校《税务会计》实践教学的探讨[J]. 农村经济与科技, 2020,31(06):387-388.
- [2] 丁大军. 应用型民办高校《税务会计》课程教学改革思考[J]. 农村经济与科技, 2019,30(14):283-284.
- [3] 殷敏. 高校税务会计课程设计与改革研究[J]. 知识经济, 2019(10):146-147.
- [4] 郝艳华. "翻转课堂"在应用型高校税务会计实践教学中的应用[J]. 中国管理信息化, 2018,21(23):220-223.

能力本位导向下的高职法律事务专业教学改革研究

王文红

宁夏警官职业学院 宁夏银川 750021

【摘要】 在进行高职法律事务专业教学时，必须要提高对于学生的实践能力的培养，其教育核心是通过运用各种手段培养出我国法律适用型人才，但是目前我国一些高职院校在进行法律专业教育培训过程中，现有的教学模式并不能完全贴合时代对于能力型人才培养目标的要求，导致了教育过程中出现了差异性不足和矛盾，使学生在进行学习的过程中无法得到更好的能力提升。所以这就要求对高职法律事务专业教学模式进行改革，坚持以能力本位的理念，开展多元化、互动式的教学模式，坚持以学生能力培养为核心，将先进的教学理念贯穿在人才培养的全过程之中，才能够实现我国法律专业学生的能力提升。

【关键词】 高职法律事务专业；教学改革；能力本位；实践；人才培养

对于人才的培养是我国教育体制建设的核心，既要凸显出人才培养的实践能力，更要使人才在培养的过程中获得优秀的创新能力，这是教育对于时代人才需求的积极响应。所以在进行高职院校法律事务专业教学过程中，必须对教学模式进行适当的改革，有效的提高对于学生实践能力的培养，使人才的培养工作更能够符合当今社会对于法律工作人才的需要，这就要求将原有的封闭式课堂转变为开放式的课堂，使学生能够在实际的情景中，通过良好的听说读写、演、做、练等方式进行实践锻炼，掌握科学的法律思维，培养学生对于法律事务的兴趣和爱好，使教育为学生全面发展奠定坚实的基础。

一、高职教育法律事务专业人才培养下能力本位的要求

随着我国司法改革的不断深入和加强，对于法律职业的结构分工也日趋规范化、科学化，社会对于法律职业人才的需求呈现出不同的层次和不同的种类特色，除了传统意义上的公检法对于法律人才需要外，一些具备技能型、实用型的基层法律工作者和法律辅助人员也日益受到社会的广泛欢迎和关注，这对于高职院校法律事务专业教育而言将带来新的挑战，也能够为人才培养工作提供更多的机遇，使更多的法律专业学生在接受专业的学习之后，更好的为社会发展做出贡献。过去法律事务专业的学生在毕业之后可以进入到律师事务所、司法机关、公安系统、法院等工作，而现在这些学生将有更多的选择，他们可以进入到辅助型法律人才机构、街道、居委会、社区等进行法律援助，这一类的基层组织将带来大量法律人才岗位，这不仅是对人力资源的有效利用，更加促进我国法治社会的建设。所以这就要求高职法律事务专业的学校必须要肩负起对于人才培养的责任，在对专业学生进行培养的过程中，要有效地提高这些学生的实践能力，有针对性的满足我国基层社会对于法律事务的需求，以能力本位为导向来进行教学改革。根据我国对于社会需求和就业导向的要求，关于法律事务专业培养目标一直都有较为明确的定义，应该将应用型、技能型的人才作为高职法律事务专业教育的基本原则，培养学生具备良好的法律专业素养，能够掌握各类法律知识，并获得一定的应用技能，能够参与到基层企事业单位开展法律事务工作或者可以进入到社区、乡镇等基层单位，满足人民对于法律服务工作的需求。

国家对于高职法律事务专业人才培养的目标定位，凸显了应该以学生就业为导向的教育体系建设，也体现出在进行高职法律事务专业人才培养中应该坚持能力本位的要求。所以高职院校在进行教育教学活动中，应该注重对于学生素质教育和技能培养的关注，明

确人才培养的需要，尽可能的满足学生在进入到社会后能够符合市场发展，以培养能够充分掌握我国法律法规基本知识和职业技能的技术型人才为核心，使高职院校的法律专业人才在毕业以后能够胜任基层司法书记员、法警、司法助理员、律师助理或其他企业法务等基层法律工作。现在我国高职院校所要面对的比较突出的问题是能力本位的需求往往与现在的法律事务专业教学模式存在一定的矛盾冲突，在培养目标、教学设计、方法使用、教学安排、教学成绩评估上都需要进行适当的改革才能够满足能力本位人才培养的要求。

二、现有教学模式与能力本位人才培养目标之间差距

在我国，传统的高职院校法律专业教学模式下，主要坚持的是知识本位的体系，目前已经无法符合国家对于实用型能力型人才培养的目的要求。现有教学模式与能力本位人才培养目标之间的差距主要表现在以下两个方面：

1. 教学缺乏实践性，无法提升学生职业能力

高职法律事务专业教学相较于其他专业学科实践性更为明显的技能性专业，但是现实中许多进行法律专业教学的高职院校更多的是惯用知识性教育理念来进行教育建设加强。只对法律事务专业的理论性知识进行教育灌输，而忽视了对于学生的实践性和应用性的能力培养，这就导致了教学方式选择上，许多教师仍然使用已经落后的法律教学模式，在课堂上只是硬性的灌输与法律相关的理论和法律条文，虽然目的是帮助学生形成系统性的理论知识体系，但是由于缺乏对学生进行操作能力的培养，导致学生在进行法律专业知识学习时，缺乏逻辑性的知识贯穿，使得许多学生对于法律的操作应用能力存在明显的不足；与此同时，教科书在内容编写上仍然是以理论性知识内容为主要核心，内容上缺乏实际案例解释说明，对于应用技能也没有进行充分的表述，这就会导致缺乏对于学生的实践能力培养。所以传统的教学模式明显缺乏实践性能力培养，无法有效提高学生的职业能力，进而使学生在进入到社会后，将无法适应就业市场对于基础性法律职业技能的需求，面临就业压力。

2. 教学缺乏互动性，难以激发学生主动学习

我国许多高职院校在进行法律事务专业教学时，也存在着极大的不足，仍然采用填鸭式的教学方法来对学生进行知识的传授，教师在课堂上更多的使用以自己为主体的知识讲解、理论灌输方法，教学内容单一，教学模式枯燥，整个课堂缺乏新意与活力，使学生逐渐对于法律学习丧失兴趣。在这样的填鸭式教学模式之下，教师

与学生之间是分离的状态,教师只负责信息的输出,学生只负责知识的接收,这样单向的沟通模式教学将严重缺乏互动性,导致学生学习积极性不强,缺乏对于知识探索的热情,进而使得教学成绩和效果表现不良。这样的教学方法已经不能满足时代对于人才个性化发展的需要,也会使教师的付出变得徒劳,所以必须进行以能力本位的教学模式改革,来提高教学质量。

造成这种教学模式与人才培养目标发生矛盾的主要原因是有以下两方面:一方面是因为高职院校在进行法律事务专业课程设计和教材选用时,缺乏与时俱进的意识,明显落后于时代的发展需要。许多高职院校并没有意识到职业教育与普通教育对于社会职能的需求是存在差异的,所以在教材选用和课程设计时,仍然参照本科法律教育专业来进行,这样不仅不利于学生的学习,更会导致高职教学缺乏对于人才的差异性培养;另一方面,一些在高职院校进行法律事务专业教学的教师长时间只在教育一线开展工作,缺乏一线实务工作经验,所以在进行教学时也无法对学生进行有针对性的经验灌输,对于知识的传授和案例的分析都存在着明显的局限性,所以也将非常不利于学生进行能力本位的多元化人才养成。

三、能力本位导向下的高职法律事务专业教学改革建议

1. 案例教学法

作为法律实践教学常用的教学模式,案例教学法对于高职法律事务专业教学模式改革而言有着十分重要的积极意义。案例教学法将以具体案例为核心进行教学,教师通过设置一个客观存在的教学案例,以提出问题为方式,引导学生进行案件分析。学生依托已经学到的理论知识,按照法律逻辑进行案例的分析和探讨,进而鼓励学生充分的发挥主观能动性表达自己的看法,积极地参与到学习活动中。案例教学法是一种启发式的教学模式,与传统的知识传授有极大的不同,案例教学中,教师将承担着案件的设计者和引导者的角色,而学生则成为解决实际问题的主体,通过直观形象的案件来调动学生的学习积极性和主观能动性,进而可以有效的提高教学

效率。学生可以针对具体案例来主动挖掘问题,解决问题,也能够一定程度上培养出学生对于法律案件的探索精神。在整个教学体系内,学生会为了解决问题,主动地查阅具体法律条文,并对这些知识进行融会贯通加以使用,从而将十分有助于学生进行知识的转化和实践能力的培养。

2. 模拟法庭教学法

许多法律院校都会采取模拟法庭教学的方法来提高对于学生实践能力的培养。这些年来,随着对于实践性人才培养的重视,许多高职院校也开始注重使用模拟法庭教学的方法来提高学生的法律实务应用能力。该教学方法是建立起模拟的较为真实的法庭审判环境或者是仲裁环境来鼓励学生通过扮演法官、律师、检察官、法警等角色对案情进行法律分析,并制定出符合行业规律的法律文件,选择适用的法律条文进行开庭、辩论等系列活动。这就要求学生必须具备良好的法律程序认知和一定的法律知识,才能够使模拟法庭教学方法得到充分的运用,在进行模拟法庭教学过程中,可以有效的调动学生对于法律工作的积极性,也能够使学生在学生时期就对法律工作有了更深入的了解,为日后的工作奠定坚实的基础。模拟法庭教学更加注重的是实践能力的培养和经验的累积,相较于传统的教学方法,将更有助于促进理论知识的技能转化,使学生实现全方位的发展进步。

四、结语

经过对以上传统高职院校存在的教学局限性进行分析,我们应该充分认识到以能力本位开展高职法律事务专业教学模式改革的紧迫性和必然性。应该通过对教学模式的优化,尽可能的调动学生对于法律专业学习的积极主动性,提高学生能够胜任基层法务工作的技能掌握水平,使高职院校可以真正为我国进行法治社会建设奠定人才培养基础。通过良好的教学改革应该尽可能的满足市场对于基础法律事务需求,实现法律人才多样化培养目的。

参考文献

- [1] 韩雪. 能力本位理念下高职法律事务专业教学模式改革研究 [J]. 湖北开放职业学院学报, 2019, 000(019):P.149-151.
- [2] 张芙蓉, 贾蕊, 贺平, 等. 就业导向下法律事务专业课程体系改革研究 [J]. 法制与社会: 旬刊, 2012.
- [3] 王瑜琳, 徐晓灵, 牟刚, 等. 以能力本位为导向的高职电子技术课程考核模式改革研究与实践 [J]. 科技风, 2019, 000(022):76.
- [4] 王翠艳. 以职业能力为导向的高职公共英语教学改革研究——以扎兰屯职业学院为例 [D]. 2018.
- [5] 毛艳梅. 职业能力导向的高职英语实训教学改革研究 [J]. 湖北函授大学学报, 2015.
- [6] 陆俊松, 魏来. 论高职法律事务专业的教学本位观 [J]. 继续教育研究, 2014, 000(009):122-124.
- [7] 韩雪. 能力本位理念下高职法律事务专业教学模式改革研究 [J]. 湖北函授大学学报, 2019, 032(019):149-151.
- [8] 孙喜兰. 高等职业教育能力本位教学模式研究 [C]. 2011 年全国高等职业教育电子信息类专业学术暨教学研讨会. 2011.

网络编码在无源光网络中的应用研究

徐杰

广东邮电职业技术学院 广东广州 510630

【摘要】 随着科学技术的快速发展, 社交网络与 P2P 业务在人们的生活和工作中发挥着越来越重要的作用, 其发展趋势也呈现出流量本地化的特点。大量流量以本地交换的形式进行传输, 虽然给予了本地流量更多压力, 但是对其他网络区域来说能够减轻工作压力。当网络编码在无源光网络应用以后, 能够有效地发挥减轻本地流量压力的功能, 提升了百分之五十的网络传输量, 因此成为了相关行业研究的重要课题。本文展开无源光网络对网络编码技术的应用分析, 目的是能够通过研究成果将数据延时情况得到改善, 以此促进网络编码效率提升, 让无源光网络系统传输工作效率得到进一步优化。

【关键词】 网络编码; 无源光网络; 应用

随着互联网应用的范围愈发广泛, 各种新技术也应运而生, 包含视频通讯、文件共享等诸多宽带数据需要更宽的网络环境来运行, 经相关研究发现, 视频及语音通信量正以每年仅百分之六十的增长速度在加快, 因此宽带接入技术也必须不断改革才能满足人们对于网络的实际需求。

一、无源光网络的相关概念

无源光网络技术的拓扑结构以点到多点的形式为主, 同传统网络技术相比速率更高, 而且能够实现远距离传输和综合业务接入的目标, 成为主要的宽带接入技术之一。为能够更好地优化无源光网络体系的功能性, 人们尝试将网络编码应用到普通的无源光网络技术中, 经比较来看, 在其他硬件设施条件相同的情况下, 应用网络编码后的无源光网络技术拥有更强的流量吞吐性能, 促使整体网络系统对带宽的利用率大大提升。

1. 无源光网络系统组成内容

我国于 2008 年建设无源光网络的电信试点, 无源光网络技术经过十数年的发展建设, 成为主流的光纤接入技术。在无源光网络系统当中, 包含了诸多的组成部分, 即光分配网络、光线路终端、用户端光网络单元等, 光分配网络中的电子器件都为无源状态, 例如无源分光器、耦合器、光纤等, 对这一部分的后期管理、维护和运营无需投入过多的成本。在一般情况下, 无源光网络系统下行数据采用广播方式, 上行数据采用时分多址复用技术, 光网络单元的上行数据依靠光线路终端以动态带宽分配的形式来进行调度^[1]。

2. 无源光技术的发展历程

无源光技术的发展包含了 APON、EPON 以及 GPON 三种技术, 这些都是不同传输模式以及传输标准的技术。APON 在我国没有进行网络建设, 因此本文不涉及。EPON 技术是基于以太网的无源光网络, 它采用点到多点结构、单模光纤传输, 其最大线路速率达到 1.25Gb/s, 提供多种综合业务。GPON 技术遵循 ITU-T G.984.x 标准, 主要优势是带宽高、工作效率高, 提供了更多的用户接口和 QoS 等。近几年, 10G PON 技术也在快速发展, 即使运营商对带宽的需求增长十倍该技术也能满足需求, 并且可以实现同当前 XPON 网络的良好过渡, 给予投资一定保护, 促进高带宽光纤到家的进程^[2]。

二、网络编码的相关理念

我国进入 21 世纪之后, 通信技术领域处于飞速发展的状态,

网络编码是在这一时期出现的重要通信技术之一, 该技术将编码与路由的理念相结合, 大量的信息从不同链路输送进来, 通过把编码进行适当匹配、组合, 在这种情况下网络节点不仅能够具备路由的功能, 还能够发挥编码功能, 使整体结构体系发生了改变, 保证网络性能在全新结构下展现出理论上流量传输的最高值。在当前所使用的网络编码技术中多播容量最大的网络为单信源二信宿蝴蝶网络, 当各链路容量是 1 的情况下, 信源节点用 S 表示, 信宿节点以 y 和 z 表示, 剩余均为中间节点, 通过最大流最小割相关原理, 可以确定其理论上最大传输容量是 2, 简单来说就是从理论角度分析, 从 s 传出的 2 个单位信息 b_1 与 b_2 , 可以同时传输至信宿 y 与 z, 具体网络结构如下图。



图 1: 单信源二信宿蝴蝶网络结构图

在上图中 (a) 表示的传统的路由方式, 储存与转发工作由节点 w 来完成, 如果消息 b_1 通过 w 进行转发, 信息 b_1 会由 xz、xy、wx 三条链路进行传输, 最后的结果是信宿 y 所接受的信息只有 b_1 , 而信息 b_1 与 b_2 会输送至信宿 z, 所以 b_1 与 b_2 无法一起传送到信宿 y 与 z 当中。与图 (a) 不同, 图 (b) 是新型方式网络编码, 将所接收的信息进行编码任务由节点 w 来完成, 通过链路 wx 可以将编码结果 b_1 与 b_2 异或值输出, 再经由 xz、xy 两条链路将结果输送至信宿 y、z 位置。编码结果输送到信宿 y 后, 会进入到下一步的译码操作, 最终解出 b_2 , 这时信息 b_1 与 b_2 会一起传送到信宿 y。与这一理论相同的是信息 b_1 和 b_2 也会传送到信宿 z 中, 这就能够在网络编码的应用后让传输量保持在理论上的峰值状态。

信息比特流在网络节点中会得到一些具有特殊性的处理, 包括有限域上的运算处理等, 这是与传统方法最大的差别, 是对传统方

法储存和转发流量功能基础上的优化,这就是网络编码,该技术的根本理论是所传递的信息通过附带编码功能的网络节点进行处理,经过编码后向下一阶层的网络节点传递,当下一阶层网络节点也能够发挥编码的功能,那会再以适当的方式来处理、传输接收的数据,在反复对信息处理后,相关的信息都在信宿节点进行积累,并在最后的逆过程译码后,将原始信息表达的信息翻译出来。当线性操作为网络传输信息的主要方式时,可以称之为线性网络编码,其余的形式为非线性网络编码;当所处理的系数选取方法为随机性,我们将其称为随机网络编码,以算法来确定系数的是确定性网络编码^[3]。

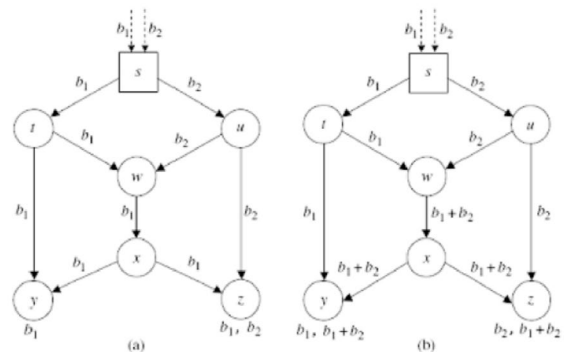
三、无源光网络中对网络编码的具体应用

1. 理论概念

有相关信息证明将网络编码(NC)技术应用于基于以太网的无源光网络中,其下行的流量传输量同传统技术相比提高了二分之一,光网络单元在有NC和没有NC的情况下数据交换的过程会有一定差距,在下图中会有具体解释。



图2: 光网络单元有NC和没有NC的对比情况

二者比较来看,当无源光网络中存在NC,那么光网络单元1与单元2想要实现数据交换,只需要进行三次交互即可完成;但是在没有NC的状态下,则交互次数会更多,一般情况下会进行四次

参考文献

- [1] 张虹霞,严云富.无源光接入网络中前向纠错编码技术[J].激光杂志,2017,38(10):152-155.
- [2] 肖泉,赵璐,牛宝.基于LDPC-OFDM编码调制在无源光网络的研究[J].电子科技,2016,29(4):154-157.
- [3] 东南大学.一种用于无源光网络中密集分布用户的编码分配方法:CN202010069066.1[P].2020-06-12.
- [4] 汤菲菲,张天一,邓潇,等.网络编码在SD-PON中的设计与实现[J].光通信技术,2017,41(3):1-4.
- [5] 赵继军,白巍,冯楠,等.基于网络编码的PON中编码机制优化设计[J].光通信研究,2014,(3):38-41.

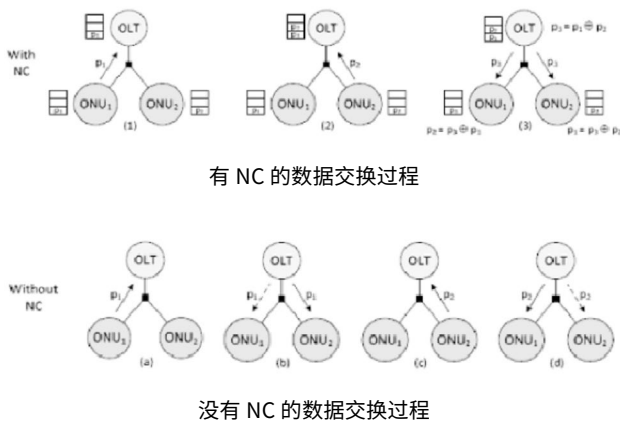
数据交换^[4]。

2. 相关性能

当无源光网络中不存在NC的情况下,想要让数据包p2传输到光网络单元1中,p1传输到光网络单元2中,必须要将两个数据包由光线路终端处进行输送,但是在有NC后,无源光网络只需要通过光线路重点发送一个数据包即可,而下行流量会提升二分之一。如果光线路终端没有在 d_{max} 时间间隔的范围内接收到数据包p2,那光线路终端会执行对p1下行广播的操作,其中最为关键的是光线路终端缓存周期的最长时效以 d_{max} 来表示,在整个处理过程中都能够发挥作用,当缓存周期的最长时效越长,其表示NC更容易命中,但是在这种情况下对储存空间的要求也更高,数据包的转发延迟会随之增加,对实时网络环境会有不利影响。

3. 缓冲情况

在无源光网络中加入NC以后,在以下几个方面需要着重考虑,首先,应尽可能提升NC的命中率,但是同时要控制系统中数据包传输的延时;其次,无源光网络体系中信息流很有可能会发生突变,也存在一定的可变性;最后,包括内存和CPU等在内的无源光网络系统资源开销要尽可能降低^[5]。

4. 设计具体应用

在采样与统计数据包过程中必须要让光线路终端参与到其中,这样才能实现在无源光网络接入NC的目的,因此光线路终端系统中所包含的模块包括五个部分,即数据采样、储存、统计拒测、NC缓冲矩阵和NC处理五个模块。在作出缓冲之前,需要数据采样、储存与统计决策模块提供一定的缓冲依据,光线路终端在接收到光网络单元上行数据包后,会利用分离器对其进行分离,并将数据包本身向NC缓冲矩阵处直接转发,二元组通过数据采样模块得到解析,当上行数据包是首次参与,需要对该数据包的相关数据进行记录和保存。

四、结语

通信网络中出现网络编码后,改变了对路由的传统使用形式,并改变了网络传输信息无法叠加的局限性,在传统方法的数据储存与转发的基础上,扩展了其功能性。网络编码因提高带宽利用率和改善负载平衡等诸多优势已经成为当前诸多领域的重点技术,未来将会获得进一步的发展和推广,虽然目前我国在这一领域的研究已经有相关的成果,但还需要投入更多的精力对技术进行优化,使其能够与不断变化的市场需求相适应。

完善住房公积金信息化管理的对策

杨磊

云南中医药大学 云南昆明 650504

【摘要】 近些年来,我国住房公积金管理中心坚持以信息化建设为工作突破口,通过不断加强信息化管理工作能力,深化我国住房公积金管理水平与服务水平。针对于此,本文主要对住房公积金信息化管理的对策及完善措施进行研究与分析。

【关键词】 住房公积金;信息化管理;管理对策;完善措施

在“放管服”改革政策导向作用下,我国住房公积金管理中心通过严格按照信息化管理原则及要求,对当前住房公积金涉及到的管理工作问题进行改进与分析,初步为住房公积金事业的可持续发展提供了良好的内在保障。

一、住房公积金信息化管理的重要意义分析

1. 稳定提高对人民群众的服务水平,深化住房公积金工作效果

一般来说,住房公积金管理工作涉及到的流程内容较多,尤其在开展相关业务流程或者办理工作时。目前,为进一步简化住房公积金办理流程、稳定提高对人民群众的服务水平,住房公积金管理中心主张立足于信息化发展趋势,遵循现代化社会良性发展要求,科学开展住房公积金信息化管理工作。

结合实际应用情况来看,合理开展住房公积金信息化管理工作,不仅可以对传统住房公积金固有管理模式进行升级与调整,同时,还可以深化加强住房公积金管理与社会经济之间的发展契合度。最重要的是,工作人员通过利用信息化管理优势,可以降低住房公积金管理工作难度,在提高住房公积金管理效率的同时,优化服务人员水平。

2. 满足社会需求与单位自身发展需求

随着我国网络信息化技术的不断发展,传统管理模式已经无法适用于当前时代发展当中。其中,对于住房公积金管理中心日常工作而言,传统以人为为主的管理方式已经难以适用于信息化社会当中^[1]。

为进一步满足社会需求与单位自身发展需求,单位内部应该针对住房公积金信息化建设问题予以高度重视。期间,管理人员应该立足于信息化建设发展趋势,加强对各行业领域住房公积金各项信息的整合处理,以期可以从根本上推动我国住房公积金事业的可持续发展。

3. 高效提升住房公积金管理工作效率

近些年,为全面推动住房公积金事业的可持续发展进程,单位内部管理人员主张从多个方面针对各项管理工作内容进行全方位升级与优化。其中,要求管理人员应该重点加强对信息化管理工作的把控力度。最好可以充分立足于当前管理趋势,积极运用新兴技术手段,实现对住房公积金各项工作的优化处理。结合当前发展情况来看,以信息化技术为首的新兴技术逐渐应用于住房公积金管理工作当中。

根据建设反馈情况来看,单位内部通过开展住房公积金信息化建设工作,不仅有效加强了各部门之间的协调力度,同时还有效深化了住房公积金管理质量效果。究其原因,主要是因为信息化管理方式为住房公积金管理工作提供了全新的技术驱动力。管理人员可以利用信息化技术对住房公积金管理工作期间涉及到的数据资

料内容进行整合分析,并根据分析反馈结果判断当前住房公积金管理工作是否落实到位。与此同时,还可以根据分析反馈结果确定住房公积金管理工作未来一段时间的发展趋势以及战略规划内容,具有重要的应用意义。

二、住房公积金信息化管理现状及问题研究

1. 发展战略规划目标定位不清晰,难以实现统一化管理

结合当前发展情况来看,随着我国信息化管理水平的不断提高,住房公积金信息化管理工作已经得到全面开展。在这样的发展态势下,要求相关工作人员应该严格按照信息化管理原则,从多个方面针对住房公积金信息化管理问题进行统筹规划与合理部署。但是结合实际情况来看,因住房公积金信息化管理涉及到的流程内容较多,导致工作人员在定位发展战略规划目标方面存在不清晰问题,难以实现统一化管理目标。

究其原因,主要是因为我国各省市住房公积金在管理制度方面存在一定差异,同时在发展水平方面也存在一定差异。这种情况直接导致我国住房公积金在信息化管理目标定位方面存在不清晰或者缺乏统一化的问题。再加上我国地大物博,各个地区难以按照统一标准实现对不同行业发展中心的部署规划,间接导致我国住房公积金信息化管理水平不高^[2]。

2. 行业标准规范程度不高,管理工作落实效率滞后

从客观角度上来看,我国政府相关部门对于住房公积金信息化管理工作发布了较多政策要求以及导向规则。由于缺乏统一的行业标准,导致各个行业之间存在发展相互独立且缺乏统一管理的问题。长此以往,容易导致我国住房公积金信息化管理水平难以得到稳定提高。除此之外,缺乏统一合理的行业标准进行规范引导,导致住房公积金信息化管理工作内容难以得到准确贯彻与落实,容易对我国信息化管理水平的整体发展状态造成不利影响。

3. 管理人员资质能力欠缺,部分工作内容执行力度不强

管理人员资质能力作为确保我国住房公积金信息化管理工作得以稳定开展的重要因素,其的资质能力表现情况会对住房公积金信息化管理工作落实情况产生直接影响。结合实际情况来看,我国住房公积金信息化管理工作基本上可以视为一项集成系统性与复杂性于一体的工作内容^[3]。

不仅涵盖多个行业领域的公积金信息化管理内容,同时还涉及政府相关部门多个文件规范内容。因此在正式管理过程中,需要相关管理人员具备良好的资质能力,才能够将各项管理工作落实到位。但是从实际角度上来看,部分住房公积金管理人员在信息化管理方式以及操作手段方面存在不足问题,容易对整体信息化管理水平造成滞后影响。

三、新时期住房公积金信息化管理对策的完善措施研究

1. 确立科学合理的战略规划目标, 确保住房公积金管理的规范性

在正式开展住房公积金信息化管理工作之前, 工作人员应该立足于新时期住房公积金信息化管理发展趋势, 确立科学合理的战略规划目标, 以确保住房公积金管理的规范性发展。一方面, 工作人员应该对影响住房公积金信息化管理效果的相关因素进行明确把握。待掌握好各项影响因素之后, 确定住房公积金信息化管理模式, 防止管理过程中出现失误问题。

另一方面, 工作人员应该对不同地区经济发展趋势以及地方政策进行深入研究与分析。根据分析反馈结果, 确定符合当地经济发展的住房公积金信息化管理模式。并在此基础上加强各行业领域之间的互动交流力度, 对于当前住房公积金信息化管理工作存在的缺陷问题进行及时处理, 以确保我国住房公积金信息化管理工作得以实现可持续发展^[4]。

2. 升级与优化住房公积金管理系统, 提高工作管理效率

住房公积金信息化管理工作在正式开展过程中, 很容易受到其他不确定因素的干扰影响而出现管理失误问题。为全面规避失误问题出现, 建议相关管理人员应该对当前所使用的住房公积金信息化管理系统进行适当升级与优化。同时, 管理人员应该立足于住房公积金信息化发展形势, 重点针对住房公积金管理的未来发展趋势进行预测分析。

并根据分析反馈结果, 构建科学合理的发展战略, 并实现全面深化住房公积金管理目标。需要注意的是, 实行住房公积金信息化管理的过程中, 管理人员应该针对住房公积金信息化建设体系问题进行统筹规划与合理部署。其中, 重点针对系统整体构架方式进行适当完善。通过不断优化系统设计水平, 确保各项工作内容能够与系统运行之间协调优化。如此一来, 住房公积金管理信息化建设水平基本上可以得到有效提升。

3. 提高住房公积金管理人员的资质能力, 深化信息化管理效果

为防止住房公积金信息化管理工作受到人为因素的干扰影响, 在正式开展住房公积金管理工作之前, 相关负责人员应该按照标准化要求对工作人员进行定向培训。在培训过程中, 相关负责人员应该让全体工作人员明确掌握住房公积金信息化管理模式以及各项原

则要求。尽可能地在潜移默化中深化工作人员对住房公积金信息化管理工作的掌握程度与运用程度^[5]。

同时, 相关负责人员应该立足于住房公积金管理信息化发展趋势, 对于当前工作人员自身综合素质以及专业资质能力存在的不足问题进行及时改进与优化处理。通过不断提高工作人员资质能力, 我国住房公积金信息化管理可以在短期之内实现专业化管理目标。

4. 贯彻落实“双贯标”标准, 促使信息数据的科学性与规范性

一般来说, 信息数据安全与否基本上可以视为衡量信息化管理工作落实效果以及水平发展的重要因素。为进一步加强住房公积金信息化管理工作的规范性与科学性, 建议我国住房公积金中心应该贯彻落实“双贯标”标准, 即住房公积金基础数据标准、接入住房公积金银行结算数据应用系统接口标准等规范要求^[6]。

通过严格按照上述规范要求, 开展开放互联以及功能全面的工作内容。实践过程中, 住房公积金中心应该对当前实行的业务流程进行重构处理, 通过不断规范住房公积金信息系统数据, 确保数据质量得以稳定提高, 在满足住房公积金信息系统建设需求的同时, 提高住房公积金信息管理水平。

5. 加强对综合服务平台的建设力度, 体现“互联网+公积金”的平台优势

近年来, “互联网+”已经成为各行业领域生产工作的主要发展态势。鉴于“互联网+”的重要性, 建议住房公积金信息化管理工作应该主动结合“互联网+”发展趋势, 积极构建基于信息化管理的综合服务平台。结合当前发展情况来看, 为进一步体现出“互联网+公积金”平台的应用优势, 住房公积金中心相继推出了手机APP、网上服务大厅等服务渠道, 实现住房公积金业务24小时办理, 有效解决了职工现场办理业务的不便。最重要的是, 通过利用“互联网+公积金”的平台优势, 可以有效解决群众办事重复跑的问题, 进一步提高住房公积金业务的办理效率^[7]。

四、结语

总而言之, 信息化管理方式的推广与应用, 无疑是为我国住房公积金的日常管理提供了良好的技术支持。鉴于信息化管理方式的重要性, 建议住房公积金管理中心应该加强对信息化管理方式的推广与应用力度, 进一步推动我国信息化管理方式的可持续发展。

参考文献

- [1] 彭金梅, 叶萍, 李爱华. 浅谈住房公积金管理的网络信息化[J]. 消费导刊, 2020,(22):120.
- [2] 陈庆荣. 浅谈住房公积金信息化管理的几点建议[J]. 中国新通信, 2020,22(9):241.
- [3] 倪雅楠. 浅析住房公积金管理网络信息化的建设[J]. 中国高新区, 2019,(17):212.
- [4] 杜红. 石家庄市“互联网+”住房公积金管理信息化建设创新研究[J]. 科技促进发展, 2018,(4):318-321.
- [5] 缪丽, 王旭. 实现住房公积金管理信息化建设路径探析[J]. 化工管理, 2018,(2):163.
- [6] 缪丽, 王旭. 实现住房公积金管理信息化建设路径探析[J]. 化工管理, 2018,0(2).
- [7] 林琳. 对住房公积金管理信息化的认识[J]. 卷宗, 2017,(21):198-198.

“微课”在广西师范类音乐专业中西方音乐史课程教学中的运用研究

叶敦妮

南宁师范大学音乐与舞蹈学院 广西南宁 530001

【摘要】 应用微课教学能够产生广泛的实用价值,有效探索学科深度、提高教师教学水平、学生的课堂接受效果更好,本文对微课教学在音乐专业的教学应用做了分析,介绍了微课在音乐教学当中的应用现状,进而研究了微课教学在音乐专业教学当中的主要应用方法,以期能促进这种教学模式在音乐专业教学当中的应用。

【关键词】 “微课”教学模式;音乐学专业;中西方音乐史;运用研究

微课教学方式能够有效地拓展教学空间和时间,可以通过远程教育的方式进行教学,而中西方音乐史的课程存在知识点庞杂的特点,通过两种特点的结合,形成新的中西方音乐史的微课教学模式,能够有效地提高教学效率,丰富学生的学习路径,学生能够通过微课教学了解更多的中西方音乐史知识,有效提高教学效率。

一、微课在中西方音乐史教学当中的应用价值

微课教学通过教师的课程特点的分析,将教学知识点进行差分,进而通过微课的形式对音乐专业学生进行教学,一般微课的时长在十分钟以内。这种时间比较短的微课能够精炼中西方音乐史课堂当中的知识点,并且可以通过创新的教学样式让学生能够对中西方音乐史的学习更感兴趣,所以微课的应用受到的学生的广泛欢迎,也有很多教师愿意加入到微课的制作当中。将微课应用在音乐专业教学中产生了多方面的成果,有效地促进了中西方音乐史的学习效率。教师能够在微课制作过程中掌握现代化的教学方法,能够在微课的制作过程中更加了解学生的想法,从而可以设置针对性的教学内容。教师可以应用 PPT 软件和视频制作软件进行课程内容的设计,并且能够在设计过程中沉淀经验,教师的教学水平能够在微课制作过程中得到有效提高。微课的时间没有具体的限制,学生可以利用零散时间进行课程学习从而可以使音乐学习更加便捷。通过微课的学习能够对中西方音乐史有一定程度的了解,进而可以在课堂教学过程中能够更顺利地引出课堂内容,达到预习的效果。在微课互动的模块还可以对学习效果进行反馈,教师可以通过留言内容准确地掌握学生的知识认识程度,从而可以对课堂进度合理的把握,达到最优的课堂教学效果。应用微课在中西方音乐史的教学当中,能够给学生更多主动学习的机会,学会自主学习的过程可以控制时间,还可以在自准学习的过程中掌握独到的学习方式,能够在中西方音乐史的学习当中有更快的学习速度,学生还可以根据个人喜好选择中西方音乐史的学习内容,学生能够在兴趣的驱使下进行中西方音乐史的学习,学生的学习效率就会自然而然地提高。一般的课堂教学学生人数较多,教师无法在课堂上考察每位同学的知识掌握程度,而通过微课的应用,可以使教师掌握学生的旋律、节奏、和弦的辨识度,可以对学习有更加全面地了解,这样教师就可以针对不同类型的学生设置差异化的微课设置,能够使学生在微课学习中提高自身的弱势课程,能够更加全面地掌握中西方音乐史知识。学生能够通过这种针对性的学习有效提高成绩,达到理想的学习效果。由于音乐教育的应用比较广泛,所以微课的制作可以获得更广泛的传播,任何对音乐感兴趣的人都可以通过微课的学习提升音乐知识水平,从而

可以促进整个音乐学科的广泛传播。

应用微课可以在网络当中储存,所以学生可以对不同的地方重复性观看,达到巩固提高的目的。教师可以利用微课短小并且容易控制的特点,针对学生掌握比较困难的知识点针对性的制作微课,学生可以通过微课更加直观地掌握中西方音乐史基础知识,进而可以对中西方音乐史的具体内容进行重复性学习,掌握课堂当中掌握不全面的问题。学生可以在课下反复观摩微课,在微课上对课堂所学内容进行完善整理,这样就能够使中西方音乐史的知识学习更加系统,能够在微课中获得知识的巩固提高,达到提高音乐知识水平的目的。微课的学习过程一般通过网络视频观看就可以完成,针对学习当中遇到的问题也可以在网上提交,并且可以在网上提交作业,实现了中西方音乐史全程在线交流,形成了一种全新的学习模式。这种学习模式打破了原有的空间界限和时间约束,使中西方音乐史的学习变得更为简洁方便,微视频学习不仅给教师的教学带来的新的创意,也给学生的学习更多的可能,是学生学习中西方音乐史不可或缺的一部分。由于中西方音乐史课程知识点比较庞杂,教师在课堂中难以将全部的课本知识传递给学生,造成了学生掌握的知识不具体。由于课堂教学过程涉及到部分学生掌握的知识不全面,应用微课可以解决这些学生课后复习的需求。学生还可以通过微课的学习掌握更多更全面的内容,可以拓展中西方音乐史的可让知识^[1]。

二、微课在中西方音乐史教学当中的应用现状

虽然在中西方音乐史可让当中应用微课的方法教学已经获得了广泛的认可,但是在实际的操作过程中,依然存在着诸多的问题,影响了微课的进一步发展。

微课教学方式应用经过多年的发展已经逐渐成熟,这种方法主要受益于计算机网络技术的发展,应用微课进行教学也对计算机网络技术提出了更高的要求,传统的计算机由于内存较小,操作视频制作软件存在卡顿的情况,所以应该适当的提高计算机的硬件水平,这样才能够保证微课的制作水平。目前,很多教师的视频制作水平有限,还存在着大部分教师存在网上窃取别人的制作成果的情况,食品制作软件的使用基础比较高,很多教师也没有掌握软件的使用技巧,导致微课的制作效率很低,不能为学生的实际学习过程提供应有的帮助。部分教师注重 PPT 这种传统的课堂教学制作的方式,导致了微课的制作缺乏新意,与原有的课堂教学没有明显的区别。这种 PPT 教学的模式更加注重理论知识的传达,不能形象地传递中西方音乐史的知识,导致了微课的传播效果打了折扣。很多教师微课结构设置混乱,学生不能通过微课全面地掌握中西方音乐史知识,

中西方音乐史的课堂教学质量也因此没有可靠的保障,音乐教学资源也没有有效的利用,造成了教学资源实际上的浪费^[2]。

微课教学的模式更加的现代化,相对于传统的中西方音乐史教学,这种教学模式更加新颖,学生的接受程度更高,同时能够弥补传统教学模式中存在的缺陷。但是由于微课短小的特点,其全面替代传统音乐教学还没有足够的力量,因此传统的教学方式依然具有一定的地位。所以,做好传统教学模式和微课教学模式的融合是当下的主要任务,通过相关研究使传统的教学模式和微课教学模式能够发挥各自的优势,提高学生的学习效率。传统的教学模式比较单一,学生在课堂学习当中受到局限,容易产生课堂听课时的乏味心理。但是传统的教学模式能够将中西方音乐史更加系统的教授给学生,学生在学习过程中能够更加全面地掌握中西方音乐史知识,中西方音乐史知识具有庞大的知识结构,只有在课堂教学中让学生了解中西方音乐史的知识骨架,才能够在日后的学习当中丰富中西方音乐史的内容。由于微课的课时比较短,所以系统地进行中西方音乐史知识架构的教学成为的不可能的事情,当时可以应用微课弥补课堂教学中疑难知识点解读不充分的情况,应用微课可以让学生更多的了解中西方音乐史的知识,可以让课堂的氛围变得更加轻松愉快,两种教学方式同时发挥出优势,达到提高学生成绩的目的。微课和课堂教学的应用应该全面的考查学生的接受程度,选取适合的教学方式让学生获得更多的西中方音乐史知识,传统教学和微课教学的融合可以使课堂的教学进度更加弹性,照顾全体的学生,存进中西方音乐史教学质量的提高。

三、微课教学在中西方音乐史教学当中的应用

广西师范类音乐教学当中应用微课进行中西方音乐史教学产生了良好的效果,并且在多个方面改变了教学模式。

微课教学模式效果的提升需要开展适合的专业课程,而中西方音乐史教学由于其知识点庞杂的特征,非常适合应用微课教学的方式。音乐教学的过程需要对学生的掌握情况进行实时了解,应用微课教学可以实现教师与学生的信息交流更加便捷,教师可以随时地掌握学生对知识的理解情况,进而随时改变教学进度,促使学生能够在微课中收获更多的知识。中西方音乐史的教学工作应用微课教

学需要进行针对性地设计,广西师范类音乐学院教学当中设置了介入式的互动模式,使学生的主体地位能够在课堂中充分的展现出来,教师可以在微课教学当中更加明确教学目标,优化大纲当中设置的教学结构,在微课教学当中实现师生的平等互动,微课教学模式的设计在不断地优化当中受到更多学生的欢迎。微课教学还设置了互动评价的环节,学生可以对有缺陷的微课提出意见,教师对微课作出改进,能够使学生获得更好的课堂体验。学生应用微课进行中西方音乐史的学习,可以充分地利用好零碎时间,提高学生的学习效率,能够对学生的掌握情况充分的了解,发挥出学生的主观能动性^[3]。

音乐专业的教学效果主要有教学计划引导,教师应该根据中西方音乐史教育的特点,结合课堂教学和微课教学的优势,设计出科学合理的教学计划,并且应设定能够完成的教学目标,保证中西方音乐史的教学活动开展更为顺利,学生能够通过学习达到学习目标。教育部已经给我国的音乐专业学生设定了教学大纲,所以教师可以根据学校的具体情况设定合理的微课教学计划,通过微课和课堂教学的合理应用,能够使生有效地应用零碎时间,更加全面地掌握中西方音乐史知识。

广西师范类专业的微课开展受到了多方面的关注,学校为此建立的稳定的网络环境,学生能够通过流畅的网络进行微课学习。并且可以应用移动互联网,把零碎的时间有效地利用起来。在强大的基础建设的支持下,微课教学方法受到了广泛赞誉,并且很多教师也开始注重做好微课制作,使微课的制作水平提高到了新的层次,学生也乐于参与到微课的学习中来^[4]。

四、结语

综上所述,信息技术的不断发展使其被多种行业引入,在中西方音乐史教学当中应用微课的教学方法也是时代发展的趋势,应用微课的教学方式可以提高音乐教学的丰富性,使知识的传播更加快捷高效,学生能够在学习过程中实现与教师的实时交流,微课教学模式的应用必将获得不断的进步。

基金项目: 2019年度南宁师范大学教学改革立项项目,项目编号“2019JGX033”

参考文献

- [1] 张楠. 微课在高中音乐教学中的应用探究[D]. 海南师范大学,2019.
- [2] 吴娜. 微课在高中演奏模块教学中的设计与应用研究[D]. 鲁东大学,2018.
- [3] 肖雅. 微课模式下高校视唱练耳课程教学内容改革研究[J]. 艺术教育,2019(04):227-228.
- [4] 卿丹. 刍议微课在高校声乐教学中的运用[J]. 音乐时空,2016(09):160-161.

高校艺术类实验室的资源整合及管理分析

包欣欣

周口师范学院新闻与传媒学院 河南周口 466000

【摘要】 为保障教学活动可持续发展,满足学生学习实践需求,如何统筹协调育人资源,成为高校需直面教改挑战之一。其中,实验室资源作为学生动手实践、科学探索、协作互助、创新进取重要资源,亦是培育高水准人才的必要条件。本文通过探析高校艺术类实验室资源整合与管理方略,以期营造良好学术研究范围,组建高水平科研队伍,提高“双创”人才培育质量,助力高校教育管理活动可持续发展。

【关键词】 高校;艺术类;实验室;资源整合;管理

高校实验室是师生学术研究重要平台,在该平台上师生围绕实验项目展开探究活动,除需调用专业知识与技能外,还需运用实验室设备、原料等资源,保障实验项目能顺利落地。这就需要针对高校实验室加强管理,为实验室良性运转,提高科研创新有效性奠定基础。然而,有些高校艺术类实验室存在可持续发展意识薄弱、管理模式单一、管理体系陈旧问题,影响实验室育人成效。基于此,为助推高校艺术类教育管理活动科学发展,探析实验室资源整合及管理方略显得尤为重要。

一、高校艺术类实验室的资源整合及管理必要性

1. 有效培育“双创”人才

“双创”人才需具备创新创业能力,将所学技能及知识与市场、行业关联在一起,通过“双创”将所学科学文化知识转化为具有一定价值的成果,满足人们切实需求。传统高校艺术类教育活动偏重知识输出,在夯实学生理论基础同时并不能有效引领学生创新创业,为解决该教育问题高校针对艺术类学生创设实验室,通过资源整合与管理为学生提供“双创”条件,为学生搭建自主探究、创新进取、学习互动平台,使学生能在实验过程中质疑反思、总结归纳、高效学习、积极合作,达到培育艺术类学生综合素质目的,助其成为“双创”人才。

2. 营造良好育人氛围

高校是新时代科技成果转化机构之一,亦是培育国家建设者重要场所,为此需一定师资条件作为依托。缺乏管理及资源调配效率较低的实验氛围不利于师生展开实验活动,还会存在浪费实验资源、抬高实验成本、实验不够安全、设备使用寿命缩短等问题,有碍高校组建实验技术型教育团队,无法通过实验达到育人目的。基于此,高校艺术类实验室加强管理,在明确管理目的、原则、流程、标准等内容前提下提高育人质量,满足育人需求,发挥实验室作用,继而营造良好育人氛围,为科技成果转化及艺术类人才培养提供有力条件^[1]。

二、高校艺术类实验室的资源整合及管理难点

1. 可持续发展意识薄弱

实验室是高校教学实践、科学研究重要场所,在实验室规模、设备种类、实验原料、技术手段等方面不断发展背景下,实验室环境日趋复杂,安全隐患增多,节能效率有待提高,设备养护更有难度,实验室应用与管理不对位,无法发挥育人作用,这主要源于高校艺术类实验室缺乏可持续发展意识,管理仍停留在现有阶段,未能跟

随绿色实验理念发展动态加以改革,管理思路僵化,降低资源整合效率,阻滞高校艺术类实验室良性发展。

2. 管理模式单一

有些高校为充分利用实验室资源规设管理制度,对实验室开放时间、资源利用方法、管理须知等内容加以明确,在维持实验室管理秩序同时存在实验资源闲置、浪费等问题,虽能保证实验室安全,但实验室资源整合效果欠佳,教学目标与实验室管理目标存在偏差,影响高校艺术类实验室综合管理成效。这就需要高校针对实验室管理模式进行创新,为资源整合及高效管理奠定基础。

3. 管理体系陈旧

高校实验室是育人一环,需与整个育人环境相契合,避免实验室管理体系处于割裂状态且无法在高校育人活动中发挥作用。然而,有些高校实验室资源整合及管理体系仍较为陈旧,灵活性、综合性、全面性有待加强,出现人员流动大、资源利用率低、实验育人质量欠佳现象,影响高校艺术类实验室资源调配及科学管理成效^[2]。

三、高校艺术类实验室的资源整合及管理方略

1. 树立实验室可持续发展意识,提高资源整合及管理质量

第一,解读国家政策,坚定实验室管理立场。为凸显有中国特色高校管理优势,我国颁布若干政策,引领高校艺术类实验室完成资源整合及管理任务,如《教育部关于加强高校实验室安全工作的意见》、《高等学校实验室工作暂行条例》等,从基本任务、体质与机构、建设及管理、工作人员职责等角度出发助力高校健全管理规定,提高实验室资源管理效率,从宏观角度切入把控高校实验室资源整合及科学管控基调;第二,加强顶层设计,落实管理目标。为避免高校艺术类实验室资源调配及科学管理浮于表面且与国家要求不符,高校需在明晰自身实验室管理现状前提下进行顶层设计,保障实验室管理扎根实际,在此基础上引领实验室工作人员及全校师生解读管理内容,解构管理目标,在“人人肩负管理责任”前提下提高实验室资源调配效率,确保实验室管理具有渗透性、权威性、实效性;第三,积极学习进取,持续优化改进。当前开放式实验室、绿色实验、微型实验及以CDIO等教育模式为依托发展而来的实验室管理思想不断增多且日趋成熟,高校艺术类实验室需积极学习有关思想,及时调整管理对策,为推行先进管理思想科学配置新设备、新原料并开辟全新实验空间,为师生提供更优实验管理服务,确保高校艺术类实验室资源调配及管理与时俱进,推动实验室综合管理活动可持续发展^[3]。

2. 创新高校艺术类实验室资源整合及管理模式

创新是高校艺术类实验室管理与时俱进的不竭动力,亦是高校

管理智慧、能力、条件共同作用下的产物,体现高校办学水平,为此高校需从实际出发创新实践,最终得到适合本校实验室资源整合及高效管理的模式,继而满足本校育人需求。例如,高校可运用“互联网+”实验室管理模式,通过网络将实验室与师生联系在一起,确保师生可通过网络了解实验室使用状态,为及时预约、使用、清扫、消毒提供依据,保障实验室管理效率不断提高。基于信息沟通仍具有一定延迟性,为此高校可开发艺术类实验室资源整合及管理应用软件,在该软件上高校实验室被编号或命名并体现在若干方格内,根据操作流程被预定的实验室所在方格会在指定时段变成红色,在停用时恢复成白色,若实验室内有重要设备养护无法正常使用相关方格会变为黄色,确保实验室使用情况直观明了,师生可通过在线操作充分使用实验室,赋予实验室开放性,打破固有管理规定时间限制,提高实验室资源利用率。再如,实验室可针对管理过程中的某个环节创新进取,提高管理效率,以实验设备养护为例,高校可在设备上配置自动化监管装置,根据养护需求规设装置参数,在参数调试得当后予以使用,一旦设备运行出现不稳定现象,装置会向实验室管理人员移动终端发送消息,针对设备故障进行预判,为管理人员及时维修养护提供依据,避免在出现严重故障后进行维修,有效节约实验室设备管理成本,还可维护实验室安全稳定,继而达到提高实验室资源整合效率目的^[4]。

3. 完善实验室管理体系, 高效整合实验资源

第一,针对高校艺术类实验室运行机制进行优化。实验室管理是漫长的系统性工程,为此高校需根据《高等学校实验室工作规程》

这一标准针对实验室资源管控机制进行改善,确保人、物、财得以充分利用,同时教育工作与实验室管理工作能高效衔接,发挥实验室育人作用,避免实验室管理机制与高校育人体系分离开来;第二,健全日常管理制度。在开放式实验室管理理念加持下高校艺术类实验室管理需具有常规性,能及时为师生提供实验探究服务,以仪器设备、药品试剂、实验场地、稳定安全、绿色环保等方面为依托规划建设配套制度,如《高校艺术类实验室绿色管理须知》、《高校艺术类实验室安全管理规定》等,确保实验室管理工作更加细致全面,敦促、指导、要求师生践行有关制度,继而高效整合实验资源;第三,做好实验室使用培训工作。为保障师生按照实验室管理规定妥善运用实验资源,树立安全第一实验意识,在绿色实验理念引领下重视节能环保,高校需进行培训,组织师生学习相关内容,从意识形态、行为习惯等方面切入落实实验室资源整合及管理目标,削减高校艺术类实验室综合管理阻力^[5]。

四、结语

综上所述,高校艺术类实验室资源整合及管理具有培育“双创”人才,营造良好育人氛围必要性。基于此,高校需树立实验室可持续发展意识,提高资源整合及管理质量,创新高校艺术类实验室资源整合及管理模式,完善实验室管理体系,高效整合实验资源,继而发挥实验室育人作用,提高高校教育管理综合质量。

参考文献

- [1] 曹飞章. 利用开放实验室提升学生实践水平[J]. 数码世界, 2020(4):136-137.
- [2] 舒磊, 李桂蓉. 浅谈艺术类实验室的资源整合及管理[J]. 实验室研究与探索, 2016,35(5):264-268.
- [3] 窦海娥, 曾文雄, 沈大为. 工科院校艺术类实验室资源利用研究[J]. 戏剧之家, 2018(10):165-166.
- [4] 王远东, 陈文喜, 刘永山, 等. 工科院校艺术类实验室资源利用研究[J]. 管理大全, 2019,0(28).
- [5] 张彦茹. 高校实验室安全管理平台的构建[J]. 信息记录材料, 2020,21(6):235-236.

高师院校舞蹈专业基于“立德树人”的“三全育人”体系应用探索

曹晓娟

宁夏师范学院 宁夏固原 756000

【摘要】 高等教育事业发展中，“立德树人”十分重要。将“立德树人”理论作为主要依据，同时和校内学生实际相结合，提出建立高校学生培养三全育人体系，然后将这一体系应用在高师院校舞蹈专业中，便于帮助舞蹈专业学生提高综合素质，从而有效满足学生可持续发展社会需求。

【关键词】 立德树人；三全育人；舞蹈专业；体系应用

高师院校舞蹈专业集实践和理论为一体，教学内容丰富多彩，为了加强高师院校舞蹈专业思政教学，文章将基于“立德树人”理念下的“三全育人”体系应用到舞蹈专业教育教学中，希望可以提高舞蹈专业学生思政水平，促进舞蹈专业教学顺利开展。

一、“三全育人”机制价值

1. 促进信息技术应用

在信息技术快速发展期间，教育领域中出现了以多媒体技术为核心的不同先进技术，因而使得教育资源越来越丰富，与此同时，也拓展了教学平台与空间，这对高师院校三全育人工作开展带来很大挑战。教师教学期间，可借助网络宣传途径，将这一理念融入人心，便于建立新的信息传播平台，从而让三全育人理念被家长、学生了解，进而改变传统的封闭式教学空间，促进新时期教学改革。随着多媒体资源的出现，推动了三全育人理念传播，有助于帮助学生树立正确的三观，从而在教学期间形成网络化管理模式。

2. 促进教学方式改革

三全育人教育体系的应用有助于促进高师院校教学改革，确定高校育人目标，同时努力调动各部门职能，打造专业化教师队伍，从而不断提升学生管理水平。再者，三全育人教育体系的应用，还能加强教育信息管理，提高校园内德育工作效率，便于及时发现学生学习和成长中的各项问题，同时及时采取措施进行改正。与此同时，这一体系的应用，还能加强学校、社会、家庭间的联动，最终向人们传递教育为全社会职责的重要理念。高师院校教育期间，应加强教学模式改革与创新，改变教学环境与教学思想，提高教育资源开放度，健全组织活动形式，合理应用不同社会资源，帮助学生不断提高自我管理学习能力，便于提升高师院校教育工作功能价值。

3. 提升教学成效

三全育人体系的应用，还能提升高师院校教育目标，帮助社会培养更多具备实操能力的专业人才，同时不断提升教学实效性。三全育人在多方面实践中，理论得到充分践行，其可以充分践行马克思主义教育观，所以，三全育人体系落实期间，应全面协同辅导员、教师、管理员等人员观念，在校内积极开展学习、生活训练模式，与此同时，将学生全面发展作为主要核心，积极落实教育活动的育人价值。

二、高师院校舞蹈专业教学现状

1. 教师专业素质较低

现阶段，高师院校舞蹈专业人才培养目标多是培育舞蹈教师与演员。但现阶段高师院校舞蹈专业师资力量不够，教师专业知识、技能等方面相对欠缺，尤其是舞蹈教师自身知识与素质方面，其没能和学生建立良好的关系，教学期间道德缺失情况十分常见，很多教师教学期间多单一的向学生传递知识技能，忽略学生实际需求；再者，高师院校舞蹈专业教师自身没有加大专业知识学习，因而使得教师技能较高，理论知识水平相对较低，这也是当前舞蹈专业学生不了解舞蹈理论知识的一个主要原因。

2. 教学内容与方法较为传统

现阶段，高师院校舞蹈专业教师大部分仍然使用传统教学方法，课堂教学期间，教师仍然作为教学主体，所以时常忽略学生感受，更别提和学生身心发展与需求相结合，合理选择教学方式，因而常常导致学生只关注舞蹈技能，没有对舞蹈产生真正兴趣，教师教学期间，也没能深入挖掘学生创造力。教师教学期间，忽略学生个体差异，单纯的进行舞蹈技能教学，这对学生个性化发展十分不利。再者，舞蹈身为一门艺术，学习期间学生可以充分展现个人个性，同时发挥自身创造力，但是若教师忽略这一过程，势必会遏制学生舞蹈创造力发挥。此外，随着专业课程改革的进行，舞蹈教学不断改革，教师教学期间，有必要改变原有教学方法与内容。

3. 课程设置不合理

当前，高师院校舞蹈专业课程多分为舞蹈欣赏、古典舞、钢琴课、艺术概论、声乐表演、舞蹈教学法、民族民间舞等方面内容，从上述内容我们可以发现，高师院校舞蹈专业理论课程内容相对较少，且多以实践为主，一星期课程实践内容为4-8课时，理论课程一星期只有一课时，这种课程安排很容易使得舞蹈专业学生缺乏相关理论知识，最终难以帮助学生培养舞蹈文化思维。

4. 生源状况不统一

高师院校舞蹈专业学生水平不统一，学校招生期间，学生水平各不相同，且大部分学生都是缺少专业舞蹈培训的高中生，且大部分只经过短期培训进入到高师院校当中。从这一点我们可以发现，高师院校舞蹈专业生源多为普通高中，而非专业舞蹈学生。所以，不同的生源情况，也会给舞蹈专业教学带来一定阻力，关于此，舞蹈专业应合理调整教学内容，避免影响舞蹈专业学生快速成长。

三、高师院校落实“三全育人”理念的要求

国内教育逐渐朝着高质量阶段发展，党、社会、学校、家长、学生就“三全育人”理念给出了新要求。

1. 一体化构建融合

高师院校“三全育人”工作开展期间,应充分满足高质量要求,便于一体化思想政治体系建立期间,有效联合价值理念教育、知识传授等方面内容,便于充分展现思政工作、学科、教学、教材等方面体系。再者,以“三全育人”机制、路径为基础,确保其和高师院校内涵建设相符,便于凸显高师院校个性化教学。惟其如此,方能促进“三全育人”体系充分落实。

2. 数字化创新发展

在智能技术与信息技术快速发展的当下,其对人们交往和生活方式产生了较大影响,另外,也深刻影响着教育文化、理念。疫情过后,人们认识到了数字化转型对数字化教育治理工作产生的影响,然后以此为基础,促进“三全育人”机制与模式不断创新,这与当前时代发展需求密切相符。

3. 师生共建共享

促进人全面发展是“三全育人”的主要基础理论。现阶段,促进学生全面发展,实施三全育人目标,既要统筹不同育人力量和资源,还应将学生主体作用全面发挥出来,激发学生自我管理和教育动力,积极创建师生共建共享的育人模式,从而全面落实“三全育人”理念。

四、“三全育人”体系在高师院校舞蹈专业中的应用

1. 加强教学方式和手段创新

高师院校舞蹈专业教学期间,为了促进“三全育人”体系应用,应大力推行三全教育模式,具体而言,应先加强教学方式与手段创新。一,结合当前教学理念改变传统教学思想,积极融入先进教学设备,确保教育资源可以实现信息共享。二,组建信息库,借助互联网等大量资源,建立校园网站检索功能,便于为教师和学生提供学习资料查询渠道,同时帮助教师应用网络资源,丰富教学素材,进而为学生提供最最新教学材料。对学生而言,其自身可以结合实际情况选择学习内容,便于拓展自身知识面,激起自身学习兴趣;此外,还应合理使用多媒体技术,强化师生互动,利用微信及QQ等渠道加强和学生间的交流和沟通,若遇到学习问题时,方便学生及时向教师请教。这一过程虽然简单,但是可以有效弥补灌输式教育疏漏。三,让学生进行自主提问,如此不仅可以让学生主动参与学习,还能帮助教师实现育人价值。

此外,教师借助校园网站,建立学生心理咨询室,还能及时掌握学生心理及思想动态,便于帮助学生及时疏导不良心理。这也为教师德育工作开展提供了新的途径,便于将学生教育及管理理念融入到学生生活的各个方面。再者,校园交流活动期间,也能像学生传递正确的价值观与政治立场。对于舞蹈专业学生而言,其在舞蹈训练期间所承受的苦,将为其未来发展提供主要精神动力。学会如何做好当下,加强理论知识和实训结合起来,有助于帮助学生成为

更优秀的人。

2. 积极建立“三全育人”平台

高师院校三全育人平台的建立,能推动三全教育思想的传播,不断提升教育活动,从而让教师与领导部门人员全面了解学生,拉近其和学生之间的距离,和学生一同走进宿舍与班级,然后与学生同步成长。这其中每当遇到问题,班主任与辅导员都可以发挥作用,加强学生管理工作,或者借助班级选举,选出优秀代表传递育人理念,便于让学生积极遵守相关管理规则。

借助网络媒体平台,有助于推进三全育人理念传播。课堂教育期间,增加多元化内容,有助于提高学生学习兴趣。特别是在舞蹈专业理论教学期间,向学生播放丰富的舞蹈教学视频,有助于激发学生舞蹈知识学习兴趣,帮助学生拓宽自身知识面。此外,三全育人教学平台建立期间,还应加强师生互动,同时借助微信与QQ等平台,开展双向教学,便于利用三全育人理念净化网络世界。

3. 加强课堂教学,开展全课程育人

高师院校舞蹈专业教育教学期间,所有教职员都承担相应育人职责。为了积极落实育人职责,舞蹈专业课程应加强创新,课堂教学期间加强人文关怀与思想教育,关心学生情感发展及思想动态,力争通过师生互动,统一学生技能、实践与思政水平,从而帮助学生不断提高综合素质。将个人理想教育和社会主义核心价值观融合起来,引导学生成才,从而培养出有道德、有理想的优秀人才;全面发掘课程教学方法,借助交互学习等不同方法,丰富教学内容,力争在专业课程顺利开展期间,加强思政教育工作,帮助学生找到专业课程育人的主要内涵,从而让思政课程真正发挥实际效用。舞蹈专业课程在知识传播期间,应积极深入“三全育人”理念,抓住课程核心内容,确保其和思政教育内容相互匹配,深挖立德树人方面元素,确保学生充分感知三全育人理念的魅力。

五、结语

综上,高师院校舞蹈专业教育教学期间,多关注实践教学,理论教学相对较少,将“三全育人”体系应用其中,不仅有助于学生舞蹈理论知识学习,还能提高学生思政水平,从而帮助社会培养出更多综合素质较高的专业人才,这与当前教育教学改革发展目标相符,且能充分展现教育育人功能。为了促进“三全育人”体系合理化应用,高师院校应确定教学目标,加强师生活动,积极营造舒适愉悦的学习环境,如此方能让学生更好的学习专业知识。

基金项目:宁夏师范学院科学研究项目:互联网+背景下高师院校舞蹈专业基于“立德树人”的“三全育人”体系应用探索(NXSFB2060)

参考文献

- [1] 苟建强. 基于立德树人的高校“三全育人”路径研究[D]. 重庆工商大学,2020.
- [2] 刘胜男. 新时期高职院校思想政治教育“三全育人”模式的研究与实践[J]. 改革与开放,2014(12):73-74.
- [3] 杨思思. 高等师范院校舞蹈专业教学现状及对策[J]. 音乐大观,2014,(04).
- [4] 张烁. 把思想政治工作贯穿教育教学全过程开创我国高等教育事业发展新局面[N]. 人民日报,2016-12-09(1).

普通高校合唱教学思考——以混声合唱《思念》为例

沈加林

吉首大学 湖南吉首 416000

【摘要】 《思念》是乔羽词，谷建芬曲，金巍改编的混声四部合唱作品，这是一首流行歌曲改编的混声合唱，首先作品是流行风格，从歌词的韵味到合唱的编配再到钢琴伴奏的节奏和旋律都凸显来爵士风格，这种风格的合唱更多的是注重舞台的表演和对流行以及爵士风格的把握上，所以在学习这首作品时，主要是教会学生流行合唱爵士风格的发声与合唱的发声之间的取舍和补充，演唱时对特有节奏的把握和身体相应的律动，条件允许的情况下还可以加入适合的舞蹈动作来强化乐音的风格。结合该作品的指挥动作的设计，来充分演绎这首流行风格的合唱作品，让更多的年轻人喜欢合唱，用流行的语汇表达合唱的内容。

【关键词】 思念；混声；合唱；练习；思考

高师院校舞蹈专业集实践和理论为一体，教学内容丰富多彩，为了加强高师院校舞蹈专业思政教学，文章将基于“立德树人”理念下的“三全育人”体系应用到舞蹈专业教育教学中，希望可以提高舞蹈专业学生思政水平，促进舞蹈专业教学顺利开展。

一、教学目的的思考

1. 通过流行合唱的演唱，让学生了解和体验流行合唱的发声特点，语言要求，进而体会流行合唱的魅力；
2. 为了掌握流行合唱的演唱特点，学生进一步学习了流行歌曲的发声特点和爵士节奏的一些训练；
3. 学生在流行合唱的排练学习过程中，更加懂得了要想唱好流行合唱发声与节奏律动的重要性，合唱发声与流行歌发声的融合，用合唱的发声要求融入爵士的发声与节奏特点。

二、教学练习的思考

1. 热身与放松练习

歌唱不仅仅是喉咙的事情，也是全身参与的活动，要像田径运动员起跑前一样做一些热身活动。全体起立，人与人之间保持一定的距离（肢体伸展不受影响为标准）。第一步，夸张的打开口腔内部，用舌头快速触碰力所能及够得着的地方，同时提眉亮眼提笑肌，转动眼球，双手拍打面颊，下巴和喉部；第二步，活动脖子，前后左右各自四拍，先顺时针转圈四拍，后逆时针转圈四拍，然后再先逆时针转圈四拍，后顺时针转圈四拍；第三步，肩膀和胳膊活动，分为旋转，拉伸和甩动，分别设计成有规律的四拍子；第四步，腰部转动向左右各八个四拍；第五步，膝盖半蹲起运动；第六步，原地小碎步跑速度由慢到快。

放松练习，在热身练习结束后可以进行放松练习，可以结合打响指·击掌或响舌有律动的摆动身体，双脚与肩同宽，不能锁紧膝盖，慢慢的让身体有律动的放松下来。

2. 呼吸练习

(1) 不加乐音的纯呼吸练习

合唱团集体快吸慢呼，慢吸慢呼，用“丝”来呼气，要求使用横膈膜和腰肌的力量控制呼气的均匀，缓慢和平稳，注意：用受到惊吓的感觉来快速气息，慢吸像闻花香一样的感觉，口鼻同吸，吸气切忌耸肩，同时感觉气吸到来腹部和腰间，肩膀和胸口要保持相对的放松，站稳双脚与肩同宽，保持惊醒的精神状态且喉咙打开后咽壁立起来，这样的训练不仅使呼吸得到控制，还养成了用歌唱

的状态呼吸，坚持练习，合唱团将会收获良好的呼吸。

(2) 加入短音的“横膈肌弹性”练习

第一步，双手掐腰，肩膀和胸口都要放松，打开喉咙像受到惊吓的状态快速的呼和吸，俗称“狗喘气”。第二步，用“tu”发出气流阻塞声，快速的进行附点节奏的练习，深吸一口气，用最长的时间发“tu”附点节奏的气流声坚持到最后，再换气，再继续。此练习3—5分钟左右。最后，深呼吸模仿“机枪扫射”的声音“te....”。

(3) 结合作品乐句进行爵士节奏的呼吸练习

选取作品第22小节，24小节，32小节和37，38小节来作为合唱团爵士节奏的呼吸训练，采用快吸快呼的要求，用“qi”来读出声部的节奏型来练习，要求指挥老师给出准确的吸气提示，这里涉及到弱位后十六分音符进声的呼吸示，要求指挥老师必须掌握各种节奏型起声的预备拍基本功。

3. 音准练习

(1) 单音练习

合唱团所有声部用u母音演唱一个标准音a2，通过指挥老师的提示使合唱团慢慢调整接近一个频率，听起来想一个人在演唱一样，通过这样的训练合唱团对于集体音准的调整和音色的调节都得到了很好训练，也为无伴奏合唱的音准打下坚实的基础。

(2) 音程练习

音程练习要帮助解决作品中的变化音，大跳音程和和弦分解音程，作品中涉及到比较难的音程关系有：小六度（S第19小节，T第53，54小节）；大六度（S&T第30小节，B第53，54小节）；有变化音的上下行音程（T第25，26小节上行小三度和下行小二度，S第32小节上下行小三度，A&B第33—35小节下行和上行大二度，S&A第53小节上行小二度，T&B第61小节上行小二度）；一四五级分解和弦音程（第13小节主和弦分解第二转位，第29小节下属和弦分解第二转位也可以理解成G大调短暂离调到C大调的主和弦的第二转位，第42，59，63小节属和弦及其转位），节选作品片段来练习这些音程：小六度练习（听钢琴模唱，练习准确读谱和加词）；大六度音程练习（在模唱时候大音程有单向扩张的倾向性）；有变化音的上下行音程练习（大音程单面扩张，小音程单面收缩）；

(3) 和弦链接练习

根据作品的和声提取一些和弦连接练习，作品多采用和声进行的变格进行和正格进行，我们可以采用G大调的正三和弦链接来进行合唱和声音准训练，选用一条复式进行，何为复式进行，在和弦链接中，既包括正格进行有包括变格进行，同时强调两个不稳定和

弦（下属和弦和属和弦的链接）称之为复式进行。

5 — — — | 6 — — — | 5 — — — | 5 — — — |
 3 — — — | 4 — — — | 2 — — — | 3 — — — |
 i — — — | i — — — | 7 — — — | i — — — |
 1 — — — | 4 — — — | 5 — — — | 1 — — — |

G: I (变格进行) IV 46 V 6 (正格进行) I

复式进行

4. 共鸣练习与音色调整

在合唱基础训练中，共鸣练习不仅仅是为了扩大音量，更多的是通过共鸣的调节来实现改变合唱的音色。不同的音色需要泛音的数量和共振的范围也不一样。在训练合唱团共鸣的时候特别要注意高声部唱高音的时候要关注下面的支撑，低声部唱低音的时候也要关注头腔共鸣。依次用“u,o,a,e,i”五个元音感受从胸腔，喉咽腔，口腔，鼻腔，头腔等由低到高共鸣腔振动的多少。进一步感受五个元音的腔体形状的变化以及音色的变化；依次用“i,e,a,o,u”五个元音感受从上牙龈，前上颚，上颚，后上颚，会咽等由前到后振动部位带来的音色变化。这首《思念》旋律平缓抒情，融入流行音乐的特点，歌声琅琅上口，描绘了浓重的思念之情，歌词具有诗意，结合钢琴伴奏的爵士风既有时代感又有动律感，既让人感觉到离别的痛苦又有短暂相聚的愉悦。所以在音色的选择上既要深情但不暗淡无光，悠远而不尖亮，所以在调共鸣位置的时候应该调整在上颚到头腔的位置。排练实践中要多调多听，有目的的对位置和音色的取舍。

5. 咬字吐字练习

在作品中“友”“留”“口”“久”这四个字都是在句尾且是长音，声母分别是“y”(不送气塞擦声母：将声母和韵母在乐音上同时发出)，“l”(边音声母：在未发声母之前先将口张开，舌尖抵住齿龈位置比“n”靠后一点，让声带颤动，然后在乐音上将舌头离开齿龈而有力地发出声母及韵母)，“k”(送气爆发声母：在产生乐音之前，强有力地发声母爆发出来，然后韵母在乐音上发出)，“j”(不送气塞擦声母：将声母和韵母在乐音上同时发出)。这四个字的韵母是“ou”“iu”母音，按照四呼的要求应该是“开口呼”(着力点在喉)和“齐齿呼”(着力点在牙齿)。

6. 指挥动作的要求

(1) 根据作品的风格和力度层次要求，这首作品的指挥图示建议使用有棱角的直线型“击”拍点的指挥基本图示，挥拍具有一定的流行音乐的摇摆感但是动作幅度不能太大，挥拍的律动感加强，少强调横向上的挥拍。

注：力度层次：p, mf, f 三个循序渐进的力度层次，指挥的

幅度也应该随之力度的变化由小到大。根据作品的风格和意境挥拍的位置基本在胸前，不宜太高也不宜太低。

(2) 作品中渐强和渐弱的指挥，渐强时右手挥出有控制的四四拍，同时左手要挥出由内而外，由下而上的渐强的匀速有控制的线条；渐弱时右手挥出有控制的四四拍，同时左手要挥出由外而内，由上而下的渐弱的匀速有控制的线条。

(3) 第10小节，第12小节和第18小节合唱团男高声部，男低声部和女高女低声部都是第二拍弱拍进入，要求指挥老师在声部进入前一拍的拍点给出准确的吸气提示，到另外声部进入时要用双手分工来完成，一只手在这个声部的前一拍拍点给出准确的吸气提示，另外一只手同时提示前面进入的声部的长音保持。要求指挥老师必须掌握预备拍和双手分工的指挥基本功。(第24小节)

(4) 作品中非整拍子进的指挥，第30, 47, 51, 52小节都是第二拍的后半拍进声，指挥的预备拍就在该拍子上，在拍点上提示吸气；第10小节男声的第三拍，20小节女高女低声部的第一拍，男高男低声部的第四拍都后四分之一拍进入，那么预备拍就在该拍子的拍点上，挥拍要快速明显的挥出拍点，提示合唱团在拍点瞬间吸气，拍点后快速反弹到最高点做短暂停顿唱出后四分之一拍的音高。要求老师具备指挥非整拍子音乐预备拍的技术能力。(第25小节，第41小节，第49小节都是后四分之一拍进声)

三、作品结构的思考

前奏 + A + A'
 (1—12) a(13—44) c(45—51) a'(13—42接55—66)

前奏钢琴伴奏的前8小节是小快板速度刻画音乐形象，9到12小节速度变成接近快板的富有生气的爵士形象。

A乐段可以分成四个乐句，13—20四个声部柱式和弦的和声进行，突出以主调为主的合唱；21—28开始四小节主旋律在女高女低声部，男高和男低声部用衬词唱出爵士流行节奏，后四小节四个声部同时进行凸显主调合唱特点；29—44小节主旋律在男高声部，使用短暂离调的形式进行音乐主题的展开，音乐力度最强进一步刻画主题；45—51小节每一小节的弱拍位置运用来声势律动，击掌，跺脚，打响指都可以加到节奏中来，使作品更加富有感染力，更加凸显流行音乐的风格性。

A'乐段乐段可以分成四个乐句，13—20四个声部柱式和弦的和声进行，突出以主调为主的合唱；21—28开始四小节主旋律在女高女低声部，男高和男低声部用衬词唱出爵士流行节奏，后四小节四个声部同时进行凸显主调合唱特点；29—42跳过43—51接59—66小节，此处主旋律在男高声部，应该突出男声部，女声的衬词要唱出爵士的感觉，同时还要和男声的主旋律保持声部间的平衡。其中37小节力度变成p和第一段的f形成鲜明的对比。

该文系吉首大学2015年新开课程建设项目“合唱指挥”论文成果

立德树人理念下的高校思政教育教学改革模式探析

沈伟民

常州工学院 江苏常州 213003

【摘要】 在素质教育不断发展的今天,高校思政教育工作备受关注,高校在教书育人期间,除了要向学生传授知识外,还应努力培养学生道德品质,如此,方能帮助学生更好的成长,基于此,文章就高校思政教育问题展开详细分析,同时给出了教学改革相关建议,希望能对高校思政教育教学工作带来帮助。

【关键词】 思政教育;立德树人;教学改革

在中华文化的影响下,国内优秀的道德理念逐渐被应用日常教学中来。高校思政教育当中,如何做好学生品质与道德工作逐渐变为当前教育的重点。德身为人的主要素质,唯有具备这一点,方能在步入社会后受到别人尊重。就大学生来说,由于自身身心发育不健全,因此需要教师给予充分关注,帮助学生树立合理的价值观,促进学生身心健康发展。

一、高校思政教育中立德树人理念的融入

在物质水平逐渐提升的当下,人们经常会受到外来因素的影响,尤其是青年人群,随着接触的新事物逐渐增多,其更容易受到很多负面因素的影响。例如,常见的“戏精”、“霸座姐”等报道逐渐占领头条首页,上述报道不仅体现道德方面问题,也会影响公共安全。怎样培养人才,培养什么人才,逐渐变为高校思政工作开展的主要问题,因此有必要引起高校领导重视。

1. 立德树人和思政教育

立德树人,即应重视两点,及“德”、“人”。思政教育方面,立德分为下面两个方面。一,加强学生三观教育,其作为思政教育的重点;二,教师综合素质。党中央在开展思政教育教师座谈会期间,总书记曾发表重要讲话,即:“让有信仰的人讲信仰。”这一点在高校思政教育中也是如此。思政教育开展的意义为确保高校主动坚持社会主义办学原则,全面培养德智体美劳全面发展的建设人员。

2. 思政教育中立德树人理念落实的意义

一,高校身为塑造学生灵活的主要阵地与渠道。大学生作为国家发展的主要人才资源,价值取向会对未来社会价值产生较大影响,且高校学生正处于形成三观的重要时期,所以,教师有必要引导学生树立正确三观。高校思政教育身为塑造学生灵魂的主要阵地,思政教育期间,教师应让学生学会使用马克思主义理论来武装自身头脑,坚持使用中国特色社会主义思想武装大学生思想。二,引领高校学生开展实践教育。实践和理论相互脱节作为当前影响国内教育发展的主要因素,高校学生多看中理论学习,忽视实践操作,因此容易产生眼高手低的情况。思政教育身为实践和理论相结合的主要环节,将校内课堂和社会课堂融合起来,家国教育及个人梦想联合起来,则能有效帮助学生迈入社会,掌握国情。

二、立德树人下高校思政教育存在的问题

以立德树人视域为基础,高校教育期间,既要加强日常教学,还应确保人才培养朝着全方位、全过程育人的方向前行,从而有效

推动教育教学健康发展。这一过程,思政课程扮演重要角色。究其原因,主要为,高校学生思想还不成熟,遇到问题期间,经常不知所措,特别是在社会环境不断变化的当下,常常对大学生身心产生较大影响。面对这一现状,高校教育人员一定要承担教育学生的职责,但结合当前实际情况分析,国内很多院校思政实践教学模式问题较多,且多与立德树人要求不符

1. 思政课与校专业特点不符

现阶段,国内高校思政课程大体相同,且特点并不明显,因此很容易影响学生思政学习兴趣。“课程思政”要求高校将思政教育内容融入教学活动中来,还要求教育人员深入挖掘专业教育思政资源,不断拓展思政教育广度、深度,积极落实全方位、全过程育人的培养思政,不断提升校内思政教育课程时效性与有效性。但是,当前国内很多高校都没能认识到思政课程可以体现学校专业特点,如此,不仅会影响思政课程教学质量,还会影响学生学校归属感。

2. 教师能力需要不断提升

高质量的教师队伍可以为思政课程教育教学提供充分保障。素质教育要求高校在培育学生期间,不仅他要关注其专业文化知识掌握情况,还应关心其身体健康情况。现阶段社会各行业人才需求明显发生变化,企业衡量人才标准随之改变。德才兼备作为高校学生基本素养,也是素质教育效能发挥的重要载体。但现阶段高校思政课程实践教学期间,教师教学能力滞后,逐渐成为影响思政课程向前的主要因素之一。教师能力需要提升,既展现在教学方式选择上,也体现在课间制作方面。兴趣作为学生学习的原动力,若学生缺少思政课程兴趣,势必会对其课堂学习行为产生重要影响,此时其课堂学习效果势必会下降。再者,很多思政课程教师常常将课件当做终生性产物,很多流传很久的课件还在使用。教师岗位职责较大,其唯有全身心投入到教育教学中来,方能获得最佳教育成果。所以,我们认为,教师能力较差,在一定程度上和其教学态度密切相关。

三、立德树人下高校思政教育路径

1. 更改教学理念

当前,人才培养方向逐渐朝着创新型与复合型方向发展,高校身为培养优质人才的主要渠道,理应与社会发展需求相结合合理开展教育教学工作。结合国家新课改当中的德育标准,高校需要改变原有的教学理念,以促进学生全方位发展为主要方向,将人本思想融入到实际教学中来。教师教学期间,既要关注本课题知识,还要和其他课程之间相互融合渗透,如此方能有效培养学生综合能力。思政教育期间,应避免将这一职责全权交由辅导员处理,其他任课教师也应该具备提高学生思政教育的责任感,加大学生思想动态关

注, 校园教育期间, 积极落实学生思政教育工作。

2. 紧抓课堂教学

教师应以课堂教育为主, 课堂教学期间向学生讲述道德品质方面案例, 然后拿出来和学生进行共同讨论, 让学生主动参与课堂教学中。教育方式选择方面, 教师应多使用多媒体等技术手段, 例如常见的动漫、短视频等, 拓展教学内容, 加强教学案例更新, 然后使用网络中的热门话题主动吸引学生注意, 提高实际教学成效。课堂教学期间因教学多为理论教学, 且理论教学更加关注观念引导, 教师应先告诉学生哪些为对的, 如此学生方能模仿教师要求, 合理处置各项问题, 此外, 学生生活期间还会对教师行为进行模仿, 关于这一点, 需要教师在课堂教学期间, 时刻关注自身形象, 力争用平等态度关心学生, 便于为学生树立正确榜样。

3. 联合实践活动

学校应组建不同形式的校外实践活动, 引导学生积极参加, 然后通过身体力行方法教育学生。例如, 组织学生参与敬老、支教等活动, 培养学生关心他人等品质。唯有让学生充分感受和经历, 学生才会愿意参与社会实践, 从而顺利完成思想道德方面建设。大学既要向学生传输知识, 还要帮助学生实现由校园至校外的转变, 让学生了解为人处世的意义, 鼓励其充分参与到社会实践当中。学校应加强和义务服务间的交流, 确保学生安全的前提下, 合理组织学生参与义务活动, 完成从学校到社会的体验教育。

4. 强化心理教育

高校教育当中, 既要关注学生专业知识教学, 还要关注学生心理健康教育。学校需要安排专业心理教师, 创建心理咨询室, 方便学生遇到问题期间能及时找到帮手。很多刚入学的大学新生, 学校需要向其开展心理健康教育课程, 将校内和心理方面相关软件讲给学生听, 确保学生能及时将心理问题排除掉。心理问题和道德教育关系密切, 新闻报道期间教师应及时关注学生需求, 加强和学生间的沟通交流, 遇到问题及时采取措施解决, 便于将问题扼杀在最小范围。

5. 组建校园文化

各大高校建校校训都不一样, 学校在建立自身校园文化期间, 应以自身校训、发展及建设为基础。校园文化建设并非永不改变的, 相应的应该是内部积淀很多历史价值, 在社会快速发展的今天, 校训可以在很长一段时间内影响学生。校园文化包含种类较多, 像常见的宿舍文化、教学文化都可以融入校园文化范畴。学校建设期间可以将德育内容融入到校园文化中, 然后以此为基础, 创建文明食

堂、寝室, 全面培养学生的谦让品质。优秀校园文化, 可以为学生创造最佳学习氛围, 如此不仅可以帮助培养学生品质, 还能确保学生健康生活。

6. 建设网络平台

在科技和时代快速发展的当下, 年轻人逐渐变为网络主群体。但因这部分人群身心发育不完善, 做事较为冲动, 且容易受到网络谣言等方面影响, 进而出现不理智等行为。但是网络当中行事, 也应遵循相关法律, 应用网络期间应关注自身道德修养, 而非多在其背后任意谩骂。学校应加大校园网络平台监督, 应用校园网络期间使用实名制方法, 破除网络虚拟性们可以全面提升学生自我监管成效。课堂教学期间, 教师应教给学生怎样辨别网络复杂信息, 从而帮助学生不断提高网络诱惑力, 避免学生沉迷网络。

7. 创新教学方法

基于“互联网+”北京, 高校思政教学面临很大机遇, 所以, 在立德树人理念的引导下, 应对互联网环境中的学生行为模式、日常生活、思维习惯等进行全面分析, 然后借助网络媒体创造思政教育平台, 促进思政教学方法不断创新。创新课堂教学方法期间, 应做好下面几项工作: 一, 将立德树人培养作为培育大学生的主要宗旨, 积极创建网络教育平台。学校应借助网络平台, 加大和学生间的交流和沟通, 同时应用学生在学习和校园中的表现进行数据分析, 然后结合分析模型设计思政实践教学主题, 便于为学生成长提供充分支持。此外, 教师应借助网络平台, 积极组织学生参与实习实践、暑期游学、志愿服务等实践活动, 便于让学生在实践学习中不断提高思政品质。再者, 与线上线下相连, 扩大思政教育范围, 校内应积极研发与思政课程相关的APP, 便于让学生参与思政教育, 教师应借助这一软件改变传统教学方法, 引领学生开展线上线下交流, 力争将思政教育拓展到虚拟空间中。最后, 结合学生在线学习情况建立数据模型, 便于为优化思政教学内容, 提供充分依据。

四、结语

综上, 立德树人作为高校人才培养和思政课程教学的主要依据。和传统教学理念相对, 立德树人突出人的价值, 即借助科学教育法, 真正实现发展和塑造人。但结合现阶段校内思政教育培养成效看, 立德树人理念渗透仍然有很多问题, 因此, 高校应结合立德树人理念对学生进行合理指导, 如此方能推动学生全面发展。

参考文献

- [1] 刘娟, 闫翠玲. "立德树人"在高校思政课教学中的实现路径探析[J]. 高教学刊, 2016(21): 110-111.
- [2] 李义波, 朱必法. 新时代高校立德树人与大学生思想政治教育融合研究[J]. 学校党建与思想教育, 2019(15): 81-83.
- [3] 姚芳芳, 陈赤华. 论立德树人理念下高校思政课教学体系的构建[J]. 才智, 2017(15): 79.
- [4] 闵辉. 课程思政与高校哲学社会科学育人功能[J]. 思想理论教育, 2017(07): 21-25.

探析老年人智能手机界面设计要点

沈业

绥化学院 黑龙江绥化 152000

【摘要】 老年人智能手机界面的视觉语言和传统的静态字体设计并不相同, 本文就对老年人智能手机界面的视觉语言进行了研究和分析, 首先总结了字体和字体设计的概念, 然后总结老年人智能手机界面的优势, 最后对老年人智能手机界面的视觉语言进行了研究。

【关键词】 老年人智能手机界面; 设计; 视觉语言; 研究

老年人智能手机界面在近几年的使用逐渐增加, 很多网页、应用上都开始使用老年人智能手机界面设计, 并且获得了很好的交互效果。老年人智能手机界面设计和静态字体设计虽然相近, 但并不完全相同, 老年人智能手机界面是对静态字体的一种扩展, 有独特的视觉语言, 只有在利用好这些视觉语言, 才能更好地传达信息。

一、字体和字体设计的内涵

1. 字体

文字是重要的交流工具和消息传播工具, 可以传递很多抽象的信息, 同一个语言的文字可以作出变形, 以不同的形式表现出来, 这就是字体。字体是文字的外在特征, 通过改变字体的形态, 也能展现出字体的内涵, 拓展文字在空间和信息上的维度。

2. 字体设计

字体设计的工作就是以文字的笔画、结构进行研究, 重新设计文字的造型、框架、风格和形式, 字体设计不是一个简单的针对某一个文字的设计, 也会考虑对不同字符之间、字串之间、文字和图形之间的组合和排版方法。字体设计需要对字体进行图解和复合, 通过调整文字的比例、形状、视觉流程, 提升字体的观赏性和识别度, 让字体能更好地传达意思。

二、字体的动态化设计优势

老年人智能手机界面是在静态字体之上发展而来, 能够根据形状变化和顺序来传达信息, 老年人智能手机界面是这几年刚刚发展起来的一种表现形式, 对不断处于变化的字形、字符、图形等元素进行重新设计, 结合动画让字体活动起来。平面、静态字体设计对于非专业人士而言并没有太大的影响, 而且对于纯文字信息, 观者并不会在乎字体是否具有衬线的。相反, 设计师则需要考虑针对视觉的流动来对不同元素进行组合, 以及对人的视距进行引导。但由于纸张上所印刷的字体并不具备让字体活动起来的能力, 因此当时也只是通过字体的变化来引导观者的视觉。

进入互联网时代, 很多内容都可以动态化处理, 技术促使老年人智能手机界面生成, 设计师在原来静态字体的基础上, 通过增加动画让文字更加鲜活和富有生命力。无论是缩放、重叠、虚实变化, 以及文字的位移, 都增加了文字的是表达效果, 带来了巨大的冲击力。

1. 动态化设计符合数字时态的特点

数字化时代和过去一个明显的区别, 就是信息不需要印刷在纸上传播, 屏幕可以实现内容的动态变化, 而不是像传统印刷一样, 经过一次印刷之后就不能改变。但是老年人智能手机界面的出现并不是在计算机技术被大量使用之后才开始, 比如使用在对白、说明

文字、片尾、字幕、片头商标等等, 这些字体有文字功能, 也有图形功能, 在电影中使用可以让观众知晓电影中的信息。

在进入数字时代后, 人们每天所获得的信息量在增加, 所以网页的设计者、应用界面设计者力求可以提升识别度, 以便能在海量的信息中心得到更多的关注。使用动态化的字体设计就是一个很好的办法, 通过设计一段动画, 能让自己变得更加特殊。使用老年人智能手机界面可以充分发挥技术对信息传递的改变, 而且一小段动画的优秀设计, 相比静态的图标更容易被浏览者记住。所以, 老年人智能手机界面设计, 视觉设计主要指的是在老年智能手机界面设计中以视觉创意作为核心, 创造视觉冲击力表现信息, 吸引受众的目光和兴趣, 提高信息传达的效率甚至激发受众的行为, 比如品牌标志、商品包装、海报、广告、电视广告、网页广告都需要视觉设计。视觉设计工作中, 在获得特定的信息之后, 设计师会对信息的内涵进行总结、提取, 并完成视觉上的创造, 利用图形化的方式提升信息的辨识度, 创造视觉传达的氛围, 吸引受众的观看并留下深刻的记忆。但由于设计师或者商业上的目的, 视觉设计在使用图形上都存在抽象性, 传达的信息并不明确, 再加上图式语言本身就有一定模糊性, 使得很多视觉设计作品传达的都是抽象的、概念性的信息。因此, 视觉设计一般都是引导手中行为的信息传达方式, 在商业活动、社会活动中有广泛的使用, 并非推广具体的产品。因此, 视觉设计是一种助推产品和价值观宣传的设计, 而不是一种纯粹的服务终端设计。

2. 字体动态化设计可以增加信息量

进入信息时代之后, 网页、app 当中的动效设计开始增加。最初, 设计师对通过给图标增加动画, 让图标可以更好地表达意思, 例如在菜单未点中和点开两种状态下, 菜单的汉堡图标形状、大小不同; 或者视频播放图标和停止图标合并, 在播放时为正方形或者两个矩形, 表示点击后视频停止播放, 视频未播放的时候为三角形。也有为了提升交互效果的设计, 比如用户将鼠标移至图标的上方, 图标就会改变形状或者变成一小段动画。

随着图标动态设计的应用的增多, 设计师也开始研究如何对文字也进行动态化设计, 例如在电极电极某个标题之后, 标题文字会有大小、颜色上的变化; 一些应用中, 文字本身可以和图标来回切换, 浏览者能更清晰地了解点击文字后的意义。因此, 在提升交互质量上, 使用动态文字效果非常好。

3. 动态化设计能更直接的传递信息

在海报、报刊、杂志、书籍等纸质媒体中, 通过字体设计能够让文字传达出大量的信息, 但对于读者而言, 也需要加入一定的想象, 联系常识才能理解其中内容, 假如对于一些关联的信息印象不强烈, 就很难了解其中的意思。但是老年人智能手机界面往往并没有这些问题, 动态的排版、变化的图形, 能反应一个事物的发展过程, 而通过合理使用视觉语言, 读者也会有更强烈的感受。

三、字体动态设计的视觉语言

1. 通过变化底图实现空间的变化

动态所带来的的不仅仅是位置和大小变化,最重要的是通过变化来创造空间、改变空间。人在观看魔偶一个画面的时候,会不自觉地画面中的元素进行组合归纳,结合自己的生活实验,确定画面的组合结构关系,这就是我么南昌说的构图。设计师则会根据人的感觉规律,创造更符合人观看结构来构造画面,让观看者可以对画面内容有更强烈的感知。但是静态的画面很难创造太过强烈的对比,在设计的时候为了保证画面的统一性,设计师也需要调和所有元素,以保证画面的和谐,所以静态画面在空间变化上比较困难,很难达到预期效果。

但是在应用了老年人智能手机界面,设计师能将自己想要强调的内容突出显示出来,并且用阴影、明暗关系、字体的浮动创造出前后空间。人们会自觉地认为暗处就是在下面,明处在上面,而且老年人智能手机界面会成为视觉的主体。通过将老年人智能手机界面与图形配合,就能更好滴进行视觉表达,引导人们获得和捕捉信息。

虽然人们能够感受到屏幕的不真实度,但是人们也理解空间的抽象特征,因此公国改变字体的大小、虚实,以及利用透视等方法就能创造空间感,以便营造一个具有宽度的三维空间。而文字通过改变自身颜色、光影,也可以实现所处空间的变换,并且引导观者的视觉。

2. 符合物理规律的运动

静态字体和老年人智能手机界面并不相同,静态字体都是固定地传播信息,虽然可以利用排版提升画面给人带来的动感,却不能像老年人智能手机界面,能对画面进行完全的重构。所以老年人智能手机界面在画面中往往能带来更多的视觉信息,而且能具备很强的视距冲击力,充分发挥了计算机技术的作用,而且符合当前人们的审美喜好和信息要求。

老年人智能手机界面的运动绝非是没有规律的,否则画面会显得杂乱无章,既不能引导人们的视觉,也会导致人的不适。和静态字体设计和排版时会注重规律和构图一样,老年人智能手机界面也会考虑视觉流程的构建,将信息的顺序直接有效地传达给人们。比如,一个画面中,仅有一部分运动或变形,人们会本能地注意力集中在这个位置,设计者可以使用运动来激起观者的兴趣,也就实现了视觉引导这个目的。

相比文字本身的变形,老年人智能手机界面设计中最重要的移

动,也就是文字在空间中的位置的变化。运动的主要方式包括上、下、左、右这几个方向的滑动,还有旋转、抖动,以及按照一定的轨迹弹跳等等。不同的运动方式给观者的感受是明显不同的,弹跳往往能让人觉得活泼,而快速的都懂可以让人有紧张的感觉。设计师利用不同运动下给人带来的感受来构筑动画,以便完成信息的表现。

移动时为了能让有足够的舒适度,需要控制好加速度的变化,一般会采用贝塞尔曲线来控制,这样运动就能更加符合物理运动规律。符合物理运动规律的运动可以减少人的不适感,提升画面的和谐程度。如果运动的方向也有规律性,也能带来画面的秩序感,比如图形的运动有固定的几个方向,人眼在发现这些风向之后也能对图形进行追踪,同样能达到引导视觉的目的。

如果移动和变形结合,就可以在视觉上创造纵深感,在感知上可以突破平面的束缚,产生图形在平面垂直方向运动的感觉。比如通过对单个字符进行收缩和聚散、融合等方式结合运动,就能创造出文字从画面的远端出声的效果。

3. 控制变化的时间周期

除了空间上和物理运动的控制,老年人智能手机界面的设计中也需要注重控制少字体变化的时间。一段过长的动画会让观者失去耐心,但是如果动画过短,可能会让观者不能完全理解动画所传递的内容。其次,设计师需要在变化中也表达出动画的开始、发展和结束,以及做好对节奏的编排,使观者可以感受到情节的变化,以及空间变化。

时间控制首先要控制好次序,也就需要明确内容的主次,调整顺序让人又连续感。同时,还要考虑人视觉注意力和瞬时记忆力,对于相对复杂的信息,需要放慢速度,让人有足够的时间仔细观看,以便形成认知,所以一些动画中会有静止帧来给人观看的时间;而对于一些不重要的信息,或者引导性的动画,则可以加快速度,以吸引观者注意力为主,并且也能通过控制时长明确主次之别。比如很多娱乐节目,就会使用字体快速闪过的手法,刺激观众的眼球,但是在解释节目活动规则时,却又会停留一段时间。

四、结语

老年人智能手机界面的视觉语言也是人类了解世界的规律,所以在对老年人智能手机界面进行设计的时候,需要从人的感官出发,合理使用设计语言,做好时间、运动方向、空间上的变换,提升信息的传达效率。

参考文献

- [1] 周小丽. 字体设计在新媒体时代下的创新与应用研究[J]. 辽宁师专学报(自然科学版),2019,21(02):88-90+94.
- [2] 张雪莹. 老年人智能手机界面设计的情感表达及其应用[D]. 北京林业大学,2019.
- [3] 陆贲,唐冬冬. 老年人智能手机界面的视觉语言研究[J]. 设计艺术研究,2017,7(04):91-96+103.
- [4] 商毅. 老年人智能手机界面设计的视觉语言研究[J]. 包装工程,2016,37(22):11-15.
- [5] 李冠林. 汉字老年人智能手机界面设计研究[D]. 西安美术学院,2011.
- [6] 薛聪锐,侯志刚. 新媒体下字体设计的神话与扩张——老年人智能手机界面设计[J]. 时代文学(下半月),2008(09):164.

现代教育理念的探索与实践研究

陈茜茜

湖南人文科技学院文学院 湖南娄底 417000

【摘要】 时代与社会的进步,使传统的教育理念获得革新与优化,传统教育已经不适合当代的人才培养需求,尤其对于演讲口才、主持人才来说,必须使用现代化的教育理念,充分结合实践,才能提升学生演讲口才、主持水平,让学生成为舞台中最闪亮的那颗星。综上所述,本文将针对演讲口才、主持人课程结合实例探索现代教育理念与实践教学融合方法,以期加强演讲口才、主持人培养与教学水平,满足社会对这类人才的培养要求。

【关键词】 现代教育理念;实践;演讲口才;主持人

在传统教育理念下,培养学生的侧重点便是应付考试,往往由教师扮作观众,学生将稿件内容展示给教师,经过评比会打出分数,同时在教学过程中,也是枯燥地讲解一些口才、主持技巧,这不仅会降低学生的实践能力,也会阻碍学生的全面发展。因此必须使用现代教育理念与实践教学互相结合,才能让学生将所学技巧应用于各种主持、演讲场合中,使其在舞台上更加自信、临危不乱,大幅提升自身技术水平。

一、现代教育理念相关含义简介

1. 现代教育理念核心

教育事业为获得持续发展与改革,就要使用合理的教育理念,同时结合大量的教育实践下才能达到推陈出新的最终效果。也可以将其理解为,教育理念对教育实践进行指导,教育理念受到教育实践的推动获得更新。近几年来我国教育改革步伐持续加快,现代教育理念开始更加注重以人为本、活学活用、实践性等多项原则。因此现代教育理念更加注重对人的培养,而不是一味地灌输式教育,将人的根本性充分体现出来,引申出更加多元化的现代教育目标。由此可以看出,现代教育理念的重要核心就是以人为本。

2. 现代教育理念内涵

基于现代教育理念以人为本的核心基础上,现代教育理念的内涵随之获得拓展。第一,现代教育理念会将学生当做发展性个体,使原本灌输式、机械性教学获得改革,认为学生一直处于持续进步的动态性变化过程中,将学生主体性、能动性特点作为基础对教育持续改革与优化。其次,现代教育理念中会更加看重学习者具备的差别性与自主性。不同学生会具备不同的性格与学习特点,同时也会表现出不同的自我意识。现代教育理念会特别尊重学生自身具备的独有特点,鼓励学生通过学习或知识展示自己,使社会接收到不同特点、不同技术的各类人才。

二、现代教育理念与实践结合的有效方法

1. 打造拥有现代教育理念的师资队伍

演讲、口才、主持人等相关课程教师若想使原本的教学获得改革与优化,必须更新原油的现代教育理念。同时为了加强现代教育理念与实践教学的融合性,学校应积极打造拥有现代教育理念的师资队伍。教师不仅应具备十分专业的理论知识储备,同时还应有十分丰富的教学经验与演讲、主持等相关工作经验。教师在使用现代教育理念武装自己的同时,还要不断提升自身综合教育素养,使教学模式与方法获得优化、创新。学校应将教育实践作为基础,积极

引进国内外最新的教学方法与经验,定期开展教师培训,还可与其他学校共同合作,积极交流教学经验。另外,教师还应对自己的独特性进行重点培养,不断充实自己、加强学习,针对特定领域深入研究,起到良好的示范带头作用,成为学生与其他教师的优秀榜样。只有这样,才能更好地在教学实践中践行现代教育理念,从根本上提升教学效果。

2. 结合古典内容,带领学生掌握语言意境

我国传统文化富有深刻内涵与审美,拥有独特的已经与美感,在演讲口才与主持人等下感官课程教学过程中,应带领学生感受语言、古典艺术的意境之美,在课程之中融入美学,形成良好的化合融合状态。意境作为我国传统美学思想中的核心内容,最早出现在文学创作领域,例如三国两晋南北朝时期创作的文学就包含意象与境界直说,到了明清两代,开始对意与境之间的关系进行更加深入的探索。如何将意境融入日常教学过程中呢,一般的演讲、口才、主持教学过程中很难形成独特的境界,若将这些看作为艺术,那么意境就已然成为题中之意^[1]。

例:

教师在教学中,可以在课程中加入古诗与古典语言方面的教学。“红杏枝头春意闹”、“细雨鱼儿出,微风燕子斜。”这几句诗可以为人们展示出春天优美、蓬勃的景象,让学生以自己的方式如何使用语言表达出来。再如“山中一夜雨,树梢百重泉。”这句诗可以展现出雨后清新的形象,又该怎样用语言表达出来?这是中方古典语言,还可以让学生朗诵西方古典文字,如巴金的《灯》。教师给学生一定的练习时间,之后抽取学生选择不同的诗句、西方古典诗或文章进行朗读,学生展示之后,教师应告知学生细节部分如何处理,使学生更好地感受到古典文化之美与蕴藏的深厚内涵。

另一方面,除了古典意境与美感之外,现代语言中同样拥有十分深刻的意境,结合生活中经常使用的语言,让学生更能感受到语言的意境与魅力。

再如:

教师可以带领学生观看观众十分熟悉的节目:《动物世界》^[2]、《人与自然》,我国著名播音员赵忠祥利用其生动、温厚、形象的语言特点,仿佛带领观众共同生活在动物王国、自然世界中。教师应让学生细心感受,深刻领悟,即使在视频画面中出现了朵朵寥寥白云、浓密潮湿的热带雨林、飞奔逐猎的猎豹,但只要赵忠祥那极富灵动的解说一出现,就会在心中营造一种更加广阔、浩渺的意境氛围,使观众获得更多遐想与对自然的感悟。因此教师一定要让学生形成自身的语言意境与特色,在演讲、主持过程中投入更多的情感,同时也针对不同内容投入不同的情感,只有这样,才能真正成为一名富有情感、高水平的演讲与主持人才,为语言赋予更多的意境。

3. 培养学生灵活应变能力

对于学习演讲口才、主持人相关课程的学生来说,未来大概率会站在舞台上主持节目或演讲,但无一例外的是,一定会面对众多观众。现代教育理念中有一条十分重要的原则——以人为本,活学活用。因此教师应将学生作为课堂中的主体,发挥学生主体地位形成的优势,让学生充分获得锻炼、实践的机会,才能将所学知识灵活使用到各项实践活动中。无论是演讲人才还是主持人才,都应具备良好的应变能力,尤其是在舞台实际主持或演讲过程中,由于环境、设备等因素的影响,经常会发生各种突发情况,若学生不具备良好的应变能力,面对这种情况就会十分尴尬,影响节目的整体效果。

例:

教师培养学生应变能力过程中,可以首先为学生展示经典救场

案例:

案例一:

前几年在水立方,某手机品牌举办了发布会,该品牌老总在上台过程中不小心掉入现场水景中。情况发生后现场一片哗然,但主持人何炅反应十分迅速,不仅立刻扶起老总,同时还说了一句:“遇水则发。”使现场尴尬被轻松化解,同时还十分应景地帮老总解了围。

案例二:

2015年《我是歌手3》总决赛直播现场孙楠临时退赛,汪涵面对此情况不仅用语言为制作组赢得了宝贵的调整时间,同时也充分展示了一个主持人的专业素养,被网友誉为主持界的教科书级救场案例。这段长达三分种的空白,被汪涵完美填补,其中一段十分精彩:“我之所以不害怕是因为你们还真诚地,踏踏实实地坐在我的面前,我还可以从各位期待的眼神当中读到你们对接下来每一位要上场的歌手他们即将演唱歌曲的那一份期许。我还可以从各位的姿态当中感受到你们内心的那种力量,那个力量足够给楠哥、红姐、the one、李健、维维、黄丽玲,给所有歌手,给彦斌,已经准备好了会有千万个掌声要送给他们。”

案例三:

央视有一档节目《开讲啦》^[1],张信哲做客期间,被现场某名学生代表调侃为过气歌手,张信哲顿时尴尬无比。撒贝宁看到这种情况紧急救场:“现在你非要乔丹回到篮球场,跟20多岁小伙子去拼NBA总冠军,不科学,但这并不影响乔丹依然是NBA的神。”

这些经典的救场案例,不仅可以让学生感受到主持人需要具备

的素养,同时还可以体会到口才与语言的真正魅力。结合这些实际案例,教师可以带领学生实际进行救场练习。例如教师可以组织学生在班级内进行一场演讲练习,在上台之前不给学生发演讲稿,上台后,将有问题的演讲稿发给学生,其中的问题可以设置为:稿中少一部分内容、稿中内容前后不符等。学生上台演讲时需要自行修补这些问题,且不能被台下的同学发现。通过这样的方式,不仅可以锻炼学生的实际能力,同时还可以提升学生应变灵活性,加强学生综合素养。

4. 开展情境式教学

现代教育理念十分注重课程之间的关联性,一方面需要教师注重课程与其他模块之间的联系,另一方面,还应注意课程与课程之外的文化之间存在的联系。二者相辅相成、共同促进。尤其对演讲、口才、主持人才进行培养的过程中,教师为了使原本的教学效果获得优化,应突破传统教学模式的单一性,通过使用情景式教学与实践教学互相结合,使课程与实践之间形成更强的联系。凯瑟琳·A·汉斯曼发表了《基于情境的成人学习》,在文章中认为情境学习核心内容为:人类的各种学习行为如果从其存在本质特点来看,会涉及到社会层面,同时含有较强的社会互动意义。若从其构成基础要素来看,需要体现学习者互动特点、工具使用、学习活动发生背景、学习活动进行过程。

例:

为加强情境教学与实践教学的结合效果,教师可以定期组织并带领学生到电视台、演讲现场参与节目制作、演出等过程,掌握不同类型、不同风格主持人、演讲人的特点,从现场身临其境地感受演讲、口才、主持的真正魅力。学校还可以邀请著名主持人、演讲人到学校进行授课,结合自身的经验与技术,将学习理念与技巧与学生进行分享,学生可以从中收获颇多,受到新的启发,思考自身差距与缺陷,充分激发学生的学习积极性。

三、结语

为了充分发挥现代教育理念优势,教师应积极采用多元化的教学方法,注重实践教学,才能满足社会需求,培养出具备创新精神、实践精神、独特风格的演讲人才、主持人才,满足人民群众的精神文化需求。

参考文献

- [1] 张大为,刘兵,郑旗.奥运遗产视角下英国体育志愿者培养计划的实践经验与启示[J].体育学刊,2020,27(5):53-58.
- [2] 巢乃鹏.面向新时代的传媒教育——以深圳大学传播学院人才培养模式为例[J].中国出版,2020,(14):22-26.
- [3] 卢婷婷.信息化时代大学钢琴课程教学发展与变革——评《高校钢琴教学改革与实践路径研究》[J].高教探索,2020,(4):后插16.

体验式教学法在高校基础俄语教学中的应用

陈婉蕾

盐城师范学院 江苏盐城 224002

【摘要】 在高校基础俄语教学中注重体验式教学模式是培养学生自主能力的优秀教学方式,在改善传统教学模式的基础上注入新鲜的动力,一方面能提高学生在教学中的主体地位,另一方面也能使学生的学习能力和应用能力得到有效的提升。本文将在高校基础俄语教学中存在的问题上,结合新课改对基础俄语教学的具体要求,从几个方面研究分析在高校基础俄语教学中开展体验式教学模式的意义,为今后在高校基础俄语教学中开展体验式教学模式以促进教学课程质量的提高提供有用的参考。

【关键词】 体验式教学法;高校;基础俄语教学;应用

我国高校由于在民族文化和教学方法上的差异,在俄语翻译和语法应用等方面存在着很多的问题,例如:重视学习而轻视了应用、与学习应用脱节、书写能力比较强和口语表达能力比较弱等。应试是我国的普遍教育形式,在俄语教学方面也是一样,在俄语课程中比较重视书本的知识和书写能力,对俄语应用和口语能力的培养训练比较不受重视的,虽然正确的掌握了俄语语法,但却不能灵活的用语言表达出来。这个体现出了我国传统模式教育的弊端,在这种传统教育模式下,不仅会对我国高校大学生在俄语文化的理解和认知上产生不好的影响,还会阻碍他们在俄语国家的锻炼、培养和发展。因此,我国高校必须改进传统的教学模式,创建将体验式教学法应用到基础俄语教学中的新型的教学模式。让学生在体验式教学中得到学习能力与应用能力的综合提高,是学生在增强知识的同时也能感受到知识带来的乐趣,促使高校大学生成为全面发展的高素质人才。

一、体验式教学法概述

1. 含义

在开展课程教学时,教师为达到教学目的继而为学生创设的一种教学模式,它是以学时的学习需求为出发点,利用科学合理的场景和环境,营造良好的学习氛围,使学生的情感和学习体验被激发出来,让他们对所学的课程内容更加的了解和掌握,以此促进学生综合素质的全面和谐发展^[1]。

2. 主要表现

在开展基础俄语教学时,体验式教学的应用要体现在这几个方面:教师要以学生在基础俄语教学课程中作为主体对象进行教学,每个学生都是不同的,要允许学生的个性化发展,对于俄语课程中的内容进行科学合理的创设,为学生提供真实的教学情境,借助不同的手段进行体验式教学,如情景再现、现场模拟和角色扮演等,在学习的过程中,使学生学会利用自身的基础俄语知识去发挥出本身的价值。在创设的教学情境中,教师利用体验式教学法引导学生主动地去发现问题、分析问题和找到办法解决问题,使学生在此过程中不断的吸收俄语知识,正确和应用自如的在俄语学习中使用语言表达出来。教与学是体验式教学法的一种重要方法,他是在两者互相交流沟通的基础上,使学生在基础俄语教学课程中的主体地位得以明确,教师则是引导和帮助学生。传统教学模式的改变,使体验式教学法作为构建学生交流与学习的新型教学模式,提升了学生的学习能力和应用能力^[2]。

二、高效基础俄语教学存在的问题

1. 教学模式僵化,学习应用脱节

受传统教学模式的影响,我国高校在教育体制和教学模式上都呈现出僵化的状态。基础俄语教学课程在传统教学模式的继续使用下,对其进一步的研究和创新都体现出了不足,教学模式的单一使得教学方法相对落后,教学质量也逐渐的降低。教师在开展基础俄语教学课程时,大多数还是以讲解书面知识为主,被动的接受是学生的唯一方法,实践的机会是少之又少。在课程中,语法和词汇知识是教师重点讲的内容,知识的实际应用得不到重视。这种重视理论知识、轻视实践锻炼的僵化的教学模式,不仅不利于学生学习的全面发展,还会严重影响学生综合能力的提高,最终导致学生在交流沟通时,缺乏语言的表达能力和实际应用能力^[3]。

2. 情感体验缺乏,实践应用不足

我国传统的教学模式都是以书本上的内容进行教学,就算是在基础俄语教学课程中也是一样,这样使得教师为学生创设教学情境和实践应用的机会往往不多,不够重视学生的行为和情感的培养,导致学生的学习积极性和创造性得不到有效地调动和发挥,学生在基础俄语教学课程中就无法积极的参与到其中来,学生就体验不到教学后内容中的情感和学习俄语所带来的乐趣。情感体验的缺乏和实践应用的不足在很大程度上对师生的交流互动产生影响,学生对课堂内容的理解也会被限制,使得教学质量和学生的综合素养的提升受到了严重的阻碍。

三、体验式教学法在高校基础俄语教学课程中的应用

中俄之间的交流与合作越来越频繁,社会对于具有专业俄语知识的人才需求也越来越越多,在口语表达能力和实际应用能力方面等对俄语专业的学生提出了越来越高的要求^[4]。在改变传统教学模拟和社会发展形势下,高素质人才的培养越来越重要和紧迫,学校为社会主义现代化的建设应大力培养和发展这类人才。因此,学校要及时的调整和改变基础俄语教学模式,将新型的有效的体验式教学法应用到课程中,使学生的情感认知得到增强,加强学生对俄语知识的重视,从而为提升学生在学习俄语知识的综合能力打下坚实的基础。在高校基础俄语教学课程中开展体验式教学法能使学生的学习效率和学校的教学质量有效提升,在基础俄语课堂上注入新的动力和活力,体验式教学法在高校基础俄语教学中的应用特征如下:

1. 师生转变角色

在高校基础俄语教学中开展体验式教学法,将传统教学模式中的局限和束缚纷纷打破,教师和课堂不再是教学中的主体对象,学生的主体地位在体验式教学法中充分的体现了出来,学生从被动学习转变成了主动学习。师生的角色在体验式教学法中得到了转换,

使学生的学习积极性和自主性被充分的激发出来,学生的创新思维和大脑意识不断地得到培养和发展,促进学生全面发展。例如,在课程教学中,教师可以设置几个教学情境,选择几篇具有片段式的俄语课文内容,让学生组成小组进行表演,既可以使学生更加容易地了解到课文内容,还提供了学生口语表达能力的实践应用机会^[5]。

2. 教学方式新颖

结合教学内容为学生创设教学情境是体验式教学法的方式之一,它能使学生的情感认知和感受能力不断加强,以真实的情感将学生的学习积极性和主动性充分地调动起来,提升学生想象力和创新力的同时,理解和掌握基础俄语的知识应用。在体验教学时,教师可以运用多种多样的新颖的教学方式来引导学生对基础俄语知识的理解和掌握,从而加深对他的印象以此增强学生的情感认知。在体验式教学法中,传统教学中的死记硬背教学法被打破,学生能够积极主动的参与到教学课程中,对于提高基础俄语教学课程的实效性具有积极的促进作用。

3. 教学手段灵活

将传统的教学方法和现代信息技术相结合是体验式教学法的重要表现之一。将教学内容的讲解和多媒体的课件演示也融入到其中,使学生更加的直观感受到,以此加深他们对基础俄语知识的理解和把握,既增强了基础俄语教学课程的趣味性,还有小的将课堂中无效的知识讲解时间节约了下来。例如,可以增加一些很直观的图画和录音,使课堂教学内容丰富起来,显得更加地多元化。以此将学生的实践能力得以提升,专业素养也能得到有效提升^[6]。

四、体验式教学法的应用

1. 创新教学方式

在高校基础俄语教学中应用体验式教学法,能将传统教学模式中的教学方法和传统观念及时转变,使学生的学习体验得到充分的实现,给予学生的实践机会和应用机会增加,使学生的学习主动性和创新意识被激发出来。教师在结合基础俄语教学课程内容的同时,为学生创设的教学情境要真实^[7]。

例如,教师在教学关于野外踏青的相关内容时,可以利用多媒体设备在课堂上播放一些视频和图片,创设的野外踏青教学情境以

供学生真实体验和相互交流,引导学生融入到教学情境中体验俄语知识。与此同时,也可以随时展开一个野外踏青的活动,在学校的某一处环境中,以此作为踏青的地点,师生们再将课程内容演示出来。教师还可以借助越来越多的方式让学生体验,以此感受俄语教学中得乐趣,激发对俄语的学习兴趣,将基础俄语课程的教学效率和质量有效提升。

2. 优化课程内容

教师在基础俄语教学课程中应用体验式教学法,应该要结合各个学生的差异以及学习需求,对基础俄语的教学内容不断的进行调整和完善,更好地将基础俄语教学课程进行优化。在开展教学时,教师对俄语知识不能简单的讲解,要根据课程内容创设教学情境以供学生更好的学习,让学生有更多的实践机会来更加深入的了解和掌握俄语知识,同时还可以提高学生的口语表达能力。在课程中,利用网络资源优化课程内容也可以使学生对知识加深理解,是自身的综合能力应用有效提高。

3. 培养学生自主意识

教师在体验式教学法中要做一位引导者和旁观者,重视学生在课堂教学中的主体地位,多位学生提供他们自主思考和主动学习的机会,充分的把他们的自身主动性和学习积极性激发出来,更加主动地参与到基础俄语的学习活动中去,通过情感认知不断的加强和掌握基础俄语知识,提升语言表达能力和时间应能力在实际交流中的应用^[8]。

五、结语

高校基础俄语教学课程在我国的教育改革下,越来越重视培养学生的实践能力。教师在开展教学工作时,要结合现代发展对人才的需求以及大学生实践能力的培养,及时的把传统的教学模式观念转换过来,打破传统的教学模式,大胆地把新型的体验式教学法应用到高校基础俄语课堂教学中来,将课程内容与形式多样、丰富有效的教学情境相结合,增加学生时间和互相交流的机会,使学生的思想认知和情感认知得到加强,切实地把高校基础俄语教学课程的实效性和针对性有效的提升起来。

参考文献

- [1] 王邦红. 体验式教学法在中职《初级会计》教学中的应用[J]. 新课程研究(中),2014(09):126-127.
- [2] 李姝. 体验式教学策略在基础俄语教学中的应用[J]. 文学教育 2016(09):87.
- [3] 杨瑞玲. 体验式教学法在基础会计教学中的应用研究[J]. 科技经济市场,2018(09):121-122.
- [4] 程玲. 体验式教学法在基础会计教学中的应用微探[J]. 中外企业家,2016(26):193.
- [5] 陈颖. 语言的体验性及体验式教学[J]. 湘潭师范学院学报(社会科学版),2008年01期.
- [6] 张金华,叶磊. 体验式教学研究综述[J]. 黑龙江高教研究,2010年06期.
- [7] 杨通宇,陈庆良,何克,周涛峰. 体验教学的理论研究[J]. 当代教育论坛,2006年08期.
- [8] 刘援. 体验式外语教学的实践与理论探索[J]. 中国外语,2011年05期.

基于创新创业环境下的高校化学教学改革路径探索

陈泳兴

周口师范学院 河南周口 466000

【摘要】 随着社会的发展进步,人们对于创新理念的关注越发热烈起来,各地各部门都在积极引导民众开拓创新,将万众创新的理念进行贯彻落实。教育界也在纷纷响应,整个社会上呈现出欣欣向荣的创新氛围,各种新的模式和新的产业不断诞生,激发了我国的社会活力,也为市场的发展带来了巨大的潜能,成为我国发展的一大亮点。创新创业教育在我国高校化学教学改革路径中,也会发挥到极其重要的积极作用。本文就在此环境下,基于创新创业的要求,对高校化学教学改革路径进行探讨分析,提出创新创业教育背景,解释化学课程的一些概念内涵,分析创新创业教育环境下进行高校化学教学改革的重要意义,指出目前工作的不足,并提出具体的改革措施建议,以供业界人士参考。

【关键词】 创新创业; 化学教学改革; 高校; 竞争力; 人才素质

高校化学教学改革基于创新创业环境,就是将化学专业的教育与创新创业的教育相融合,形成符合时代发展特色和人才培养需要的新的教学模式。在该模式之下,可以开发出大学生的创新思维,提高学生的就业能力和创业能力,进而实现了学生综合素质的发展。创新创业型的教育不是简单的将创新融入到某一教育环节内,也不是进行单纯的创业指导教育,而是要将创新创业的理念渗透到专业学科的各个内容之中,将专业学习的本质得到升级和提炼,最终将理论上的内容时间成为实践,成为可以指导人生方向的应用技巧。按照专业知识的指引,从理性认识逐渐转变为实践能力,完成创新与创业学习的质的飞跃。

一、创新创意教育的背景与确立

创新创意这一理念最初的理念源泉是由李克强总理所提出的“大众创业、万众创新”的思想。这一概已经提出便极大的激发了我国年轻人才的奋斗热情,通过积极开拓的创新精神,将个人的能力和资源投入到充满激情与斗志的创业历程之中,双创的理念充分的体现出了中国当代年轻人具备着优秀的个人素养和职业劳动理念。在进行大学生的高校教育时,需要加强对于创业和创新两方面内容的灌输,以切实有效的教育方式,将传统的教学内容进行调整和改良,融入创新创意人才培养的精神内核,帮助更多的大学生在投入到社会生产竞争中,获得更为优秀的个人实力,激发学生勇于创业、敢于创新的精神。

二、高校化学课程的基本任务分析

高校的化学课程是较为专业的课程内容,而且融合性较强,往往涵盖着生物学、环境学、化工学等多方面的领域,整合了各类化学反应原理和各类化学仪器的使用方法,并在教学的过程中也要求学生提高对于化学实验操作能力。所以,高校化学专业如果能够坚持创新创业的意识基础之上,进行人才能力的铸造,将有效的帮助学生获得在学习化学知识时提出问题、分析问题、解决问题的优秀能力。创新创意的教育理念会使学生在进行化学学习时,原有的思维方式和学习态度会发生巨大的改变,使他们更加能够通过积极主动的态度参与到化学学习之中。与此同时,我们也可以发现创新创业教育理念与化学的教育理念在本质上有着共同的目标,都是要帮助大学生实现全面综合能力的发展进步。

三、基于创新创业环境下的高校化学教学改革的重要性

1. 人才培养的需要

国家发展进步离不开人才资源的支撑,我国在进行创新创业人才培养时,相较于发达国家已经有着明显的落后,而且受传统教育理念的束缚,高校学生在校期间能够获得的创新创业实践机会较少,这样的培养机制将非常不利于国家发展对于人才的需求。创新型的国家建设必须要依托于具备创新创业精神的人才,这些人才应该具备良好的科学技术水平和基础知识掌握能力,高校的大学生对于学生的培养必须要结合这一方向的要求,才能够使我国的科学技术以及人才建设在世界竞争的大环境下立于不败之地。

2. 提升学生的素养

高校的教育实力与教学质量会直接关系到大学生的综合素质培养,随着时代的发展进步社会对于大学生的素质要求将会越来越高,需要学生具备良好的创业创新能力,而培养大学生创业创新能力对于高校教育而言已经迫在眉睫。通过良好的教育手段帮助学生获得实践探索能力和勇于开拓的精神,启发大学生敢于突破自我的意识,进而获得优秀的创业能力。不仅对于提升学生综合素质会发挥到积极的促进作用,对于我国可持续发展而言也会起到重要的影响。

3. 提高学生的能力

对于大学生的培养必须要关注学生在进入到社会后能够具备的竞争实力,失去对大学生竞争实力的铸造就会失去大学教学的意义。创新创业教育会引导学生在投入到社会浪潮之中敢于竞争、勇于拼搏,最终实现社会对于大学生综合素质检验的顺利完成,帮助学生以良好的核心竞争力适应社会的生活。

四、基于创新创业环境下的高校化学教学改革的不足

1. 教材内容较为落后

高校化学专业作为一项基础性的专业学科,自创办以来已经有了几十年的历史,这就导致在教材的选用上,许多高校缺乏创新意识,没有对老版的教材进行及时的更新,有的教材缺乏创新创业相关理论的关注,就会导致教材更新不足问题,极大地抑制了高校化学教学改革对创新创业理念的应用。

2. 教学观念较为守旧

高校化学专业作为一项基础性的学科,虽然为我国输送了大量的化学专业人才,但是在发展的大环境之下,化学专业却由于较为

保守的教学思想已经极大的抑制了对于人才创新性的培养。培养人才必须建立在技术知识灌输和实践能力铸造的双层次之上,在这样的基础上才能够实现学生的创新意识的锻炼。高校化学一直以来所使用的教学方式都是对知识的强制性灌输,缺乏对于学生自主能力的重视,填鸭式的教学禁锢了学生的思想,非常不利于创新创业教育理念的落实,而且许多高校化学的教师并不认可创新创业精神可以融入到高校化学教学之中。认为创新创业教育更多的是属于思想上的教育,与化学的技能性的教育有极大的不同,进而导致了创新创业教育在高校化学教学改革上没有得到有效的贯彻落实。而实际上,创新创业教育理念可以对高校内的任何一个学科进行思想上的指导,通过转变学校的教学方式和学生的学习理念,将极大地促进专业学习的质量提升。

3. 考核标准较为刻板

高校对于学生的考核方式只有唯一的一种——试卷。考试课程一旦结束,学生会采用背书的方式进行知识的强制学习,严重的制约了学生综合能力的提高,学生在学习的过程中没有将理论知识与实践相衔接,片面而硬性的记忆理论内容,对于日后的生产实践而言,难以发挥充分的积极引导作用,而且考试的内容更多的是对化学考点的集中考核,缺乏对于化学应用能力的考察,所以考核的标准较为刻板,并不利于学生进行创新创业精神的培养。

五、基于创新创业环境下的高校化学教学改革的措施

1. 确立明确的创新创业教育观念

高校的化学教师应该摒弃传统教学思维的束缚,对创新创业教育理念进行重新认识,不仅要学生的个人学习纳入为整个教育理念的重心,更应将社会需求作为教育的重要指导方向,将化学教学中的各个环节进行有机的衔接,注重培养学生的创新意识,提高学生的创业实践能力。

2. 引导学生转变传统的学习观念

对于硬性的知识记忆和学习已经不符合现代的时代发展需求,所以应该积极的引导学生转变传统的学习观念,帮助学生建立起创新型学习意识,使学生能够积极主动的进行学习,接受新的教学方法,将创新作为学习的根本目的。

3. 帮助学生转变传统的就业思想

许多学生在高校学习时也深受传统就业观念的限制,学习的目的是为了使自己未来找到稳定的工作,依赖情绪十分严重就会导致学生目光狭隘,面对新的市场环境,我们必须帮助学生转变传统

的就业观念,敢于迎接时代发展的浪潮,培养起创新创业的勇气,通过提高个人的能力素养,尽快地适应时代发展的变化,顺应创业发展浪潮,实现个人能力的展现。

4. 利用创新意识带动起学习教育

进行高效化学教学改革主要是通过对学习方式方法进行调整,优化教学顺序,将理论教学与实践教学相融合,采用并行的教学方式构建起理论与实践之间的有机循环。摒弃一言堂式的教学方法,以学生为核心,坚持启发式的教学理念,培养起学生积极主动学习的意识。由于现代社会属于信息化快速发展的社会,所以学生在学习的过程中,应该能够适应高速发展。信息化社会的发展时千变万化的,这就要求必须对化学教学进行优化改革,尤其是考核方式的改革,应该摒弃学生死记硬背的模式,而用多元化的学习考察方式,对学生全面的素养进行综合的评定。比如教师可以开展项目论文的方式使学生自主的进行问题的挖掘,并运用所学的知识自主的解决问题,进而实现理论与实践的融合。

5. 探索开展产学研一体化的模式

高校化学教学在创新创业教育理念的基础上的最终的目的就是要实现学生的学习、研究与产业的相匹配。学生进行学习是为了进行日后的研究或为产业发展奠定坚实的理论基础;研究是对于学习进行证实和延伸,也将成为产业发展的基础;而产业发展则是学习和研究的最终目的。只有将产学研三者进行有机的结合才能够形成对于创新创业基础上的人才培养目的。

六、结语

综上所述,在时代快速发展的大环境下,基于创新创业教育理念进行高校化学教学改革,高校必须肩负起时代责任,加强对于学生的实践能力的培养。本文通过对化学的教学方法所存在的不足进行深入的分析,得出了以上的改进建议,希望能够引起业界人士的共同关注,通过共同的努力最终提高大学生的实践能力、创新能力,以至于未来的创业能力,为我国发展建设提供源源不断的人力资源。在未来我们仍然有很多的路要走,广大教育工作者都需要时刻保持对于时代发展的敏感度,关注与学生能力的培养,提高应用化学对于创新创业人才培养的质量。

课题编号: 周口师范学院教学改革项目(J2019030) 周口师范学院化学化工学院教学改革项目(HYJG201802)

参考文献

- [1] 黄小梅. 基于创新创业型人才培养的有机化学实验教学改革的[J]. 四川文理学院学报, 2016(5):128-131.
- [2] 周萍. 众创背景下高校创新创业教育发展的路径探索[J]. 继续教育研究, 2018, 000(012):61-64.
- [3] 罗晓宇. 创新创业视域下的大学思想政治教育路径探索[J]. 作家天地, 2019, 000(011):P.64-65.
- [4] 杨黎燕, 张雪娇, 余丽丽, et al. 大学生自主学习能力的化学教学模式改革探索[J]. 广州化工, 2016, 044(008):210-211.
- [5] 孟大伟. 高职院校基于项目驱动创新创业教育革新路径的探索[J]. 黑河学刊, 2018, 240(06):179-180+184.
- [6] 杨黎燕, 张雪娇, 余丽丽, et al. 创新教育背景下大学生自主学习能力的培养的探索[J]. 中国化学会第30届学术年会摘要集-第十二分会: 高等和职业教育中的化学教育. 0.
- [7] 张乐乐. "互联网+"环境下大学生创新创业能力培养路径探索[J]. 软件导刊·教育技术, 2018, 017(005):20-22.
- [8] 李芳清, 曹小红, 刘淑娟, 等. 基于创新创业教育背景的"分析化学"教学改革探析[J]. 东华理工大学学报(社会科学版), 2019.

影视配音中的人物形象塑造——以季冠霖的影视配音作品为例

程洁

铜陵学院 安徽铜陵 244000

【摘要】 随着科学技术的日益发展,物质水平的不断提高,人们对于精神层次的追求日趋旺盛。影视产业的繁荣发展,带动了整个影视配音行业从平淡走向繁荣,尤其是热播影视剧使得众多的配音员从幕后走向了台前,使大众越来越关注影视配音。本文立足于影视配音的人物形象塑造,以配音员季冠霖的影视配音作品为例,研究影视配音中的人物形象塑造技巧,希望对我们影视配音行业的发展起到一定的借鉴作用。

【关键词】 影视配音;形象塑造;季冠霖;造型;整体适配

声音,是声波通过听觉所产生的印象,是客观存在的物理现象,是听觉艺术的物质构成材料。在影视剧中,声音的表现形式是多种多样的。从广义上来说,在影视作品后期制作过程中,对任何声音要素进行处理加工的艺术创作活动都叫做配音,比如说背景音乐的选择,解说,台词等,这些都是配音的范畴。那么从狭义上来说,专为对白、旁白、独白、内心独白、解说以及群声等语言的后期配制而进行的一系列艺术创作活动叫做配音。

近年来,越来越多的影视剧层出不穷,由于受到演员语言表现力较弱、现场收音设备昂贵等诸多条件的限制,很多导演都选择让配音员进行后期台词配录,即影视剧人物配音。影视剧人物配音,顾名思义,就是指在影视剧作品中,由配音演员或演员本人面对画面,遵照原片所提供和限定的一切依据,以有声语言为表现手段,专为片中人物或角色的语言所进行的后期配制录音的艺术创作活动。在影视剧配音创作中,核心环节就是对剧中人物形象进行形象塑造。

一、注重声音对人物的造型功能

1. 气息、情感的交织杂糅

气,主要指气息,“气息就是戏”。首先,配音演员对气息应具有持久的控制力。配音演员所配角色是根据剧本的变化而变化的,一个好的配音演员在他的配音生涯中,所配角色是丰富多变的,那么对于气息的要求肯定也不尽相同,所以气息要跟随角色的情绪变化与状态走。在一部影视剧中,角色的情感变化一定不是一成不变,而是随剧情的变化而变化,是丰富的、饱满的。配音演员在塑造人物的过程中一定要与角色同喜同悲,但是情感在随演员流动时,也一定要注意把控分寸。其次,配音演员的气息应具有较强的稳定性。在配音过程中,由于受到剧本、角色等因素的影响,台词量的多少也不尽相同,台词越长,对配音演员气息的要求就越高。随着故事情节不断发展,环境不断变化,对于配音演员气息稳定性也提出了更高的要求。最后,配音演员对气息的运用应掌握一定的技巧性。气息运用技巧主要体现在偷气和换气中,即气息的连续技巧。在播音发声中,我们可以通过气息的训练来达到偷气与换气运用自如,如:慢慢慢呼、慢吸快呼、快吸慢呼、快吸快呼等等。当然,这些方法也同样适用于影视剧配音当中。

情,主要指塑造人物形象时的情感投入。配音员需要“还魂”人物,就必须仔细阅读剧本,充分调动情绪,反馈感受,而不是单纯的声音模仿与口型契合。但是在为影视剧人物塑造形象时,声和气并不能作为个体单独存在,他们的配合至关重要。气息是基础,

情感是桥梁,只有将声和气有机地结合与运用,才能将影视配音形象塑造之美展现出来。

季冠霖声名大噪源于《后宫甄嬛传》这部剧,在剧中,她为女主角孙俪配音,由此,季冠霖开始出现在大众视野中。在甄嬛痛失第一个孩子这场戏中,对季冠霖的气息与情感有着非常大的考验。在床榻上,甄嬛醒来,皇上抱着她,得知孩子没有后,便失声痛苦,并大喊:“皇上,我的孩子,皇上,我的孩子”。此时的甄嬛,由于失去孩子悲痛万分,但是因为小产身子又非常虚弱,这个时候季冠霖不仅抓住了角色的心理活动,更把握此时角色的身体状况,气息断断续续并且非常微弱,语气中尽显浓烈的失子之痛和对华妃深深的憎恨,气息与情感交织杂糅,将此时甄嬛的形象塑造的非常立体和深刻。

2. 重音、共鸣的相辅相成

在播音学中,那些根据语句目的、思想感情需要而给以强调的词或短语就叫重音。重音是针对语句而言的,它不等同于重读,重读只是重音的一种表达形式。重音可以通过强弱法和快慢法来表现,强弱法是根据语意,对于重要的、需要强调的部分加重语气,抬高音量以凸显,对于不需要强调的部分则降低语气和音量,一笔带过。快慢法则是通过语速来区分重音和非重音,遇到重音时,降低语速延长音节,非重音则提高语速快速带过。

共鸣,是播音发声中的重要一环,常被人们称之为声音的扩音器。人类有多个共鸣器官,从上至下大致可分为头腔共鸣、口腔共鸣和胸腔共鸣。每一个共鸣器官的作用不尽相同,口腔共鸣可使声音音色明亮、清晰、倍感亲切。在使用胸腔共鸣时,可感觉胸腔有明显的震动,声音沉着有力、低音炮十足、充满磁性。

在为影视剧人物配音时,重音、共鸣的相辅相成,对影视剧人物形象的塑造具有很强的推动作用。在《后宫甄嬛传》的最后一集,雍正帝驾崩,甄嬛从寝殿内走出来,对着跪在外面的嫔妃和大臣,说了三句:“皇上,驾崩;皇上,驾崩;皇上,驾崩”。这三句台词仅十二个字,看似是简单的重复,实则配合剧情的发展,在情感与语势上呈递进关系。第一句的“皇上,驾崩”,是向嫔妃和大臣陈述事实,不带有悲伤的色彩,起到传声筒的作用。第二句的“皇上,驾崩”,季冠霖在处理的时候,语气明显加重,使用了口腔共鸣,使声音变得更加明亮,语意更加准确清晰,让嫔妃和大臣务必接受事实,自己内心的仇恨也随之而去。第三句的“皇上,驾崩”,语气再次增强,重音明显,且使用了胸腔共鸣,语势铿锵有力,斩钉截铁,掷地有声,展现出自己的青春也随着皇帝的逝去而逝去,未来,再也没有人能够伤害到自己和自己在意的人,宣誓了自己在后宫

不可撼动的地位。

二、注重声音与人物的整体适配性

1. 找准语言节奏

节奏是影视剧的脉搏，是语言的运动形式。在影视剧中，想要找准语言节奏，首先就要做到贴合人物口型的长短。当剧中角色开口说话时，配音演员也要开口说话，当剧中角色停止说话时，配音演员也需要停止说话。其次，还需做到贴合人物口型的开合。即发出每个字音时口型的开、齐、合、撮都要严丝合缝，这样才能做到与角色混为一体。

在电影《饥饿游戏》(中文版)中，季冠霖为女主角凯特尼斯配音。通过整部电影，我们可以看出凯特尼斯是一位果敢、刚毅、坚强、善良的姑娘。电影中有很多的打斗场面，再加上整部电影是英译中，给配音演员带来不小的考验。在为女主配音时，季冠霖紧抓语言节奏，不仅紧紧贴合语言的长短，更加贴合口型的开合，尤其是在女主为了躲避厮杀，在树林中狂奔时所发出的焦急喘息声，由远及近，由近及远，喘息声由小变大，由大变小，遇到障碍物时声音的变化等等，季冠霖在节奏上都把握的非常到位。

2. 体味内在话语

在影视剧配音中，除了传统的有声台词之外，还有内在语。随着市场经济的快速发展，人们对于精神层次的追求日趋旺盛，审美水平也在不断提高。在观看影视剧的过程中，观众更加趋向于追求更高的影视语言表现力，内在语作为影视语言之一，它的作用不容小觑。首先，内在语可以拓宽演员的表演空间。在一部影视剧中，演员可以直接通过台词表达丰富的含义，同时由于语言表达具有多样化特征，很多台词的背后还蕴含着丰富的内在含义，演员可以通过神态、动作表达丰富含义，从而使影视作品的内涵更加丰富，层次更加鲜明。其次，内在语可以增强影视表演的艺术特色。在很多影视作品中，很多内在语的表现力比台词的表现力更具韵味。最后，内在语可以丰富台词表达。台词的表现往往会受到时间和空间的限制，在传达影视剧情过程中存在局限，内在语可以突破这种限制，达到无限拓展信息量的作用。

在影视剧《芈月传》中，有一场戏令人印象深刻。当时的秦国太后芈月怀有义渠王的孩子，但在当时，血缘关系、种族关系在人

们的脑海中根深蒂固，大宗伯樗里子无法接受秦国太后所生的孩子和秦国没有丝毫血缘关系却姓嬴。芈月知道樗里子的顾虑，一次下朝之后，芈月留住了樗里子。一番嘘寒问暖之后，芈月话锋一转，对樗里子说：“樗里子是大宗伯，自然事物繁忙。可王叔不仅该关照宗室里的孩儿们是否姓嬴，更该关照他们的心是否也姓嬴”。芈月的这番话有着丰富的内涵，她知道樗里子的顾虑，但是她也一定会生下这个孩子，她要让大宗伯知道，虽然自己怀的是义渠王之子，但是孩子终将生在秦国，他会和秦国的孩子一样，接受秦国文化的洗礼和熏陶，他甚至会比那些流着秦国血液的孩子更加忠于秦国。由此可见，内在语可使整个影视剧的内涵更加丰富，起到无限拓展信息量的作用。

3. 把握人物基调

所谓人物基调，是指人物被赋予的相关价值因素和个人因素。角色的基调并非由配音员来确立，而是由表演者创造出来的，对于为银幕上已经确定了人物基调的角色进行配音的配音员来说，准确地把握住角色的人物基调，并找到与之相符的语言基调，是一种艰难却充满挑战性的工作，紧抓人物基调，是配音工作顺利完成的关键。

要想深刻刻画角色，把握人物基调，首先要认清角色的年龄、身份和地位。我们都知道，随着年龄的增长，人类的声音会发生生理性变化，由青年时期声音的清脆响亮，到中年时期声音的浑厚有力，最后到老年时期，由于发声器官和嗓音功能的逐渐衰退，声音变得沧桑无力。同时，配音员在刻画人物形象时，也会受到角色不同的身份、地位的影响，调整自己的配音基调。在影视剧《后宫甄嬛传》中的甄嬛和《芈月传》中的芈月，这两个角色都是整部影视剧的中心，拍的都是她们传奇的一生。在为两位角色配音时，必须要抓住不同年龄阶段人物声音的变化特点，以及在整个人生经历中，角色身份、地位的转变，才能将人物形象塑造的鲜明、有特点。

三、结语

在影视配音人物形象塑造中，要想将角色刻画的生动鲜活，成为一名熟练有造诣的配音员，只有经过不断地打磨配音技巧、积累文学知识、努力提高艺术修养，提高对原型人物的深刻理解，才能塑造出鲜明的人物形象，受到大众的喜爱和肯定。

参考文献

- [1] 王明军, 阎亮:《影视配音艺术》,北京:中国传媒大学出版社,2007年版,第1页
- [2] 王明军, 阎亮:《影视配音艺术》,北京:中国传媒大学出版社,2007年版,第201页
- [3] 安然:影视配音中的声音弹性,《视听》,2016年7月,第143页
- [4] 张颂:《中国播音学》,北京:中国传媒大学出版社,2009年版,第338页

科学思维导向下的向心加速度教学

代国顺

连云港市海滨中学 江苏连云港 222042

【摘要】 本文在科学思维导向下，首先借助特殊值和计算机辅助方法定量计算平均加速度，然后通过科学推理，猜想出向心加速度的表达式，最后通过理论推导以及自制实验教具实验验证向心加速度的表达式。本文在丰富高中物理教材的同时，可有效地提高学生的科学思维。

【关键词】 科学思维；向心加速度；教学

学科核心素养是学科育人价值的集中体现，是学生通过学科学习而逐步形成的正确价值观念、必备品格和关键能力。科学思维作为物理学科核心素养的重要方面，主要包括模型构建、科学推理、科学论证、质疑创新等要素。

纵观国内外高中物理教材，都十分注重知识的逻辑性，以更好的培养学生的科学思维。但是在有些教材某些章节中为了降低教学难度，往往弱化了科学知识的逻辑性。例如，人教版物理必修二（2010年4月第3版）第五节《向心加速度》，教科书为了降低教学难度，就没有从加速度的定义式出发科学探究向心加速度的大小和方向。这样做的确避开了难点，但也同时弱化了学生科学思维能力的培养。本文从模型构建、科学推理、实验验证等方面，谈一谈如何在科学思维导向下开展向心加速度教学。

一、模型建构

月亮围绕地球做圆周运动；细线牵引的小球绕桌面上的某点做圆周运动；细绳系着装满水的无盖水杯在空中某一水平平面内做圆周运动；小球做圆锥摆运动等等。让学生在熟悉的物理情境下用物理概念描述这些运动，总结特点，并引导学生分析出这些物体所受的合外力的方向。然后再具体的以在桌面上做圆周运动的小球为例，忽略阻力等次要因素，抽象出匀速圆周运动模型；为减小阻力，可使小球脱离桌面，便成了圆锥摆模型；为克服圆锥摆中的小球难以在水平平面内做圆周运动，可让一个恒定的低速电动机提供动力牵引转动，稳定后小球就会在水平平面内做匀速圆周运动，这样便建构成了匀速圆锥摆模型。

二、科学推理

1. 类比速度，寻找突破口

根据速度的定义式概念，瞬时加速度可用无限小的时间间隔内的平均加速度表示，从平均加速度的定量分析可求得瞬时加速度的表达式：某一物体做匀速圆周运动，其线速度大小为 v ，半径为 r ，求该物体在 $\Delta t = \frac{1}{2}T$ 、 $\frac{1}{3}T$ 、 $\frac{1}{4}T$ 、 $\frac{1}{6}T$ 、 $\frac{1}{12}T$ 时的平均加速度？（ T 为周期，下同。）

通过计算，可知： $\Delta t = \frac{T}{2} = \frac{\pi r}{v}$ ， $a = \frac{\Delta v}{\Delta t} = 0.64 \frac{v^2}{r}$ ；

$\Delta t = \frac{T}{3}$ ， $a = 0.83 \frac{v^2}{r}$ ；

$\Delta t = \frac{T}{4}$ ， $a = 0.90 \frac{v^2}{r}$ ；

$\Delta t = \frac{T}{6}$ ， $a = 0.96 \frac{v^2}{r}$ ；

$\Delta t = \frac{T}{12}$ ， $a = 0.99 \frac{v^2}{r}$ 。

学生不难猜想到： $\Delta t \rightarrow 0$ 时， $a = \frac{v^2}{r}$ 。

2. 巧用计算机辅助计算，科学推理猜想



图1 速度变化量矢量图

如图1所示， $\Delta t = \frac{1}{n}T = \frac{2\pi r}{nv}$ 时， $\theta = \frac{2\pi}{n}$ ， $\Delta t = 2v \sin \frac{\theta}{2}$ ，

$$a = \frac{\Delta v}{\Delta t} = \frac{2v \sin \frac{\theta}{2}}{\frac{2\pi r}{nv}} = \frac{n \sin \frac{\pi}{n}}{\pi} \frac{v^2}{r}$$

表1: n 与 $\frac{n \sin \frac{3.14}{n}}{3.14}$ 数值关系

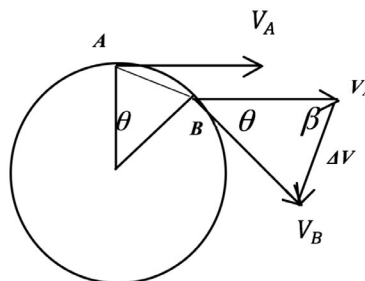
n	$\frac{n \sin \frac{3.14}{n}}{3.14}$
2	0.63694247
3	0.82715908
4	0.90041424
5	0.93555338
8000	0.99999997
9000	0.99999998
11000	0.99999999
18128	0.99999999
18129	1.00000000

计算机辅助计算结果显示（见表1），若取 $\pi = 3.14$ ，当 $n \geq 18129$ 时，其系数 $\frac{n \sin \frac{\pi}{n}}{\pi}$ 的值为 1（小数点后保留 8 位），即 $a = \frac{v^2}{r}$ 。所以猜想，当 $\Delta t \rightarrow 0$ 时， $a = \frac{v^2}{r}$ 。

2.3 理论证明

从 $\Delta t = \frac{1}{n}T$ （ n 为正整数）的速度变化量矢量图（如图1）可以看出：

① 当 n 逐渐变大， Δt 逐渐减小时， θ 逐渐变小。假如半径为 1 米的圆，随着 θ 角度逐渐减小，通过计算机辅助计算弧长和弦长的具体长度对

比显示(见表2,取 π 的值近似为3.14159265),当 $n \geq 1274$ 时,弦长和弧长的差值为零(结果保留小数点后8位)。所以可以认为, n 足够大时, $\Delta t \rightarrow 0$,弧长和弦长相等,所以有 $\Delta v = v\theta$,可得出匀速圆周运动的加速度 $a = \frac{\Delta v}{\Delta t} = \frac{v\theta}{\Delta t} = v\omega = \frac{v^2}{r} = r\omega^2$ 。

② $\theta + 2\beta = \pi$, n 无限大时, Δt 无限小, $\theta \rightarrow 0$, $\beta \rightarrow \frac{\pi}{2}$,所以可认为 Δv 的方向与 v 的方向垂直。 v 的方向垂直于半径,所以 Δv 的方向是沿半径方向且指向圆心,也就说明了任何做匀速圆周运动的物体的加速度方向总是沿半径方向且指向圆心。

这样就从理论证明了匀速圆周运动的加速度大小

$$a = \frac{\Delta v}{\Delta t} = \frac{v\theta}{\Delta t} = v\omega = \frac{v^2}{r} = r\omega^2, \text{方向总是沿半径方向指向圆心。}$$

表 II 半径为 1m 的圆的弧长和弦长

n	$\theta = \frac{2\pi}{n}$ (rad) $\pi = 3.14159265$	弧长 $L_{AB} = r\frac{2\pi}{n}$ (m)	弦长 $S_{AB} = 2r\sin\frac{\pi}{n}$ (m)	$L_{AB} - S_{AB}$ (m)
2	3.141592650	3.141592650	2.000000000	1.14159265
3	2.094395100	2.094395100	1.732050806	0.36234429
4	1.570796325	1.570796325	1.414213561	0.15658276
100	0.062831853	0.062831853	0.062821518	0.00001033
500	0.012566371	0.012566371	0.012566288	0.00000008
800	0.007853982	0.007853982	0.007853961	0.00000002
900	0.006981317	0.006981317	0.006981303	0.00000001
1000	0.006283185	0.006283185	0.006283175	0.00000001
1273	0.004935731	0.004935731	0.004935726	0.00000001
1274	0.004931857	0.004931857	0.004931852	0.00000000

三、实验验证

实验原理分析:比较牛顿第二定律求得的匀速圆周运动的物体的加速度 a ,与根据 $a = v\omega = \frac{v^2}{r} = r\omega^2$ 得出的 a_n 是否相等。

实验器材:自制教具筷子电机(改装后的定速低速电机,在转轴上固定一筷子,如图2,小球在本电动机的牵引下在水平平面内可做匀速圆周运动)、细线、小球、升降台、刻度尺、硬纸板等。

实验前学生讨论:

(1) 观察小球在水平水面内做匀速圆周运动,画出该小球的受力分析示意图(如图3),表示出小球所受的合力,再根据牛顿第二定律 $F=ma$ 表示出小球的加速度 a 的表达式(质量为 m ,绳子与竖直方向的夹角 θ)。



图 2: 筷子电机



图 3: 圆锥摆模型图

参考文献

- [1] 中华人民共和国教育部. 普通高中物理课程标准(2017年版)[S]. 北京:人民教育出版社,2018.
[2] 潘通. 基于核心素养的"向心加速度"探究式教学设计[J]. 物理教师,2017(6):30-33.

根据 $F=ma$,可求得小球的加速度 $a = \frac{F}{m} = g\frac{r}{h}$,方向指向圆心。

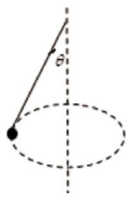
(2) 根据电动机铭牌信息,选择有效信息,表示出要验证的加速度的表达式 a_n



图 4: 电机铭牌

根据电机铭牌信息(如图4),读出转速,得 $a_n = r\omega^2 = 4\pi^2 n^2 r$

(3) 要验证 $a_n = a$,需要测量那些物理量?

根据 $a = \frac{F}{m} = g\frac{r}{h}$,和 $a_n = r\omega^2 = 4\pi^2 n^2 r$,需测量 r 和 h 。(其实根据 $g\frac{r}{h} = 4\pi^2 n^2 r$ 可以看出,测量一个 h 也可达到验证目的,本文不做探讨。)

(4) 如何设计表格记录数据。

分组实验:

将筷子电机放在水平桌面上(若课桌桌面比较光滑可以在桌面上平铺一张擦巾纸),取一根细线一端系在筷子上端,另一端拴住小球,接通电源后,小球开始做圆周运动。

待小球运动稳定后,把固定着硬纸板的升降台放在小球所在的运动平面下面,将硬纸板靠近转轴筷子(注意不要接触),确保硬纸板在水平平面上。

转动升降台的旋钮使硬纸板升高,在将要靠近小球时,速度放缓,等小球接触到硬纸板时,关闭电源。

用刻度尺测量硬纸板的上表面与转轴筷子的接触点A到细线与转轴筷子的节点O的高度 h ,并记录下数据。

轻轻拉紧细线,测量小球到硬纸板最近的点到A点的距离 r ,并记录下数据。

表 III 实验数据汇总表

转速 n(r/min)	110	110	80	80	60	60
半径 r(m)	0.010					
高度 h(m)	0.074					
$a = g\frac{r}{h}$	1.3243					
$a_n = r\omega^2$	1.3255					
绝对差	0.0012					

通过对表 III 实验数据分析对比,在误差允许的范围内两组结果基本相符,大量实验数据可以得出同样的结论,即 $a_n = a$ 。

这样就分别从理论和实验两方面科学论证了匀速圆周运动的加速度大小是 $a = \frac{v^2}{r} = r\omega^2$,方向是沿半径方向且指向圆心。

四、结语

科学思维是物理学科核心素养的关键因素,在教学中要以学科知识为载体,以学生为主体,通过经历模型构建、科学推理、科学论证等科学思维过程,让学生在具体的学习活动中将知识转化为学生自身的智慧和力量,促进学生核心素养的发展。

就业导向下的高校经济管理课程教学改革路径探索

戴凤燕

南京财经大学公共管理学院 江苏南京 210023

【摘要】 近些年来高校不断扩招, 学生人数越来越多, 极大地增加了学生就业难度。为了提高学生的就业率, 高校应当转变以往传统的、落后的教育理念, 实现教学改革。本文系统地阐述了就业导向下高校经济管理课程教学改革路径, 旨在进一步提高高校经济管理课程教学水平, 实现学生就业率的提升, 满足社会发展的需求。

【关键词】 高校; 就业; 实践教学; 改革

随着社会的发展, 市场经济的深入推进, 特别是全球经济低迷等诸多因素的影响, 大学生就业难现象愈发凸显, 成为了社会各界普遍关注的问题。笔者通过调查研究发现, 导致大学生就业难的原因是多方面的, 有主观原因也有客观原因。主要原因为高校受传统教育观念的影响, 缺乏科学的明确的办学思路和人才培养目标, 加之重理论、轻实践的影响, 使得学生的综合素质难以提升, 不能够满足社会发展的需求, 极大的制约了高等教育的可持续发展, 也不利于学生实现更好就业。

一、高校经济管理课程教学的现状

作为高校大学生迈入经济学领域的门槛, 经济管理课程的重要性是不言而喻的, 它奠定了高校大学生学习其他经济学专业知识的基础。经济管理课程的教学要求教师明令学生掌握经济学的整体架构, 建立相应的概念, 为今后的学习奠定基础, 但值得注意的是, 在传统教学模式的影响下, 我国高校经济管理课程存在教学方式单一、理念落后等现象, 学生在课堂上被动的接受教师的讲授, 机械的做着笔记, 不利于发挥学生在课堂上的主体性地位, 更不利于培养学生的学习兴趣和积极性, 给学生今后的就业埋下了隐患。具体来说经济管理课程存在以下几方面问题:

1. 重理论, 轻实践现象较为严重, 教学观念落后

上文已经提到经济管理类课程是高校经管专业学生的重要课程之一, 要求教师在课程讲授过程中, 从基本的概念出发, 通过讲解各类经济理论, 使学生了解经济管理的重要性, 提高学生的经济管理能力。但值得注意的是, 现阶段高校经济管理课程教学过度关注理论知识的讲授, 忽视了对学生实践能力的培养, 加之高校学生年龄普遍偏低缺乏社会经历, 对经济学的相关概念缺乏清晰的认识, 一味地讲述经济管理类抽象概念, 势必导致学生难以理解, 长此以往降低学生学习该门课程的积极性。与此同时, 经济管理类课程与高等数学的相关内容息息相关, 对于高校大学生来说, 这无疑是学习经济管理类学科的一大难关, 加之教师一味的灌输理论知识, 学生只能机械式的记忆, 难以将所学到的理论知识灵活的运用到实践中。除此之外, 经济管理的课程的理论和实践课时分配不科学, 理论课程的讲授占据了大量的时间, 而实践课程则相对较少, 不利于培养学生的实践能力。

2. 忽视了对学生主观能动性的调动

经济学的相关概念和理论相对比较抽象, 对广大高校大学生来说难度较高, 加之不同级学生之间以及同级学生之间存在着较大的差距, 老师在进行理论讲授式, 没有实现对学生认知能力和差距的考量, 采用一把抓的教学方式使得两极分化严重。虽然近些年来, 高校经济管理的课程已经开始应用多媒体技术进行教学, 但笔者通

过调查研究发现, 这种转变仅是教学手段的转变, 是从传统的黑板加粉笔逐步转化为幻灯片加黑板加粉笔的模式, 传统的、一言堂的教学观念仍然根深蒂固, 忽略了学生在课堂上的主体地位。填鸭式的教学模式极大的打击了广大学生学习该门课程的积极性和主动性, 对学生今后的就业和学习非常不利。

3. 教材缺乏针对性

目前, 高校经济管理类课程所应用的教材为全国统编教材, 内容改动不大, 虽然一些高校开始应用自己学校所编撰的教材, 但这些内容大多是从国外经济理论中直接翻译过来的, 理论性较强与我国社会发展实际不相符合, 且不符合高校学生的学习特点, 缺乏一定的针对性。不仅如此, 高校经济管理类课程所应用的教材更新缓慢, 在经济高速发展的今天, 很多经济理论与模型已经与我国国情发展不相符合, 教学内容脱离实际。

二、以就业需求为导向的高校经济管理课程教学改革路径

上文已经提到, 我国高校经济管理课程存在很多问题, 这些问题的存在不利于提高学生的综合素质, 帮助学生将理论知识同具体实践结合在一起, 因此应当予以高度的关注。笔者通过长期的研究与实践认为, 高校经济管理课程教学应当以就业需求为导向, 实现改革, 提高学生的实践能力, 增强高校大学生的就业竞争力, 为高校的可持续发展奠定基础, 具体来说应当做到以下几点:

1. 改革教学目标

从本质上来说, 高校经济管理类课程的核心思想是阐述一种看问题的角度和思维, 如果能够把握好这一角度进行教学, 势必能够提高高校经济管理类课程的教学水平, 将相关内容化繁为简, 给出最有力的、精准的判断。学习经济学的最主要目的是为了建立正确的价值观, 通过灵敏的经济学思维, 把握好经济问题的角度, 能够透过现象看到本质, 科学合理的分析出经济现象出现的原因以及解决问题的办法。高校经济管理类课程的教学目的是为了让学生掌握相关的基本经济学理念, 使学生在日常的学习中不断的培养经济学思维, 将理论知识同实践结合在一起, 学会对实际经济问题展开全面深入的分析, 为今后的社会工作奠定基础。高校经济管理类课程应当加强对学生的能力的培养, 经济学与学生日常的生产生活息息相关, 存在着密切的联系。因此, 教师应当引导学生从经济学的角度分析社会问题以及社会现象, 上到央行利率的调整下到菜市场菜价的变动应当做到全面的掌握。

2. 改革教学内容。

根据教学大纲的指示, 在具体的教学活动中, 教师应当做到理论与实践, 两手都要抓, 两手都要硬, 一方面要注重对学生理论知

识的讲授,另一方面还应当从社会经济发展的实际情况出发,使学生在社会经济的大环境下不断提升实践能力,做到理论与实践的有机结合。改革教学内容并不是要求教师将高校经济管理类课程中的理论知识全部删减掉,而是应当有所侧重,有效避免冗长的经济学理论对学生的灌输,要做到理论同实际案例有机结合,做到理论课时与实践课时的有效平衡,帮助学生化繁为简,将枯燥的内容趣味化,复杂的内容简单化,力求教学内容简单明了,通俗易懂。

3. 改革教学方法

高校经济管理学教学方法的改革,有利于帮助我们更好的实现高校教学新目标,培养学生的积极性和主动性。具体来说,改革教学方法应当从以下几方面入手:

首先,将案例教学法应用到高校经济管理教学活动中。所谓案例教学法,从本质上来说,隶属于情景教学,是高校经济管理课堂教学活动的一大改革。采用案例教学法进行教学,要求教师根据课堂情境,将经济学中的一些经典案例加以改动,通过多媒体的形式为学生营造良好的案例情境,使学生能够将理论同实践结合在一起。以笔者开设的劳动经济学课程为例,在教学中引入了大量的案例,通过案例让学生进一步理解理论知识,更加形象化、情景化,使得劳动经济学理论不再枯燥,学生课堂参与度大大提升,对知识理解能力和运用能力也得到了提升。因此,有必要将现实案例引入到课堂教学中,使学生能够将实际问题与经济理论课程结合在一起,帮助学生明白经济管理课程与日常的生活紧密相连,无处不在,并树立起经济学思维,为今后的经济学知识学习奠定基础。

其次,将慕课、微课应用到教学中。教师应充分利用慕课、微课,引导学生关注社会经济热点问题,经济管理学的主要教学目的是解决社会问题,可以说它是一门与社会问题联动性较强的学科。正因如此,教师在教学中应当充分利用互联网,将慕课和微课的作用发挥出来,引导学生关注社会热点问题,用理论知识去解决问题,实现针对性讨论,在讨论过程中帮助学生加深对相关内容的

理解,在脑海中形成经济思维,进一步提高学生解决问题分析问题的能力。

最后,充分利用实验室资源开展经管类实验教学。针对经管类教学的特点,高校一般都配备了实验室。如果充分利用实验室资源,针对经管类学科开展充足的实验教学,可以很好地增加实践教学环节,让学生在实践操作中理解理论知识,并为今后的工作打下良好的基础。经管类的实验教学应当坚持一般知识与专业特殊知识的有机结合,打造学生坚实的实践能力。一般知识应涵盖基本的电脑操作,培养学生熟练使用办公软件,例如 word 的复杂功能和有表现力的 ppt 制作等。专业特殊知识则应该与具体专业结合,例如统计软件、计量分析软件等。以笔者开设的《公共管理定量分析方法》为例,单纯的课堂讲授并不能使学生掌握如何进行定量分析,笔者增加了实验教学环节,提供数据和 stata 软件,带领学生去实践所学的方法,为学生本科阶段的学习和进一步深造都打下了良好的基础,在职场中循证化应用日渐丰富的大趋势下,也为学生就业能力打下了坚实的基础。

三、结语

总而言之,我国高校经济管理课程的教学观念。仍然较为落后,教学现状不容乐观,存在很多问题。因此,有必要进行教学改革,解决教学中存在的问题。当然这一过程不是一蹴而就的,它是一个长期的系统的过程,需要教师通过改变教学目的,丰富教学内容,创新教学方式来实现帮助学生加强理论知识与实践的结合,培养学生的兴趣,调动学生的学习积极性,提高高校经济管理课程教学水平。

基金项目: 南京财经大学大学教学改革课题资助项目 (DFYXW15001 和 DFYXW16001)

参考文献

- [1] 彭金海. 基于校企合作背景下经济管理类专业课程教学改革策略分析探讨 [J]. 产业创新研究, 2020, (18): 174-175.
- [2] 朱强. 就业导向下的高校教学改革分析——以经济管理类课程为例 [J]. 辽宁经济, 2020, (07): 66-67.
- [3] 陆军. 高校经济管理类课程教学方法改革探索 [J]. 科技风, 2015, (17): 184+189.
- [4] 张琰飞, 朱海英. 经济管理专业 SPSS 课程教学改革路径研究 [J]. 科技信息, 2013, (22): 18+20.
- [5] 蒋云龙, 张宇婷. 高校经济管理类课程教学方法改革探索 [J]. 新余学院学报, 2011, 16(06): 122-124.

基于 TBL 强制回顾学习的混合式教学在人体生理课程教学中的应用

段文凯

台州科技职业学院 浙江台州 318020

【摘要】 以团队学习为基础 (TBL) 的混合式教学模式具有以学生为中心、更能培养学生合作沟通的能力的优点; 在《人体生理基础》课程改革中, 作者在自主学习的基础上, 增加基于团队的强制性回顾学习, 并以团队项目的评价代替对个人评价, 尝试基于 TBL 的强制性回顾学习的混合式教学模式实践; 教学实践研究发现, 该模式能很好的提高学生积极性及课堂满意度, 提升学生自主学习能力和综合素质。

【关键词】 TBL; 强制性回顾学习, 混合式教学; 人体生理课程

人体生理课程是药品、食品专业公选课, 该课程融合了生物化学、免疫学等知识, 综合性强, 信息量大, 是医学、药学、营养学之间的桥梁科学^[1], 也是执业药师和公共营养师考证的必考内容。在传统的纯讲授教学模式下, 师生互动少, 对于未接触临床或没有医学背景的学生来讲, 学习起来有一定难度。如何改革传统的教学方法和教育模式, 调动学生主动参与学习活动的内在积极性、克服学生畏学情绪, 以利于培养高技术技能型人才就显得十分重要和迫切。

TBL (Team-based learning, 基于团队学习法) 是一种较新的教学形式, 研究发现采用固定 / 永久组的班级学习效果要明显好于普通不分组教学的班级, 学生在永久固定的组内更能锻炼沟通、协作与批判性思维能力, 能感受到被爱, 变得更加自信^[2, 3]。因此, 在西方课堂普遍采用; 但是, 在国内分组教学中, 常常发现学生交流少, 学习沉闷, 效果难以达到预期。为改善这种现象, 笔者结合混合式教学和小组讨论的特点, 提出两轮练习法教学: 即在线上预习的基础上, 在课堂上学生在规定时间内自己单独做练习, 练习做完提交后, 同组学生会有 1-2 分钟时间讨论, 成员相互交流, 提出

不同的意见并说服对方, 最后达成一个团队答案, 再一次提交; 因为在这两轮之间需要强制性交流、查阅相关的资料并说服团队其他成员达成一个统一的方案, 因此, 把这种方法称为基于 TBL 的强制回顾学习法。该法结合了个体与团队学习的优点, 既让学生在学习过程中拥有独立思考的机会, 又让学生学会在团队中如何共处、交流与合作的能力, 是一种较好的教学尝试。

一、设计相应的教学活动与评价方法, 确定“学生成才”的人才培养目标

人体生理基础作为食品、药品专业的公选课, 主要为学生理解后续的营养与疾病预防、病理与药理基础课程打好基础, 因此, 笔者将人体生理课程整合成以下几大模块: 血液循环系统、吸收和排泄系统、神经系统、内分泌系统和免疫系统。针对这些内容, 将每堂课的教学活动设计如下 (表 1)。

表 1 教学理念与教学设计之间的对应关系

核心素养	教学活动	评价方法	
		形成性评价	总结性评价
持续学习能力: ① 问题解决能力 ② 批判思维能力 ③ 人际交往能力 ④ 合作 ⑤ 热情	① 课前作业的注释 ② 课前小练习 ③ 概念测验, 同组指导 ④ 案例分析: 比较, 分析, 形成和评估 ⑤ 阅读作业, 强化持久学习 ⑥ 课后数据分析 ⑦ 基于团队的评估 - 个体和团队两环节 ⑧ 团队项目	① 课前练习和概念检测, 及时的反馈 ② 课前测验帮助他们确定哪些是重要的材料 ③ 视频 ④ 课前、课中和课后的反馈	① 集中于应用的课后测验 ② 有分数的案例分析, 并提供反馈意见 ③ 对考试的反馈 ④ 基于团队的实验、练习测试 ⑤ 基于团队的课后测试
渴望学习 (学习兴趣) ① 动机 ② 鼓励 ③ 合作 ④ 协作 ⑤ 兴趣	① 基于案例分析和同行指导的永久 / 固定团队项目 ② 询问学生对考试的反思 ③ 对课前阅读材料的注释, 课前测验以帮助他们提高学习技巧 ④ 实验室的协作 ⑤ 基于团队的评价 - 个人和团队两环节 ⑥ 团队项目	① 看 / 听他们在团队中如何工作 ② 课前阅读和测试 ③ 同行指导和概念测试 ④ 介绍期中和期末的调查 ⑤ 团队实验后的小组测试	① 去掉最低的期末测试成绩和去掉最差的三位阅读测试成绩 ② 询问对考试的反思 ③ 组内的社交学习 ④ 期末考试

个性化发展 ① 交流 ② 自信 ③ 积极 ④ 肯定	① 记住姓名 ② 向他们说明我是他们最大的啦啦队队长 ③ 让学生处于固定和永久的组内 ④ 与学生每学期在办公室见一次面 ⑤ 对考试反思的回应 ⑥ 人性化指导 ⑦ 介绍中期末问卷调查报告 ⑧ 关注学生的评论 ⑨ 学生介绍卡	① 对落后的学生进行辅导 ② 概念的测试能增加自信 ③ 提供社交支持的固定 / 永久团队	① 在分数面前公平和平等
---------------------------------------	--	--	--------------

二、基于 TBL 强制回顾学习的混合式教学设计 with 实施

1. 根据 Bloom 分类法分组

Bloom 分类法认为学生可分为: Remember (记忆型)、Understand (理解型)、Apply (应用型)、Analyze (分析型)、Evaluate (评估型) 和 Create (创造性), 不同层次的人认知水平并不相同; 记忆型只会描述一些事情; 理解型会用自己的语言复述和解释所听到的; 应用型则会借鉴所发生的, 并应用于实践; 分析型会分析事情的缘由、理解其中的关键点等; 评价型会对事情的原因进行分析并作出自我评判; 而创造型认知则会根据发生的事情提出创造性想法。

在第一堂课前, 采用“老鹰与鸽子”的故事对大家进行分层(说明: 该案例是对学生分层常见的调查方法), 根据分层的结果, 并考虑学生的生源地、性别等因素, 将不同层次的人分进一个小组, 让小组搭配均匀。

2. 基于 TBL 强制回顾学习的混合式教学设计

(1) 课前准备

教师开始前, 将课程标准, 教学大纲, 课程进度安排, 各模块的学习资料, 视频及网址, 研讨案例及问题测试题等上传到网上平台, 并建立微信群, 与学生保持有效的沟通。

(2) 课堂教学

混合式教学组织如下所示; ①首次上课时, 向学生介绍团队学习的好处、教学目标、课程标准、教学大纲、学习要求、考核要求等, 鼓励学生自主学习, 积极参与到小组讨论中。②在每堂课课前, 告知这个月的教学进度安排, 并告诉学习任务及要求, 要求学生及时线上学习。学生在课前阅读相关的材料, 然后进入课堂, 在课堂上, 老师对对相关的知识点进行简单的讲解, 然后进行两轮基于多选题的强制回顾学习, 老师再针对练习题情况进行针对性的讲解, 包括应用模型、案例分析等方法进行讲解; 第一堂课课后完成课后作业。第二堂课类似与第一堂课, 但一般第二堂课进行一些实验; 这里的一堂课一般为 90 分钟(两节课), 第一堂课和第二堂课一般不在同一天上课。

基于 TBL 的强制回顾学习方法介绍: 在课堂上, 开始半小时均采用强制回顾学习法学习, 强制回顾学习法由 10 道多选题和 1 道问答题组成。刚开始上课时, 学生登录网站, 在上面做这些习题(单独做, 每道题都有时间限制), 结束后, 小组进行讨论, 查阅资料, 形成小组统一答案提交(有时间限制)。然后教师根据答案情况进行针对性的讲解。

3. 基于 TBL 强制回顾学习的教学实施案例

在本校 2018 级药品专业采用基于“强制回顾学习的混合式教学法”, 如图 2 所示实施混合式教学, 以下以泌尿系统模块为例介绍如何在课堂上实施强制回顾学习的混合式教学结果。

以下为基于 TBL 强制回顾学习设计的两道选择题:

(1) 肾小球的非选择性、被动过程, 在没有血液蛋白的情况下形成血浆, 称为:

A: 吸收 B: 分泌 C: 过滤 D: 肾小管重吸收 E: 肾小球重吸收

个人环节	团队环节
A. 3%	A. 0%
B. 9%	B. 0%
C. 49%	C. 91%
D. 6%	D. 0%
E. 34%	E. 9%

分析: 从强制回顾学习的结果可以看出学生哪方面存在困难, 问题 1# 的答案可以看出学生对理解肾小体的结构还存在误差。E 选项(肾小球重吸收)是一个干扰项, 肾小球重吸收这一概念只是为了使选项更完整而添加的, 是一个虚构的概念, 并不能在书本中找到, 但它却帮助识别了学生理解的误差。

从上题可以看出, 团队环节正确率远高于个人环节, 第一题的团队环节正确率还未达完全正确, 因此, 需要在该模块内容中添加一个新的试题来解决这个问题, 比如在单元测试中加入新的习题。

课前阅读以及基于 TBL 的强制回顾学习活动是一种帮助学生如何学习的教学设计, 小组内的学生在讨论过程中需要学会如何识别并清楚表达自己的意见。另外, 根据他们对测验的反馈可以识别出课堂上需要讲解的内容。强制回顾学习需要合作, 需要学生之间的沟通以及解决问题的批判性思维能力, 这有助于帮助他们成长为有动力的终身学习者。

三、课程评价

按照以“以学生为中心”的教学理念, 改变传统的“平时+期末考试”这种简单考核形式, 建立起基于团队的评估, 这有助于增加学生的内在动力, 使他们想要学习。基于团队评估的设计如图 4 所示; 从“自学能力”、“内容掌握程度”、“团队精神”、“职业操守”四个维度对学生进行考核, 每个内容为 0-3 分, 0 分为缺席, 1 分为需要改进, 2 分为达到要求, 3 分为超出预期。优秀为: 2,2,2,1; 良好为 1,1,1,1; 中为有一块为零分, 及格为有两块内容出现零分, 不及格为超过两块内容为零分。

四、教学效果与反思

混合式教学实施 1 年来, 总体效果显著, 学期末, 对学生进行了问卷调查, 调查结果表明, 89% 的学生认为, 混合式教学对学生综合素质有明显的提升, 91% 的学生认为学生认为该教学方法在提升学生自主学习能力、提高学习兴趣方面对自己有很大帮助, 92% 的学生认为评价体系比较新颖合理, 91% 对该教学法满意度较高。

总之, 该教学的实施, 大幅度提高了学生对教学的满意度, 虽然一开始学生不太熟悉, 有些抱怨, 但随着进程的深入, 学生慢慢喜欢上这种教学模式。

(下转第 56 页)

探析高校法学专业创新创业教育实践教学模式

范 鑫

延边大学法学院 吉林延吉 050000

【摘要】 创新创业教育是近些年来教育改革的重点,也是建设创新型国家的要去,法学专业具有较强的实践性,学生创新创业能力的培养需要将专业教学与创新创业教育相融合,加强实践教学,本文分析了法学专业实践教学重要性与创新教育现状,并对高校法学专业创新创业教育实践教学进行了探讨,希望可以为促进法学专业创新创业教育发展提供一份参考。

【关键词】 法学专业;创新创业教育;平台建设;创新意识

近些年创新创业教育得到广泛关注,习总书记曾经指出经济新常态背景下,创新是引领发展的重要动力,创新创业成为了时代发展口号,在人人讲创新的时代环境中,作为创新人才培养重要场所的高校如何开展法学专业创新创业实践教育需要得到深思,国家出台的一系列创新创业教育政策为高校双创教育注入了强劲活力,高校要采取一系列措施将双创教育落到实处。

一、法学专业实践教学重要性与创新教育现状

1. 法学专业实践教学重要性

法学实践教学对法学专业教学有重要意义,首先,法学实践教学是法学教学必不可少的环节,法学专业具有较强的实践性,如果学生只掌握理论知识缺乏法律实践能力,则难以实现其价值,因此,法学专业教学要将理论与实践统一,加强实践教学,培养学生法律实践能力,利用实践教学增加学生参与实践活动的机会,在解决现实问题中提高实践能力。其次,法学实践教学是法学课堂教学的重要补充,课堂教学是法学教学的主要渠道,可以为学生的实践奠定坚实的理论基础,学生只有全面掌握理论知识才可以在实践中更好的进行应用,因此,法学实践是课堂教学的补充,能够有效配合理论教学,提高教学效果。再次,法学实践教学是培养学生实践能力的途径,法学专业学生不但要具备丰富的理论知识,也要具备一定实践经验与技能,高校的法学教育目标是培养法律职业人才,因此,要重视提升学生实践能力,而想要提升实践能力就要让学生积极参与实践活动中。最后,法学实践也是高校法学专业招生就业的重要途径,拓展实践教学渠道,强化对外交流,能够在一定程度上增加与法律实践部门的接触机会,促进高校招生就业^[1]。

2. 法学专业创新创业教育现状

首先,师资队伍建设不足,目前很多高校都开展了创新创业教育,但很少形成专门开展创新创业教育的师资队伍,而师资力量的薄弱在一定程度上会影响教育质量,教师缺乏创新创业知识或者缺乏创新创业实践,致使难以掌握其内在本质,也有些教师只接受了短期的培训就开始授课,缺乏对当代社会人才需求的了解,影响教学效果。法学知识素养不强也是高校法学专业创新创业教育中存在的重要问题,表现在教师侧重管理忽视学科背景方面,使得创新创业教育难以发挥实效。其次创新创业教育存在碎片化现象,开展创新创业课程与创新创业活动是进行创新创业教育的重要途径,例如:线上慕课、线下课堂教学、创新创业竞赛活动等,虽然教学模式多样化,但课程设计与安排却比较随意,致使学生知识储备碎片化,难以形成体系。再次,学生的创新创业意识不强,学生一般都是将通过法律职业资格考作为学习主要目标,极少参与创新创业活动,而且毕业后也大多选择就职于知名律所或者考取公检单位等,选择创业的学生少

之又少,主要原因是在校期间缺乏创新创业教育,高校未能增强学生的创新意识,创新创业课程设置与评价形式化,或者教育机制不健全,形式单一,实践力度不足等。最后,缺乏跨校、跨专业合作,创新创业教育形式多样,但各高校创新创业教育的开展多局限性校内,难以满足学生跨专业交流需求,而法学专业学生参与活动时也大多与本专业学生组队,得出的数据容易存在缺陷,实践效率不高^[2]。

二、高校法学专业创新创业教育实践教学

1. 树立创新意识,完善课程体系

法学专业创新创业教育实践教学的开展需要吸纳创新元素,在实践中深化所学知识,掌握创业必备法律技能,开拓思维,培养创新精神与创业能力。首先,增强创新意识,法学专业与其他专业相比缺乏技术、营销等教育背景,因此,法学专业创新创业教育实践教学要帮助学生增强创业意识,一方面要加强就业形势教育,引导学生意识到创业的紧迫性,激发其创业热情,另一方面要积极宣传创业激励政策,增强学生创业信心也可以利用创业成功案例提升学生创业勇气。其次,完善课程体系,结合法学专业人才培养目标要求建立理论与实践协调发展的实践教学课程体系,一是开展课内实践,设计案例分析、模拟法庭以及合同仿真等基础性活动,增强学生感性认知。二是强化课外实践,根据专业知识累积情况,分层次设计课外实践活动,例如:参观企业、法律咨询、法律援助、课程实习、普法宣传等,提升学生实践能力。三是开展综合性实践课程,强化综合能力培养,由单一实践转变为综合实践,并将专业知识与创业知识、经济学知识、管理学知识融合。四是增加创新创业教育学分比重,开发创新创业实务类课程,例如:合同谈判、企业设立以及法务会计等等,将法学专业创新创业教育实践教学系统化。最后,改进教学方法,想要满足现代社会人才培养需求,就要改善传统灌输式教学方法,强化自主学习,加强对学思辨能力与创新能力的培养,一是采取多种教学方法,例如:案例教学、模拟教学、互动教学等,开展丰富多彩的教学活动,利用社会调查、法律服务等实践活动提高学生的创新能力。二是充分利用现代化教学手段,例如:多媒体课件教学,创设企业设立、税务稽查、经济仲裁各种法务活动,强化教学可视性,也可以利用电子信箱、qq群等进行远程交流。三是建立全真教学案例库,收集可以反映创业实际问题的案例,建立成全真案例库,反应出创新创业全貌,为实践活动的开展提供素材。四是激发学生主观能动性,推广启发式、研讨式、情境式等教学方法,利用实务模拟、角色扮演等活动激发学生学习主动性^[3]。

2. 合理定位目标,加强平台与师资队伍建设

目前有一些高校法学专业人才培养定位存在问题,高校要在全面分析自身培养能力基础上,将法学专业人才培养定位在应用型人

才上,充分发挥高校培养优势,缓解人才培养同质化问题,也为创新创业教学体系奠定坚实基础,高校要强化创新能力培养,以法学专业实践教学为载体构建教学体系。高校要重视创新创业教育与法学专业实践教学的融合,用创新创业教育指导实践教学改革,强调创新、应用等基本理念,重视对法学专业人才应用能力训练的指导,强化法律诊所等创新创业功能,增设法律创新创业管理等实践课程。创业是一项系统工程,支持学生创业是高校的任务,也是社会与政府的责任,要调动全社会之力进行创新创业人才培养,高校要加强与政府、行业、企业的合作,积极探索互动式人才培养模式,共同制定人才培养方案,开发主干课程、优质教材、实践模式,建设高水平实验室、创业基地等,构建规范化实践教学体系。加强平台建设,建立科学的法学专业创新创业教育平台,在企业建立创新创业孵化平台,建立模拟型或者实战型平台,保障法学专业创新创业教育实践活动的顺利开展。另外,要强化师资队伍建设,教师作为教学工作的重要承担者,师资队伍质量高低对创新创业教育效果有较大影响,因此,加强师资队伍是高校法学专业创新创业教育实践教学顺利开展的基本保障,高校要加强对相关法学专业教师的创新创业实践经验培训,例如:采取进修、兼职挂职方式提高教师的创新创业能力,也可以通过集中培训或者引导自学的方式加强创新创业实务的训练,协同校外相关部门,在职务晋升以及评优奖励等方面建立激励机制,提升创新创业教育效果^[4]。

3. 成立创新创业法律服务中心,完善实践教学质量监控体系

法律知识的学习不但是知识储备,也是有效预防与规范,学生在创新创业活动中遇到法律问题时,需要有专门的服务机构提供指导,因此,高校要设立创新创业法律服务中心,组成人员包括法学专业教师、优秀学员等,活动经费由高校相关学院负责,在管理上实施法学院、创新创业学院协同管理,在如今这个创新创业时代,科技飞速发展,创新创业需要方法也需要保障,培养学生创新创业能力是高校法学专业创新创业教育实践教学的重要目标。因此,要

将法学专业实践教育与创新创业教育进行深度融合,强化案例分析法,法律制度具有较强理论性,教师要为学生详细剖析制度背后的法理基础,而法律最终服务于司法实践,所以必须结合案例才可以将法律制度将透彻,为日后的实践奠定坚实的理论基础。法律同时具有滞后性,每个法律制度都有其适用的时代背景,面对科技发展带来的诸多问题,有很多现有法律难以解决所遇到的困境,因此在选择法律条例讲解时要与时俱进。另外,要完善法学专业创新创业教育实践教学质量监控体系,防止教学流于形式,一是建立各个环节的质量标准,完善实训、社会实践、论文设计、毕业实习等环节的质量标准,制定考核管理办法。二是强化实践教学评估,建立信息反馈系统,对实践教学体系进行全方位监控,提高实践教学质量。三是优化评价体系,以考试内容、形势、效果等为基础进行实践考试改革,重视专业能力、创新创业能力等综合能力的考核,也可以建立专业技能鉴定体系,学生可以利用创业团队提供的创业证明免于毕业实习,学生如果是创业团队的重要成员,可以利用创业企业的相关可行性报告、调研报告以及招投标方案等代替论文写作。四是建立法学专业创新创业教育实践教学导向机制、保障机制等,将创业实践成果纳入教师考核评定中,激发教师开展创新创业教学活动的动力^[5]。

三、结语

综上,为了提高教学质量,高校创新人才培养机制,加强专业内涵建设,重视学生实践能力与创新创业能力的培养,在法学专业创新创业实践教育中,要增强创新意识,完善课程体系,合理定位目标,加强平台与师资队伍建设,成立创新创业法律服务中心,重视案例分析法的应用,引导学生将理论与实践相结合,促进学生的全面发展。

参考文献

- [1] 胡剑锋,李一飞,魏宏斌.高校创新创业教育融入法学专业教育研究[J].锦州医科大学学报(社会科学版),2020,18(02):6-10.
- [2] 蔚燕舞,李涛,熊桂芳.高校人力资源管理专业与创新创业教育深度融合的实践教学路径研究[J].中国管理信息化,2020,23(08):217-218.
- [3] 曹凤,苏敏,刘彦芬,黄丽丽.创新创业教育理念下的地方高校自动化专业多元化实践教学体系的探索与实践[J].才智,2019(29):93.
- [4] 包国为.论创新创业教育与法学专业教育的融合[J].齐鲁师范学院学报,2019,34(05):28-34.
- [5] 冯晓艳.创新创业教育导向下民办高校学前教育专业实践教学改革的探索[J].创新创业理论与实践,2018,1(21):57-58.

(上接第54页)

参考文献

- [1] 罗彦,陶虹,聂黎虹,胡淑婷,丁娟,扈启宽,李光华.人体生理学和病理生理学课程融合教改的探索与思考[J].教育教学论坛,2018,4
- [2] 王竞梅.基于SPOC的开放大学混合式教学模式的构建与实施[J].中国职业技术教育,2019,26:78-82.
- [3] 李佳岭,冯先琼,张凤英,李晓玲,刘春娟.以TBL为核心的护理伦理学教学改革探索[J].护理学杂志,2019,34(18):77-79.
- [4] 曹根基.全人格育人理念在高职专业课程教学改革中的创新与实践[J].教育与职业,2019,10:107-109.

文本深度解读能力在语文教学中的作用分析

方晓辉

莆田学院文化与传播学院 福建莆田 351100

【摘要】 俗话说：“多读书读好书。”如何判断文本的好坏，在于学生是否具有对文本深度解读的能力。当具有对文本深度的解读能力时，不仅可以通过文字与其作者产生共情，更可以提高学生的写作能力，这在语文的教学过程当中有极大的益处，语文教师如何培养学生对文本深度解读的能力，是整个语文教学过程至关重要的一个环节。解读一篇优秀的文学文本作品，从中理解深层次的内容，使学生充分感受到汉语文学文字的博大精深，提升自我修养以及自我人格的升华。

【关键词】 文本深度解读能力；语文教学；作用分析

新课标中明确指出学生文本解读能力的重要性地位，加强对文本解读能力的培养，是每一位语文教师在教学过程中应当重视的关键性环节。文本解读能力不仅是语文教学中最基础的一种能力，更是衡量一个学生语文综合基础能力的准则。所以，能否培养学生优秀的文本解读能力，是每一位教师在教学中至关重要的环节。

一、文本深度解读能力在语文教学中的作用

教育简单来说教会学生成长当中所必须具备的基础知识，语文的教育则是教会学生如何正确有效地与他人进行沟通和交流，学生从学习拼音到认识汉字，都是在为沟通和交流打基础，而文本解读则是在教学生如何有效地理解他人话语文字背后的所要表达的意义，在解读文本的同时促进学生的进步。学会解读文本只是起步阶段，深层次去理解文本的含义，具有深度解读的能力才是最终目的。

教师的课程目标包含：知识与技能；过程与发展；情感态度与价值观。教师在教会学生知识的同时，也要把如何掌握知识的方法技能教给学生，要十分注重学生经历学习的过程，在课堂上要增加学生的主体性，发挥学生创新的意识，培养学生正确的学习态度、高尚的道德品质，形成积极向上正确的人生观和价值观。

在语文教学的过程中更应注重课程目标的明确，语文的教材多以文本、诗歌形式编写，如果学生不能对文本有深度的解读能力，就无法有效提高学生的水平、学习效率。教师应当激发学习兴趣，引诱学生的求知欲和求知欲，有计划性地教会学生筛选文本的方法，积累语言文字方面的知识，开拓学生的眼界，激励学生努力汲取新知识。

二、文本深度解读能力在语文教学中存在的问题

1. 对学生文本解读能力的忽视

我国教育长久受到传统教育的荼毒，目前语文教育仍然以教学为主，以死记硬背为辅。教师要求学生读规定范围内的文本，但却不会要求学生去解读文本中更深层次的内涵。在教学过程中，仍然是通过要求学生死记硬背和抄写来达到记忆，教师一般会告诫学生的一句话就是：“好记性不如烂笔头。”记性再好，都不如多写几遍来的深刻。忽视理解的重要性。在信息花花绿绿的时代，学生难免会被新鲜的事物所吸引，浅显易懂的现代小说更能吸引学生的注意力，反观文学文本却无人问津。学生缺乏辨别文本的好坏的能力，教师同样缺乏对学生的正确引导，导致最后在语文教学过程中遭遇层层阻碍，不利于学生在文本解读能力上的提高。

2. 教学范围狭窄较为统一

在现阶段的语文教育中，课本选材范围狭窄，所反映的主题思想基本一致，毫无多样性可言，学生在解读一篇文本后，便会以同样的方式方法解读另外一篇文本，做不到提高文本解读的能力，思考模式受到一定的限制，被局限在同一个框架之下，所接受的知识也较为单一，这些都对文本解读能力产生了极其恶劣的影响。

3. 教学模式较为刻板

语文的教学是学生、教师和文本三位一体多层次的过程，在语文教学过程中，教师常常无视掉学生阅读文本，理解文本，体会文本的过程，直接将自身的感受感悟和理解替代学生的理解和感悟，无法让学生真正做到对文本有着自己的心得体会。这对提升文本解读能力来说是一个极为重大的缺陷，教师在语文教学过程中没有有效地养成学生对文本解读的兴趣和培养学生文本解读的能力，甚至许多偏远落后地区的教学模式仍采用的是“满堂灌”和“填充式”。仅仅只是以教会学生知识为目的，而非是以教会学生方法为目的。

三、提高文本深度解读能力的办法

1. 学会分享感悟与心得

语文教师可以在日常的教学过程中要求每一位学生每周分享自己所解读过的文本，莎士比亚曾经说过：“一千个人眼里有一千个哈姆雷特。”同样的文本，因为阅读它的人不同所以就会有不同的心得感悟。阅读本身就是增强学生沟通能力的一种方法，文本的解读没有固定的标准答案，有的只是每一位学生对文本不一样的感悟，分享这种感悟，从别人的感悟中再一次解读文本，当心境发生变化时同样的文本就会有不一样的感受，分享不同的心得就是在加深学生对文本的理解。

教师还可以要求学生增加阅读文本的数量，开始时可以先要求学生每周解读一篇书本之外的文本，然后循序渐进地增加学生解读文本的数量。荀况曾说过：“不积跬步，无以至千里；不积小流，无以成江海。”没有开始就永远不会积攒知识，增加阅读文本的数量，慢慢汇聚增加最终形成自身的习惯。

2. 尝试放宽文本解读种类

学生对文本的理解多数时期还是停留在课本内容及考试内容，课外读物的筛选也是学生必读范畴之内的。中国文学文本题材包含诗歌、散文、小说、戏本等，学生对文本的选材不应仅停留在固定的范围内，应该拓展文本的种类不拘于一方天地中。比如：阅读人物类文本时，要注重解读作者笔下的主人公是一个怎样的人？主人公具有哪些形象特点？主人公有什么样的性格特点和优良品质？阅读环境类的文本时，要注重解读作者通过主人公所处的环境是怎样的？通过这样的环境揭示了什么时代背景？作者通过环境表达了一

种怎样的社会本质? 阅读情节类的文本时, 要注重解读作者通过情节的描写表达了主人公怎样的心境? 这样的情节描写有什么好处? 作者对情节的描写有什么变化?

不同文本类型有着不一样的描写方式, 通过解读文本中的细节, 提升学生对文本的理解深度。只有深刻的文本解读能力才能辨别一篇文本的好坏, 面对种类繁多形形色色的文本, 学生要学会取其精华去其糟粕, 练就一双火眼金睛。

3. 积累文本语句

阅读写作相辅相成, 阅读是吸收他人的知识, 写作是表达自我的意识, 培养文本深度解读能力同时也是在培养学生的写作能力。日常的学习生活中, 首先, 学生可以将自己觉得好的文本中的语句记录下来, 增长自身的知识储备的同时陶冶情操提升修养; 其次, 学生在阅读文本后, 可以写下从文本中得到的感悟, 结合实际生活情况谈一谈对自身有什么影响, 学生在写作的同时提高了对文本的解读能力; 最后, 学生可以写一篇自己的文本, 不拘于题材上的要求, 可以是散文、小说、诗歌等等, 教师可以要求学生运用到自己解读文本时积累的语句, 发挥学生创造能力的同时也让学生再次加深对文本的理解。

四、如何培养文本深度解读能力

1. 激发学生学习兴趣

学习兴趣的高低严重地影响了学生学习效率的高低, 注重培养学生的学习兴趣是每一位教师都要注意的方面。通过调查发现, 一部分学生对于文本解读的兴趣并不高涨, 更多学生在调查中表示文本解读没有难度, 只要把解读模式熟记于心, 套用公式就可以, 在这个过程中毫无兴趣点。更有一大部分学生表示根本不知道文本到底讲述的是什么内容, 文本太过于枯燥、乏味、难以理解, 所以更加不喜欢解读文本, 只想应付了事。

2. 增加教学模式种类

面对这种调查结果教师可以在日常的教学增加语文教学模式的种类, 传统教学模式是以教师为主, 新课改之后提倡让学生做课堂的主人教师辅导学生学习。在日常的教学中, 教师可以增加情景

教学法, 讨论教学法, 而不是单一的问答教学法。讨论教学法是学生在教师的指导下讨论文本中的某一个具体问题, 从讨论中得出结论、得出理解。随着学生年龄上的增长、知识储备量的增加, 一方面学生逐渐地遇到问题会提出自己的疑惑, 而不是一味地信服。另一方面, 学生会有想展现自己的欲望, 在熟人面前或者陌生人面前都会想要发表一些自己的见解, 渴望展示自己并得到他人认可。学生通过讨论的教学法进行有效地交流, 交互自己的见解, 在讨论中得到真理, 使掌握的知识不再片面单一, 语言表达能力和思考问题的能力得到提升, 对文本解读能力有更显著的效果。

情景教学法是学生在教师的指导下模拟文本中的片段, 用情景再现的方式使学生更好地了解人物当时的所思所感。比如在学习《荆轲刺秦》时, 教师就可安排‘荆轲’‘燕国太子丹’和‘秦王’等文本中出现的人物来进行模拟, 通过对文本的情景再现, 来让学生更深层次的理解当时荆轲内心的志气和重义轻生, 为燕勇于牺牲的精神。情景教学的方法使课堂氛围轻松活跃, 有效地吸引了学生的目光和注意力。

3. 培养学生文本解读方法和自学能力

教师需要在教学过程中教会学生解读文本的方法和培养学生文本解读的自学能力。授人以鱼不如授人以渔, 现在的教学模式就像在做填空题, 只要填满就可以也不在乎对错与否, 这样极其不利于学生的身心发展, 教学最终要达到的目的不在于学生究竟学到了多少知识, 而在于学生是否学会了学习知识的方法。朱熹先生曾经说过: “读书之法无他, 惟是笃志虚心, 反复详玩, 为有功耳。”学习需要有坚持的毅力, 绵绵的耐心和不骄不躁的品性。

五、结语

阅读文本是了解世界的办法, 是学习知识的途径, 通过对文本的解读来建设精神世界, 通过加深对文本的解读来完善精神世界。深度的文本解读能力是语文教学过程中需要学生掌握的一项技能, 以此更好地对语文的学习升华一个层次。教师一定要重视对学生解读文本能力的培养, 养成良好的文本解读习惯。

参考文献

- [1] 孙秀媛. 浅谈如何在小学语文教学中培养学生的阅读能力 [J]. 中国培训, 2016(24)
- [2] 刘艳. 情境教学法在高中语文阅读教学中的应用 [A]. 中外企业家, 2013.8(433)
- [3] 韩建梅. 如何在小学语文教学中培养学生的阅读能力 [J]. 华夏教师, 2019(26)
- [4] 刘芳兰. 在初中语文教学中提升学生阅读能力的措施 [A]. 今日科苑, 2010(01)
- [5] 农岚. 浅谈普通中学语文现代文阅读教学的方法 [A]. 科教导刊(上旬刊), 2016.11(051)

陕北民间音乐的旅游开发意义探索

高晶

榆林学院 陕西榆林 719000

【摘要】 随着经济的发展,人们生活水平的提高,我们对音乐的需求也越来越大。作为文化旅游的重要组成部分之一,音乐特别是民间音乐的重要性是不言而喻的,受地理条件和文化多元等诸多因素的影响,陕北民歌有其自身独有的特点,例如题材开放性,它是陕北人民精神和文化的寄托。现如今,热爱陕北民歌的人越来越少,陕北民间音乐出现了传承问题,在这一时代背景下,笔者认为有必要实现陕北民间音乐的旅游开发,传承陕北民间音乐。本文以陕北民间音乐的特点为切入点,系统地阐述了陕北民间音乐旅游开发路径,旨在实现陕北民间音乐的传承,为广大听众带去一场视听盛宴,并进一步丰富广大民众的精神生活。

【关键词】 陕北民歌;特点;传承;发展创新

一、陕北民间音乐的概念和特点

陕北民歌是陕北人民数千年积淀下来的艺术,集中体现了陕北人民的日常生产生活,展现了勤劳朴实的陕北人民,在艰苦的自然条件下对抗恶劣自然环境的决心,表达了陕北人民对美好生活的向往。可以说对于陕北人民来说,陕北民歌是其艰苦生活年代的一种精神寄托。陕北民间音乐历史悠久,是中国文化的瑰宝,是民族声乐艺术大家庭中最为璀璨和耀眼的明星,它具有语言独特、内容丰富等诸多特点,引起了广大人民群众的高度喜爱。

1. 陕北民间音乐内容较为丰富,曲调呈多元化的方向发展

受诸多因素的影响,陕北民间音乐在曲调唱法上具有过渡性和多元性的特点。众所周知,陕北地处中原与边疆的过渡地带,是汉族与湖人和农业与畜牧业的过渡地带,独特的地理位置决定了陕北地区在语言和文化以及艺术表现形式的独特性。受地理因素的影响,陕北民歌同时受着山西戏曲和民歌,以及甘肃花儿以及内蒙民歌的影响,具有多元性和过渡性的特点,可以说陕北民歌是优秀民间艺术碰撞产生的结晶。深入的研究陕北民歌,我们不难发现它既有阴柔尖锐之美,又有深沉冗长之美。一直以来陕北民歌的歌词内容特别通俗易懂,与大自然存在密切的联系,并伴有祈福消灾和反抗斗争等强烈的感情色彩。

2. 题材丰富,包括陕北人民生活的诸多方面

与流行音乐不同,陕北民歌大多取自于陕北人民的最为真实的生活和内心情感,可以说陕北人民的精神状态大多通过民歌来表现出来,这一现状决定了陕北民歌歌词内容具有广泛性的特点,即可以涵盖好事也可以涵盖坏事,能够涵盖喜事也能够表达丧事。不仅如此,根据所处环境的不同演唱者还可以随时随地的进行修改和添加,具有灵活多变的特点。

3. 曲目开放,充分体现了黄土高原辽阔的景观

具有开放式的特点,演唱随性是陕北民歌的主要特点之一。演唱者在演唱陕北民歌时,以嗓音为基础,可以任意歌唱,是世界上最为开放的民歌之一。陕北民歌的歌词内容不受时间地点的限制,歌唱形式也可以随时随地的发生变化。通常情况下,陕北民歌的演唱者以真声来进行演唱,这种演唱方式可以将演唱者的技巧和创造力充分的表现出来,由此可见,陕北民歌是一种完全来自于民间的民歌,充分体现了黄土高原辽阔的景观。

二、陕北民间音乐与旅游产业融合的意义及价值

在民间音乐市场萎缩和观众逐步减少的背景下,陕北民间音乐

的传承与发展也面临着极大的挑战,为了解决这些问题,实现陕北民间音乐的传承与发展,有必要实现陕北民间音乐的产业化发展之路。众所周知,现阶段产业化融合已经成为了新时期的发展趋势,对于陕北民间音乐人来说,陕北民间音乐自身的产业化发展,这是其中一个方面,如何借助更加成熟更加完善的产业平台实现民间音乐的传承和影响范围的扩大化,是陕北民间音乐必须要考虑的问题。现如今旅游产业已经成为了最能带动经济发展的支柱产业之一,因此陕北民间音乐人应当抓住好这一机遇,以旅游产业作为音乐保护和传承的平台。从产业优势和产业成熟角度来说,旅游产业平台的建立,为陕北民间音乐搭建了更为广阔的平台,使民间音乐能够充分借助旅游产品,实现自身发展。正因如此,有必要实现旅游产业与陕北民间音乐的有机结合,一方面为民间音乐的健康可持续发展创造条件,使广大民众在参与旅游的过程中,了解陕北民间音乐,认识音乐,进而宣传音乐,传承音乐,另一方面为陕北旅游业增加文化底蕴,使游客在观赏美丽风景的同时感受到陕北地区博大精深的音乐文化,用民间音乐实现文化色彩的传递,让旅游者感受到陕北地区的风土人情,可见民间音乐与旅游产业的有机结合是互惠互利和互帮互助的结果。下面笔者就陕北民间音乐与旅游产业有机结合的价值进行全面的总结,具体包括以下几个方面:

1. 整合产业资源优势,实现产业发展途径的创新

在经济高速发展的今天,合作共赢已经是产业发展的必然趋势,只有与其他产业互相创造价值,才能够实现共赢。从陕北民间音乐和旅游产业角度来说,二者都处在转型的关键时期。在这一时代背景下,陕北民间音乐如果能够充分利用旅游产业中的资源,并实现旅游产业人文气息的进一步提升,以文化带动经济发展,实现音乐产业文化的创新具有非常重要的意义。

2. 实现民间音乐的传承与发展

实现陕北民间音乐与旅游产业的有机结合,一方面可以带动陕北民间音乐的创作发展,另一方面也可以号召更多的文化工作者参与到民间音乐作品的创作中来,进而激发灵感,实现民间音乐的传承。

3. 不断丰富产业融合的理论体系

在科学产业不断发展的今天,产业融合实践必须在理论的强力支撑下完成,实现陕北民间音乐与文化之间的产业融合。与此同时,陕北民间音乐与文化产业的融合发展也在一定程度上实现了产业融合理论体系的进一步丰富,并反作用于民间音乐与旅游产业融合。除此之外,理论的丰富也能够给其他产业融合带来启示,指导他们实现更好的发展。

三、陕北民间音乐与旅游产业融合的路径

随着社会的发展,人们生活水平的提高,我们逐步进入到了新媒体时代。在这一时代背景下,多元文化浪潮不断地冲击着我国的传统文化,甚至改变了民间音乐的生存格局,陕北民间音乐的传承和发展进入到了瓶颈期。为了实现陕北民间音乐与旅游产业的有效融合,推进陕北民间音乐的可持续发展,笔者认为应当做到以下几点:

1. 积极开发旅游产品,确保陕北民间音乐的丰富性

在陕北民间音乐与旅游产业融合的今天旅游产品的开发至关重要,只有优秀的旅游产品才能够吸引国内外游客的注意实现陕北民间音乐的传承与发展,国内学者应当在深入了解陕北民间音乐的基础上,对民间音乐的开发提出一些宝贵的意见,与此同时,陕北地区的相关部门也应当采取切实可行的对策。笔者通过调查研究认为积极开发旅游产品应当做到以下几点:首先要对陕北民歌与旅游产业的融合给予高度的重视,众所周知,陕北地区的旅游产业发展与民间音乐开发能够有机结合在一起,既有利于旅游业的发展,也能够实现民间音乐的传承,但深入的研究二者融合的情况不难发现,开发程度仍然较低,因此应当对这一活动给予高度的重视,将陕北民间音乐资源充分的挖掘出来。其次应当以需求为导向,创新旅游产品。音乐与旅游产品的结合,可以根据市场需求的不同来完成,例如在每一个旅游区域内开发出几款不同的音乐演出,为不同兴趣的爱好者提供服务,是旅游爱好者的体验更加丰富,除此之外,还应当保证音乐产品能够得到及时的更换创新。最后制定科学合理的市场营销策略,根据市场的变化来实现旅游产品的更新,以此来提高陕北地区旅游行业的竞争力,为民间音乐的传承提供保障。值得注意的是,在实现旅游产品的开发时,工作人员应当从民族音乐特点出发,在深入了解陕北地区旅游资源情况的基础上,来制定相应的有针对性的产品,不能一味的采取一种固定的方式来开展旅游产品的更新。

2. 积极创新,提高陕北民间音乐的吸引力

陕北民间音乐的创新与传承并不是孤立存在的,他们是相互作

用、相辅相成、不可分割的。在实现民间音乐的创新过程中,工作人员应当做到一方面满足陕北地区旅游行业的发展需求,另一方面还应当将民族音乐的本质体现出来,实现二者的共同发展,在传统发展模式下,陕北民间音乐难以实现发展的可持续性,因此,必须对陕北民间音乐进行创新,只有创新才能够为陕北地区特色旅游的开发带来动力。当然,在这一过程中,还应当加大人才的培养力度,培养一些优秀的,具备创新能力的人才,来支撑陕北民间音乐创新活动。

3. 打造旅游文化品牌,实现旅游与音乐的有机结合

所谓的打造旅游文化品牌,主要是指通过包装和运作以及宣传,将陕北民间音乐塑造成一种符合区域特色的文化品牌,以此来吸引更多的旅游者来陕北地区旅游。虽然近些年来,陕北民歌已经同当地旅游结合了在了一起,但仍然缺乏知名度,难以实现优秀的旅游文化品牌,因此陕北地区相关部门应当给予高度的重视,加大资金的投入力度,着重打造高品质的音乐旅游品牌,开发出优质的旅游资源,从而扩大陕北地区民间音乐的传播范围。

四、结语

总而言之,受地域特性等多种原因影响下的陕西民间音乐是陕西地区经过数年发展不断积累下来的,是中华民族的瑰宝,因此必须予以高度的重视。现阶段陕西民间音乐的传承和发展遇到了瓶颈,需要将陕西民间音乐与旅游资源有机结合在一起进一步提高陕西民间音乐的传承。

课题项目:榆林市社科联一般项目--榆林民间音乐与文化旅游开发对策研究(项目号:YLSGH9018-38)

参考文献

- [1] 魏敏. 基于要素视角的甘肃民族民间音乐旅游资源开发与策略研究[J]. 甘肃高师学报, 2018, 23(01): 139-142.
- [2] 刘慈萱. 陕西省国家级非物质文化遗产的旅游利用研究[D]. 陕西师范大学, 2016.
- [3] 张荣天, 管晶. 非物质文化遗产旅游开发价值评价模型与实证分析——以皖南地区为例[J]. 旅游研究, 2016, 8(03): 60-66.
- [4] 孙玉森. 论民族传统艺术的传承与旅游开发的良性互动——以贵州省雷山县郎德上寨民间音乐为例[J]. 大舞台, 2015, (05): 228-229.
- [5] 杨艳. 民间音乐咸水歌的“生命”延续——论广东咸水歌在东莞松山湖的旅游开发[J]. 大众文艺, 2014, (10): 54-56.

乡村振兴战略下金融扶贫发展的影响因素分析

谷海天

洛阳理工学院 河南洛阳 471023

【摘要】 乡村振兴战略下农村金融扶贫效果显著,但实际发展阶段仍然存在很多阻碍。基于此,有必要就乡村振兴战略下的金融扶贫发展影响因素展开详细分析,便于提出促进金融扶贫事业发展的主要措施,最终促进金融扶贫事业全面发展。由此,文章从金融扶贫发展影响因素着手,就乡村振兴战略下的金融扶贫发展措施展开详细探究。

【关键词】 金融发展;扶贫;影响因素

乡村振兴战略的落实,促进了农村金融发展。但是现阶段,农村金融服务水平相对较低,故而对农村现代化建设产生影响。自《乡镇振兴战略规划》提出后,农村金融体系不断发展,将金融资源有效融入到农村经济发展的薄弱环节中,可以有效满足乡村振兴金融朝着多样化方向发展。

一、金融扶贫发展影响因素

(1) 自然条件较差,产业基础相对薄弱。在自然条件的影响下,很多区域土壤质量检查,收益不高,难以实现产业化生产;加上贷款难,有效抵押少;区域不存在特色产业,因而难以吸引企业到本地进行投资。再者,自然条件也会限制区域经济发展,单纯的依靠养殖业和种植业难以满足区域基本生存需求,因此很多户主多外出打工,区域劳动力流失的情况十分明显。(2) 教育程度。部分乡村区域人口受教育程度较低,个人金融意识与信用意识较为薄弱,传统思想观念较重,自我发展力明显不足。受教育程度较低,使得大部分人群难以掌握新的科学技术,最终导致产业技术人才较少;家庭及个人在使用金融贷款期间,受到教育程度的限制,常常使其不能对负债与还债进行深入了解,最终导致贷款发生率较低,违约率较高的情况时有发生。(3) 地理位置较远,基础设施滞后。很多偏远区域,长期投入资金较少,且多处于四不通状态,这也会增加金融扶贫成本。(4) 收入较低,自身实力弱。本区域经济发展滞后,生产总值相对较低,社会保障体系不健全,缺少资源与能力使用新技术,另外,还缺少企业投资;此外,部分区域人均收入较低,没有多余收入进行投资,因而使得借贷环境较差,金融机构中常有“惜贷”情况出现。(5) 金融生态环境。金融机构提供的融资渠道单一,金融网点覆盖率较低,因而使得其难以获取人群信息,加上帮扶数量较多,因而使得供需不匹配的情况时有发生。信息不对称,难以对扶贫人群进行合理识别,因而使得金融机构监管有效性不断降低。

二、金融扶贫事业发展政策建议

1. 提升贫困人群素质

导致贫困的一个主要原因为,贫困人口文化程度较低,不容易接受新事物,思想相对保守,缺少专业技能与信用观念,因此要想促进金融扶贫事业发展,有必要先提升贫困人群综合素质。

(1) 在思想上摒除滞后扶贫观念,同时认识到扶贫并不是救济,金融扶贫主要是帮助贫困人群再生致富的,并非是政府统一发放的一次性消费款项;(2) 应合理应用农业技术推广、科研单位、农业院校等网络平台开展的培训渠道,不断提高农民专业技能,确

保农民获得一技之长,如此方能提升农民就业机会,促使其产生脱贫的内在动力;(3) 积极向贫困人员宣传金融扶贫政策并普及金融信贷方面知识,确保其充分了解和和使用金融扶贫资金与政策,从而不断提升贫困人群金融意识,最终引领这部分人群合理应用金融工具,解决农业经营融资问题,从而建立优质的金融诚信环境,帮助减少信贷违约风险。

2. 开发特色产业,强化金融和产业扶贫间的联系

产业扶贫作为扶贫工作开展的重要基础,农村金融扶贫则为产业扶贫的主要经济来源,因此可以借助产业扶贫带动区域整体脱贫,然后将金融和产业扶贫融合起来,形成良性互动,如此方有助于实现脱贫攻坚的目标。

(1) 对接扶贫区域特色产业,金融扶贫资金应努力培育特色产业,然后结合金融扶贫政策,全面推动农业产业朝着产业化方向发展,全面培育贫困区域林、农、渔等区域优势产业,全面吸引贫困人口参与,从而全面带领贫困区域发展;加强农产品物流及仓储体系建设,确保农产品物流通畅;(2) 借助产业化发展培育经济实力和规模较强的龙头企业,努力探究新的经营模式,发挥龙头企业作用,积极带领贫困农户脱贫。(3) 贫困户应结合自身优势和特长,借助金融扶贫资源开展特色产业检查,便于实现脱贫致富的目标。四,开展农业产业化建设,合理应用互联网等网络渠道,在网络平台中推广贫困区域特色农产品,同时借助网络销售渠道,促进仓储物流工作开展,最终不断提高产品竞争力。

3. 创建多层次金融服务体系,增加金融网点辐射面

政策性、商业性、集体合作等金融作为扶贫服务的重要渠道,发挥金融渠道互补作用,创建多层次金融服务体系,有助于增加贫困区域金融网点;同时对不同金融扶贫资源进行有效整合,力争在金融扶贫资金上开疆辟土,同时解决贫困人群金融服务需求,从而不断增加扶贫金融供给。

4. 创新金融扶贫产品,满足多元化需求

合理设计金融扶贫产品,有效满足贫困区域人口多元化融资需求。金融扶贫产品既要扶贫作为主要方向,还要与本地农业和特色产业结合,金融机构开发应与区域特色产业金融产品及服务方式要求相符,便于将本地产业优势全面发挥出来。为了合理规范扶贫小额贷款,应退出“户贷企用”,力争在风险可控基础上,无还本续贷业务,对因为非主观因素导致的难以及时还款的人群,可以协助其办理展期贷款业务。支持贫困区域建立特色农业险种,积极开展扶贫小额贷款保险业务,全面探索产值保险、发展价格保险等新险种。

5. 加强金融扶贫和财政联动

金融扶贫正外部性特点较强,为了解决金融扶贫公共性和资本逐利性间的问题,现阶段,需要依靠政府财政扶贫对金融扶贫进行

合理引导,便于将财政扶贫作用全面发挥出来。从而争取较多的资金支持与扶贫政策,加强财政在生态环境、基础设施建设、医疗保障、光伏发电建设中的投入,加强财政转移支付力度,发挥财政在金融扶贫中的导向与促进作用。再者,还应金融和财政体制的融合,贫苦区域金融基础相对较弱,政府部门需要加强财政风险补偿力度,同时借助政府贴息、税收减免等途径,减少金融机构运营成本与准入门槛,便于维持金融机构发展,同时引导更多社会资本融入金融扶贫中来,力争在积极调动社会资源期间,更好的为贫困区域金融扶贫服务。此外,应灵活应用金融及财政扶贫政策,例如加强“三变”改革,将财政支农支出资金当做农户股权,优先配股贫困农户,增加贫困人群财政收入;积极开展农户产权抵押担保,全面实施扶

贫信贷。总而言之,有必要加强财政和金融联动,如此方能促进金融扶贫工作全面发展,弥补资本驱利性的不足,促进金融扶贫不断创新,最终让其更好的为贫困群体服务。

三、结语

综上,在乡村振兴战略下,促进金融扶贫工作发展,有助于帮助农村贫困人口脱贫。文章在研究了影响金融扶贫工作开展的因素后,提出从提升贫困人口素质,培育特色产业,建立多层次金融服务体系,创新金融扶贫产品,加强金融扶贫和财政联动等方面着手,希望能为农村金融扶贫工作全面发展,同时帮助实现乡村振兴。

参考文献

- [1] 王子迪,高一凡,孙梦迪,曹发,李振铭.乡村振兴战略下金融扶贫的困境与对策[J].现代商贸工业,2019,40(04):24-25.
- [2] 农银大学武汉培训学院课题组,何独业,吴霜,黄凯莉.乡村振兴战略布局下金融支持旅游扶贫的路径探究[J].农银学刊,2019(03):36-40.
- [3] 李良艳,杜展全.乡村振兴战略下我国农村金融扶贫的可持续性研究[J].中共石家庄市委党校学报,2019,21(10):23-28.
- [4] 吕超.陕西省乡村振兴战略的金融支持研究[D].西北大学,2019.

浅谈教师视角下二外德语教学中的矛盾及出路

韩淑惠

皖西学院外国语学院 安徽六安 237012

【摘要】 当前高校二外德语教学存在诸多问题,导致教学效果难以达到预期目标。本文从一名教师的角度归纳分析了当前高校二外德语教学中存在的矛盾,包括大纲要求课时与实际安排课时的矛盾、学生需求多样化与教学内容单一的矛盾以及学生基础差异大与教学进度一致的矛盾,并提出了一种细化分类、引导监督、因材施教的教学方式以期能为克服这些矛盾。

【关键词】 二外德语; 德语教学; 教学改进

在一带一路的发展倡议下,我国与德国之间的经贸往来越来越频繁,技术合作领域越来越广泛,两国人员的交流也不断增加,因此,市场上对于具有德语语言能力的人才需求不断增加。在我国高校中,培养学生德语语言能力的方式主要有两种,一种是德语专业学生的培养方式,另外一种是通过开设二外德语专业进行培养的方式。其中,选修二外德语课程是非德语专业学生学习德语的最主要途径。高校二外德语课程的开设,目的是为了培养具有专业素养又能熟练使用德语交流的复合型人才,然而,由于二外德语教学存在着一定问题,导致了实际教学效果难以达到预期目标,难以培养出适应社会需求的高素质德语人才。

对于二外德语教学存在的问题,一般认为有以下几方面:(1)传统的以教师为主体的课堂教学方式落后,学生兴趣不足、参与度低;(2)教材单一,内容陈旧;(3)不受重视、课时被压缩等。为此,针对这些问题,人们提出了各种改进的方案。如李秋梅^[1]针对二外德语课堂教学限制导致学生语言训练无法全部在课内时间进行的客观事实,提出一种自主+多为互动的新教学模式。王璧和程维娟^[2]提出通过电脑多媒体和互联网协助德语二外教学,应用图片、音乐、电影以及互联网资源提升学生的兴趣和效率。邓俊超^[3]提出一种两段式分段教学方式,在不过多加大学生负担的前提下,增加学生的课外学习时间;张凌梓^[4]提出构建高校二外德语生态课堂;朱渝^[5]提倡增加二外德语教学课时、增加课程多样性、增加可选教材以及采用先进教学方法;等。以上提到的文献在改进教学方式、提升学生兴趣方面的建议给二外德语改革提供了不少新的思路。作为一名二外德语教学工作,本文尝试从教师的角度归纳二外德语教与学中的一些重要矛盾,并在此基础上提出细化分类、引导监督、因材施教的教学方式,以期克服这些矛盾,提高二外德语教学质量。

一、二外德语教学存在的矛盾

当前,二外德语教学中主要存在大纲要求课时与实际安排课时的矛盾、学生需求多样化与教学内容单一的矛盾以及学生基础差异大与教学进度一致的矛盾。

1. 大纲要求课时与实际安排课时的矛盾

德语作为二外考研一般要求考生学习时长要达到280学时,但很多高校在开设二外德语的时候把课时压缩到160,甚至128。课时量被缩减导致很多教师只能被迫减少授课内容。这样的课时量,对于那些没有德语基础的学生,尤其是非语言专业的学生而言,是远远不够的。

2. 学生需求多样化与教学内容单一的矛盾

不同的学生选修二外德语课程的目的是各不相同的,主要包括

以下目的:(1)参加研究生考试;(2)参加德福考试(TestDaF,德语语言考试)或DSH(Deutsche Sprachprüfung fuer den Hochschulzugang auslaendischer Studienbewerber,德国高校外国申请者入学德语考试);(3)为了到德国国家旅游;(4)为了未来工作的需要;等等。一般来说,研究生考试第二外语德语的考试偏重对学生阅读理解和写作方面的考察。对于打算参加研究生考试第二外语德语考试的学生来说,依照所考取学校给出的参考书目以及历年真题来进行针对性学习是最理想的。每个学校规定的二外德语考研教材有所不同。如北京外国语学院2019年规定的参考书目有三本,殷桐生和叶本度的《德语300小时》(外语教学与研究出版社)、肖佩玲和张人杰的《德语速成》(外语教学与研究出版社)以及同济大学留学预备部的《新求精德语强化教程》(同济大学出版社);同济大学二外德语的参考书目是朱建华的《新编大学德语》(外语教学与研究出版社)。德福考试注重考查学生听说读写的全面能力,一般推荐采用一套国内教材重点学习语法、词汇及一套原版教材学习地道表达,日常词汇,练习听力。如果学生只是为了到德国国家旅游,只需要偏重学习日常口语和听力即可。如果学生为了工作而学习德语,他们除了需要学习日常听说读写能力之外,还需要在专业词汇上下功夫。由此可见,如果要满足学生的学习需求,需要多种教学资料以及丰富的教学内容才能实现。然而,目前大多数教师授课采用的教材多以《新编大学德语》为主,教材单一,且对于同一个班的学生,教学内容是相同的。显然,这样的教材和教学内容无法覆盖学生的需求,缺乏针对性。因为无法在课堂上学到自身迫切需要的知识,学生还需要另外花费时间自学或者另找辅导班,所以很容易降低学生在课堂学习的积极性,导致课堂教学效果难以达到预期目标。

3. 学生基础差异大与教学进度一致的矛盾

在实际教学中我们发现学生的德语基础参差不齐,差异很大。有不少学生在开课前就已经具有一定的德语基础,甚至有部分学生已经达到了专业德语一年级学生的水平。基础较好的学生希望加深内容,基础薄弱的学生则希望多讲解基础知识。总之无论基础如何,学生们都希望通过这一课程的学习来提升自己的德语能力。然而,一般情况下,教师的教学进度对于所有同学几乎是一致。这就导致基础薄弱的学生跟不上,基础好的学生则学不到新知识,教学效果大打折扣。

二、细化分类、引导监督、因材施教的教学方式

为了解决二外德语教学中的困境,提升教学质量,人们提出了不少的改革设想,例如革新教材,使教材内容更加丰富;增加课时量,保障实际安排课时量与教学大纲要求相符;等等。然而,教材的革

新并非一朝一夕,待到教材改革完成,可能已经耽误了好几年时间。况且众口难调,教材的革新也未必能够满足不同学生的需求。各个学校对课程的安排有各自实际的考虑,故教师想要向学校争取增加二外德语课时量,也未必能够得到批准。因此,从一个教师的角度来看,革新教材、增加课时量,提高学校对二外德语的重视确实能在一定程度上缓解目前的困境,但难以解决燃眉之急。唯有从教师自身出发,转变二外德语教学方式,才是最好的出路。

过去通讯不发达的条件下,学生难以获取充足的资源学习二外德语,需要教师采用传统的方式授课。而如今,信息通信发达,学生几乎人手一台电脑、一部智能手机。而且各类网络资源十分丰富,学生可以轻松通过慕课、b站、优酷、各类app、社交软件获取丰富且优秀德语教学资源,甚至可以在互联网上和德国人直接对话通信。在如今这么便利的环境下,教师可以从传统授课方式中解放出来,采取更加灵活的教学方式引导监督学生自主学习。为此,本文提出细化分类、引导监督、因材施教的教学方式,力求克服当前二外德语教学中存在的重要矛盾。

首先,任课教师需要通过问卷调查了解学生的需求,并通过德语能力测试或者过往成绩和表现判断学生的在听说读写方面的基础。然后教师根据学生的需求和德语基础情况对学生进行细化分类。经过细化分类之后,教师能够充分掌握学生的基本能力和发展方向。在此基础上,教师便可以和学生进行沟通,向他们推荐合适的学习资源,并帮助他们制定学习计划。教师需要时常监督检查学生的学习进程,并在必要的时候给予一定的指导,以确保学生的学习效果。关于学生成绩的评定,不再用统一的考卷,而是根据他们对各自学习计划的完成情况来给分。通过这样的教学方式,可以实现因材施教,兼顾了学生基础差异大的情况、满足了学生多样化的需求。

在课堂上,教师的职责也要转变过来。在传统的教学方式里,教师授课的重心主要放在具体德语知识技能的传授上。然而,如今网络上有丰富的德语学习资源可以获取,其中不乏名师讲授的课程。例如,在网易公开课中搜寻关键词“德语”,可以搜索出3门精品

课程和12个教学视频(如图1所示),其中精品课程包含了零基础课程和进阶课程。除了网易公开课的视频,还有各个高校的德语公开课视频、哔哩哔哩网站上的德语学习视频也都可以搜索得到。还有一些德语的学习软件,例如罗塞塔石碑、以及一些德语词汇学习的app等等,可供学生自主学习。这些网上的教学视频以及各类德语学习软件和app涵盖了从字母、发音、语法、口语、听力、阅读、写作、旅游、政治、文化、科技等方面,可以覆盖不同学生的需求。因此,教师应当首先要了解这些网络的德语教学资料并筛选出适合自己学生的一些资源推荐给他们,然后把更多的时间和精力放在指导学生有效利用这些资源自学以及给学生答疑解惑,而不是花费大量时间讲解语法、句式、单词之类的内容。通过这种转变,教师不必花费大量时间讲解知识,只需要每隔一段时间了解学生的学习情况,并给予一定的指导即可。另外,教师可以采用邮件、微信、QQ等社交软件和学生在课下沟通。在这种教学模式下,教师对于课时量的需求会有所减少,可以很好地缓解课时量不足的问题,总的来说,在这种细化分类、引导监督、因材施教的教学方式下,大纲要求课时与实际安排课时的矛盾、学生需求多样化与教学内容单一的矛盾以及学生基础差异大与教学进度一致的矛盾可以有望得到有效的解决。

三、结语

为了提高教学质量,培养出可以满足社会需要的高素质德语人才,二外德语教学方式的转变势在必行。通过对细化分类、引导监督、因材施教的教学方式的具体实践和不断完善,相信能够克服二外德语教学存在的问题,培养出更多社会满意的、具有竞争力的高素质德语人才。

基金项目: 本文系院西学院人文青年项目“沉浸式教学法在二外德语教学中的应用研究”(WXS201611)的研究成果。

参考文献

- [1] 李秋梅. 德语(二外)教学模式改革与创新人才培养[J]. 飞天, 2011, 14: 143-144.
- [2] 王璧, 程维娟. 如何通过电脑多媒体和互联网协助德语二外教学[J]. 外语教学与研究, 44: 65-66.
- [3] 邓俊超. 对大学德语(第二外语)课程设置的思考[J]. 重庆大学学报(社会科学版), 2002, 8(6): 192-193.
- [4] 张凌梓. 高校二外德语课堂教学的困境和出路[J]. 湖北开放职业学院学报, 2020, 33(13): 169-170.
- [5] 朱谕. 高校二外德语教学改革的探讨[J]. 教育教学论坛, 2019, 26: 84-85.

新时期提升高校体育教学实效性的策略研究

何建伟

广州大学体育学院 广东广州 510006

【摘要】 高校的体育教学工作是高校教学的必要组成,同时能够为全方位的培养人才作出贡献。在高校开展体育教学的时效性影响着体育教学的发展,同时能够提高大学生的身体素质水平,能够使大学生树立终身锻炼的信念,是大学生教育的重要方面。本文分析了新时期提高提升高校体育教学实效性的策略,通过相关措施的落实,有效提高了我国大学生的身体素质,使高校的体育教学水平得到提高。

【关键词】 高校; 体育教学; 时效性; 策略

高校教学的重要组成部分就是体育教学,通过体育教学学生可以使身体得到锻炼,提高个人身体素质,从而可以以健康的身心状态投入到文化理论课的研究当中。在新时期的教育改革已经落实到教育的各个方面,高校的传统体育教学模式因为不能适应学生的爱好已经变得落后,影响了高校体育教学的进一步发展。为了在新时期的体育教学能够更加具有实效性,就应该建设高校体育教学改革制度,从而使高校的体育教学能够得到更快的发展,推动高校教学改革落实。

一、新时期高校体育教学时效性机制建设的必要性

高校的体育教学活动主要是针对大学生的体育教学,这时的学生已经身心成熟,而推动学生的全面发展也是大学教育的重要任务,能够让学生在体育学习中得到体育锻炼,并且学习体育常识知识,并且形成终身锻炼的意识。而提升学生体质也是大学体育教育的重要目标,通过体育教学让学生的身体素质提高,使学生的身体锻炼和专业知识学习协调发展,培养社会主义新型人才。新时期的人才市场需要全面发展的高素质人才,要求大学生不仅能够专业素质上展现出优秀的基础,还能够拥有强健的体魄,从而能够适应工作中的压力和高强度的工作。在高校开展的体育课程不仅需要专业基础知识进行教学,还应该让学生全面掌握体育锻炼的方法,能够独立地进行体育锻炼,防止在体育锻炼的过程中受伤。学生能够通过体育课程的学习,掌握锻炼技巧培养锻炼习惯,在工作之后也能养成劳逸结合的习惯,从而拥有更为强健的体魄,能够更加健康地在工作岗位当中持续工作。这些目标的实现需要在新时期提高高校的体育教学实效性的机制建设,高校体育教学质量能够因此提高^[1]。

二、新时期高校体育教学时效性机制建设措施

在体育教学的过程中,应该秉持所有学生都平等的原则,并且能够在体育课堂中以学生为主体,实现学生的自主探索学习。在现代教学理论中早已有相关的论述,学生主体地位应该得到落实,在体育课堂当中,体育教师应该适当地调动学生自主学习体育常识的积极性,还应该在体育教学当中引导学生的体育学习。由于体育技能的学习能够伴随一生,体育教师在体育教学的过程中,要对学生进行全面的体育教学,使学生能够了解体育项目的各种知识,并且能够在实际操作当中掌握体育锻炼的技巧。有很多学生有体育锻炼的基础,并且具有体育锻炼的天赋,当时体育教师不应该疏忽对这些同学进行体育基础知识的培养,能够让学生在日常锻炼中注重健康保健意识。教师在课堂教学当中还应该保持平等教学,课堂进度

应该按照课程设计要求进行,避免过快的课程进度使一些没有基础的学生不能掌握运动技巧。体育教师还应该主动培养没有体育基础的学生们的兴趣,能够使学生对体育项目产生兴趣,并且能够成为大学生的体育爱好,经过熟练地锻炼后能够成为学生的特长。体育课堂涉及到学生的自主活动时间,而自主活动时间需要按照教师的要求进行,活动有具体的流程,能够让学生自主选择喜欢的体育运动,并且能够在运动过程中保障安全,遵守课堂秩序。教师还可以在体育课堂当中转换角色,鼓励具有体育特长的学生能够在体育课堂当中展现体育技巧,使学生能够具有体育学习的自主性,还能够使其他的学生对体育项目产生浓厚的兴趣。教师为了能够在体育课堂当中展现教师的能力,应该认清自身的教师角色,并且掌握体育锻炼相关知识,能够为学生正确的示范体育锻炼技巧,让学生通过正确的方式锻炼体育技巧,并且能够主动尝试不同的体育锻炼方式,这种引导能够使产生体育锻炼的兴趣,并且能够在不断地锻炼过程中提高技术水平。教师还应该在体育教学当中结合实际情况,对不同身体素质水平的学生进行差异化教学,使体育锻炼能够与学生的身体素质相匹配,从而可以使学生的体育锻炼过程更加人性化,展现了学生主体地位的课堂。还应该在学生的体育锻炼过程中展现人为关怀,能够在体育课程当中渗透体育精神,让学生理解公平竞争的精神对人类发展的意义。这样能够实现学生的身体素质和精神素质的全面发展,学生能够在体育课堂学习当中展现更多的体育精神,实现高校育德树人的教学目标,让学生在体育锻炼中磨炼意识,形成更加坚韧的品格^[2]。

教师还应该引导学生学习体育基础知识和体育文化,根据教师掌握的体育系统知识引导学生学习体育书籍,在主动地文献查阅的过程中探索体育文化。教师应该根据学生的兴趣方向针对性的推荐适合学生的资料,实现学生的学习兴趣和教师的教授课程方向的结合,让学生能够自主的学习体育课程知识,并且能够在不断的学习过程中提高水平,在各种理论之中有学生独到的理解,从传统的填鸭式体育教学转变为自主的体育学习。教师与学生之间还应该建立平等的师生关系,学生与教师的知识探讨能够变得更加便捷。转变传统的套路化的教学方式,现代化的学生为主体的教学模式能够有效实现。还应该在体育教学中引导学生养成优良的体育锻炼习惯,比如可以开展晨练,使学生能够适应早起锻炼的生活方式,学生能够在自主练习的过程中得到认知能力的培养,进而能够主动地参与到体育锻炼当中^[3]。

体育教学的过程应该让学生的积极性和自主性得到发挥,养成优良的锻炼习惯,从而能够让大学生认识到体育锻炼对学生生活的影响,提高对体育锻炼的重视程度,能够主动地把教师的指导内容与学生的自主学习内容进行融合,从而可以更加快速地学习到体育锻炼

炼的技巧,这种学习方式能够使传统的体育课的教授方法死板的劣势得到控制,使这种矛盾得到解决。学生可以在这样的学习过程中有更深刻的体验,从而可以在体育锻炼中得到创新。教师不应只指导学生进行实践锻炼,还应该在体育锻炼的过程中进行不断的总结,能够在日常教学中优化教学方式,使学生能够有更浓厚的兴趣进行体育锻炼学习,并且能够对体育锻炼过程中产生的问题独立解决,树立学生体育锻炼解决问题的信息,还应该使学生能够在遇到体育锻炼过程中的困难时,学会应用理论知识却解决问题。体育教师应该在教学过程中进行两方面的教育,一方面要训练学生的兴趣,使学生能够在体育锻炼的过程中不断的发现问题,另一方面需要训练学生解决问题的能力,学生可以应用学到的理论知识,科学的分析遇到问题的产生原因,从而可以制定适当的解决措施,学生能够完成体育实践过程,并且能够完成体育理论的实践检验。学生在学习排球的扣球过程时,可以对击球的步骤分步讲解,击球包括了三个控制要点,击球位置应该与球运动的方向处在同一直线上,还要求击球后球运动的直线能够通过球网,还应控制击球的力度,确保排球运行轨迹的最终落点能够在界限内,这种科学的排球学习方式要经过详细的研究,使学生能够懂得排球的运动原理,从而可以确保在实践过程中能够按照理论要求进行击球,从而可以提高击球的成功率,对学生自我练习的过程也有着重要作用。学生可以在扣球练习的同时检验体育理论的正确性,从理论中学习到三点进行控制击球,可以有效地提高学生的学习效率。教师还应在学生的学习过程给予进一步的指导,能够让学生将理论内容与实际练习情况结合分析,进而可以找到练习过程中存在的不足,可以在练习时针对性的改进,提高学生的排球训练水平^[4]。

学生的体育学习过程很大部分是情感驱动的,兴趣在体育学习中起到了重要作用,这种情感的归属感能够促进学生更投入地进行体育课程学习,所以应该合理利用学生的这种情感因素,并且还应该通过有效的方式调动学生的这种积极性。已经有现代教育心理学对这种心理机理进行了分析,说明了积极的情感能够有效地提高教学质量。所以在体育教学当中要对学生的情况进行感染,促使学生的积极情绪得到唤醒,能够更加积极地参与到体育课堂的学习当中,

参考文献

- [1] 钟远绩. 全日制体育硕士专业学位研究生培养质量评价与提升策略研究 [D]. 北京体育大学, 2019.
- [2] 郭家骏. 我国高校体育教师专业发展研究 [D]. 东北师范大学, 2019.
- [3] 韩有桢. 辽宁经济职业技术学院公共体育教学落实“立德树人”的现状调查研究 [D]. 东北师范大学, 2018.
- [4] 林向阳. 普通高校体育教材设计与编写的理论探索 [D]. 福建师范大学, 2006.
- [5] 胡永红. 有效体育教学的理论与实证研究 [D]. 福建师范大学, 2009.

应用这种情感提高体育教学的教学质量非常有效,并且能够使学生更加主动地参与到体育锻炼中,学生能够对体育锻炼产生热爱,从而更加积极地参与到生活中的体育运动当中,使学生的学习主动性变强,进而可以有更好的运动练习水平。还应该在课堂当中打造轻松愉快的学习氛围,学生能够在体育课的学习中得到身心放松,并且能够达到体育锻炼的不低,学生的情感也更愿意接受体育课教学。教师在情境设置时应该考虑学生的心理特征,在体育课教学之前设置简单的娱乐活动,学生能够在娱乐活动中得到身心放松,还可以增进师生之间的情感,同学之间也变得更加团结,实现的和谐的课堂教学。体育课教师还应该充分地利用好体育课的场地以及体育器材,让学生能够在体育锻炼的过程中感受到体育的新奇特点,教师还可以在课堂教学过程中展现个人擅长的体育项目技巧,能够让学生对教师的体育项目产生好奇,通过教师的人格魅力带动学生学习的积极性,学生能够有更饱满的情感,使学生的创新意识更强,更加积极地参与到体育锻炼当中。

师生关系应该是平等的关系,所以在体育课堂当中,学生可以对教师的课堂教学提出各种意见,教师应该更多地吸取学生们的意见,主动改善体育课堂存在不完善的地方。对于学生出现的错误,教师应该以引导的方式纠正学生的错误,促使学生能够以正确的方式参与到体育课堂中来,使学生能够有更加和谐的体育课堂^[5]。

三、结语

综上所述,新时期高校体育教学的时效性保障,应该确保课堂教学方式与时代发展相结合,体育课堂教学过程要以学生为本,让学生能够实现知识和能力的同步发展,将现代教学的理念落实在体育课堂当中,满足素质教育的要求。体育教师还应该提高个人思想政治水平,在体育教学中结合学校的实际情况,开拓创新,发展学校的体育教育。

课题项目: 广东省体育局 2020 年度科研项目: 粤港澳大湾区体育产业协同发展的困境、机遇和出路研究

传统戏剧音乐的当代嬗变和歌剧化戏曲音乐的形成及特征

何婷

盐城师范学院音乐学院 江苏盐城 224002

【摘要】 我国上下五千年历史文化具有千奇百怪的多样性，其中堪称为国粹，具有古典气息的戏曲音乐更是久负盛名。不过，随着时间的推移，它已经蜕变成了更好被大众领悟的歌剧化音乐；它的形成可以追溯到上世纪那个风雨飘摇的年代，而如今，它总算历经千锤百炼，从当初的利刃变成了现在让人着迷的古物。歌剧化音乐的未来是多元化发展战略所赋予的，并且还赋予了它极具代表性的多个特征。它将是美好而又闪耀的，让我们共同期待。

【关键词】 传统戏曲音乐；歌剧化戏曲音乐；特征与形成

戏曲是什么？是举手投足间表述故事。当这个世界进入新的时期，我国戏曲也与时俱进，紧随脚步，进入了新的章程。它发生了变异，创作的思维想法以及技巧，甚至是曲调的构成都发生了翻天覆地的变化。这是十分不可思议的，但真正让人震撼的当属歌剧化戏曲音乐究竟是如何由传统戏曲音乐一步一步地蜕变而成。通常情况下的变革、衍生，都是万变不离其宗，歌剧化音乐虽也是如此，但它更像是一种崭新的戏曲音乐，所以把它与传统的戏曲音乐混为一谈是错上加错；它的诞生就是我国戏曲和戏曲音乐跨入新世界的标志。

一、迫使传统戏曲音乐转变的多方面因素

峰回路转，首先，我们要明白到底什么是戏曲？是单的歌舞表演么？不，它是一种对我国有重大意义的民间艺术，它所蕴含的文化是不可估量的；它的鼎盛时期有如群星璀璨，那么具有如此风光的传统戏曲音乐究竟为什么要转型呢？

1. 法规的改变

在曾经的那个年代，许多演员都是将作曲家的佳作修改后，直接投入到戏曲演出之中，优秀的曲风及演员绘声绘色地表演是传统戏曲音乐在当初风光无限的原因之一。但随着《知识产权保护法》的诞生，这种人人爱之的潜规则被打破了，在没有得到作曲家，即原作者的允许时，演员是不能私自修改的，倘若修改便是在挑战法律；况且，作者因为这一法规的诞生，也知道了自己的应有权利，知道了自己的作品可以不是公共财产，知道了进行保护。所以慢慢的，这种风俗变成了人人得而诛之的事。最为影响传统戏曲音乐的是，因为这一铁的规则，演员的主导地位，依靠演员来进行发展的模式也渐渐飘散。

2. 总体构造的改变

任何的事物都需要有他的基本结构，基本布局，这关系到戏曲音乐能否以健康的状况进行发展，这极其考验管理能力。在上世纪新中国成立时期，因为多方面因素民间的戏班渐渐消失在了大众的视野，具体原因，在这里不做赘述。慢慢的稳定下来后，不同以往的民间戏曲班才重新出现，将那段陷入低迷的戏曲音乐拉出了深渊，让它得以复兴。由此，那些深受大众喜爱，却濒临消亡的经典剧目再次呈现在公众面前，为公众带来了欢声笑语。可以见得，在我国戏曲音乐的发展下，民间戏曲社团具有的地位不可估量。

3. 表演体系的改变

因为艺术体系的变化，演员的重要程度开始急速下降，曾经演员要负责诸多事务，譬如剧本的选择、剧本的编写、灯光的调度、灯光的具体安排、剧目的导演一概等等，甚至还有戏班的经济开销，这些都是演员要负责的，身兼数职，放到现在，其压力是常人不敢

想象的。演员的主导地位又一次发生改变，戏曲班里众多职位的诞生瓜分了演员的权力，他变得只需要根据剧本来进行表述，听从导演的安排，大到动作小到表情，用心演好每一出戏。可以说，若是抛除演员的嗓音与身材，虽然没到一文不值的地步，但和往常相比也是判若云泥。以演员为首的表演体系由此彻底覆灭。

4. 唱调的改变

唱调可以说是戏曲音乐的灵魂，但纵然如此，传统戏曲音乐的灵魂所在也发生了变化。它变得开始歌曲化了，其中最为凸显的剧种当属曲牌体，这个剧种多数的唱调在上世纪50年代左右就已经完成了歌曲化的改变，但那还并不怎么彻底，进入具有特色社会主义的新时期之后，唱调的歌曲化才是真正的切树倒根。

曲牌体剧种的唱调正如其名，唱词也是有一套规则的，但那个时期的曲牌体唱词再也没有顺从那套规则，反而想要另辟蹊径，但失去了面条的汤面还怎么能叫汤面？如果往坏了说，这或许就是在自取灭亡。曲牌体唱腔的被丢弃、消失令人惋惜。

总而言之，新中国成立后，传统的戏曲音乐发生的变化是十分磅礴的，给人的惊讶也不可言喻。它在渐渐地向西方的歌剧靠拢，也就是传统戏曲开始越来越像歌剧，但它的本质，依旧还是我国的戏曲音乐。

二、歌剧化戏曲音乐的成型

从某种角度上来说，传统戏曲音乐的转变等同于戏曲音乐歌剧化的具体成型，但它们其实也是两个不一样的方面，前者是我国戏曲音乐令人震撼的莫大变化，后者则是一种结果。

传统戏曲音乐有两种不同的性质，或者也可以说是两种音乐，第一是上世纪40年代前期，以演员为主导地位的传统体系，第二个则是从演员主导地位结束到改革开放前的这段时期的传统戏曲音乐。至于以作曲家创作为根本的传播形式，姑且算作第三种。

而第三种戏曲音乐的成型，应当是经历了以下阶段。

1. 上世纪，即1945年左右到文革前

歌剧化戏曲音乐就是在这个时间段开始进行组建的，而这个起始日期，多半都公认为以两大名家投身于戏曲创作的年份为标志，二位老先生曾学习了西方作曲方法，并且，他们二人是这些经过熏陶的人中率先参与进戏曲音乐的创作之中的。至此，他们开创了作曲家加入到戏曲音乐创作的先河，也即为歌剧化戏曲音乐创作的开山鼻祖。

到了这里，因受二位老先生的影响，许多此专业，学习过西方作曲并顺利结业的学生以及那些戏曲爱好者，也先后加入到了戏曲创作之中，为歌剧化戏曲音乐的成型做出了巨大的贡献，这在我国

的戏曲历史文化中具有重大意义。

2. 处于文革时期的歌剧化戏曲音乐

这个阶段对于歌剧化戏曲音乐更像是一段过渡期，歌剧化戏曲音乐在这个阶段产生的发展较为平淡，但值得一提的是，“样板戏”中出现的音乐在各个方面与传统的戏曲音乐相比可谓是大相径庭，譬如创作的思想、风格以及技巧，由此可见，我国戏曲音乐的创作理念发生变化已经是板上钉钉的事情。

3. 我国新时期至今的歌剧化戏曲音乐

这个阶段是歌剧化戏曲音乐大体旺盛的时期，这时候的戏曲音乐作曲多半已经由第二代的作曲家负责创作，而这个第二代，也就是前文提到的学习过西方作曲并顺利结业的学生们，时至今日，他们已经我国戏曲音乐作曲方面的坚固力量，但他们当初可是没少被石头绊倒，若非当时的中国社会经济环境非常安定，且有了前人所积累的经验，帮他们打下的基础，想必他们在这条道路上会走的更加艰辛。

歌剧化戏曲音乐气势如虹，在那个年代十分盛行，这意味着我国传统戏曲音乐已经完全转变为歌剧化戏曲音乐，并且这种风格带有奇妙色彩的音乐形式还非常受欢迎。但好景不长，戏曲的发展无比坎坷，没过多久，歌剧化戏曲音乐突然变成了墙角的窝窝头，没有人再愿意去观赏，这是戏曲的又一次劫难，作曲家们也因此陷入了迷茫，甚至很多戏曲艺术团体开始解散，另谋生路。但也有很多人不愿放弃，冥思苦想，将实践与之结合，发现契机就在于曲子的创作，所以这个重担落在了作曲家身上；他们开始了尝试，甚至连唱腔都由作曲家来进行设计，可石沉大海，他们发现戏曲音乐竟然渐渐沦落成为了作曲家手中没有生命的作品，因为演员只是刻板地将作曲家的风格唱出，完全失去了戏曲本身的灵活百变。纵然如此，他们仍不气馁，另寻他法，思考出了新的创作模式，完美契合了观众的审美。

新的创作模式十分多样化，新式技巧等现在仍有作曲家在沿用，而那些传统戏曲的创作方法则被作曲家们放弃了。总而言之，这些变化对于戏曲音乐的进步拥有很大的作用，中西结合的手法至今更是依旧昌盛，仍被人们认可。

而到了21世纪，戏曲音乐的环境更是得到了明显的改善，各种奖项、大型赛事层出不穷，由此，作曲家们备受鼓舞。话说回来，那个时期对我们来说是我们的新时期，是一个非常安稳的新环境，那对于戏曲来说，那个时代完全就是戏曲音乐转型从而走出的蜿蜒道路。

参考文献

- [1] 周来达. 新时期城市化进程中的戏曲音乐创新研究 [C]// 中华艺术论丛 (第10辑). (上海): 同济大学出版社, 2011: 37-58.
- [2] 周来达. 作曲包揽制、非繁衍性传播与中国戏曲声腔的太監化 [J]. 南京艺术学院学报 (音乐与表演), 2008(3): 45-53.
- [3] 周来达. 对当代戏曲音乐创作机制若干问题的思考 [J]. 音乐研究, 2010(1): 29-41.
- [4] 原丽红. 中国歌剧与戏曲音乐创演关系之研究 [D]. 山西师范大学, 2014.
- [5] 周来达. 传统戏曲音乐的当代嬗变和歌剧化戏曲音乐的形成及特征 [J]. 浙江艺术职业学院学报, 2013.
- [6] 郭汉城. 当代戏曲发展轨迹 [M]. 文化艺术出版社, 2008.
- [7] 武俊达. 戏曲音乐概论 [M]. 文化艺术出版社, 1999.
- [8] 张庚, 郭汉城. 中国戏曲通史 [M]. 北京: 中国戏剧出版社, 1992.

三、浅谈歌剧化戏曲音乐的特点

歌剧化戏曲音乐经过了这么久的成长历程，早已有了自己独特的鲜明特征。

1. 它具有专利性

曾几何时，戏曲音乐作品的所有权并不是仅仅属于作曲家的，它对于公众而言，完全是一种公共财产，谁都可以使用它，但没有人可以拥有它。从毫无所有权的概念，到懂得保护自己的应有权利，对作曲家的权益进行了保障，从人们都可以进行的创作到仅个体才能够运行，这是一个质的飞跃。

2. 它具有中西结合创作技巧与思想

西方音乐的华美与我国的戏曲本质相融合，这从根本上改变了我国戏曲音乐，是一个了不起的尝试。

3. 极强的娱乐性

戏曲本身就是一种娱乐，它多半是人们的茶余饭谈。不过作曲家乃至演员，却不能把它当成一项娱乐活动，因为这种娱乐性很有可能害了自己，戏曲延续至今，它绝不单单是娱乐。

4. 繁衍传播

漫长的时光中，我国的戏曲音乐历经了三种传播变化，现如今依旧是技术传播占领了主位。但目前的传播方式却并没有使戏曲文化得到增强，反而正在逐步地缩减。因为在上台演出时，演员的一切行为都宛如复制粘贴一般，二次创作的可能性早已灰飞烟灭，所以，这种传播方式并不能提高戏曲的传播功效，所以将自然传播与非自然传播融会贯通才是极好的。

这些都是戏曲的显著特征，当然，能通过时间考验的戏曲音乐远不止这四点特征，但从这几项中，可以发现传统戏曲音乐发生的根本性变化。

四、结语

总而言之，传统戏曲音乐发生的变化不禁让人哑舌，而在前辈们的汗水中，歌剧化音乐正在持续性发展，未来让人期待。时光的摧残下，有很多人都认为传统戏曲音乐应当被舍弃，从而人们才有更多的精力来关切歌剧化戏曲音乐，但三种戏曲音乐也可谓相辅相成，刨除哪一个对我国戏曲音乐来说都是绝大的损失。期望三种戏曲音乐能够和谐发展，坚决实施多元化战略，让三种戏曲音乐更上一层楼。

基于“产出导向法”的大学英语以读促写

黄丽黎

桂林电子科技大学北海校区 广西北海 536000

【摘要】 大学院校培养人才,准确而言是培养“应用型人才”,这同时也是大学学生发展的主要方向。因此,需要对大学英语的应用教学工作做到贯彻落实,尤其是在大学学生听、说能力方面的培养,大学英语教师必须要对学生进行正确性的引导,使学生对英语的学习有正确的认知,而并非是为了应付考试或者是考核的需要,所以教师需要不断的对教学的方式和内容进行优化,从而使学生能够对英语的学习产生兴趣,并且做到学以致用。

【关键词】 大学英语;教学现状;有效教学;策略

随着我国社会主义市场经济的迅速的发展,国际间的交流越来越频繁化,从而使英语所具有的重要性得到突出,为了能够使英语能力得到明显的提升,所以学校在进行培养的过程中,不仅要培养学生的听、说能力,还需要培养学生的英语运用能力,使英语教学的效果能够发挥到最大,教师在进行具体的教学过程中,一定从学生的角度出发,对学生学习英语的心里活动有详细的了解,进而而在进行英语教学的过程中,能够使教学效果作用发挥到最大。与此同时,也能使学生对英语的学习产生兴趣,最终达到学以致用用的效果。

一、大学英语教学的基本现状

1. 应试教学, 框架式教学

目前,大学院校的教学模式是学生的各个科目都需要通过有关的考核,而考核的通过率与教师有着非常密切性的联系。大学英语通过率,主要是由教师的教学方法和考试方式所决定,由此一来,大学英语便形成应试类的框架式教学模式。这样的教学模式存在非常大的弊端。首先,学生不会主动的参与到英语的学习中,而是被动的接受教学,主要是为了应付课时与教师的考核;其次,教师没有对英语的学习进行正确性的引导,由于缺乏主动性,从而也就没有办法做到学以致用用的效果。

2. 大学学生学习英语所具有的目的性单一化

从大学学生的角度而言,在英语基础方面非常的薄弱,所以在学习英语的过程中非常的吃力,并且进步十分的慢,很难在英语学习上有相应的成就感,所以大学学生对英语的学习兴趣并不是很高,大学学生学习英语的主要目的是为了期末的通过率,而不是为了学以致用用的学习,由于大学学生在英语方面所存在的局限性,进而使大学学生在英语学习的过程中,目的性比较单一化,很难调动学生的自主学习,以及激发学生的学习兴趣^[1]。

3. 大学英语教学与学生的实际应用脱节

目前,大学院校为了能够使学生在未来进入到工作岗位中得到HR的青睐,在有关语言的学习过程中,会采取考取相应的等级证书,从而使大学学生可以得到面试的机会,但是这样的方式对于本科生而言具有一定的适用性,但是在大学院校中并不具有同样的优势。

大学院校在展开有关的教学活动中,主要的目的是为使学生的应试能力能够得到强化,但是通过有关的数据调查报告显示,在具体岗位上与学校所学到知识有一定的差异性,从而导致实际岗位与学校学习内容严重的脱节现象^[2]。所以大学院校的英语教师需要在教学方案上进行不断的优化,对英语的实用性加以重点的考虑。

二、大学英语有效的提升教学策略

1. 立足课本, 学以致用

大学院校的英语教师,在进行具体的教学方案规划中,需要根据院校不同班级的实际情况,制定相应的目标计划,立足课本,以就业为主要的方向进行教学。如对于专业英语而言,通常会将其分为:公共英语专业、商务英语专业、旅游英语专业等。在进行实际教学的过程中,需要根据不同专业的需求,进行针对性的教学,并制定相应的情景,对学生进行情境教学,在口语得到锻炼的同时,还可以使大学学生的英语应变能力得到提升。

大学英语教师在进行教学方案设计的过过程中,必须要以大学学生作为主体,以学期教学任务为主要目的,以就业为导向,让多媒体网络能够成为教学中非常重要的辅助工具^[3]。如教师在进行具体的教学过程中,通过网络对网络的利用,让学生进行自主性的学习,从而使自身的学习能力得到非常明显的提升。大学英语教师在进行教学的过程中,必须要做到集思广益,对教学方案进行不断的优化,从而使大学院校英语教学资源库得到完善,最终实现教学资源共享,让学生在对资源信息进行不断的利用的过程中,进而使英语口语能力得到明显的提升。并且在进行课堂教学的过程中,还口语通过广播节目的练习、英语演讲的方式进行、英语词汇接龙等。

2. 有效的展开校企合作模式

根据不同的对象,大学院校需要与企业之间展开有效的合作。教师在进行大学学生培养的过程中,应该要培养英语应用型人才,以及企业对人才的要求要充分的了解。因此,教师到企业中去对企业的各项要求有详细的了解,然后根据企业的实际需求对学生进行有目的性培养;以及学生在校期间需要到相应的企业去学习和实习,这样做的目的主要是为了让学生清楚的了解到岗位的要求,从而根据以后工作的需求能够进行认真的学习,不再是为应对考试和教师的考核,同时也是验证学生在校学习期间的成果^[4]。

3. 多媒体课件的合理化利用, 培养学生的语言听力

听力是英语学习中非常重要的部分,所以在平时教学过程中,教师必须要不断的加强学生的英语听力能力。从某种意义上而言,听力是语言输入中的关键点,通过倾听的方式,学生能够对语言中的情绪和节奏进行很好的感知,并且学生可以对各个词汇有更加深入性的了解,以及口语所具有的实际意义。不断的强化听力,学生能够为口语表达做好有关方面的知识储备。在现代化社会发展的形势下,现代化的信息技术被广泛的应用到教学中,与以往相比较而言,学生具有非常的便利条件,通过对现代科技技术的利用,能够为学生创建非常有利的学习环境。因此,大学英语教师可以通过对

多媒体课件的合理化, 对学生的听力能力进行培养, 从而使学生在语言知识系统的完整性能够得到相应的保证^[1]。

首先, 教师通过对多媒体课件的合理化应用, 创建英语听力环境。由于英语是学生的第二语言, 大学生在日常生活中, 在英语环境方面非常的匮乏, 所以通过对多媒体课件的应用, 能够为学生创建相应的日常对话情境。同时也是学生学习英语的重要方式, 如在对《Do you want to watch a game show》时, 对于该单元的讲解, 首先要让学生了解单元的大概内容, 然后通过借助身边的学习工具, 对内容做进一步的了解, 在学生清晰的了解到, 该单元是关于“电视节目有关内容的探讨”以后, 教师可以通过对多媒体课件的利用, 将单元中的情境图片进行呈现, 之后教师应用英语向学生介绍单元中有关的电视节目。另外, 教师通过对多媒体课件的利用, 将教材中的听力内容采取循环播放的方式, 同时并将听力有关的内容进行实时的呈现, 从而引导学生在练习听力过程中, 对文中的句子采取重读、连读、略读的方式, 这样为学生能够流利的阅读打下良好的基础。

其次, 教师通过对多媒体课件的利用, 正确的引导学生, 展开相应的跟读练习, 众所周知, 在对语言学习的过程中, 不仅需要良好的理解能力, 还需要不断的开口练习^[2]。因此, 跟读练习非常有必要。在学生听过教材内容以后, 对于大部分学生的记忆力, 无法做到过目不忘, 以及仅凭聆听就能够将内容记住。如果学生能够在反复倾听的基础之上, 将英语内容实行跟读的方式, 进行有效的表达, 那么必然会加深学生的记忆, 而且多媒体课件应用所具有最大优势是, 学生可以得到纯正英语发音的学习。在这种情况下, 学生如果能够将对多媒体课件进行充分性的利用, 对英语开展个性化的听力训练和跟读练习, 那么学生的英语语言能力必然会得到相应的提升。

4. 强化英语口语练习, 培养学生的英语口语交流能力

对于大学生而言, 英语是作为一门语言的方式存在, 语言在进行学习的过程中, 最为主要的是交流能力和表达能力。但是在传统英语实际教学过程中, 教师对学生的书面语言运用能力非常的重视, 却对学生口语的表达能力采取习惯性的方式, 导致大部分学生在考试中, 能够得到非常高的分数, 甚至是满分的成绩, 然而在对用英语进行表达和交流过程中, 却是可以做到“金口难开”, 因为学生

是无从开口以及表达, 完全是沦为考试机器^[3]。因此, 新课标推行的背景下, 教师对英语口语教学给予了足够的重视, 以及对学生的英语表达能力和交流能力进行了强化性的培养。

如, 教师在进行单元教学的过程中, 可以开展单元英语的口语练习。由于英语科目所具有的实践性非常的强, 特别是在口语表达方面, 因而为学生提供了非常有利的模仿范本, 学生通过不断的练习, 以及在不断的练习中对不足之处进行修正处理, 从而使学生对英语学习能够做到学以致用, 在日常生活中做到良好的表达, 而不是闭口不言的哑巴英语。在学习《Do you want to watch a game show》时, 学生可以通过听力部分, 对谈论电视节目中的重要句型结构进行必要的学习, 学生在通过对词汇和语法学习以后, 通常会对以下的词汇进行掌握, news、soap、stand等, 以及第三人称单数谓动词的正确用法, 学生还可以展开有关电视节目的交流与表达。教师也可以鼓励学生喜欢的电视节目展开相应的探讨, 引导学生提出自身独到的建议与看法^[4]。

三、结语

在新课改背景下, 大学英语教师需要对教学方式改进, 将产出导向法的培养与英语教学活动进行很好的融合, 从而使学生能够得到全面性的成长, 而不是像传统教学, 只停留在书面表达和分数成果, 彻底让学生沦为考试的机器, 学习英语却无法做到应用英语进行交流与表达。针对此种情况, 教师必须要将听、读、说、写进行综合性的提升, 进而形成良好的思维品质、文化品格和学习能力。大学院校英语教师在进行具体的教学过程中, 必须要以学生为主体, 充分了解到学生学习英语的心理活动, 以及企业对岗位人才的要求, 提升学生学习的能力, 以及学习的兴趣。与此同时, 通过对多媒体的应用, 使学生在学习的过程中, 能够做到资源共享, 使大学学生对英语的应用能力能够得到显著性的提升。

基金项目: 本论文为 2019 年度广西高等教育本科教学改革一般项目 B 类“基于产出导向法的应用型本科大学英语教学效果优化研究”(项目编号: 2019JGB202) 成果。

参考文献

- [1] 呼亚萍. 从基于“产出导向法”谈大学英语有效教学策略[J]. 英语画刊(高级版), 2019,(36):105-106.
- [2] 杜留成, 李俞颖. 从基于“产出导向法”谈大学英语有效教学策略[J]. 赤子, 2019,(31):100.
- [3] 高翔. 从基于“产出导向法”谈大学英语有效教学策略[J]. 科教导刊-电子版(中旬), 2019,(8):233.
- [4] 刘佳佳. 从基于“产出导向法”谈大学英语有效教学策略[J]. 人文之友, 2018,(20):77.
- [5] 徐庆芬. 基于产出导向法的大学英语课外以读促写研究[J]. 英语画刊(高级版), 2020,(15):96.
- [6] 朱莹. 英语阅读课教学与产出导向法培养策略分析[J]. 文理导航·教育研究与实践, 2020,(3):256.

电影音乐赏析在高校传媒类人才培养中的应用研究

黄鹏

云南艺术学院影视学院 云南昆明 650500

【摘要】 高校传媒类人才教学，需要学生提升艺术鉴赏能力和鉴赏品味。在高校传媒类教学过程中开设电影音乐赏析课程，能够高效的提升传媒学生的艺术鉴赏能力和艺术品味。本文分析在高校传媒类人才培养中开设电影音乐赏析课程的作用，并且对如何在高校传媒类人才培养中开设电影音乐赏析课程进行探讨。

【关键词】 电影音乐赏析；高校传媒类教学；人才培养

传媒类教学有许多具体课程，包括新闻摄影、美学、中华文化概论、视听语言等等。传媒类课程的学习和应用都要求学生有很高的审美能力，因此，在高校传媒类人才培养中开设电影音乐赏析十分有必要。

一、在高校传媒类人才培养中开办电影音乐赏析课程的作用

1. 提高学生的审美能力

对于高校传媒类人才来说，审美能力是基本要求。开设电影音乐赏析课程能够从专业的视角提高学生的审美能力。以我校摄影系学生为例，在对我校摄影专业的学生进行电影音乐赏析课程时，会着重选择拍摄手法先进的和故事性比较强的电影音乐让学生进行赏析，这会提高学生的审美能力和技术水平，让学生在对自己进行拍摄活动时，让自己所拍摄出来的照片立意更丰富、更有设计感和故事感。另外，电影音乐赏析课程的开办对我校美学专业的学生来说也是受益匪浅。因为美学专业毕业的学生，就业前景是十分广阔的，会波及到艺术鉴赏和设计等多种领域。这对美学专业的学生认识美、运用美的能力有很大要求。电影中独有的色彩画面会给美学专业的学生带来设计灵感，提高他们对颜色的运用能力，让他们的设计更丰满、更有层次性。对于从事艺术鉴赏行业的美学学生，电影音乐赏析课程也有很大的作用。因为电影音乐也是艺术的一种，学生在对电影音乐进行赏析时，也是一种实践，会完善自己的鉴赏思路、丰富自己的鉴赏经验。另外，我国很多优秀的文化作品，由于各种原因在现实中很难接触到，只会在电影里进行呈现，学生在观看电影的过程中也会丰富自己的见识，对提升自己的艺术鉴赏能力大有裨益。

2. 提高学生的思想深度

在高校传媒类人才培养中开设电影音乐赏析课程，还会提高学生的思想深度。对于传媒类学生来说，一个有深度、有内涵的思想体系是十分重要的。以我校新闻系学生为例，在没有开设电影音乐赏析课程之前，我校新闻系的学生对新闻没有很深的感知力，也不能有效发掘出新闻背后的深刻意义，这与时代对新闻类学生的要求大相径庭。所以，为了迎合时代人才需求，提高我校学生的综合素质，我校针对新闻系学生开设了电影音乐赏析课程，配备了专业教师资源。

在新闻系的电影音乐赏析课程中，我校主要向学生提供有年代感的、有故事性、能够反映当时社会具体事件和社会整体现象的电影音乐作品，让学生进行赏析。例如《唐山大地震》、《塞外村女》等，此类电影作品不仅立意丰富，配乐也十分考究。通过对这些有厚重感的作品进行赏析，我校新闻系学生对新闻的重量和意义有了

更深层次的认识，能够品味出新闻背后的国家故事和个人情感。这对提升新闻系学生的思想深度，促进我国新闻业发展有很大帮助。

3. 提高学生的专业水平

传媒类学科是一种专业性较强的学科，在高校传媒类人才培养中开设电影音乐赏析课程，能很大程度提高学生的专业水平。例如，对学习口播的学生来说，电影中的对白能够给学生提供很大的借鉴作用，让学生的发音逐渐厚重，能够在声音中传递所要表达信息的情感；对于学习记者专业的学生来说，电影背后传达出来的价值观能够深刻地影响学生，让学生有更强烈的责任意识 and 更高度的职业道德，促进我国记者行业的发展；对于学习剪辑专业的学生来说，对电影音乐的鉴赏可以增加学生脑中的素材，在以后的视频剪辑中，可以更好地借助音乐来传达视频中包含的信息和情感。

二、在高校传媒类人才培养中开办电影音乐赏析课程的途径

1. 改进高校的教学设计，给电影音乐赏析课程增加课时

要想在高校传媒类人才培养中开设电影音乐赏析课程，真正发挥音乐赏析课程的作用，首先要增加电影赏析课程的课时。许多高校仍然将电影音乐赏析课程看作是选修课内容，经常采用好几个班级一起上大课的教学方式。这对其他专业的教学来说或许还有可行性，但是对于传媒类专业的教学来说，是大错特错的。因为传媒类专业是和艺术息息相关的，某种意义上来说，传媒本身就是一种艺术。艺术对社会有思想教化作用，传媒亦然。在改进教学设计，给电影音乐赏析增加课时的方面，我校进行了很多有益尝试，成果显著。

例如，我校针对传媒类专业的学生，有统一的电影音乐赏析小课，针对不同专业的不同需求，还有各具特色的电影音乐赏析小课供学生选择。针对审美性较强的传媒类专业，我校尽量挑选色彩搭配风格鲜明的电影供学生赏析，例如王家卫的电影就可以很好地迎合学生的审美需求。在音乐的选择方面也更注重于选择旋律优美的音乐，提高学生的美感。针对功能性较强的专业，我校在电影的选择上更加注重电影的功能性，多选择能反映社会现象的电影来提高学生的思想深度。例如贾樟柯导演的作品，经常被我校在电影赏析课上放映。在音乐的选择方面我校也会侧重于选择功能性较强的音乐。我校会将不同风格的音乐进行分类，让学生自行赏析其中包含的情感，再思考在实际操作中这类音乐适合应用的场景，提高学生的实践能力。

值得注意的是，在增加电影音乐赏析课时，宜精不宜多，不能过于追求数量而忽视质量，让结果适得其反，不仅没有提高学生的赏析能力，还影响了学生专业课程的学习。

2. 促进学生的实践活动，让电影音乐赏析真正融入学生的生活

电影音乐赏析不应该仅仅依赖学校开设课程来实现,还要真正融入学生的生活。高校可以借助社会信息手段和时政热点,让电影音乐赏析真正融入到学生的生活中。以我校传媒系主任王教授为例,王教授是一位十分出色的电影音乐赏析课教师,有很高的审美品位和教学能力。他在日常教学中,经常利用自媒体,让电影音乐赏析真正融入了学生的生活。王教授经常给学生布置作业,让学生在豆瓣、网易云音乐等多种电影音乐评价网站上对接触过的电影音乐进行评价,对于优质的评价内容王教授还会提出表扬,激发学生的积极性。

其实不仅仅是豆瓣等评价类平台能够培养学生的电影音乐赏析能力,很多短视频平台也能给学生进行电影音乐赏析提供很好的载体。尤其是对于传媒类学生来说,短视频平台不仅让学生进行电影音乐赏析,还能在学生观看和制作视频的过程中对自己所学到的传媒知识进行实践,提高学生的综合能力。以我国知名的视频互动社区 bilibili 动画为例,在 bilibili 动画的主页面中,有很多针对优秀电影作品和优秀音乐作品进行赏析的评价类视频,视频发布者会和视频观看者进行讨论,探讨电影作品和音乐作品的背后含义。这给高校传媒类教师开设电影音乐赏析课程提供了灵感。高校传媒类专业教师在开设电影音乐赏析课程时,也可以以 bilibili 动画平台为载体,让学生在平台上发布自己制作的电影音乐赏析作品,再以班级为单位对作品内容和视频制作手法进行讨论,这样一来,既提高了学生对电影音乐的赏析能力,也促进学生学以致用,提高学生的传媒技能水平。

3. 加强教师的队伍建设,提高传媒类教师的教学水平

学生对电影音乐进行赏析,是以教师为引导的,因此,要提高传媒类教师的教学水平,为提高学生的电影音乐赏析能力助力。对于传媒类学生来说,与时代接轨是十分重要的,传媒类学生必须时刻把握时代脉搏,知道当前的现实问题和流行事物。因此,传媒类教师也应该有创新精神,能与时代接轨。我国电影人才和音乐人才层出不穷,每年都会有十分优秀的电影作品和音乐作品流入市场,教师要紧随时代,多向学生介绍新作品,给学生的传媒学习注入时代活力。

以我校为例,我校教师在进行电影和音乐作品选择时,都能迎合时代需求,为学生挑选能够弘扬社会主义主旋律,本身也具备审美价

值的作品供学生赏析。培养学生的赏析能力的同时,也塑造学生的社会主义核心价值观。这对传媒类学生来说是十分重要的。因为传媒类学生面向社会之后,承担的社会责任就是披露社会中的问题,建设更加美丽更加健康的社会。社会主义核心价值观能够保证学生的活动是积极的、阳光的、向上的,不与传媒类专业的教学初心相违背。

4. 举办多种传媒活动,让电影音乐赏析与传媒专业紧密结合

举办与电影音乐赏析有关的传媒活动,也能让电影音乐赏析与传媒专业紧密结合,提高学生的综合能力。以摄影系为例,照片的灵魂在于它能反映出拍摄人的心境和当时的社会现象,这与电影音乐的灵魂不谋而合。教师可以针对这一特点,向学生布置实践作业,让学生拍摄与电影音乐中传达出的社会现象一致的作品,传达自己的价值观。

以我校为例,我校在对摄影系学生开展电影音乐赏析课的过程中,举办了“电影内容进照片”这一大型评选活动。具体内容是给学生看一部能够反映某一个社会现象的电影作品,让学生依据电影中传达出来的信息,自行拍摄一张能够符合电影价值观的照片,在本专业学生范围内展开评选。在此次活动中,我校摄影系学生都能积极参与,拍摄出的照片既能符合电影传达出来的价值观,又加入了自己对电影独特的理解,风格多变,十分优质。

高校在举办与电影音乐赏析有关的传媒活动时,需要注意一个原则,那就是所选择的电影音乐作品要有自己独特的立意,能够反映出一定的社会现象。只有这样,学生制作出来的传媒作品才能有立意、有深度、真正实现在高校传媒类教学中开设电影音乐赏析课程的目的。

三、结语

总而言之,在高校传媒类人才培养中融入电影音乐赏析课程是十分必要的。电影音乐赏析可以培养学生的审美能力和传媒类专业知识实践能力,对高校传媒类教育教学水平的提高和促进传媒类人才全面发展都有重要意义。

参考文献

- [1] 李可. 电影音乐赏析在高校传媒类人才培养中的作用[J]. 文化产业,2018(11):46-47.
- [2] 梁静梅. 分析李安电影的音乐审美意境[J]. 北方音乐,2020(18):253-254.
- [3] 杨玮. 全媒体时代传媒类专业实践教学改革的探析[J]. 记者摇篮,2020(06):44-45.
- [4] 潘小楼. 类型片融入视听语言课程的教学改革[J]. 广西教育,2020(03):157-158.
- [5] 曾琦,马静林. 媒介融合背景下传媒类高校人才培养模式改革研究[J]. 新闻研究导刊,2019,10(24):212-213.
- [6] 张丽萍. 面向传媒专业的新媒体业务课程教学之“新”[J]. 新闻世界,2019(08):74-77.

基于互联网信息技术的大学英语多元互动教学模式研究

黎闯进

湖北第二师范学院外国语学院 湖北武汉 430205

【摘要】 经过不断的升级与发展,我国互联网与信息技术水平持续提升。互联网信息技术对人们的日常生活产生很大影响,被广泛应用于各行各业中。大学英语是大学教育中的重要部分,如果单纯使用传统教学方式,无法满足学生学习需求,导致其厌烦学习。因此大学教师应持续优化与创新教学模式,同时在其中融入互联网信息技术,形成良好的课堂氛围。综上所述,本文将基于互联网信息技术,对大学英语多元互动教学模式的开展策略进行讨论,以期增强互联网信息技术的应用效果。

【关键词】 互联网;信息技术;大学英语;多元互动;教学模式

大学英语具备很强的实践性,学习的内容十分复杂、困难。相比于高中、初中来说,大学的学习生活更加自由,对学生的自律性要求更高。如果依然采用传统一言堂的教学模式,无法吸引学生的注意力,降低其学习兴趣。通过结合互联网信息技术,采用多元互动教学模式,在课堂中形成良好的学习氛围,突破传统教学的局限性,帮助学生更快、更容易理解复杂的教学内容,让学生灵活应用学习内容。与此同时,采用互联网信息技术,还可以加强听、说训练实效性,加强教学实践性。

一、基于互联网信息技术的大学英语多元互动教学模式开展原则

1. 导、督、促原则

基于互联网信息技术的大学英语多元互动教学模式中,教师应遵循导学、督学、促学原则,教师不仅要作为知识的传授者,同时也应承担课程设计、活动组织、教学引导等职责。教师应发挥正确引导作用,结合新型科技手段,充分利用网络资源,将英语知识整合地更加完善,帮助学生在脑海中构建完整的英语逻辑体系。第一,教师应注重技能训练,帮助学生掌握正确的学习方法,提升互动学习水平,如正确查找学习资料、注册课程^[1]、各种学习软件的使用与操作。第二,教师要完成课程内容的导学,在多元互动教学中,正确引导与督促学生,及时解答学生的任何问题,在教学中形成良好的互动氛围。第三,应定期开展互动学习评价,增加评价的多样性,让学生充分了解自身的学习水平,也可以让教师持续优化与更新教学内容,达到因材施教的效果。如教师自我评价、学生自我评价、师生互评等。

2. 发挥学生主体地位原则

基于互联网信息技术的大学英语多元互动教学可以充分发挥学生的主体地位优势,因此教师需要将其作为教学原则,将学生的自学能力展示出来。积极鼓励学生利用身边多种资源优势完成学生,拓展学生学习空间与范围。

3. 以教学内容为重点原则

互联网信息技术水平飞速提升,使网络学习资源更加多元化,但不能完全依赖网络中的学习资源进行教学,教师还是要将高质量的教学内容作为教学开展基础。如果完全依赖信息技术或信息传输手段,就会忽视多元互动教学的真正意义,无法达到良好的教学效果。因此教师必须遵循教学内容为主原则,要确保教学质量与实质性意义,才能从根本上加强教学效果,使互联网信息技术与多元互动教学模式有机融合。

二、基于互联网信息技术的大学英语多元互动教学模式实施方法

1. 开展翻转课堂

基于互联网信息技术的大学英语翻转课堂教学,教师应充分利用互联网优势,不断增强自身的教学与课程设计水平,教师应更加熟练地制作教学视频,将学习单元合理划分,将探究学习、互动学习方式互相融合。使用翻转课堂,可以创新并颠覆传统的教学模式。开展翻转课堂之前,教师应做好资源准备,让学生在课前观看制作的视频,这样在课堂中帮助学生形成知识内化,更好地掌握重点知识。例如教师进行“Less is More”^[2]课程讲授时,将课程重点内容制成教学微视频,如老子《道德经》等相关故事作为历史背景,使视频更加有趣、内容更加有内涵,有效完成教学铺垫,加强微课与教学质量。

使用翻转课堂模式开展教学,通过利用互联网信息技术,可以突破传统学习时间、地点等多重限制。课堂教学过程中,上设置学习小组,以小组合作的方式完成问题解答、合作交流。教师可以带领小组之间进行竞赛、游戏活动,如词汇竞赛、成语接龙等,使师生之间感情更加深厚,二者之间更好地了解对方。翻转课堂进行时,教师要弱化自身在教学中的地位,强化学生主体地位,利用小组合作、探究的方式,自行完成问题提出、解答,增强学生合作、动脑等多方面能力。

2. 开展“慕课+微课+翻转课堂”的多元互动词汇教学

英语词汇作为大学英语教学的重要基础,掌握更多的词汇可以为后续的英语学习奠定坚实基础。为了使大学英语词汇教学形成良好的多元互动氛围,可以使用多模态教学方式,借助互联网信息技术带来的便利条件,帮助学生拓展英文词库。基于互联网信息技术的快速发展,诞生了多个实时交流平台,如微信、QQ等,教师可以为学生打造“慕课+微课+翻转课堂”共同结合的教学课堂,形成良好的多元互动学习环境。微信与QQ都具备即时通讯的特征,同时支持静态、动态的数据,无论是图片、音频、视频、文字等数据都可以将其应用在多模态词汇教学过程中。基于互联网信息技术基础上,教师可以在微信或QQ平台利用碎片化的时间加强词汇教学效果,使教学不仅仅拘泥于课堂内^[3],帮助学生丰富课余时间。采用“慕课+微课+翻转课堂”多元互动教学模式还可以拓展教学内容,使课内外的词汇资源完美融合,之后将教学内容作为基础设置有趣的学习任务,通过平台及时指导与帮助学生解答难题,还可以在线监测学生的学习情况。开展“慕课+微课+翻转课堂”教学过程中,学生可以利用网络随时更新、掌握学习资源,在平台中

老师、同学形成交互式的练习学习,在其脑海中构建完善的英文词汇体系,掌握海量词汇。对于教师方面来说,可以随时随地地开展教学与辅导,使教学更加轻松,摆脱局限性。

部分大学英语开展慕课过程中,都会将听、说作为教学重点,忽视词汇教学。教师应配合学校积极开展核心英语词汇慕课课堂,制作内容丰富的在线课程。这样不会受到来自教材的局限,拓展学生的学习范围、知识范围与词汇范围。教师还应注重词汇的实用性,让学生可以做到灵活应用所学词汇,从音、形、含义等多个方面设计教学内容,使教学内容更加连贯、实用与深入^[4]。线上课程的内容还应具备多元化的呈现方式,与学生形成更好的互动,增强学生学习兴趣。相比于其他教学来说,词汇教学更加枯燥、困难,教师通过使用多模态“慕课+微课+翻转课堂”三合一互动教学方式,使教学过程更加丰富多彩,加强师生互动,还可以在课堂中以访谈的方式带领学生看到词汇本质,透视词汇文化,在学生脑海中形成完整的英文词汇体系。教师制作教学视频的同时,在每个学习单元都可以要求学生自行制作PPT并为其其他同学展示所学所得,鼓励学生完成自主学习,达到温故知新的效果。

基于互联网信息技术的“慕课+微课+翻转课堂”多元互动词汇教学模式,可大幅增强学生的自主学习性,在学习过程中不断拓展学习范围,丰富词汇储备库,使词汇教学的输入性逐渐转换为输出,将传统教学模式中存在的问题彻底解决,提升教学质量。

3. 合理使用微信平台开展线上教学

微信拥有海量的活跃用户,也是人们经常使用的通讯手机软件,合理使用微信平台进行大学英语教学,可以形成线上多元互动教学模式,从而加强师生、生生间的互动,增强教学效果。首先,使用微信平台进行大学英语教学,可以使语言输出输入互相融合,更新原本的课堂教学模式。使用微信APP在通讯时,可以获得更加及时的回复,支持多种数据形式的传播,如图片、视频、音频、语音、文字等,师生可以利用微信进行更好地沟通。教师可以使用微信对教学活动形成良好的辅助,教师与学生都可以参与到教学过程中,通过组建微信群的方式,及时解答学生的问题,为其正确引导。教师可以让学生在订阅号上关注Newsweek等优秀英语公众号、视频号内容,还有多款英文学习、训练小程序,如BBC英语听力^[5]、清华社英语在线等。通过这种方式,学生的英语视野更加开阔,听说能力也会大幅增强。其次,教师使用微信平台可以帮助学生创建

良好的学习情境,构建更加完善的多元互动教学模式。通过微信软件的辅助,可以使学生更加主动地学习各类知识,使教学内容更加系统,教学氛围更加有趣。教师可以构建微信结合移动网络的形式,打造多元互动学习环境,学生在校网、局域网的支持下,可及时获得最新的学习资料与相关知识,同时还可以拓展学习范围,形成线上多元互动英语学习网络。最后,使用微信作为教学辅助,可以在师生之间形成结实的沟通桥梁,使师生关系更加亲密。从目前大学英语教学情况来看,一名老师会为几个班的学生进行授课,教师不仅要设置教学目标,还要掌握教学内容与各个班级的学习进度,缺乏与学生间的情感沟通,因此使用微信软件,可以加强师生之间的交流与沟通,加深师生之间的情感,使学生学习英语的兴趣更加强烈。通过这种交流模式,可以突破时间、空间带来的拘束,教师可以经常为学生推荐优秀的英语文章或是经典的名家作品,学生可以受到潜移默化的积极影响。

4. 构建多元评估体系

原本的教学评估体系只是在期中、期末时体现,基于互联网信息技术背景下,为了使大学英语多元互动教学更加有效,应在教学平台中构建完善的多元评估体系。该体系中不光要含有教师对学生的评价,还应在其中加入家长、学生、学校等多元化的评价方式。如学生可以对教师与课程内容进行评价,教师对学生课堂表现、学习方式等进行评价,学生与学生之间也可以互相评价。只有这样,才能使师生之间的关系互相平等,进一步加强多元化互动教学水平,发挥互联网信息技术的全部优势。

三、结语

互联网信息技术时代的来临,为大学英语教学带来了便利与条件,教师应将其优势充分发挥,与学生之间形成良好的交流、互动、沟通关系,增强学生自主学习能力,发挥学生主观能动性。只有这样,才能帮助学生养成良好学习习惯,构建完整思维体系,加强教学质量。

基金项目:湖北第二师范学院校级教学研究项目,项目编号: X2018015.

参考文献

- [1] 罗军.“互联网+教育”背景下五年制高职英语课程教学改革研究[D].湖南师范大学,2018.
- [2] 林钰娜.互动教学模式在高职英语教学中的优化应用策略研究[D].广东技术师范大学,2019.
- [3] 李雪.基于慕课的翻译教学设计要素与影响因素研究[D].南京邮电大学,2019.
- [4] 汪学均.基于视频互动的同步课堂系统设计与应用研究[D].华中师范大学,2016.
- [5] 赵轶洁.农科研究生公共英语教学资源建设与教学模式研究[D].中国农业科学院,2017.

高职院校公共艺术教育现状与应对策略

李嫦怡

云南交通职业技术学院 云南昆明 650500

【摘要】 随着我国素质教育的不断发展,对我国高职院校的公共艺术教育也提出了更高的要求。科学合理的公共艺术教育可以有效提高高职学生的艺术审美和道德品质,促使高职学生成为一个符合社会发展需求的高素质人才。但是目前高职院校还不够重视学生的公共艺术教育,这很不利于培养和提高学生的综合素养以及公共艺术教育的发展。因此,本文将研究分析高职院校公共艺术教育的现状以及应对的策略,以此提供参考。

【关键词】 高职院校;公共艺术教育;艺术审美;综合素养

开展公共艺术教育,能在很大程度上有效提高高职学生的创新能力、思维开发能力、艺术审美以及综合素养。现阶段,公共艺术教育已经成为了提高学生综合素质的重要内容,学生在教育中可以充分地感受到艺术的熏陶,以此不断地开阔他们的视野,在学习中不断地吸收和接纳新的知识,最终逐渐地完善他们的知识结构。因此,学校和教师要重视公共艺术教育,采取多种有效的教学手段培养学生的人文素养。

一、高职院校开展公共艺术教育的重要意义

1. 公共艺术教育是高职素质教育的的重要组成部分

早在古代以前,就有人把艺术教育作为人的素质教育来培养,如孔子的六艺“诗、书、礼、乐、射、御”,可见艺术教育的重要性。当了近代,艺术教育得到了教育领导的重视,“没有艺术的教育是不完整的教育”这一观点的提出,使得艺术教育在教育体系中具有重要的地位和作用^[1]。新中国成立以后,国家颁布了很多关于素质教育的纲领性文件,积极地推动和发展国民的素质教育,并且为积极实施素质教育做了很多的工作,也提出了很多的要求,力求把素质教育落实到位。综上所述,现代的艺术教育就是在国家积极落实素质教育的背景下展开的,而且公共艺术教育也是培养高职学生综合素质的重要内容和有效途径。随着社会的发展,对高素质人才的要求越来越高,高职院校对学生的公共艺术教育也越来越重视,因此,高职院校和教师就要及时的转变和完善公共艺术教育体系,使公共艺术教育得以健康持续的发展。

2. 公共艺术教育是高职学生自身发展的现实需求

开展公共艺术教育有利于培养和完善高职学生的人格。每个人在追求美的同时也想要自身拥有美的权利,高职学生更是需要培养这样的美。由于高职学生相比较本科高校的学生而言,他们的素质教育不是很完善,并且每天都处在学习实践课程中,或是枯燥的数据编程里,很少拥有音乐、舞蹈、绘画等实践活动,别人丰富多彩、轻松有趣的校园生活离他们很远,他们很难近距离感受艺术的魅力和熏陶,因此,高职院校要积极地开展公共艺术教育,让高职学生充分的感受人性与艺术性的生活,从而培养和完善他们的人格。

公共艺术教育还有利于培养高职学生的人文素养。艺术教育是素质教育的重要内容,它有利于培养学生的创新创造能力、思维开发能力、艺术审美能力以及综合素养的提高,它对于高职学生的未来发展的作用是不可小觑的。艺术源于生活又高于生活,让学生感受到真实的情感后又能得到艺术特有的思想上的升华。高职学生在接受公共艺术教育时,可以欣赏丰富优美、意境高深的艺术作品,感受艺术作品带来的情绪,学生在联想中真实的、充分地感受人性

的真挚与强烈的情感,从而使得学生更具有人文情怀^[2]。

3. 公共艺术教育是提高高职人才培养质量的必然要求

高职院校开展公共艺术教育课程有利于培养学生成为高素质高技能的优秀人才,通过艺术修养的影响,学生在德、智、体、美、劳等方面得到了有效地提高,在进入职场后能成为其独特的文化魅力。公共艺术教育使得学生的人文魅力和思想感情在一定程度上得到升华,让学生形成正确的艺术审美和人生价值观,同时对以后的职业产生共鸣。公共艺术教育能够激发学生的创造能力和思维开发能力,在学习中不断地提升艺术修养和文化素养,使得学生在今后的就业上能更快地适应和融入。

二、高职院校公共艺术教育现状和存在的问题

1. 高职院校不够重视公共艺术教育课程

学校和教师长久以来一直受传统应试教育的影响,对公共艺术教育的开展没有过多的重视,在很大程度上导致了高职院校的公共艺术教育课程只是一个表面形式的存在。大部分的高职院校都是比较重视学生的专业课程和教学情况,公共艺术教育课程的开展则非常少,甚至有的高职院校没有开设这门课程,这在很大程度上不利于学生综合素养的全面发展。除此之外,开设公共艺术教育课程的高职院校在开展课程内容时没有科学合理的设置,课余活动以及人文艺术活动非常少,学习的氛围也比较单一枯燥,学生在这种环境里激发不出学习的兴趣和积极性,使得学生的艺术水平得不到有效地提高^[3]。

2. 高职院校公共艺术教育教学模式陈旧

大部分的高职教师缺乏高素质的人文艺术素养,并且一直沿用传统、陈旧的教学模式教授学生,缺乏创新创造能力,使得学习课堂单一、沉闷且枯燥。而且教师在教学的过程中没有把学生在课堂中的主体作用充分地发挥出来,在公共艺术教育课堂上采用“灌输式”和“填鸭式”的教育形式传授学生知识,并且依然只重视学生的理论知识,使得学生的学习兴趣和积极性逐渐地逐渐地降低,最终导致学生学习效果大打折扣,公共艺术教育课程教学的质量更是得到不有效地提高。

3. 区域文化对高职公共艺术教育的影响

高职院校的大部分学生都是来源本地,培养出来的人才都是服务于地方经济的,所以为了地方经济的快速发展,对于高职学生的综合教育素养提出了更高的要求,既要具备高素质高技能,又要具备一定的人文艺术素养。公共艺术教育要结合地方企业对高素质人才需求的需求来培养学生,重视学生的综合素养的培养。

并且每个地方有每个地方的人文艺术,那么当地的企业文化必

然也是与之相互影响和浸染的。所以高职学生要想融入社会,进入地方企业就业,首先就要充分的了解和掌握当地企业文化以及地方文化,这对高职院校开展公共艺术教育课程的内容提出了更高的要求,教师在教学中不仅要培养学生的艺术审美和人文素养,还要让学生学习和了解当地的文化习俗。例如在福建地区,学校就要有针对性地开展一些闽文化的人文艺术课程,让学生充分的了解和熟悉当地的特色文化,能快速的了解企业文化,以便更好更快地融入企业就业^[4]。

三、高职院校公共艺术教育的发展策略

1. 提升公共艺术教育教师的教学水平

在开展公共艺术教育课程时,教师要转变和完善自己的教学模式和教学观念,有人把艺术教自己在公共艺术教育课程中的位置,把学生在课堂中的主体地位充分地发挥出来,并且在教学中不断地提高自己的公共艺术水平和素养,以便提供给学生更好的教育体验。同时,高职院校应该定期提供机会为公共艺术教育的教师进行文化艺术课程的学习和培训,使教师在学习和培训中不断地提高自己的人文素养和教学水平,并动和发展国最新的艺术教育的相关信息,以便质教育做了自己的专业知识和教学内容。除此以外,高职院校还要为顺利开展公共艺术教育提供充足的资金和教学设备,并且为教师设置奖励机制,促使公共艺术教育教师激发出工作的热情,并不断地增强自己的责任心和提高自己的教学水平,并在一定程度上创造新的教学课堂,以此培养更多拥有高素质的优秀人才。

2. 引导学生独立开展艺术教育活动

高职院校在开展公共艺术教育课程时,不仅要重视课堂教学的内容,还要提供充足的教学条件,根据学生的学习需求开展一些必要的课外实践活动,为学生有效提高人文素养提供更多的艺术教育平台。高职院校可以在校内组织一些艺术社团,并定期开展一些艺术活动,实行奖励制度,激发学生参与的兴趣,鼓励学生积极善,并且每到艺术活动中。高职院校和艺术社团举办艺术活动,并提供充足的资金和宽大的场地,组织学生人丰富多彩艺术活动,并且让学生离他们很远和设计活动的主要内容,让学生在艺术活动中

能灵活运用自己学到的知识,在一定程度上培养学生的自主学习能力和思维创造能力,以及能有效激发学生的学习兴趣的参与活动的积极性^[5]。

例如,高职院校可以根据各种节假日或是校庆等开展各种各样的文化艺术活动,比如中秋节就开展关于中秋文化的艺术活动,国庆节就开展有关国庆文化的艺术活动,学校的校庆活动更是可以进行各种丰富多彩的艺术创造,这些丰富有趣的活动可以使得所有的学生在其中找的适合自己的艺术实践活动,进而有机会和平台完美地展现自己的艺术素养和艺术水平。除此之外,高职院校还可以在公共艺术教育上进行新的改革,在课程中加入评分奖励模式,把艺术教育活动也列入评分机制里,从而激发学生的兴趣和积极性,使得他们能够主动地参与到艺术教育活动中。

3. 重视地域文化和行业文化在公共艺术教育中的作用

高职院校和教师要重视地方文化和相关企业文化在公共艺术教育课程中的作用,要让学生充分的了解和掌握地方文化以及行业文化,一年为他们进入到社会时想感情在一企业。在开展公共艺术教育课程时,教师要设置一些本土艺术文化的课程,让学生深入地了解 and 掌握地方文化具有的涵义和时代意义。

例如,在一些艺术活动上可以把本地优秀的艺术团或个人艺术家请进学校里,为学生表演具有当地特色的艺术表演,或是开设一些“地方特色方言”、“地域文化演讲”、“度与文化与企业文化的重要性”等课程,向学生普及相关的艺术知识,让学生充分的了解当地文化和企业文化,有效地提高的完善学生的人文素养,帮助学生进入社会后更快个表面形式工作岗位。

四、结语

总而言之,高职院校要重视公共艺术教育课程的开展,重视培养学生的人文素养和综合素养。学校和教师在开展课程的过程中要及时地发现问题并寻找有效地应对策略,从各个方面完善公共艺术教育课程,采取多种有效的教学模式让学生充分的感受到艺术文化的魅力和熏陶,以此不断地提高自身艺术修养。

参考文献

- [1] 梁思懿. 高职院校公共艺术教育问题及解决策略研究[J]. 现代职业教育, 2020,000(003):50-51.
- [2] 刘昕. 五年制高职院校公共艺术教育现状与问题及对策研究[J]. 科技资讯, 2019,017(024):107-108.
- [3] 孔霞. 高职院校公共艺术实践教育存在的问题及对策[J]. 明日风尚, 2016,000(010):P.189-.
- [4] 邹琳玲. 探析高职院校公共艺术课程存在的问题及对策[J]. 中国职工教育, 2014,000(018):194-195.
- [5] 何芳, 王娜娜. 民族文化的传承与创新——高职院校公共艺术课程设置探析[J]. 南京广播电视大学学报, 2019,000(004):59-63.

当代艺术高校美术教育多元化创新模式构建路径研究

李福岩

广西艺术学院美术学院 广西南宁 530007

【摘要】 二十世纪二十年代，这是一个全新的时代，更是历史发展变革的一代，创新多元化是社会经济发展的趋势，更是现代社会对于人才多元，人才创新的新兴需求。艺术高校是现代变革发展下的重要组成部分，更是变革发展必不可少的部分，创造更多多元化创新型的人才更是势在必行。因此，艺术高校不断的在探索研究多元化的创新教育形式，打造更多符合社会要求的创新创业型人才，本文通过对大量文献进行研究和分析，希望能够为艺术高校的美术教育添砖加瓦，推动美术教育的健康可持续发展。

【关键词】 艺术高校；美术教育；多元化创新

一、美术教育多元化创新的现实意义

艺术高校作为我国人才培养的重要来源，创新多元教育理论已经成为艺术学习理论中极为核心的部分，而在我国习主席提倡的创新发展战略下，多元化发展，创新创业的理念更是深入人心，也逐渐渗透进了校园学习研究的各个角落。我国哆嗦教育院校也都逐渐将多元创新的教育模式纳入到自身学习的体系。而今年的疫情影响，我国发展的大背景下，多元创新的教育模式似乎更加适合大学生的创业和发展，顺应了时代发展的潮流之外，也更加符合现在大学生多样化发展的个体需求。不仅如此，多元化创新教育模式可以有效的提高学生的质量和效率，培养出更加优质的学子，为推动社会经济发展做出贡献。艺术高校的多元创新体系，更加符合美术对于学生的发展要求和培养规律，是对现实创新模式的补充和提升。

二、艺术高校创新教育模式的必要性

1. 就业难

当代大学生的竞争压力极大，可以说放眼望去遍地都是大学生，而对于“艺考考生”“美术生”来说，就业压力无形中压在了自己的肩膀上，而艺考生的就业难问题更是一个长期的难以解决的战略问题，而这对于艺术高校来说更是压力，所以，改变美术教育教学方式和理念，将大学生的就业观打开，打破以往的传统局限和格局，适应现代社会的发展和需求，让更多学生有发挥自己能力的空间，以此来缓解就业难的问题。

2. 国家人才需要

现今社会世界竞争越来越激烈，国际舞台的争斗实际上是人才的比拼。国家的发展需要创新型的多元人才，而艺术高校对于人才的提供也承担起了越来越重要的角色，所以，艺术高校内推动多元创新教育模式可以为祖国的发展培养和传送更多的人才，以此来稳固我国在世界舞台上的地位，提高我国的整体实力。

3. 自身发展需要

和普通的高校学生不同，艺术高校的学生拥有更广泛的思路，更活跃更开阔的思维，勇于冒险和敢拼敢闯的精神，固化和死板的教育模式并不适用与他们，所以，一定要改善教育的模式，以此来给这些学生更大更广阔的发展空间，未来让他们有更广阔的天地来施展自身的才华。

三、多元创新教育模式建立的重难点

想要对现有的艺术高校教育体系进行改革和变革，就需要明白现有体系的问题，针对核心问题进行研究和探讨。

首先，需要明白美术教育的本质，更需要明白多元化是什么，创新要创造的是什么，将事物的本质弄清楚才能进一步推动新模式的建立。

其次，要理解现有的美术教育所教授的内容是什么，和现代化人才的发展是否有出入，需要调整的是什么，多元化创新的教育模式应该从哪些方面入手，从学生的主观能动性，自身的动手操作能力，现代化创新创业的核心要求，学生的潜能发展在哪里。

其三，对于现在的艺术高校来说，最难的是从经济角度进行剥离，不能只是为了效益而盲目跟风发展，忽略学生的自身发展需求，老师和学生的主次地位不分，应该以国家发展的大局为重，明白现代化社会的发展需求，才能更好的回归到学生发展的本身，让他们发挥自己的能力，达到多元化创新的目标。

最后，就是从教学的模式上来说，一味的叠加现代化科技知识并不是创新教育，而是填鸭的无效教学，必须要将创新的理念完全融入进去，融会贯通才能更好的让孩子进行理解，采用体验式的教学方式，让学生成为课堂的主体，激发他们的动手操作能力，以此才能实现多元创新的教学方式。

四、艺术高校美术教育的问题所在

1. 师资能力不强，学习能力较弱，安于现状

想给孩子一杯子水，教师自身需要有一桶水，可是现在的教育现状是有些教师的能力并不足，想要教授出优秀的学生，引导启发出学生的潜力和内在的能力，那么教师的能力，学校的师资建设是极为重要的。一所优质的艺术高校需要有优质的硬件教育设备，以及素质能力过硬的教师团队，师资和道德品质需要兼备。但是现在随着社会的发展越来越快，高科技的发展越来越强劲，很多的教师能力也渐渐出现了短板，教书不育人，自身的教学理念和教学的方法没有与时俱进，还是传统的方法，甚至安于现状不屑于去学习，这些问题的暴露都会拖延多元创新教育模式的推进，更会延误多元创新型人才的培养。

2. 教育教学方法片面断层，整体教育综合素质不高

艺考考生和美术生的教育教学，似乎从思想上就奠定了，只要艺术类分数足够，能力够强就行，文化类的知识不学也罢。就是因为这样的想法和思维，才导致人才的发展“断层”。一个多元化创新型的人才需要全面发展的，一个优秀的人才需要做的是全方位的发展，而不是仅有的专业性能力突出，艺术高校在教学方面也是凸

显了这一点,文化课课时很少甚至没有,上课的效果和质量忽略不计,专业的细化让学生没有对专业的整体思考,甚至不明白当下社会对于艺术生的要求,功利性太强,素质和道德教育偏少,这样的教育定然会导致学生发展的片面,不符合社会对于人才的要求,也会让学生创新能力逐渐减弱,多元化更是谈不上,反而成为千人一面的状况。

五、艺术高校美术教育多元创新教育的意义

1. 是培养创新多元能力的基础,是培养综合全能人才的关键

社会的日益发展强调是多元创新人才,是综合性的人才并非单一专业性的人才,社会的高速发展对于人才的要求也是越来越苛刻。尤其对于艺术高校来说,要想抢占社会发展机遇,只能不停的提升自己的能力,提升自己成为综合型的人才。美术类的教育生更是如此,绘画的技巧千人一律,但是要想成为拔尖的人才,更是需要五感的配合,融入自身的情感才能让绘画艺术更加具有灵魂。同样的,多元创新的人才也不是单一的创新力,是所有能力的集合,只有不断的通过感知训练,唤醒自身的感知才能为艺术注入灵感,而有灵感的画作艺术必须要全方位的学习才可以。因此,多元创新教育体系可以为学生奠定自己走向社会的能力,也是他们成为综合型人才的关键。

2. 提升逻辑思维能力,为创业就业提供帮助

就业难一直以来是我国大学生的问题,尤其是随着大学生的数量越来越多,就业也逐渐成为了当代大学生的一大难题。但是,对于就业来说,如果你在高校中拥有足够强的思维逻辑能力,就会提升你的创新创业能力,自然就会解决你的就业压力问题。从小学的九年义务教育开始,不管是小学的数学学习也好还是大学中的美术教育也好,都离不开一定的逻辑思维能力,逻辑思维能力的强大就决定了你的直觉和灵感能力,提升你的脑洞,活跃你的思想,打破传统的固有模式,让固化思维打破,创新的头脑自然就形成了。美术的教育更是如此,必须要打破传统思维才能在众人中脱颖而出,有创造力才能让自己变得万里挑一,无可替代。拥有了这样的能力,创业就业自然不会成为问题。

六、建立多元创新美术教育模式的方法措施

1. 紧密联系社会经济发展,了解当下创新人才需求

思想决定高度,更决定一个高校未来发展的走向。对于高校的管理层人员来说,一定要充分发挥自身的地理和服务优势,紧密的与当地的经济建设相联系。同时,一定要充分发挥专业的优势,以

免造成创新多元成为一张空壳,徒有其表。例如,对于当地的企业要有紧密联系,对于可以发挥美术生优势的地方,要抓住一切可以让学生锻炼自己的机会,让创新和创业时刻在高校中流传,让学生得到锻炼的同时也让地方的企业和人民得到益处。同时在教育创新中,要时刻与文化课程关联,让学生意识到美术教育和文化的密不可分,以此来提升学生的文化水平能力,让学生创新能力得以发展的同时,也逐渐培养他们的全能综合性。

2. 模仿的同时进行超越

国内和国外美术高校培养人才的成功案例不计其数,要学会时刻模仿借鉴,同时要不断超越。前人的经验可以让我们丰富自己的知识,同时也避免一些不必要的错误,节省时间,但是不能一味的模仿而丢掉自己的东西,否则模仿会让学生失去自我,与我们多元创新的目标背道而驰。比如,我们可以学习中央美术学院等等,在创新教育的同时,进行创业练习,通过大型的创业项目来完成具体的实践操作,通过实际效果来不断改进学生们的技术,了解当下时代对于创新多元的要求。要不断的取其精华去其糟粕,留下好的经验,以史为鉴,这样才能让我们的想法更加的开阔,思维更加的活跃。

3. 提升整体师资力量,强化自身思维能力

打铁还需自身硬,艺术高校的教师可以提升招聘门槛,同时可以更多的采用九零后,甚至是一零后的人才,他们的思维更加的活跃,同时了解现代化年轻人的思维,以及社会的审美需求等等,对于经验丰富的老教师,可以通过更多有含金量的讲座和演讲,来改变他们的教学思想和方式,多年的教学经验加上现代化更加有效的教学方式,会让教学质量更上一层楼。只有教师的思维和想法打开了,才能更好的引导学生们,以此来开发他们的潜力,在教学生引导他们的多元化,打开思路才能让学生们创新能力,创新思路。多多鼓励学生自主创新,同时要积极主动的加入到学校引进的企业中,实践操作并真实的推广到企业中,才能激发他们的创作才能,迸发出更多激情的火花,而在实践操作的过程中,学生的多元思想得以发展,创新能力得以提高。

七、结语

艺术高校是为国家推动创新多元人才的重要基地,所以,在美术教育上一定要走在社会发展的最前端,对于当下时代发展的要求,对于人才的要求,一定要清晰明了,将活跃的思维,科学的方式来应用于自身的教育当中,以此来不断改善自己的教育教学方法,提高教学的质量。以此来培养出更多符合社会要求的创新创业人才,为国家的经济发展做出更大的贡献。

参考文献

- [1] 刘荣. 当代中国美术院校的创新创业教育模式探索 [D]. 西安美术学院, 2017.
- [2] 字艳芬. 高校国画教育多元化模式构建探析 [J]. 美术教育研究, 2020(16):172-173.
- [3] 张波. 美国艺术教育思想发展研究 [D]. 东北师范大学, 2009.
- [4] 韩焦. 20世纪90年代以来中国工艺美术行业研究文献综述 [D]. 山东工艺美术学院, 2014.
- [5] 高泽宇, 张大勇. 多元美术文化发展背景下高校油画教学探究 [J]. 美术教育研究, 2019(23):86-87.

应用型人才需求下的高校声乐教学改革研究

李鹏凯

巢湖学院艺术学院 安徽巢湖 238000

【摘要】 随着社会的发展,人们生活水平的逐步提高,我们进入到了21世纪,21世纪是以人才作为行业发展基本导向的时代,可以说,人才的培养情况直接影响着行业的综合发展。因此,应当逐步深化应用型人才培养理念。本文系统地阐述了以应用型人才需求为导向的高校声乐教学改革现状,旨在进一步提高高校声乐专业教学水平,实现高校声乐专业规模的进一步扩展,为社会培养更多的高素质应用型人才。

【关键词】 应用型人才;地方高职院校;声乐教学;改革探究

现阶段绝大多数高校声乐专业教学现状不容乐观,存在教学模式单一,课程结构安排不合理等现象。这些问题的存在,直接影响了高校声乐专业综合教学质量的提升。造成这一现象的主要原因,包括高校声乐专业扩招数额较多,生源质量参差不齐等等。为了解决这一问题,帮助高校走出这一困境,应实现对高校传统人才培养模式的进一步调整,以培养应用型人才为主导,加大声乐组合的排练强度,从而提升学生的声乐演唱技巧及专业技能水平。

一、高校声乐专业教学的现状分析

近些年来,高校声乐教学改革不断深入,取得了一系列的成绩,在一定程度上提升了高校声乐教学水平,为社会培养出了更多的高素质人才。但值得注意的是,现阶段高校声乐教学现状不容乐观,存在很多问题,例如教学模式单一等等。这些现状的存在不利于高校声乐教学水平的进一步提升,因此,必须给予改革。具体来说高校声乐教学存在以下几方面问题:

1. 教学模式单一

笔者通过长期的调查研究发现,部分高校声乐专业存在教学模式较为单一的现状。虽然,近些年来,高校发展趋于稳定,所涉专业也越来越丰富,并逐步形成了自己独具特色的教学理念,但值得注意的是,由于教学模式过于单一,忽视了对学生专业技术技巧的培养,使得学生的专业技能偏低。现阶段,社会对于高校声乐专业学生的需求更加趋向于多元化,需要学生掌握较为全面的理论知识,还要学生具备较高的技术水平。例如,对于高校声乐专业的学生来说,如果只会唱歌,则会导致其走向社会之后,就业空间受到一定的束缚,同样的学历,其他应聘可以排练出多种类型的声乐节目,就业空间更加广阔,也就能更加吸引招聘公司的眼球。为此,高校声乐专业的教师在开展教学时,应当充分意识到要转变传统的、落后的教学模式,树立全新的教学理念,实现教学模式的创新,不应一味地关注对学生技巧方面的培养,还应当督促学生掌握一定的理论知识以及声乐排练的一些技能。总体来说,现阶段我国高校声乐专业教学,没有找到适合自己的、科学的着力点,极大的影响了声乐专业教学模式的突破。

2. 模仿痕迹较重

由于专业教学体系不够完善,不够科学,绝大多数高校声乐专业的教师在开展教学时没有实现教学体系与高校发展实际的情况相匹配,盲目引进一些专业音乐院校的教学模式,阻碍了高校声乐专业教学水平的提升。从高校声乐专业教育理念角度来说,高校教育之间的相互模仿、相互借鉴教学模式,是实现教学创新的重要途径之一。但忽视自身实际情况,盲目借鉴其他高校的教学模式,没有

实现教学理念的本土化,则会导致高校声乐教学模式模仿痕迹过重,与高校实际发展情况相脱离,难以达到预期教学效果。换句话说,取其精华去其糟粕,这样的教学方式对高校声乐教学具有很大的帮助,但高校不应一味的模仿其他院校的教学模式,应将教学模式同自身发展的实际情况结合在一起。不断的创新,从而培养出具有高素质专业型人才。

3. 重理论、轻实践现象较为严重

目前高校声乐专业教学活动存在重理论、轻实践的现象,在具体的教学过程中,教师更加注重对学生理论知识的教育,忽视了对学生实践能力的培养。这种重理论轻实践的现象,导致教师在教学活动中将大部分时间用在理论教学上面,反复强调督促学生学习理论知识,忽视了对学生专业技能的培养,不断的缩减学生声乐专业排练的时间,在一定程度上限制了学生声乐领域的发展,使学生难以实现理论知识与具体实践的有机结合。如果这种现象长期得不到解决,学生的声乐实践受到限制,势必会导致学生难以掌握声乐表演的相关技巧,对学生今后的发展是非常不利的。

二、高校声乐专业教学改革与实践探索

1. 实现分层教学

对于绝大多数高校声乐专业来说,受诸多方面因素的影响,学院对生源质量要求不高,这也就在一定程度上导致了学生自身素质以及理解能力偏低的现状。正因如此,高校声乐专业教师在开展教学活动时,应当做到从实际出发,在充分了解学生的实际情况的基础上,采取分层次教学模式对学生进行教学。所谓分层次教学,是指教师依据一定的标准,将学生划分为若干个层级,根据学生的素质能力对学生进行教学。从本质上来说分层次教学是尖子生培养与普惠教育共存的方式。通过这种方式可以帮助教师实现对学生的精准定位,使学生能够快速适应课堂教学,提升学生的实践技巧。例如,高校声乐专业的教师在对尖子生进行教学的过程中,可以教授一些难度较高的声乐作品,并在此基础上定期或不定期地增加作品的销售数量,为尖子生留有更多的思考时间,使学生的时间能够得到更加充分的利用。除此之外,教师应对尖子生的作品风格以及难易程度有所要求,达到培养精英的目的。而对于普惠培养模式的学生来说,教师可以采用针对性教学法,根据不同学生的实际情况设定不同的教学内容,并适时的转变教学理念,充分挖掘学生的长处,使学生树立自信心,帮助学生建立学习自信,培养学生的学习兴趣,提高学生的专业水平。除此之外,对于普惠培养模式的学生,教师应当尽可能的选择与声乐专业存在密切联系的知识,作为声乐专业教学内容的进一步延伸,使学生的知识储备量得到增加,加深

学生对于知识的理解。

2. 注重实践教学

目前,部分高校声乐专业的教师缺乏对实践教学重要性的认识,存在重理论和轻实践的现象,导致学生声乐实践能力没有得到更好的培养,学生综合素质难以得到提升。正因如此,在开展声乐专业教学的过程中,教师应当注意将理论与实践有机结合在一起,使学生能够更加清晰、具体的了解声乐这一专业,并鼓励学生不断的克服各种思维理解上存在的困难,使学生能够迅速的融入到课堂教学氛围当中。理论教学与实践教学的有机结合,还可以使学生充分的感受到艺术存在的魅力,从而提升学生的艺术水平。一直以来,高校声乐专业的教师采用的是单一理论的讲解方式,虽然在一定程度上提升了学生的成绩,但很难使学生感受到声乐的魅力。久而久之,学生会产生厌烦情绪,失去对声乐学习的热情,而理论与实践相结合的教学模式,则可以在通过不断检验学生理论学习情况的同时,使学生能够获得成功的喜悦,感受到声乐学习的乐趣。例如,教师在讲授演唱技巧这一课程的时候。可以通过新媒体技术向学生讲解理论知识,在学生理解理论知识基础上,组织学生通过登台表演的方式来表演所学到的知识,或是让学生选择一些与演唱技巧有关的曲目,通过上台演唱的方式,帮助学生巩固所学的知识。

3. 不断优化声乐教学设施

由于受到资金紧张等诸多因素的影响,绝大部分地区高校的声乐教学设备还相对较为落后,数量也相对较少,这一现状导致声乐专业难以成为高校教学的主打专业,学生数量也相对较少。但不论是哪种原因,这一现状的存在都将直接影响着高校声乐专业的教学效果,难以帮助学生将所学到的抽象的知识具体化,极大的增加了学生学习的难度。对于广大声乐专业的教师和学生来说,教学设施就相当于作曲家手中的笔,如果没有笔作曲家就难以创作出优美的乐章。很多高校声乐专业仅设置几台较为简单的教学设施以及器材,且这些器材难以在教学过程中发挥其应有的效果,极大的阻碍了学生的学习以及教师教学水平的提升,正因如此,高校应当加大资金的投入力度,为学生购置设备齐全的教学设施,搭建一个更为广阔的平台,使学生能够在声乐的学习过程中不会受到设备器材的限制,不断的提升学生的综合素质。

参考文献

- [1] 张小雨. 高校音乐表演专业声乐教学模式的改革与创新[J]. 喜剧世界(下半月),2020,(06):30+38.
- [2] 金枫. 应用型人才模式下地方高校声乐教学改革探索[J]. 教育教学论坛,2020,(25):239-240.
- [3] 王素娟. 应用型人才模式下高校声乐教学的改革策略分析[J]. 中国文艺家,2020,(04):125-126.
- [4] 吴静. 应用型人才模式下高校声乐教学的改革策略[J]. 大观(论坛),2020,(02):113-114.

4. 制定科学的内容,丰富声乐教材内容

教材是提高教学水平,保证教学质量的最为基础的设施,正因如此,高校声乐专业的教师应当对教材的编写给予高度的重视。在教材引进或编写的过程中,注意体现声乐教材的特色,使教材与本校声乐教育的理念相契合,现阶段,我国部分高校所采用的声乐教材忽视的地方特色,没有凸显出高校的教学特点。笔者通过调查研究认为,高校应当充分了解学生的综合水平以及学校的特色,找到与学校实际情况相契合的声乐教材,以方便声乐教学活动的开展,加深学生对于教材内容的理解程度。不同区域的本科院校在人才培养理念上存在着较大的差别,高校声乐专业的教师应当充分意识到这一点,以培养应用型人才为主要目标。具体来说应当做到以下几点:第1点,在选择声乐作品的过程中应确保以经典的、传统的作品为主要教材内容;第2点,在所有教材的经典传统作品曲目中,歌剧唱段应当占据首要地位;第3点,教材中的作品在曲目风格上应当以民族剧目为主,可以适当的体现重唱以及小组唱的形式,通过这一方式提升学生的声乐专业素养,为社会培养更多的应用型人才。

三、结语

总而言之,罗马非一日建成,高校声乐专业教学水平的提升也非一日之功,但千里之行始于足下,高校在开展声乐专业教学的时候,应以培养应用性人才作为主要教学目标,完成教学模式的创新,以达到满足社会经济形势以及行业市场发展需求的目的。除此之外,高校声乐专业的教师也应当做到紧跟时代发展的步伐,对原有的教学模式以及理念进行改革和创新,采用多元的教学方式方法使学生加深对理论知识的理解,做到理论与实践的有机结合,进而实现声乐艺术的可持续发展。当然这一过程并非一蹴而就,它需要高校声乐专业的全体师生共同努力才能够实现。

基金项目: 课题名称:全媒体时代背景下环巢湖民歌产业化路径研究 批准号: AHSKQ2019D095

“互联网+”背景下高职会计信息化教学探讨

李亚军

咸宁职业技术学院 湖北咸宁 437100

【摘要】 随着经济与科技迅速不断发展,信息化教学已经成为社会各界人士关注的重点对象。互联网技术不断的进步,并且在各个领域中都得到非常广泛的应用,自然在教学中也得到了相应的应用,所以目前的教学方式也发生了明显的改变。在时代背景下,教师需要做到与时俱进,不仅是为了提升教学效率,还是对传统教学方式改进的最佳时机。通过对先进信息化技术的应用,提升课堂教学质量和效率。本文主要是对“互联网+”背景下高职会计信息化教学进行相应的分析与探讨。

【关键词】 “互联网+”; 高职会计; 信息化教学

根据目前发展的实际情况而言,教师在进行教学过程中,必须要紧跟时代的脚步,对教学方法和理念做到与时俱进的效果,只有这样才可以为社会培养需要型的人才,现阶段,教师在进行教学过程中,对互联网的应用是必不可少的教学方式。因此,教师必须要对互联网积极的学习,然后将其应用到现代教学中。如此一来,整个课堂才能够将现代化教学特点进行充分展示,学生能够在教师带领下全身心的投入到学习中。

一、“互联网+”时代背景下会计信息化教学存在的问题

1. 现今人才培养目标无法适应“互联网+”时代背景下的发展

会计是工商管理中独立的二级科目,其理论非常的具有严谨性、操作性、政策导向性,所以高职会计人才培养过程中,必须要对各方面问题非常的重视。如何培养操作和理论都精通的工作人员是目前最为重要的事情,在“互联网+”时代背景下,行业竞争越来越激烈,所以对财务人员的要求越来越高,在对信息处理过程中,已经从原来的静态化转变为动态化。传统在进行会计人才培养过程中,主要是培养单纯的财务会计人员,但是这样的方式对于今时今日而言,已经不再适用,甚至造成学生在校便已经发现在就业过程中要面临的窘境。

2. 现有的会计信息化核心课程授课已经无法满足“互联网+”时代背景的需求

在很长一段时期,在对高职会计信息化人才进行培养过程中,都采取的是会计信息化软件操作能力,即通过案例的引入,将会计理论基础知识与账务流程通过财务软件培养的方式。虽然在指导方面并不存在任何的问题,但是这样的方式对于当下环境而言,已经不再适用。所以必须要做出相应的改变。因为这样的方式,并未做到完全反应真实账务处理流程。此外,各个模板的账务处理流程在对构架进行编排的过程中,非常的不具备合理性。各模板的初始设置到月末结账全部集中到各自章节中,并未对实际账务处理有相应的反应,并且在建账初期各模块实行统一设置的方式,月中会计业务并行处理,同时在期末各模块整体处理过程中,结账和和出具财务报表的实际账务流程,由于人为因素的影响,导致知识在系统面非常的匮乏,出现碎片化的现象。学生对企业财务流程无法做到宏观的把握,所学习到的知识在系统性方面无法得到相应的保证。另外,大部分教材编写都是非常浅薄的软件基础知识,以及与互联网有关的知识,大部分上市公司的财务数据依然存在于仅限于企业内部的应用,完全没有实行与“互联网+”技术的有效融合,所得到的各项财务数据,虽然从企业自身角度而言,具有纵向对比的参考价值,

但是无法得到横向对比的应用。

3. “互联网+”时代背景下会计发展方向授课模式有待改进

由于会计学科知识在理论性和操作性方面比较强。目前,大部分财务教师在进行具体授课过程中,主要应用到的方式是,以课本为基础对学生实行面授的方式,辅助教材主要是少量案例分析、账务实操,以及课后巩固的方式,教学一直保持着循规蹈矩的方式,这样的教学方式过于保守化。虽然现阶段已经有大部分的高职会计课程引入了现代科技教学模式,如多媒体技术的应用,从而使授课更加生动、直观化。但是授课本质还会存在非常大的局限性。教师依然是根据教材大纲,对有关知识内容进行讲解,学生只是被动的接受,教师对知识的单方面灌输,教师与学生完全是零互动状态,学生也不积极主动的参与到课堂的学习中,所以致使学习的氛围非常的压抑,学生无法对学习产生兴趣,所听也无法在离开课堂以后,养成自主性学习的良好习惯,对于“互联网+”时代背景下的人才需求五大得到满足,对会计人才需要对其进行不断更新才能够满足社会发展的需要。因此,必须要对学生的专业水平和教学方式都进行不断的更新处理,从而使其能够成为社会发展所需要的人才,同时促进社会经济不断的增长,时代发展“人”将会是主要的推动力。

二、“互联网+”背景下教学模式的改革

“互联网+”技术的应运而生,使各行各业在发展过程中,都发生了明显的改变。当然,教学作为社会发展中非常重要的部分,自然也会发生了相应的改变。无论是教学方式和教学理念都发生了非常大的转变^[1]。教师在进行教学过程中,打破了时间和空间上的局限性,通过互联网平台的利用,学生能够在更加广阔的空间中学习,以及进行相应的探讨,使整体教学质量和效率都得到了明显的提升^[2]。

1. “互联网+”时代背景下教学资源的变化

随着科技技术的不断前进,知识传播方式也发生了非常大的改变。互联网技术的出现使人们获取知识的渠道发生了翻天覆地的改变,不再会受到时间和空间上的限制,以及知识传播速度得到非常迅速的提升^[3]。

2. “互联网+”时代背景下服务模式的变化

在“互联网+”时代背景下,人们交流的方式不仅发生了改变,与以往相比交流方式更加的频繁,同时知识传播过程中,速度更是得到迅速的提升,传播的范围也得到了明显的扩大。基于这样的时代背景,有关学者,不仅可以自主的投入学习活动中,还可以通过网络的利用,参与到其它领域的学习中,那么教育服务体系便会发生非常大的改变,原本所具有的互助学习模式也会得到全面性的

创新^[4]。

3. “互联网+”时代背景下教学模式的创新

在以往教学活动开展过程中,教师通过都是采取口述的方式,对学生进行相应的授课,所主要应用到的教学工具是教材和黑板。而在“互联网+”时代背景下,教学方式出现了改变,MOOC形式的出现,是的教学内容、媒介以及参与者之间所存在的关系都发生了非常大的改变。首先,是教师所扮演的角色,发生了明显的转变,在以往教学过程中,教师往往适宜领导者出现,而现在教师在课堂中所扮演的角色是引导者,所需要做好事件,便是课堂的高效指导。其次,教学呢绒发生了明显的改变,在过去学生并不具备选择权,对知识内容只能是被动式的接受,而在当今时代背景下,学生能够对教学内容进行自行选择,当然是在合理的范围内进行选择,以及根据自身实际需求,找到最佳的学习方式。最后,学习者也发生了明显的改变,学习活动主要是依赖学生的自主性,而不是被动式的接受^[5]。

三、“互联网+”时代背景下实行信息化教学所应用到的各种方法

1. 课程内容和模式的合理化设计

“互联网+”技术的应运而生,使整个会计行业都受到了非常大的影响,尤其是对普通高校而言,人才培养的方向也发生了非常大的改变。在新时代背景下,高校必须要对以往的课程教学模式进行改变,并将要人才培养重点放在管理会计人才方面,从而保证学生在毕业以后,能够更好的融入社会。在对教学模式进行设计过程中,必须要想学生普及有关方面的互联网知识,使其能够在实际工作中对其进行合理化应用,有效改变原有的会计工作模式,并做好预测计划、控制决策等,同时在职能中充分的发挥出来^[6]。

2. 教学交互的具体情况

在进行课堂教学过程中,教师可以对学生进行相应的指导,以此来了解学生具体的学习状况,从而获得相应的反馈。在教学活动

结束以后,教师与学生之间可以通过线上沟通的方式,对有关问题进行相应的探讨,由于互联网的存在学生和教师可以进行随时交谈,此外学生还可以在相应的资料库对资料进行下载。那么教学活动便可以突破时间和空间上的限制。不但如此,教师可以通过互联网的利用,对学生的进行学习情况进行相应的分析,然后根据分析所得到的成果,对其采取有效的针对性措施,最终学生的学习效率和教学质量都会得到提升,以及教师的教学质量和效率也会得到提升,进而促进教学事业的不断发展,为社会培养更多的优秀人才,促进社会不断发展^[7]。

3. 评价模式

目前,大部分高校已经对原有的考核模式实行了改变,考核方式不再是以最终成绩论最为基调,而是考试和平时表现综合考虑。除了以往依照考试作为考核依据以外,还会对学生平时表现融入到考核中,最终得到成果也非常的重要。而“互联网+”技术的出现,对过程性的考核模式带来了非常大的改变,同时还会有技术层面上的支撑,教师通过对互联网技术的合理化利用,对学生的情况有了全面性的了解,从多个层面对学生开展考核。同时在进行考核过程中,学生近期的反馈意见也将会作为重要的参考条件,渐渐的改变学生对学习的态度,让其做到重在参与,对考试结果不要过于重视,而是将目标多放在提升自我方面。毕竟在未来社会发展进程中,会计专业过工作并非主要考察工作人员的各项基础知识,而是考核工作人员实际工作的能力水平^[8]。如此一来,学生在学习过程中,必定会得到很大程度上的提升,进而实现真正意义上的全面性发展。

四、结语

综上所述,“互联网+”时代背景下,会计行业发生了非常大的改变。因此,高校教师在对学生培养过程中,要对互联网所具有的优势进行充分的利用,促进学生得到全面性的学习,提升自身的各项综合能力,从而培养出社会发展需求所需要的优秀综合性人才。

参考文献

- [1] 刘震威. 互联网+背景下高职会计信息化教学研究[J]. 黑龙江科学, 2018,9(3):132-133.
- [2] 杨思洁."互联网+"背景下高职会计信息化教学探析[J]. 知识经济, 2019,(13):145,147.
- [3] 孟谦谦. 互联网+背景下高职会计信息化教学研究[J]. 建筑工程技术与设计, 2020,(14):4407.
- [4] 郑小红."互联网+教育"背景下高职院校《成本会计》课程信息化教学改革研究[J]. 中国乡镇企业会计, 2018,(10):254-255.
- [5] 陆培中1,朱静毅1."互联网+"背景下高职会计课堂教学信息化实践研究[J]. 山东农业工程学院学报, 2018,035(002):P.159-160.
- [6] 陆培中,朱静毅."互联网+"背景下高职会计课堂教学信息化实践研究[J]. 山东农业工程学院学报, 2018,35(2):159-160.
- [7] 杜素音,赵男男."互联网+"背景下会计信息化新常态教学模式探索——以高职院校财务软件应用课程为例[J]. 湖北经济学院学报(人文社会科学版), 2018,15(6):150-152.
- [8] 崔源."互联网+"会计信息管理专业课程创新路径研究[J]. 价值工程, 2018,37(20):297-299.

探析以学习成果为导向的艺术设计类课程评价体系

李媛媛

广东松山职业技术学院 广东韶关 512100

【摘要】 艺术设计类课程在内容设计和考核方法方面都具有自身独特的特点，课程评价体系实行科学设计方式，对艺术设计类课程教学目标实现有促进作用，同时对学生学习目标实现也有促进作用。本文主要是对以学习成果为导向的艺术设计课程评价体系做简要的分析和探讨。

【关键词】 学习成果；艺术设计课程；课程评价体系

艺术设计是一项发展非常迅速的系统产业工程，在对课程进行建设与规划、实行课程教学时，将课题采取新颖的设计方案，可以让学生通过不同视野对事物有新的观察和认知，对授课方式和观念的差异化进行注重，能够帮助学生树立全面、正确的艺术观念，使学生的艺术视野可以得到改造和拓展，这都是课程建设过程中，需要重点考虑的部分。因此，如何将课程评价体系进行合理化的配置，并将课程教学有效贯彻落实，是本课题研究的主要意义。将评价机制实行科学、合理构建，同时让其能够形成合理化的监督机制，使课程和教学的改进能够得到促进。

一、课程评价体系研究的基本思路

传统课程评价体系在对其进行研究过程中，主要是从教师授课质量和教学方面入手，观测点更加趋向于教师的“教”。而随着信息化社会的迅速发展，人们的学习行为发生了明显的变化，人们在学习时，有多种学习模式可供选择，不再是单一化的学习模式。高校中的“学”和“教”也发生了非常大的改变，学习模式非常的多样化，如慕课、微课等学习模式更是层出不穷，在新形势发展的背景下，课程评价体系、学生学习模式、人才培养目标等，各方面要求都在发生翻天覆地的改变^[1]。基于此，需要对各方面做出相应的调整和改变，以适应社会发展的各项需求，如进行课程教学改革建设，尤其是课程评价体系的匹配。因为现有的课程评价体系已经难以满足以学习成果为导向理念的课程教学方式。

目前，需要思考和解决的问题是：在全新的教育学的行为模式下，如何对艺术设计类课程教学和教学效果实行科学的设定；如何设计以学生学习效果为导向的课程设计评价体系和反馈体系；同时尝试基于以学生学习效果为基本的导向理念，设计问题逐步趋于复杂化。将可观测点、可评价的指标点尽量地转化为学生学习的细分化，从而使其能够达到促进课程教学的目的，培养出更多适合企业发展的复合型人才。

二、艺术设计类学生评价的基本特征

艺术设计在综合性和交叉性方面都很强的学科，需要培养创新性和实践能力强的专业性人才，传统评价模式对于当下时代背景而言，无论是社会的发展需求，还是艺术教学需求，都已经无法得到相应的满足。在新时代背景下，发展评价对学生的个性差异，学生的创新精神和实践能力都非常重视，尤其是学生的情感培养更是引起了高度重视，所以在进行艺术设计教学过程中，必须要与内在的教学规律符合。通过评价反馈调节的方式，使艺术设计类的教学改革可以得到很好的实施，对“教”与“学”的有效性实行强化。对

于艺术设计学生来说，具有的基本属性有以下几点：在思想方面活跃、个性表现张扬、情感非常丰富的群体，通常也会具有在行为方面呈现出散漫、人际交往方面存在狭隘、文化基础方面相对较为薄弱的现象，循规蹈矩对于艺术设计类学生来说很难做到。发展性评价主要强调的是学生之间所具有的独特性，这样的评价方式，对于艺术设计类学生而言，非常的具有实用性和有效性，对学生给予足够的尊重，才能使学生的个性发展得到良好的成果，进而能够满足学生全面性发展的内在需求，最终使学生能够满足社会和行业对人才培养的需求^[2]。

艺术设计类在对其进行评价过程中，与其它专业学生比较而言，不仅要充分体现共性，还要体现出艺术设计专业类学生别具一格的特殊性。关于共性问题，必须要考虑到评价体系中的整体性、一致性和开放性，同时还需要使学生能够得到全面性的发展，满足人才培养目标和发展的实际需求，评价过程和内容都必须要有开放性。对于特殊性问题部分，一定要从艺术设计类学生的专业特性角度出发，充分考虑到学生评价所涵盖的背景条件，以艺术设计教育目标和标准制定规范化、合理化的评价方案体系，使学生评价内容的多角度、方法层面的多样性、主体内容的多元化和标准的多维度都可以得到全面性的突出，遵循艺术教育发展的基本规律，适应社会对艺术设计相关专业人才的需求与发生的各项变动。

三、艺术设计类课程评价观测指标合理设计的策略

根据艺术设计类课程体系的基本属性、教学过程和成果，都需要将观测指标重点内容放置在教学目标合理的设置、教学体系合理的构建、课程教学规范化的管理、教学效果得到很好地实行、教学成果具有显著性体现方面。

1. 课程教学目标观测点评价体系的合理设计

课程教学目标是培养学生的纲领部分，所以必须要对其明确。课程教学目标在进行设计时，其必须要做到能够在实现人才培养目标过程中起到充分的支撑作用。与此同时，可以非常清晰的阐释课程对学生能力培养，在方向和重点方面所发挥的作用效果。

2. 课程教学体系观测点的合理设计

课程教学体系观测所包含的内容有：课程教学在内容方面的合理设计、课程教学在资源方面具备的条件、课程教学应用的具体方法、考核评价的实际方式^[3]。

课程教学内容在进行设计过程中，必须要具备非常清晰的框架结构，在对每个模块目标设计时，必须要做到明确，以及模块之间一定要做好密切的承接关系，尤其是前置与后续课程之间必须要做到妥善处理，以及能够将专业发展最新课题合理地引入到教学设计中。艺术设计类专业对课程中实践教学方面的要求相对较高，将实

实践教学内容体系进行合理的设计,同时将其合理组织与实施,是设计作品最好的体现的方式,同样也是课程教学体系设置必须要考评的部分。

课程教学资源条件主要包含的内容有:教学团队的建设和课程资源库。教学团队的建设主要考量的内容是,课程设计团队的结构是否具备合理性,教学团队能否将课程教学任务做到全部承担,知识能够得到及时更新和能力方面的强化,同时可以做到定期开展课程建设研讨,并将研讨的成果及时、合理地应用于实际教学。构建完善可供学生进行自主学习的资源库体系,并能充分体现对学习者的学习能力提升的全面性了解,以及能够符合人才培养目标和要求,在内容方面必须要做到先进充实,在结构方面具备完整性和合理性,教学内容做到及时更新,学生应用程度高是课程资源库的评价标准^[4]。

课程教学方法的观测重点关注的部分是,授课过程中对网络资源的有效利用,通过对翻转课堂或者其它教学方法的运用,从而使学生课堂参与度可以得到提升,使执行效果更加显著。

考核评价方式主要考核的内容是,课程教学大纲、课程设计的科学性、合理性是课程考核内容,并且评价方式要具备科学性、合理性。根据艺术类课程所具有的基本特点,艺术类课程实践应采取全程考核的方式。

3. 课程教学管理与教学效果观测点合理的评价设计

课程教学管理与教学效果的观测点,主要包含的内容有课程实行合理化的管理、授课效果实行客观公正的评价和教学档案实行科学合理的管理。

课程管理观测若将其进行细分化课程管理时,首先是计划细分是否具备有效性,采取多样化的方法进行全程监控的方式是否可取,并且将质量优质化的效果实现,同时教学管理也不会局限于课堂。

授课效果评价包含的主要内容是,学生评价、教学过程评价、课程结果评价。其中,学生评价只能是作为参考;过程评价是指教研主管、同事通过以说课和听课方式,对其教学内容、教学水平、教学能力、课堂组织能力和管理能力作出公正、客观的点评;课程结果评价主要依托的是实践课程教学的结果^[5]。

教学档案管理主要发挥的作用效果是,将优秀课程进行迅速地推广,并使其能够达到相应的目的,教学档案不但涵盖了课程教学大纲,而且还包含了具有可视化的教学成果档案,如课程手册、课程展览等。

参考文献

- [1] 牛冬玲,邹妮娜.以学习成果为导向的艺术设计类课程评价体系研究与实践[J].艺术科技,2018,31(6):40.
- [2] 肖兰.OBE理念下的VR影像编辑与制作在线课程建设初探[J].新闻研究导刊,2020,11(15):28-30.
- [3] 王丹.高职艺术设计专业“项目式工作室制”的教学模式应用[J].黑龙江科学,2019,10(21):40-41.
- [4] 贾沛.地方历史文化遗产在中小朋友学美术教育中的开发和利用——以“天地之中”历史建筑群为例[D].河南:河南大学,2014.
- [5] 刘爽,陈雷.作业变作品,作品成产品——基于OBE成果导向的艺术设计教育教学探索[J].大观,2019,(7):203-204.
- [6] 吴尚君,张幸.艺术学科研究生人才培养教学实践创新研究——以湖南师范大学美术学院设计专业硕士教学为例[J].家具与室内装饰,2019,(10):73-75.

4. 教学成果特色观测点合理的设计

艺术设计类课程能够直接产生部分可视化的教学效果,考评主要从以下两个角度入手:以课程教学成果为主要依托,然后进行合理的组织、规范的策划,同时辅导学生积极参加相关专业的比赛获得奖励的情况;课程展览等相关专业,通过对媒体进行大力推广。

四、艺术设计类课程评价观测指标体系的完善构建和观测

课程评价体系要想得到完善的构建,必须要做到以下几点:首先做好记性考量评价观测指标的具体思考;其次充分考虑思考评价指标的承重和联系,因而需要给指标实行权重赋分:教学目标设计所具有的权重赋分是15%、课程教学设计是45%、教学管理和教学效果是15%、教学成果是特色是25%。

课程评价体系观测的贯彻落实,评价委员的结构必须要具备合理性,在对委员组建的过程中,实行高水平、跨界型等多元团队组合方式^[6]。

以上评价体系主要是根据艺术设计课程类建设和教学层面进行,主要为了促进课程建设的合理性、科学性、有效性,从而能够构建具有独特的品牌效应。因此,在具体实施过程中需要与实践进行有效结合,并对课程评价体系进行不断的改进和完善,为社会培养更多促进发展的相关专业性人才。

五、结语

综上所述,以学习成果为导向的艺术设计类课程评价体系对学生发展过程进行评价,可以使学生的自我认知得到不断升华,使自身的德智体美得到和谐全面性的发展。对于艺术设计类学生来说,以这样的评价方式,能够使传统评价体系中的缺点和不足得到有效弥补,同时也使学生的成长和教育可以更好地满足社会的发展和需求。

基金项目:基于DQP成果导向的高职数媒专业核心课程教学改革研究与探索(2017-JYJG-5)

声乐教学示范研究方案的可行性分析

李悦

云南艺术学院附属艺术学校 云南昆明 510000

【摘要】 随着当前教育部改革,其对音乐学声乐教学也提出了新的要求,声乐教学期间,其对教师示范、教学模仿、教学体系等方面也提出了新要求,基于此,各大院校有必要加大声乐教育教学改革,强化声乐教学示范研究方案可行性分析,便于为声乐课程教学开展提供有效指导。文章从声乐教学示范研究入手,针对其研究内容、目的、意义等着手,分析了研究方案可行性,希望能对声乐教学示范研究带来一定帮助。

【关键词】 声乐;教学;示范;可行性

人类在长期歌唱教学期间,积累了大量经验。声乐教学实践性、技术性较强,且一直以来都很重视实践。当前,国内外声乐教学多将示范法当做教学中的常用法,强化声乐教学改革,努力开展声乐教学改革研究,全面分析声乐教学示范研究可行性,逐渐称为声乐教学面临的主要难题。

一、国内外声乐教学示范研究情况

国际歌唱发音科学和声乐教学期间,国内声乐学科建设得到进一步发展,传统观念下,人们多认为声乐教学是技能和技术训练。声乐教学研究地位、价值、意义也逐渐受到人们重视,声乐教学方法、体系研究不断深入,学术研究结果不断积累,内涵建设逐渐强大,学科基础不断成熟。现阶段,国内音乐学院相继开展教学示范实践中心,一些院校正参与实验教学示范中心建设,身为高登综合类音乐学院,学院承载着培养音乐人才的重任,各大高校应联合教育部中的音乐课程指导方案与教学指导纲要,合理开展声乐学科教学研究与改革,便于为声乐教学实践开展给予适当指导。

自20世纪以来,在科学及医疗技术迅速发展,歌唱发音科学研究不断向前,其有效推动声乐学科不断发展。声乐教学和声乐逐渐从传统的经验主义,朝着实践和科学的方向不断发展,很多声乐教师开始主张朝着声乐教学科学化方向发展。上世纪后半期,新肌理学派的出现,表明声乐教学正朝着科学化方向发展。声乐教师以歌唱发声原理为基础,和传统声乐教学实践相结合,使用肌理教学法,大力培养学生各项能力。随着声乐教学朝着科学化方向不断前行,其也为国内声乐学科发展指明了方向。

二、声乐教学示范教学法研究意义和目的

现阶段,国内高等音乐教育事业快速发展,很多新型教学模式和形态相继出现,实践中逐渐累积了教学经验。再者,在市场经济的影响下,缺少规范与教学滑坡的情况时有发生。声乐教学亦是如此。声乐教学实践期间,因国内声乐教学体系创建时间短,基础弱,且受到声乐教学因循承袭等方面的影响,使得很多非本质教学方法与传统观念一直沿用。声乐教学方面,受到单一课堂教学模式与教师自由安排等方面情况的影响,声乐教学改革发展受到明显制约。所以,国内高等院校声乐教学应加强规范管理,确保声乐教学改革顺利进行。声乐教学改革期间,应重点关注教学方法,确保教学目的顺利实现。结合声乐教学自身规律性与特殊性,人们应认识到示范法在声乐教学中的作用,找到学生模仿和教师示范间的矛盾,声乐教师示范作为矛盾的一方,解决这一问题,有助于提升教学质量。

所以,声乐教学种示范法应用十分重要。从这一方面,我们也可以看出,为了实现声乐教学改革,有必要加强教学方法研究,同时合理选用教学方法,如此方能激发学生动力,让其努力投身于声乐学习中。声乐作为一门艺术,其教学期间,一定要妥善使用不同教学方法。在声乐教学过程中,我们应认真参照前辈经验,提高自身对示范法教学认识,树立声乐教学新意识,全面搜集国内外声乐教育精华,努力建设声乐教学示范体系,强化声乐教学示范研究,力争在提升声乐教学水平期间,逐渐提高声乐教学质量。力争在教学体系、内容、方法、管理、评价等方面进行全面改革,确保声乐教学改革更具操作性与前瞻性。声乐教学中示范法的使用,需要经过长期的实践探索,然后总结其优势与特色,如此方能在声乐教学改革中大面积推广使用,从而促进国内高等音乐学院声乐教学全面发展。

国内高等音乐学院,学生学习专业多为声乐方向,因此声乐课自然是音乐学院主要和必修课。声乐作为一种听觉艺术,结合声乐教学授课形式,传统教学期间,教师用口传心授等教学法,声乐教学作为直观、形象教学,示范作为最佳教学手段,声乐教学应以教师示范和学生模仿为主,师生借助声乐艺术感,有效交流和沟通,一起完成教学任务,教师示范在声乐教学中发挥重要作用,所以,声乐专业建设期间,应以声乐人才培养方案为重点,教学方法、内容、评价、管理、体系等方面着手进行全面改革,积极建立声乐教学示范体系,如此方能不断提升声乐教学示范水平,确保声乐教学质量。

三、声乐教学中示范教学法内容

1. 发声示范

发声练习身为声乐教学中的基础,歌曲演唱期间声音用到的不同技巧和技术都需要发声的支持,有规律、步骤的进行发声练习,不仅可以提升演唱者发声机能,还能帮助演唱者器官协作,从而达到最佳歌唱状态。所以歌唱发声技术十分重要,其既是歌唱表现的重点方法,也是歌唱发声情感升华的主要基础。因发声练习实践性较强,如果使用灌输式方法教学,难免让学生感觉枯燥,且难以获得最佳发声方法。为了改变这一现状,教师应使用示范讲解法指导学生发音,确保学生发声准确,且不会影响后期歌唱。比如,在调音发声练习期间,教师应先确定练习要求,接着向学生认真讲述理论知识,然后教师以身示范,加强音域调节,等教师示范多次以后,即可引领学生参与练习。学生练习期间,若出现问题,教师应立即纠正其中错误。

2. 歌曲演唱示范

等到学生掌握基础发声技巧之后,教师则可以向学生讲述演唱教学,为了让学生掌握演唱歌曲情感、内涵、情绪,同时合理把握

歌唱情感,教师应向学生开展示范教学,经过教师示范,学生即可掌握歌曲风格、情感表达,然后模仿教师演唱风范,这对于学生感知歌曲情感、节奏等方面十分有益。此外,在示范教学中,学生还能向教师学习如何纠正歌曲中难以掌握的节奏与情感,进而帮助学生自身不断提高演唱水平。比如,《妹妹的山丹花儿开》中,歌曲学习期间,因这一歌曲为民族歌曲,所以教师应使用民族演唱法演唱,同时示范前期,教师还应向学生详细讲解曲谱内容,特别应对曲谱中的三连音、弧线等符号标记进行重点讲解,然后引导学生与自身情况相结合,充分理解歌曲内容,此外,教师应引导学生按照自身理解唱出歌曲内容,然后结合学生演唱情况,教师再向学生开展示范操作,确保学生深入理解教师示范对象,帮助学生全面掌握发声技巧。

四、声乐教学示范教学法研究

1. 研究内容

在声乐教学示范中,声乐艺术形态与现象作为主要研究对象,其在声乐教学中十分重要。结合心理学、教育学、哲学、心理学、人体生理学等学科,深入研究声乐示范教学方法。结合声乐艺术历史和艺术实践创新,海英对齐声乐艺术规律和内涵进行详细研究。声乐教学示范研究将声乐艺术实践当做主要基础,经过去粗取精、由内到外、提炼总结等过程,便于对声乐艺术实践进行合理指导。声乐艺术实践工程系统,通过综合性实践和改革,研究声乐示范概念、属性、体系,然后与声乐实践经验相结合,强化声乐示范技能、修养、教学、实践等方面研究,然后结合院校声乐课程教学情况,合理开展声乐教学研究,力争找到声乐教学示范方法、内容、机制、模式等方面规律,从而不断提升示范教学科学性,确保声乐教学整体质量。

2. 研究方法

(1) 历史研究;声乐教学示范研究应结合历史发展情况,用积极探索精神,深入研究内外声乐教育教学情况,便于为声乐教学示范研究提供依据,然后展现声乐教学示范规律,同时对未来的声乐教学示范情况进行合理预测。

(2) 文献研究;声乐教学示范研究应大量采集和综合性声乐教学改革方面资料,具体而言,包含与之相关的图片、音像、文字

等不同资料,然后以此为基础,合理使用物理学、声乐学、心理学等方面知识,分析、归纳采集到的声乐教学示范研究知识,便于为声乐教学示范研究提供新的思路。

(3) 问卷调查;声乐教学示范研究可以从声乐专业学生问卷调查开始,逐一调查学生声乐学习情况,然后总结分析调查结果,最终借助统计学知识整理分析,便于为研究课题提供新的材料。

(4) 行动研究;声乐教学示范研究应结合实际需求制定相应方案,结合声乐教学实践与教学活动中的问题来分析,然后结合实际对该方案进行适当调整,接着开展新的教学活动与实践,最终利用行动研究法积极探索并解决教学中的问题,同时合理记录实践经验。

(5) 经验总结。声乐教学示范研究需要全面考察实际研究对象,同时将实践事实当做主要依据,分析获得的材料,然后将其转化为理论,如此方能作为声乐教学示范研究提供科学依据和方法。

3. 研究目标

本世纪下,在科学技术快速发展的当下,声乐教育迎来了新的发展机遇,相应的,对声乐教学改革也提出了新的要求。在国内高等音乐院校声乐必修课教学中,其对声乐教学示范、方法、模式也给出了新要求,为了积极落实上级下发的音乐教学指导文件,声乐教学示范研究需要加大声乐专业课程建设方面研究,效仿国家声乐教学示范改革,将声乐教学示范作为主要基础,在国内各大音乐院校中建立声乐教学示范体系,健全声乐教学示范模式,更改传统声乐教师示范模式,联合课堂内外情况,建立健全声乐教学示范体系,加强声乐教学理论、实践探索、舞台表演、多媒体教学等方面示范体系建设。

五、结语

综上,声乐教学期间,示范教学法直观、基础,经过教师充分演示,既可以让学生感知声乐发声技巧,还有助于学生感知教师演示声乐情感,示范教学开展中,与教师讲解相互配合,可以帮助学生快速提高声乐发声水平。此外,再健全声乐教学示范体系、模式期间,可以不断提高声乐教学质量,最终全面推动声乐教学示范研究建设,如此既能推动声乐教学改革,还能为地方声乐研究提供相应资源,最终促进国内各大院校声乐教学示范工作全面开展。

参考文献

- [1] 郭红岩.声乐教学中示范教学法研究的重要性[J].长治学院学报,2016,33(06):72-73.
- [2] 巩丹丹.高职学前教育声乐教学的基本方法:[J].艺术教育,2016(3):88-89.
- [3] 郭红岩.声乐教学示范研究的特色和创新[J].长治学院学报,2020,37(01):35-36.
- [4] 柳建辉.声乐教学中示范教学法的实践[J].现代职业教育,2017(32):152.
- [5] 郭红岩.国内外声乐教学示范研究现状和发展趋势[J].长治学院学报,2017,34(03):82-83.

素质教育背景下的高校音乐教学改革路径研究

李泽鑫

南阳师范学院 河南南阳 473000

【摘要】 新时代国家建设发展对人才综合素养的要求不断提高,这就需要高校在“教育兴国”战略指引下加强教学改革,助力学生成为优秀人才。其中,音乐学科所涉及的综合素养囊括审美能力、文化理解、实践创新等,需教师经由教学改革引领学生体悟音乐内涵,能在实践中感受美、理解美、创造美。本文通过探析素质教育背景下的高校音乐教学改革路径,以期提高高校音乐教学质量。

【关键词】 素质教育; 高校音乐; 教学改革

素质教育与传统教育理念存在差异,强调学生身心健康、个性发展、能力培养、道德觉悟、思想观念全面发展重要性,同时社会发展、个人发展相互协调,根据学生成长规律划分素质层级,通过科学育人挖掘学生天赋,使学生各方面能够不断提高。教学改革是教师贯彻素质教育理念,摆脱传统教育模式的重要途径,亦是助推我国教育事业科学发展的必由之路。然而,有些高校音乐教学却存在缺乏计划性、教育手段单一、文化氛围不浓烈问题,影响高校音乐素质教育改革成效。基于此,为提高高校音乐素质教育质量,探析高校音乐教学改革方略显得尤为重要。

一、素质教育背景下高校音乐教学改革必要性

1. 提高心理健康教育质量

通过对社会新闻进行分析可知,高校学生因心理健康问题触犯法律现象时有发生,严重影响社会稳定及人才培养成效,主要源于心理健康教育容易被高校忽视。音乐教育与心理健康教育关系紧密,是面向学生精神世界供养的重要渠道,科学研究表明音乐具有平复心绪及调节消沉、急躁、焦虑等负面情绪的能力,加之音乐文化能拓宽学生眼界,改变其看待问题的角度,达到音乐教学与心理健康教育相互融合目的,继而提高素质教育背景下高校心理健康教育质量^[1]。

2. 增强学生核心素养

审美教育是音乐教学核心,通过教学改革学生更能体悟美,学生在学习声乐表演技艺过程中需灵活运用理论知识,有利于增强智育,助其形成理性思维,在“双创”人才培养浪潮下高校音乐教学改革亦需以创新创业人才良性发展为导向,为此通过教学实践能提升学生创新能力,同时学生诠释音乐作品的过程,就是体会音乐文化内涵,抒发个人情感的过程,继而增强学生文化修养,凸显素质教育背景下高校音乐教学改革价值。

二、素质教育背景下高校音乐教学改革现状

1. 教学改革缺乏计划性

高校作为培养优质人才重要院校,将学生专业能力的发展视为关键,对非专业学科教育及其投入不够关注,使音乐教学改革存在盲目、随机问题,教学实践缺乏计划性,育人资源综合利用率较低,教改目的与素质教育背景下学生全面成才要求不符,无法通过音乐教育强化学生核心素养,降低高校音乐教学改革质量。

2. 教育手段单一

多数高校音乐教师对教学大纲过于依赖,认为只要完成教学任务即可,过于强调教育目的性,忽视育人过程,使之不愿在教学改

革中浪费过多精力,仍运用填鸭式、灌输式等教学手段,知识输出及素质教育思路僵化,影响高校音乐教学改革综合成效。

3. 音乐文化氛围不浓烈

若将依据教学大纲展开的教学活动视为“刚性教育”,那么通过构建育人情境且赋予教学活动隐蔽性、渗透性的教育则为“柔性教育”,能助力教师跳脱课堂完成育人任务。基于多数高校重视学生专业发展,教学环境中充斥着职业性、市场性元素,客观上挤占音乐文化空间。这就需要高校在音乐教学改革过程中关注育人环境,通过渲染良好的音乐文化气氛落实素质教育目标^[2]。

三、素质教育背景下高校音乐教学改革方略

为解决高校音乐教学改革难题,在素质教育背景下音乐教师需做到以下几点:第一,通过自主学习不断吸纳各国家、各民族、各地区音乐文化理念,旨在充实音乐教育内容,提升个人音乐鉴赏能力,为引领学生体悟音乐之美夯实师资基石;第二,深入了解学情,根据学生成长规律展开素质教育改革音乐教学活动,确保教育内容、方法、体系能被学生接纳,使音乐能入脑入心,对学生身心健康成长带来正面影响;第三,解读国家政策,在“双一流”院校建设过程中开发课程,打造一流学科,旨在提高高校音乐教学改革质量。在做到上述几点同时高校音乐教师需践行实事求是、与时俱进思想,在明晰音乐教育不足之处前提下积极改革,使素质教育下的高校音乐教育水平不断提升^[3]。

1. 赋予高校音乐教学改革计划性

第一,明确高校音乐教学改革目标,探索开放教育基点及人才培养立足点,以此为由构建课程体系,规设教学改革目标执行机制,基于音乐教育将智育、美育、德育关联在一起,通过音乐教改为学生价值观、人生观、世界观的塑造打好基础,确保学生审美理念与新时代社会主义核心价值观一致,挖掘音乐学科人文教育潜力,以音乐历史、音乐作品、器乐、艺术家为载体输出音乐文化,使学生能不断提高文化修养,继而落实高校素质教育背景下音乐教学改革目标;第二,调整理论与实践课程占比,在实践课程中引入创新思维,为学生运用所学音乐知识与技能自主创新提供机会,加之师生评价,培育学生创新能力、实践能力、鉴赏能力、口语表达能力、表现力等核心素养,通过有计划的展开教学改革活动达到素质教育目的;第三,将“云端教育”视为高校音乐教学改革计划一部分,发挥“互联网+”教育优势,汲取“智慧校园”资源,赋予音乐课堂开放性、共享性,推动素质教育朝着均衡、以人为本、信息化方向发展,使学生能根据自身需求选择线上教程,作为现有高校音乐教材的有效补充,助力学生规设个性化学习计划,培育其学习能力,

使高校音乐教学改革效果更优^[4]。

2. 创新高校音乐教学手段

教学手段创新是多渠道达成素质教育背景下音乐教改目标内驱动力,高校音乐教师需在积极学习育人方法前提下丰富教学手段,满足本校音乐教育改革需求。例如,教师可利用网络搜集音乐教学典型案例,引领学生围绕案例自主探析,其中学生剖析案例的过程,就是学习音乐知识与技能的实践过程。与教师单向灌输音乐教学内容相比,案例分析教学手段能激活学生音乐思维,以典型案例为纽带拉近学生与知识的距离,学生学习成果及学习需求会在案例分析过程中予以体现,为教师改进育人对策,找准师生互动落脚点,完成音乐教学任务给予支持。再如,教师可运用信息技术手段展开音乐教学活动,可面向学生播放3-4首音乐艺术作品,鼓励学生在聆听这些歌曲同时加以对比,从中提炼异同点,明晰音乐作品特点以及历史、文化、民俗、器乐等因素对该作品带来的影响,通过“群曲赏析”提升学生审美能力、艺术修养、跨文化交互意识等综合素养。教师还可利用网络跨时空与音乐家、研究学者互动,与学生在线围绕音乐话题进行讨论,多视角解决音乐教学中遇到的问题,与教师构建“双师型”讲堂,使高校音乐教师师资力量随之增强,有效解放师生思想,为提高音乐教学改革质量奠定基础。教师亦可借助教育软件编设微课,用音频、视频取代传统课程内容,发挥微课内容精简、主题突出、形式多样、以人为本优势,弥补固有课程缺陷,统筹调配线上音乐教学资源,满足学生音乐主观学习需求,有效培育学生音乐综合素养。

3. 营造良好的高校音乐教学氛围

高校可将音乐人文历史素材视为装点校园、美化学区的重要资

源,以校内广播、刊物、网站、板报等媒介为依托输出音乐教学内容,赋予音乐教学渗透性,在潜移默化中给学生精神世界带来积极影响。高校音乐教师还可组织学生开展校内歌咏会或参加校外歌唱竞赛,助其锻造坚强内心,在挫折、合作、求知进程中塑造健全人格,看到自身缺陷,找准音乐学习着力点,通过参与实践活动培育学生自信心,使之心理更为健康,同时能培育学生创新能力、表现力等素养。音乐教师还可借助重大节日开展艺术活动,如端午节、元宵节、建军节、国庆节等,通过演唱节日歌曲体悟传统文化魅力,教师亦可鼓励学生创建“传统节日小剧场”,演绎地方戏曲传承传统文化,在培育学生创新能力、合作能力、学习能力前提下还要鼓励学生发挥想象力赋予传统文化生机与活力,使之更加符合新时代审美标准,能被更多年轻人所接纳,引领学生开拓进取,肩负弘扬传统文化重任,继而提高高校音乐教改素质教育质量^[5]。

四、结语

综上所述,在素质教育背景下展开高校音乐教学改革活动具有提高心理健康教育质量,提升学生核心素养必要性。这就需要教师赋予高校音乐教学改革计划性,创新教学手段,营造良好的音乐教学氛围,加之教学评价、考核等机制的改革,使学生能通过学习音乐知识与技能得到全面发展,成为新时代社会建设发展不可或缺的优质人才。

参考文献

- [1] 武丽娟. 音乐核心素养下的高校钢琴音乐教学改革研究[J]. 中国民族博览, 2020(6):36-37.
- [2] 马杨. 高校舞蹈教育与大学生艺术素质的培养[J]. 当代音乐, 2020(7):134-136.
- [3] 黄细英. 高校学前教育专业音乐课程教学改革的实践与探索[J]. 当代音乐, 2020(4):21-22.
- [4] 李晓迪, 霍楷. 改革“一流大学”音乐素质教育教学思路与定位[J]. 戏剧之家, 2020(3):154.
- [5] 谢舒音. 素质教育理念下的高校钢琴教学改革实践探讨[J]. 黄河之声, 2020(2):100-101.

探讨课程思政元素融入大学英语课堂教学

刘冬梅

武汉轻工大学 湖北武汉 430040

【摘要】 近些年社会人才标准不断提高,国家也在强化素质教育,大学英语教学中想要更好的培养学生英语核心素养,就要将课程思政融入课堂教学中,引导学生树立正确人生观与价值观,促进学生的全面发展,本文分析了大学英语思政教育现状,并对课程思政元素融入大学英语课堂教学策略进行了探讨,希望可以为提高学生的综合素质提供一份参考。

【关键词】 课程思政; 大学英语; 思政教育

习总书记在高校思政工作会议上表明要坚持立德树人,将思政教育贯穿于教育全过程,实现三全育人,使各科课程都能与思政理论形成协同效应。英语作为大学通识教育课程,同样承担着立德树人的重任,高校要将英语教学与思政教育有机结合,建设课程思政体系,提高学生的思想水平与认知能力,深度挖掘课程思政元素,发挥德育功能。

一、大学英语思政教育现状

一是教育方法单一,思政教育需要外通内应结合,但目前思政教育以理论灌输为主,虽然思政教育需要长期进行,但单一的灌输式思政教育缺乏个人主体性契合,就会降低教学效果,随着中央对思政教育的重视,各高校掀起了思政教育热潮,但在实践过程中如果不重视方法,就会造成形式主义现象。二是应试教育体制束缚,应试教育模式的存在使得大学英语教学围绕各类考试开展教学活动,大学英语的重要目标变为提高四、六级通过率,学生学习目标也围绕四、六级考试进行,忽视英语应用能力的培养,此种应试教育模式产生了不良效果,不利于思政教育的开展,受到应试教育体制束缚,学生将大部分时间与精力投入到考试上,英语课堂教学难以信心学生,无法很好的融入思政教育,英语课堂教学变成了完成任务的机械课程。三是教师教学思想存在问题,教师的重要任务是教书育人,教师要在为学生传授专业知识的同时,重视对学生的思政教育,落实素质教育政策,但对于思政教育话题教师普遍存在错误观念,认为学生的思政教育应该由院系辅导员与思政理论课教师完成,其他任课教师不必参与,或者有些教师也进行思政教育,但方法不对,教师本身也不能以身作则,缺乏正能量,制约着课程思政建设,影响学生思想道德观念的树立,大学生处于成长关键期,其品德、性格等在不断的优化,因此,引导学生树立正确思政观念至关重要。四是教学模式落后,目前大学英语课堂教学大多仍重视语法讲解,以教材为基础逐字逐句翻译原文,学生在课堂上被动记笔记,缺乏主动性与创造性,这一弊端也在一定程度上制约了思政元素渗透,实际上在大学英语教材中蕴藏着丰富的思政教育内容,教师需要对其深入挖掘,合理应用,达到寓教于学,此种方式学生比较容易接受,是较为理想的教育方式。但各高校大学英语教学并未如此,教师并未深入挖掘思政元素,学生也将教材弃之一旁,难以实现思政教育与英语教学的融合,不利于培养学生的思政素质,提高英语教学实用性^[1]。

二、课程思政元素融入大学英语课堂教学策略

1. 开发与设计思政元素, 开拓模块化思政教育

首先是大学英语中思政元素开发,教师要充分挖掘教学中的思政元素,并进行合理利用,在完成英语教学目标基础上引导学生树立正确的人生观、价值观,使学生坚定四个自信,提高学生英语应用能力同时培养其家国情怀。教师要结合社会主义核心价值观挖掘英语教材思政元素,通过文化对比形式将传统文化融入英语课堂,引导学生进行中国文化英语表达,讲好中国故事,提高学生英语能力同时增强民族自信心。要收集集英语教学与思政教育一体的教学素材作为课外学习内容,例如:习近平谈治国理政、中国英文媒体报道等。其次是大学英语中思政元素设计,要在英语课程设计中实现与思政教育的无缝对接,可以从以下几个方面入手:一是在课前预习中以小组形式要求学生收集教材文章中有关文学背景的信息,引导学生进行批判性思考,结合中国文化培养学生中国文化表达能力,增强学生的爱国情怀。二是挖掘教材中体现社会主义核心价值观内容,例如:爱国、诚实、友善等,以课堂讨论形式引领学生将思政学习融入英语学习中。三是利用课堂五分钟选择党章、一路一带以及习总书记讲话等,进行翻译,让学生提高英语应用能力同时学习思政知识,提高学生政治素养。最后是开拓模块化思政教育,在教材基础上教师还要从其他资源中补充教学素材,开拓思政教育主题,对学生进行理想信念教育以及文化认同教育等。例如:教材中涉及到战争的文章,教师可以以其为话题精心设计活动,让学生自主准备一段关于精忠报国的故事,进行故事分享,使学生明白无论是战争年代还是和平年代,总有时代先锋闪耀着精忠报国光芒,让学生为了更好的实现中国梦而努力拼搏、奋发图强^[2]。

2. 课程思政融入英语文化教学

想要更好的将课程思政元素融入英语文化教学,教师就要树立英语文化教育观念,拓展文化视野,加强对本土文化以及其他文化的了解,加深对中国文化积淀的理解,为社会培养国际型、高层次人才。一方面要深入单元主题寻找所蕴含的思政内涵,大学英语包括语言、文化、社会、文明等主题,强化知识性、趣味性以及时代性,重视人文素养,例如:新视野英语读写教程富含时代气息,涉及到多种领域,教材中每个单元主题都会具有几篇文化内涵深刻的文章,目的是增强学生对中心文化理解,在课堂教学中教师就可以以教材为基础,设计课堂讨论、小组汇报等活动融入文化主题,培养学生的爱国主义、社会责任感等。教材中很多文化主题都是课程思政的媒介,结合具体内容培养学生健康、乐观的人生态度,实现育人目标,例如:在新视野大学英语中有“Heroes of our time”模块,通过时代英雄主题挖掘,可以在课堂上引导学生思考“What kind of people are described as heroes today”,使学生明白有时代担当的人都是英雄,真正的英雄是为中华民族伟大复兴不断奋斗的人,通过讨论帮助学生明辨视角,在认识世界、发现自我过程中形成正确人生观、价值观。教师也可以结合文化内容,引导学生

进行观点碰撞,开拓学生视野,加强对文化的感知力,有利于增强学生的社会责任感。另一方面要开展英语角活动,组织学生应用英语讲述中国时代新貌、表演英语短剧等,使学生可以用自己的方式呈现文学作品,开展中国经典哲学、诗歌翻译大赛,举办中国历史文化、经济建设等主题手抄报比赛,传统文化英语演讲,模拟国际化情景交际等,培养学生的跨文化交际能力,用英语讲好中国故事,增强民族自豪感^[3]。

3. 用好课堂渠道,建设课程思政阵地

首先利用好第一课堂,也就是大学英语课堂,教师在教学中需要传播正确人生观念与价值观念,传统的英语教育已经难以满足时代发展需求,教师虽然可以很详细的进行专业知识传授,但难以使学生学习英语知识时接受德育教育,不利于实现增强学生对社会主义价值观念理解的目标。大学英语是一种语言工具,内容涉及到多个方面,为课程思政建设提供了大量素材,要在坚定理想信念、爱国主义情怀、品德修养、奋斗精神、综合素质等方面下功夫,充分挖掘现有资源,在语言素材中选出有助于提升学生思想品德的内容,在解读知识符号同时重视深层次内涵,旨在教会学生做人、做事。其次开发第二课堂,将立德树人融入教育各个环节中,在课堂教学基础上,积极开发第二课堂,提高课程思政实效,例如:利用第二课堂组织大学英语社团活动,渗透思政教育,引导学生关注国事,结合国家热点开展英语演讲比赛,2019年的国庆阅兵仪式就是很好的素材,国庆阅兵既展示了解放军的现代化建设成就,又展示了国家维护安全与统一的强大信心,展现着中国力量,教师可以组织学生观看阅兵仪式视频,在观看完成后以“阅兵感受”为主题开展演讲比赛活动,引导学生将自身理想上升至民族事业层面,树立为实现强国梦而奋斗的决心。另外,展示外语的一个重要任务是传播中国好声音,展示中国好形象,因此,可以利用大学英语第二课堂引导学生传播中国好声音,将语言学习与传统文化相结合,讲好中国文化,培养家国情怀,在比赛中渗透思政要素,人既可以获取信息也能传递信息,学生个体是独立存在的也是与环境融为一体的,学生通过各种比赛可以学到英语,也可以规范其道德品质,使得思政教育在大学英语教学中绽放光彩。最后开拓第三课堂,

在信息技术飞速发展的新时代,互联网平台、聊天工具等蜂拥而起,教师在进行大学英语教学时要充分利用现代通信手段,发挥网络平台育人功能,陶冶学生情操。例如:微信作为一种沟通工具,具有强大的分享功能,每个学生几乎都有微信号,教师可以利用微信分享功能开展课程思政,在新形势下,课程思政与英语教学的融合需要借助互联网平台,实现课堂教学的扩展,教师可以引导学生关注外研社、微英语等微信公众号,及时了解每日新闻,利用这些课程思政素材,培养学生的爱国情怀,学生也可以利用课余时间浏览学习强国中的英语新闻,提升政治文化素养^[5]。

4. 加强教师专业发展

课程思政目标是帮助学生探究知识背后的世界观以及方法论,与教学相辅相成,大学英语教师要尊重语言规律,为学生传授英语知识同时也要讲授人生哲理,倡导积极人生观,告诉学生中西方文化存在差异,正确介绍中国文化,培养学生树立正确政治立场,通过需要教学为国家培养具有爱国精神的接班人。课程思政融入英语教学,使得传统教学有了新内涵与新任务,教师也需要在掌握专业知识的同时具备良好政治素养,大学英语教师要重视自身理想、素养与能力培养,提高教学客观性、创造性,体现中国情怀,实践中帮助学生了解国情,包括我国经济、政治以及社会建设各个方面取得的成就,坚定文化自信,融入革命文化、先进文化思政元素,继承和发扬优秀传统文化价值观。教师不但是知识传授者,也要成为学生品德塑造的引导者,教师要充分利用教育智慧深入挖掘思政教育元素,将课程思政融入教学方法、教育评价中^[5]。

三、结语

综上所述,素质教育的普及使得高校人才培养目标有了更高要求,想要培养出高素质的专业人才,就要以立德树人标准开展教学,在大学英语教学过程中,教师要融入课程思政,使学生在英语学习知识基础上还受到德育教育,提升学生的综合素养,促进学生的全面发展。

参考文献

- [1] 聂彩兰,冯敏敏,骆艳利.应用型民办本科院校大学英语课程思政的现状调查及策略探析[J].陕西教育(高教),2020(08):18-19.
- [2] 付瑶.大学英语教学课程思政实施路径探究[J].教育教学论坛,2020(32):66-68.
- [3] 胡元惠.大学英语“课程思政”育人体系路径探析[J].科教导刊(中旬刊),2020(07):79-81.
- [4] 谭苏燕,章庆娥.课程思政背景下国家认同感融入大学英语教学的实践研究[J].当代教育实践与教学研究,2020(09):97-98+159.
- [5] 廖乃帆.民族地区大学英语课堂中融入思政教育的课程教学改革探究[J].宿州教育学院学报,2020,23(02):77-79.

新媒体环境下大学英语课堂教学策略运用现状调查研究

刘 鸽

华东交通大学外国语学院 江西南昌 330013

【摘要】 新媒体教学技术的不断发展,促使我国高校课堂教学工作质量与效率得到了全面深化发展。为进一步加强新媒体教学技术与课堂教学工作的融合发展,本文主要立足于新媒体发展环境,对当前大学英语课堂教学工作涉及到的策略应用问题进行研究与分析,以期可以给相关教师人员提供一定的借鉴价值。

【关键词】 新媒体环境;大学英语课堂教学;教学策略;运用现状

英语教学作为高校学科教育专业教学体系中的重要内容之一,要求教师人员应该针对英语教育问题予以高度重视。究其原因,主要是因为英语教育不仅是高校教育专业教学的重要内容表现,同时也是深化高校教育专业教学体系的精髓内容所在。结合以往的教学情况来看,通过合理安排英语教学工作,不仅可以培养学生英语核心素质,同时还可以深化学生创新能力以及实践能力。鉴于英语教学工作的重要性,建议高校英语教育专业教师人员应该立足于英语教育现状,对高校英语教育问题进行统筹规划与合理部署,以确保教学目标得以顺利实现。其中,英语教师应该积极运用多媒体教学手段,深化英语课堂教学质量与效果,为英语教育工作的全面贯彻与落实提供良好保障。

一、新媒体教学的发展契机分析

近些年来,随着国家教育理念的全面实施,学校教育工作对于如何实现学生个体全面发展目标予以了高度重视。其中,所谓的全面发展目标主要是指实现学生德智体美劳的全面发展。面对如此发展态势,高校教师人员应该勇于承担起自身的教学重任,严格按照素质教育原则理念,重点针对以往教学工作存在的弊端问题进行及时改正与优化处理。尤其要针对填鸭式教育问题带来的弊端影响进行及时消除^[1]。

消除过程中,应该从教学理念与教学手段方面入手。最好可以立足于素质教育理念要求,采取多元化教学手段,深化课堂教学质量的同时,提高课堂教学效率。结合当前教学情况来看,高校教育工作主张立足于新媒体时代发展背景,通过合理应用多媒体等新兴教学手段,打破以往学生被动学习的局面。根据多媒体教学手段的作用反馈情况来看,高校课堂教学工作通过合理应用多媒体教学手段,基本上可以达到深化培养学生学科核心素养以及提高课堂教学质量与效率的目的。

二、新媒体环境下的大学英语教学优势分析

新媒体环境背景下,如何创新与优化大学英语教学模式以及理念内容,俨然成为当前教育界广泛关注的重点。结合《大学英语课程教学要求》得知,大学英语课堂若想充分融合现代教育技术,就必须打破传统讲授模式的局限性格局。最好可以立足于新媒体发展背景,新媒体工具以及资源引入到课堂教学工作当中。通过不断深化学生群体的英语核心素养以及知识运用能力,确保高校英语教学工作可以满足社会对高端人才的英语素养需求^[2]。

结合当前教学情况来看,高校英语教学工作已经广泛引用了新媒体教学手段,课堂教学工作中通过合理借助新媒体技术以及信息

化技术等,引导学生不断自主学习。与传统教学模式明显不同,基于新媒体技术下的英语教学工作更加侧重于培养学生的创新能力与实践应用能力。主张让学生在学习过程中深化个人对英语知识的掌握能力与运用能力,确保个人的英语核心素养得以深化形成。举例而言,当前所应用的基于新媒体技术的英语学习平台不仅为大学英语教师提供了发布微课的重要场所,同时也为学生作品展示及评价的实施提供了实现条件。

可以说,通过合理使用新媒体工具及资源,不仅可以全面调动学生的主观学习性,同时还可以让学生在互动过程中强化个人对英语听说技能的掌握与应用。需要注意的是,虽然新媒体技术的推广及应用为我国高校英语课程带来了全新的发展动力,但是在正式推广教学过程中,必须严格按照英语课堂教学规范标准进行合理使用。最好可以立足英语课堂教学实际,根据教学设定的目标合理使用多媒体技术,以防止出现教学失误问题^[3]。

三、基于新媒体环境下大学英语课堂教学策略的运用措施研究

与传统教学手段明显不同,新媒体教学手段积极打破了传统填鸭式教学局面带来的弊端问题。并通过主动结合信息化技术与多媒体技术,赋予了课堂教学工作的生动性与形象性特征。鉴于新媒体教学手段的重要性,建议大学英语教师人员在开展课堂教学工作的过程中,应该充分立足于新媒体环境背景,从多个方面针对大学英语课堂教学问题进行统筹规划与合理部署,以期可以为学生群体英语核心素养以及英语综合运用能力的全方位提高创造良好条件。以下是本文结合相关经验,针对新媒体环境下大学生英语课堂教学策略的运用措施问题进行总结与归纳,仅供参考。

1. 利用新型教学模式,深化学生对英语知识难点的掌握与运用水平

从客观角度上来看,新媒体教学手段基本上可以理解成为一种基于数字化与交互性多媒体终端技术实施课堂教学工作的方式手段。与传统填鸭式以及灌输式教学模式明显不同,新媒体教学手段要求教师人员应该尊重学生的主体地位,通过利用新媒体教学手段不断调动学生主观学习能动性,确保课堂教学效果以及教学效率得以提高^[4]。在当前新媒体发展背景下,大学英语教师若想将新媒体教学手段成功应用于课堂教学工作当中,就必须明确并且把握新型教学模式的实践探索方向。结合当前教学经验来看,基于新媒体环境下大学英语课堂教学新型教学模式的应用研究,主要可以从以下几个方面入手:

一是信息发布模式。所谓的信息发布模式主要是指在大学英语教学工作当中教师可以利用新媒体终端设备作为推广与学习英语教

学信息及资源的载体形式。如教师可以利用微博或者微信公众号将当前所学习的英语教学信息及资源进行发布,让每一位学生都可以明确英语教学重难点问题。新媒体教学方式不仅可以强调学生学习的主体地位,同时还可以深化学生文化感知水平。

二是互动教学模式。所谓的互动教学模式主要是指在大学英语教学过程中,教师人员可以将课堂要学习的内容以微课形式发布到班级英语学习平台上,并让学生进行交流与学习。这种学习方式更加侧重于强调学生主观能动性的发挥问题,要求学生可以在微课学习过程中深化个人的自主学习能力以及交流合作学习能力。在具体实施过程中,教师人员需要根据本节课英语目标学习原则,制定科学合理的教学内容。并将教学期间涉及到的重难点问题进行重点强调,让每一位学生都可以在微课学习过程中深化个人的知识运用能力^[5]。

三是网络社区模式。与信息发布时间存在相同处,主要是指在大学英语教学过程中,教师人员可以通过利用微信群或者微信公众号等新媒体终端设备为学生构建科学合理的网络学习社区。在社区学习过程中,学生可以与其他同学进行交流互动。如学生群体之间可以就着某一英语知识问题进行讨论与分析,进一步深化个人的英语知识运用能力。并在此基础上,学生可以与网络学习社区其他学生进行良好互动,并完成课前预习以及课后巩固等学习活动。学生不可。如此一来,学生不仅可以强化个人对所学知识的运用能力,同时还可以强化个人的英语核心素养。

2. 利用新媒体教学手段延伸课堂知识内容,提高学生知识运用能力

传统填鸭式教学方法无法积极调动学生的创造性意识以及主观能动性。且课堂教学工作多以被动式学习为主,导致学生在知识运用能力以及逻辑思考能力方面表现逊色。而通过合理应用新媒体教学手段,大学英语教师人员可以有效打破学生思维局限。通过不断激活学生的创造性意识,确保学生个体的英语核心素养得以深化形成。在具体实践过程中,大学英语教师可以通过利用新媒体教学手段,实现对课堂知识内容的延伸处理,通过不断提高学生知识运用能力,确保大学英语课堂教学质量及效率得以深化加强^[6]。

参考文献

- [1] 吴皎雪. 新媒体环境下大学英语课的多元化设计[J]. 青春岁月, 2018,(8):184-185.
- [2] 张密. 新媒体环境中高校英语教学改革实践研究[J]. 科教文汇, 2017,(4):163-164.
- [3] 徐贺兵. 新媒体环境下大学生英语能力提升研究[J]. 中国报业, 2016,(20):92-93.
- [4] 倪萍. 新媒体环境下大学英语生态课堂的构建[J]. 文教资料, 2020,(2):225-226,240.
- [5] 金山. 新媒体环境下的大学英语课堂教学模式研究[J]. 百科论坛电子杂志, 2018,(12):743.
- [6] 卢思颖. 基于新媒体环境下的翻转课堂教学模式对大学生英语自主学习能力的研究[J]. 教育教学论坛, 2016,(44):116-117.
- [7] 张芳. 新媒体环境下的大学英语教学——评《新媒体环境下大学英语教学的发展研究》[J]. 高教发展与评估, 2017,33(2).

一方面,大学英语教师可以利用新媒体教学手段对课程资源进行深度整合。举例而言,大学英语教师可以利用新媒体手段课程资源内容进行拓展。拓展过程中,可以利用集成文字、图片以及音频于一体的教学资源,调动学生主观能动性。在此基础上,教师人员可以利用新媒体工具以及资源创设教学情境。可根据教材内容对学习资源进行深度整合,并利用新媒体工具拓展教材内容,以图片或者音频方式呈现到学生眼前。除此之外,课堂学习过程中,教师人员可以利用合作学习方法,营造互动化英语教学氛围,进一步加强学生对英语知识运用能力的掌握。

另一方面,大学英语教师可以利用新媒体教学手段课堂教学容量进行适度扩展。利用多媒体教学方式基本上可以改善以往填鸭式教学工作存在的教学局限问题。尤其是可以适当增大课堂教学容量,缩短教师授课时间。究其原因,主要是因为多媒体教学方式突破了传统课本教材的被动局面。英语教师可以利用多媒体教学方式将教学内容以视频或者图片的方式展现到学生面前,学生可以在学习过程中进一步深化个人对英语专业知识的掌握能力与运用能力。这样一来,基本上可以有效缩短教师授课时间,提高课堂教学效率^[7]。

四、结语

总而言之,高校英语教育应该针对新媒体教学问题予以高度重视,并且能够深刻意识到新媒体教学对于英语教育专业的发展影响以及重要作用。日常教学工作中,教师人员应该针对当前学生学习情况进行充分把握与分析。并适当融入新媒体教学理念,加强学生对英语专业知识的认知程度与运用程度。与此同时,教师人员应该充分尊重学生的主体地位,在课堂教学中应该积极鼓励学生参与到新媒体教学活动当中,深化学生的英语知识运用能力。

基金项目:江西省社会科学规划项目“复合同性理论视角下多模态大学英语课堂教学策略研究”成果,立项编号:14WX207

基于思政背景下的绿色建筑设计课程建设与研究

刘凌

长安大学 陕西西安 710061

【摘要】 以思政背景为基础,融合建筑设计课程教学改革,文章以建筑设计专业课程为主要载体,搭建了建筑专业课程建设与思政教育相关的教学平台,便于为课程思政在其他设计教学应用提供有力参考。

【关键词】 绿色;建筑设计;课程思政;路径

课程思政即将思政教育教学及改革中的各项环节中,便于实现立德树人的教育目标,借助学科渗透方法实现思政教育教育目的。课程思政课程模式,作为一种连续系统的课程观,可以将思政教育目标和不同科学融合起来,便于形成健全的课程育人体系。面对当前的新时代,为了提升大学生思想道德素质,高校应加强思政教育创新和改革,帮助学生树立正确的三观。

一、课程思政下高校思政教育现状

大学生身为未来国家建设的主要力量,不仅要努力学习专业文化知识,还应加强自身思想道德建设,树立正确三观。现阶段,在经济全球化与网络环境等方面的影响,很多不良的外来文化对大学生思想产生了较大冲击,高校身为培养优秀人才的主要阵地,应主动带领学生养成良好的生活及学习习惯,同时帮助学生全面提升思想道德素质,如此方能为社会培养更多高素质的综合人才。现阶段,我们已经了解到高校在思政教育方面投入较多物力与人力,这在保证大学生身心健康方面有重要作用。但是,随着课程思政理念的提出,其对思政教育提出了新的要求,传统思政教学难以满足新时代大学生需求,其所展现出的问题,对思政教学质量产生了重要影响。

1. 学生缺少思政课程学习兴趣

兴趣作为学习的主要动力,若学生对学习缺少兴趣势必难以享受其中乐趣。就大部分大学生来说,这些学生多习惯片面看待高校教育,且错误认为自身只要学好实践技能与专业文化知识即可找到最佳工作。但当前,学生就业环境已经发生改变,用人单位在招聘人才期间,常常考量学生的个人素养与情商^[1]。思政教育的价值及作用可以帮助提升学生爱国主义情感与个人素养,让其避免受到错误思想的引导,从而不断提升学生辨别是非能力。另外,结合当前情况看,大部分学生对思政课程没有兴趣,这不仅会影响学生学习思政知识,还会浪费学生学习时间。总之,对学生未来发展十分不利。

2. 课程思政没有充分落实

课程思政要求教师应具备思政教育观念与意识,便于将传统思政教育融入到人才培养中的各个阶段,从而全面挖掘思政课程教育。身为高校教育人员,其肩负教育育人的义务与责任,特别在新时代环境下,教育人员既要向学生传授专业知识,还应教授学生为人处世的知识和,同时让学生认识到自身的义务与职责。但是结合当前课程思政落实情况看,很多高校并没有充分落实课程思政内容,课程思政教学多流于形式,特别是对专业授课教师而言,大部分都没能遵照课程思政要求,全面挖掘课程思政教育资源,并和传统思政教育相互呼应。

3. 专业课程教学和思政课程相互分离

过去一段时间,很多院校专业课程教师多认为工程技术与自然科学为理论实际课程,价值取向不明显。其主观认为专业课程只要

学习专业知识即可,思政教育则是思想政治理论课任务。这些理念导致高校教育期间,思政课程和专业课程相互分离。因此专业课程教学期间,难以进行开展思政教学,因而会影响思政课程教学成效。

课程思政要求各大高校专业课应同思政课相互促进,便于为日后思政教育发展指明方向。思政课程教学应坚实立德树人的核心,遵循学生成长、教书育人等方面工作规律,教学期间与不同学科、课程功能相融,确保各项课程在完成基础教学目标后,逐渐演变为思想政治教育主阵地。这种教学方式突破了传统思政课程局限,借助课程思政教学,全面发挥不同学科思想政治教育资源,从而不断提升思政教育课程效果。现阶段,课程思政建设的关键为怎样将课程思政教学理念融入人心,怎样挖掘专业课程与课程价值导向,促使其和思政课程同行同向,如此方能形成全方位育人格局。

二、专业课程教学中融入思政教育的优势

高校身为人才培养的主要场所,思政教育过程和专业课程相比,价值认知与理念形成需要较长周期。专业课程教育作为培养学生能力、知识、素质目标的重要渠道。通过在专业课程中引入思政元素,可实现对学生的逐步熏陶及引导,所以,借助专业课程对学生开展隐性课程思政教育优势明显^[2]。

三、课程思政在绿色建筑专业教学设计中的应用

以人才培养方案为基础,建筑系列课程设置应以学科教学规律为基础,积极开展专业线形教育教学。课程思政和专业课程相比,隐性教育,且不具有独立存在的条件,因此需要将其其他专业教学作为主要依托,然后在教学期间深入挖掘专业教学方法与内容中隐藏的思政教育资源,便于建立教书育人及“知行合一”的教学体系,从而达到最佳教学效果。

1. 课程思政教学目标

“课程思政”作为专业知识与价值观念的融合,在合理设置教学环节期间,确保思政教育元素融入到专业课程中来,便于显性和隐性教育的融合。

2. 课程思政教学内容

(1) 合理应用教学平台;建筑专业课程教学期间,将实践项目作为主要依托,同时融合可持续发展理念,可以有效培养学生责任感与创新力。结合专业课程当中的教学平台,全面挖掘教学中的思政要素,然后将思政元素充分融入到课程教学全过程中。此外,合理应用教学方法,借助多角度与多层次文化熏陶,不断提升思政教育感染力,有助于提升学生对思政教育的认知。教师结合环节知识中的人物典范,对古建筑进行研究,也可以充分体现思政教育精神。

(2) 加强红色校园文化建设;现阶段,高校过分看重学生理论知识学习,缺少对思政教育和社会实践等方面引导,因而使得教书和育人工作相互分离。红色文化基地的建立^[3],可以为思政教育工作提供重要途径。例如,校园文化建设期间,深入挖掘区域红色文化资源,有助于拓展思政教育渠道。学生在上完思政教育课程后,在红色文化基地进行参观,有助于了解革命历程与历史名人事迹。利用这种直观的视觉冲击,可以帮助学生脱离了课堂教学,增强学生的爱国情怀,这有助于增强学生思政教育情感认知。

(3) 提升专业教师思政意识。在分析全国高校思政教育座谈会期间,我们了解到思政教育十分重要。专业教师在深入思政教育课堂期间,可以全面了解思政教学理论方面知识。便于学生在掌握思政理论知识期间,借助建筑美学等多学科知识,找到思政要素与专业课程契合点。

3. 课程思政教学方法

课程思政教学的核心主要是为了夯实专业课程教学,增加思政教育覆盖面积,引领专业课程全面向前,便于提升专业教学成效,从而建立起立德树人的格局。

(1) 遵循客观事实;课程思政教学期间,应确定专业教学和思政元素间的关系,专业课程教学期间,避免将建筑设计课程当做思政课程。建筑专业课程中包含很多政治元素^[3],由纵向知识结构入手分析,设计工作可以对价值进行综合衡量,但是在课程属性因素的影响下,教学内容与过程可以充分体现社会与个人价值。由横向知识延伸视角分析,找准价值观,全面挖掘思政要点,力争在努力完成课程教学内容期间,全面培养学生爱国情怀。

(2) 协调思政教育和专业教学;为了顺利实现课程思政教学目标,确定专业教学与思政元素间的关系,有必要将专业课程作为主要载体,合理应用课堂教学。在授予学生专业技能与知识期间,通过引进名人轶事等内容^[4],可以帮助学生树立正确价值观。鼓励学生提高自身思政修养,促使其和社会发展相结合,从而有效激发学生自主学习动力,便于帮助学生树立正确三观,最终让其更好地为社会大众服务。

(3) 理论与实践相结合。高校课堂教学作为学生接受教育,加强知识储备,将理论落在实践中的主要阶段,也是学生人格塑造的关键时期。在当前的教育中,专业课程教育从社会实践与专业

知识传授两方面进行,这一过程中忽略了培养学生价值观。所以,在学生职业引导期间,除了要确定规划目标,还应努力培养学生工作严谨、爱岗敬业等价值观。

4. 健全教学管理体系

高校教学活动开展期间,教学管理机制十分重要,其可以为“课程思政”教学活动开展及人才培养提供充分保障。传统教学管理模式多为监督式、教条化模式,教学氛围刻板僵化,因此不利于学生个性化与主观能动性发展。所以,加强专业课程教学管理十分必要,其有助于鼓励学生参与教学管理中来,帮助高校实现人才培养的目标。

(1) 渗透人本教学管理理念;教学管理中以人为本理念的渗透,符合高校教育教学管理要求,也是建立和谐校园环境的主要诉求。理论联合实际,突出人在教育管理中的地位,同时明确大学生基础诉求,便于将学生主体地位充分发挥出来,然后妥善处理师生关系。此外,全面发挥教师指引作用,激发学生学习兴趣,便于培养学生社会适应能力,最终建立起科学教育管理机制^[5]。

(2) 优化课程思政教学平台。教学管理体系可以为建筑类教学改革提供充分保障,建立管理体系期间,能充分利用当前教学条件,为专业课堂教学与思政教学效果提升提供相应平台。工作室制授课优点为,小班制授课形式灵活,且符合大学生特点,如此不仅有助于向大学生传授知识,还能提升专业课程教学水平,最终帮助大学生提高思想道德修养。

四、结语

综上,“课程思政”作为新时期高校教育面临的主要任务,实施期间经常会遇到很多问题,但是这一工作的顺利实施,有助于促进社会主义教育强国的建立。“课程思政”作为系统建设,既需要教育主管部门与高校间的顶层设计,也需要各科教师的全面协同。此外,理论方面还有待不断完善,确保这一教学理念更具说服力,与此同时,实践期间应认真反思,便于提出切实可行的改进方案。

课题:长安大学2020年课程思政示范课绿色建筑(课题编号:300103204161)

参考文献

- [1] 代玉良.从思政课程到课程思政:高校思想政治教育创新路径探析[J].宁波职业技术学院学报,2019(4).
- [2] 金丽霞,朱金玲.高校专业课程思政化的路径研究——以浙江中医药学卫生检验与检疫专业为例[J].教书育人·高教论坛,2018(8).
- [3] 杨雅玲.教育客体主体化,提高大学生学习习近平新时代中国特色社会主义思想有效性——以高校思政课《概论》课程教学为例[J].佳木斯大学社会科学学报,2020,38(01):181-185.
- [4] 杜瑞,高慧.高校思政理论课教育创新策略——评《思想政治理论课程教学法探析》[J].中国高校科技,2019(07):110.
- [5] 高宁,张梦.对“课程思政”建设若干理论问题的“课程论”分析[J].中国大学教学,2018(10):59-63.

基于 MOOC 的高校计算机课程教学改革探讨

刘茹

韶关学院 广东韶关 512000

【摘要】 随着我国信息化、计算机技术水平持续提升, 国家需要更多的计算机人才, 大部分高校都开设了计算机专业, 形成多元化的计算机课程体系。MOOC 模式作为一种新型教学模式, 不仅可以节省教学时间, 同时还可以大幅提升教学质量与效果, 将其应用在高校计算机课程教学过程中, 可以使原本教学模式获得改革与优化。因此本文将基于 MOOC 模式, 对高校计算机课程教学改革方法进行探讨, 以期加强计算机课程教学水平。

【关键词】 MOOC; 高校; 计算机课程; 教学改革

我国教育领域持续拓展, 尤其对于高校教育来说, 其开始使用一种新型的教育模式——MOOC, 这种模式会在教学过程中, 使用开放式的在线课程, 具备规模大、开放性高、社会性强等优势。高校计算机课程教学过程中, 注重培养学生实践能力与自主操作能力, 因此使用 MOOC 模式, 可以针对这几方面形成更好的培养, 同时还可以促进高校计算机课程教学模式获得改革与优化。

一、MOOC 模式含义概述

MOOC 表示规模较大、开放性强的在线课程, 主要对象群体十分巨大, 无论是不是学生都可以在其中进行学习, 从而获取更多知识。MOOC 这种教育模式出现后, 使原本的教学课堂获得快速改革, 解决传统教学课堂中的问题与不足, 突破时间、空间等方面的教育限制, 即使在家中也可以完成各项知识的学习。另外, 基于传统教学模式中, 学生接受知识十分被动, 教师也会经常忽视不同学生之间存在的差异与特点。因此使用 MOOC 模式开展教学^[1], 加强学生学习过程的自主性与独立性, 解决传统教学过程中的多方面问题, 促进每一名学生都可以获得更好的发展与进步。尤其将 MOOC 应用在高校计算机课程教学中, 不仅可以促进课程教学模式获得改革与优化, 同时还可以对学生进行全面、综合的评价, 突破传统教学模式的局限, 加强计算机课程教学效率。

二、基于 MOOC 模式的高校计算机课程教学改革有效方法

1. 形成先学后教、翻转课堂全新教学模式

从目前我国高校课堂教学情况来看, 通常都会将专业作为单位实施教学, 教学方式多为大班化, 学生在课前没有进行充分准备, 普遍没有进行预习, 从而无法充分掌握课堂中教师讲授的内容与知识。这便是典型的先教后学模式, 只由教师强硬地将知识灌输给学生, 逐渐减少学生学习兴趣, 也无法在教学过程中形成良好的互动与沟通。

通过使用 MOOC 模式, 可以使高校计算机课程形成先学后教、翻转课堂教学新模式, 学生可以先利用 MOOC 进行预习, 之后与老师、同学在课堂中进行深入、高效讨论。

例:

教师可以先要求学生在上课之前登录 MOOC 平台, 观看相应教学视频, 在教学课件中

进行预习。学生观看视频的过程中, 可以依据自身认知特点, 合理控制教学视频播放速度, 尤其对于知识难点、重点可以反复观

看与琢磨, 将知识点完全掌握后继续进行预习与学习。在这个过程中, 学生可以不断苏考, 提升自身思考能力, 将学习主体地位充分发挥。学生完成教学视频学习与预习之后, 将疑问与问题总结记录下来, 登录 MOOC 平台或在 QQ 群^[2]、钉钉讨论组、微信群与其他同学共同讨论。教师在上课之前, 将学生的疑惑与问题收集并进行分析, 将其划分成不同的类型, 针对不同类型问题使用相应教学方法。对于较为简单、浅显的问题, 可以安排小组之间进行讨论, 教师只需稍微引导一下即可, 对于较难的问题教师可以在课堂中进行有针对性地讲解, 从而达到提高课堂效率与质量的效果。在实际课堂教学过程中, 教师可以将分类完成的问题进行模块化讲解, 使学生记忆深刻、充分掌握。教师还应要求学生主动说出预习过程中存在的疑惑, 或要求某个学生当主讲人, 为其他同学讲述自己对新知识的理解, 教师在这个过程中结合分组讨论、实践练习、案例驱动等多种方式, 引导学生自主学习, 提升学生主观能动性, 在课堂中开展更加高效的生生交流、师生交流。甚至还可以针对一种十分具有代表性的问题将其安排在论坛中, 与众多网友共同进行讨论, 将单相的知识传递过程转换为双向甚至多项的交流学习模式。

通过使用 MOOC 对计算机课程教学进行改革, 可以减少学生作业量, 学生可以在 MOOC 平台中通过小组讨论、线上课堂讨论等多种方式共同解决作业中难题。这样在线下课堂中, 节约下来的宝贵时间可以带领学生完成探究性学习, 师生之间共同解决问题, 使传统教学中的单向教学内容讲述转换为学生主动思考问题, 增强师生互动与情感交流, 从根本上提升学生学习效率, 更加全面、扎实地掌握所学知识。

再如带领学生学习 C 语言程序设计相关内容过程中, 学生需要预习函数递归调用相关内容, 教师在其学习与预习之前, 可以为其布置汉诺塔问题, 让学生有针对性地开展讨论。学生观看视频或查找资料后, 可以掌握相关知识点, 在课堂学习时不会迷茫, 针对自身知识薄弱部分进行重点学习。课堂教学时, 教师可先带领学生进行汉诺塔小游戏, 学生通过玩游戏可以得出相关结论: 盘子数量直接影响到游戏难易程度, 尤其当盘子达到一定数量后, 无法利用人工的方式将盘子进行全部移动, 从而可以使用递归方式使盘子进行移动。

2. 利用 MOOC 优化教学内容

在原本的高校计算机理论、实践教学过程中, 经常会发生脱节情况, 实践课时仅占据总课时一小部分实践, 从而对学生实践能力与动手能力产生严重阻碍。基于 MOOC 模式基础上, 计算机课程会使传统教学组织中理论教学与实践教学存在的界限逐渐减弱, 使实践教学占据更多的时间。正式上课之前, 教师使用 MOOC 进行线上教学, 将课件、视频、讲义互相融合, 学生可以预习即将学到的计

算机理论知识。而线下教学环节则是课堂教学,学生科在机房完成学习,教师可针对重点内容进行特殊讲解,组织学生互相讨论,使学生利用所学知识解决实际问题,加强理论知识与实践之间的联系。

教师在计算机课程教学过程中还可以使用项目案例法,将不同学生的专业需求作为基础,合理选择具备较强设计性、综合性的相关案例,使学生掌握不同学科的计算机科学、思想与基础操作方法。例如教师对电子与信息工程专业学生进行教学过程中,选择项目案例讲授C语言相关内容时,不能只注重C语言语法本身,还应使案例与专业课程互相结合,如在单片机设计中使用C语言编程:秒表、自动门控制系统等。基于MOOC前提下,高校计算机课程可以使理论教学、实践教学更好地融合,学生灵活使用理论知识解决实际问题,还可以在脑海中形成更加完善的计算机思维体系。

3. 使用 MOOC 优化学生评价

从目前情况来看,我国大部分高校都会使用平时成绩、期末成绩对计算机课程进行考核,期末成绩占据60%-70%^[3]。对于学生平时成绩方面,主要包含学生出勤实际情况、作业完成情况等。期末成绩通常作为试卷成绩,对学生记忆力进行考察。计算机课程中含有较多编程类教学内容,虽然试卷成绩高,但不一定说明他的实际编程能力与调试能力强。这种传统考核方式具有严重缺陷,十分单一、片面,无法将学生综合情况彻底反映出来,也无法将学生的计算机思维程度凸显出来,因此需要使用MOOC对计算机课程评价进行改革。

基于MOOC的评价体系更加注重对学生学习过程进行评价与监控,课程成绩会对多方面因素进行考察与评定,提升评价综合性与全面性。同时在考核中不仅会对学生期中、期末进行考核,同时还会对学生的日常表现、课堂表现等多方面进行考核,使学生计算机实际水平与思维能力获得综合评价。在日常考核过程中,学生通过使用MOOC平台,更是作为重要考核评价指标之一,教师可以在MOOC中跟踪并评定相应数据。对课堂表现考核过程中,主要针对学生提出问题、解决问题、创新性、思维深度等方面进行考核,评估学生在实际讨论互动过程中的真实表现。进行期中、期末考核过程中,将传统的知识考核转换为思维测试考核,对学生应用知识解决问题的能力进行全面评估与测试。

例如A大学使用MOOC模式对该校计算机专业进行考核,完成课程教学后,成绩评价因素考虑了很多方面:每星期学生的在线

课堂练习情况、每星期网站编程练习情况、每月一次线上小测试、期末测试。其中的每星期线上练习需要学生全部完成,每星期的网站编程练习内容学生需要达到相应分数要求后,才能获取总体评价成绩。通过这样的评价方式,可以对全体学生全方位能力进行考核与评估,提升评价合理性与客观性。

4. 基于 MOOC 教学对教师提出的要求

第一,基于MOOC的高校计算机课程教学会对教师地位提出要求。在MOOC中的相关课程全部是精心制作,同时还包含大量名校名师、权威教授的教学视频,视频内容具有丰富、权威等特点,提升学生学习方式灵活性,激发学生自主学习热情。与之相对的普通教学、普通教师,无法对学生产生较强的吸引力,因此会受到极大冲击。可见,MOOC对教师地位产生了很大的挑战,形成新的要求。但这种挑战也会为教师带来更多机会,教师通过观看MOOC内计算机课程,可以使自身教学内容更加丰富、获得延伸,掌握计算机教学最新方法,积极学习专家、名校的教学理念与教学方式。与此同时,由于MOOC中课程资源十分丰富,还可以为教师提供更多的教学素材^[4],使自身教学内容更加充实。第二,MOOC对教师角色与教学方法提出了更多要求。通过对高校计算机课程教学进行改革,使原本的教学程序获得改善与优化,教师备课重点也会从研究教学内容逐渐转换为研究学生存在的疑惑与问题;课堂教学过程中,教师地位与职责从原本的讲授知识转换为对学生积极引导,带领学生完成讨论、交流与对话,更加高效地解决相关问题。因此教师应针对这些内容积极转换自身教学理念,加强MOOC的应用效果。

三、结语

基于MOOC的高校计算机课程教学改革势在必行,教师首先应转变自身的教学理念,打造先学后教、翻转课堂,充分利用MOOC教学模式的优势,引导学生积极学习、主动学习、独立学习,鼓励学生灵活使用所学知识解决问题。与此同时,使用MOOC还可以对高校计算机课程评级模式进行创新与优化,对学生形成更加完整、多元化的评价,促进学生获得全方位发展。因此高校与教师应共同努力,积极开展基于MOOC的高校计算机课程教学改革,满足社会人才需求,培养出更多高技术、高水平的应用型计算机人才。

参考文献

- [1] 洪渭.MOOC环境下高校《大学计算机基础》课程混合式教学模式的构建探析[J]. 数码世界,2020,(9):104-105.
- [2] 向燕飞. 教育目标分类在《数据结构与算法》案例教学中的应用[J]. 科技视界,2020,(25):41-42. DOI:10.19694/j.cnki.issn2095-2457.2020.25.018.
- [3] 刘玉宾. 慕课环境下高校计算机课程的改革探索与实践[J]. 教育教学论坛,2020,(29):250-251.
- [4] 宋珍珍. 关于我国计算机教育MOOC发展的思考[J]. 科技资讯,2020,18(11):158-159. DOI:10.16661/j.cnki.1672-3791.2020.11.158.

民族健身操在学校体育课中的开展前景分析

刘爽

云南民族大学体育学院 云南昆明 650000

【摘要】民族健身操是我国近几年在学校开展的新兴民族传统的体育项目。它是由西方健身操结合我国特有的民族舞蹈最终形成的运动，它是集表演性、观赏性于一体，具有易于参与和锻炼效果好的优点。学生通过民族健身操不仅可以提高身体素质、令身心愉悦，还可以体验到少数民族特有的民族风情。在学校里开展民族健身操，为体育课融入新的课程内容，在增强学生的身体素质时，也将学生的身体协调性、节奏感和灵敏性有效提高。最重要的是能使学生了解到我国少数民族文化，增强民族间的情感融合，有利于将少数民族传统文化继续弘扬和继承下去。本文将对民族健身操在学校体育课中开展的特点价值和前景进行探究分析，为学校开展民族健身操提供有效的参考。

【关键词】民族健身操；学校；体育课；开展前景

民族健身操在学校体育课中展开时，保留了少数民族特有的风情，民族舞蹈完美的与有力强健的健美操结合在一起，形成一个新型的体育运动。它的编排也非常具有观赏性，例如服饰、音乐和动作上都极力呈现出少数民族的特色，令学生的新鲜感和好奇心都得到了极大地满足。学生的身心健康在民族健身操的锻炼中得到了有效的促进，也使学生对少数民族的文化加深了了解。民族健身操在学校开展具有积极的促进作用，一方面是学校的体育教学丰富多彩，使课堂的内容形式变得多样化；另一方面使学生更加充分了解民族文化进而促进了民族大团结。学生的身心健康发展和体育精神需要学校积极有效的培养，对此，在学校开展民族健身操具有重要的积极意义。

一、民族健身操的特点

1. 民族性

民族健身操，首要的一个前提条件就是具备民族性，具备民族新的民族健身操才能继续去发展其他的特性。地理位置、风土人情和生活习惯等都是民族文化发展独特的重要因素，因此，特色的服饰、动作和音乐等是民族健身操所要呈现出来的具有民族本土文化的特征。民族健身操的民族性地位不可改变，学生在学习民族健身操时要尊重民族文化，并且还要将优秀的民族文化和发扬下去，这也是不同与普通健身操的关键所在。

例如，蒙古族健身操《火红的萨日朗》，它的音乐热情奔放、欢快有力，充满着蒙古族特有的草原风情和生活气息。在动作方面里，丰富灵活的肩部动作，时而柔韧、时而沉稳的双膝动作，再加上身体的各种摆动，将普通的健身操变得如蒙古族一般浑厚有力、含蓄而又豪迈，充分调动了学生在体育课堂的学习积极性^[1]。

2. 艺术性

民族健身操具有艺术性。它是相结合了少数民族舞蹈的特有动作和西方健美操有力的操化动作，绚烂多彩的民族服饰和音乐极力的渲染加持，令健身操的动作在具有民族性的同时也有了新的优点。民族健身操在开展时就已经减去了具有技巧性和难度较大的动作，剩下简单易学却又不失于民族美感的动作，而且根据鲜明的音乐，在设计动作时，使其更加的流畅和具有感染力。学校在体育课堂开展民族健身操的过程中，使学生的身体不仅得到了锻炼，还享受了具有美感的艺术性健身操，极大满足了学生的身心健康。

3. 普适性

民族健身操具有普适性。简单易学和节奏鲜明使设计民族健身

操的动作优点，学生在练习时非常的容易，而且他的活动方式也多种多样。在体育课时，教师可以用他来调动学生的学习积极性，学生在平常的生活里也可以用它来锻炼身体，在学校举办的活动里也可以进行娱乐的开场表演。我国是一个极56个民族为一体的大国，民族风格都各具特色，教师在开展体育课堂时，可以根据学生的喜好和身体素质提供多样的民族健身操给学生选择，然后分成几个小组进行比赛，使每个学生主动参与到课堂中，这也使得民族健身操在学校体育教学里更好地开展^[2]。

4. 节奏性

民族健身操具有节奏性。这项体育项目的主要手段是身体练习，在音乐里开展运动，节奏性特征比较强。保持原有的民族音乐特色是开展民族健身操的前提，调整的音乐节奏和速度与健美操的律动更加融合。民族健身操的锻炼在具备较强节奏的音乐和动作下更加的具有感染力，使得练习的观赏性更强。

二、民族健身操价值分析

1. 身心健康发展价值

学校在体育课堂中开展民族健身操时，可以根据学生的身体素质、学龄阶段和兴趣爱好的因素为他们提供丰富多样的民族健身操。例如，身体素质较强的学生可以选择蒙古族健身操，动作强度较大、身体伸展较强，这使得学生的心肺功能和呼吸系统得到有效提高。身体素质较差的学生可以选择傣族健身操，傣族健身操蕴含了傣族舞蹈的优美、含蓄和轻盈，身体素质较差的学生就可以很轻易的学习健身操^[3]。因此，学生在进行民族健身操练习时可以根据自己的身体情况选择不同的风格，学生在练习自己喜欢的民族健身操时，不但可以将学习的兴趣激发出来在心理上得到满足，增强自信，还能增强自己的身体健康。学生还可以练习民族健身操来释放学习中的压力，使身体机能得到良好的调节，提高学习效率。所以，民族健身操在不仅能提高心肺功能、强身健体，还能促进学生主动参与到体育教学中，达到学习好和身体好两不误的良好效果，具有较强的身心健康共同发展的重要价值。

2. 具有美学意义的价值

一颦一笑、一含一收的动作在民族健身操上体现得淋漓尽致，美丽的姿态使学生充分感受到了民族的风土人情和所表达的寓意。具有美感的动作使得学生能够很容易的感受并融入到少数民族当地人的生活习惯中，绚丽多彩的服饰代表了少数民族特色，充分体现了少数民族的审美水平和古老的发展历史，各具特色的音乐是每个民

族都极具典型的代表,它能让学得分得清楚哪种风格属于哪个民族。民族健身操整体上的编排都具有优美、节奏轻快、动作律动强的特点,给学生的感官上带来强烈的震惊感和满足^[4]。

例如,傣族健身操,在动作上保留了傣族舞蹈特有的三道湾和孔雀手型,音乐是优美、轻缓且动人的节奏,服饰则是傣族特有的绚丽多彩的贴身裙装,极力体现了女子优美的体态。结合健身操的动作,四者完美的将具有强烈民族风格的民族健身操展现了出来,在一定程度上吸引学生们主动参与到体育课堂中进行学习。

3. 文化传承与发扬的价值

每个民族都有自己的民族文化,它是历史发展的智慧结晶,每个民族的意志、追求与情感都是凝聚起来的,对维护与加强每个民族之间的联系有着十分重要的积极意义。我国作为一个多民族的大国,每一个民族的风土人情和生活习惯都是独具特色的,民族健身操在不同特色和风格上从表现形式和内容结构等方面对民族文化进行了提炼,将各民族文化的特有内涵呈现了出来。学生在练习民族健身操时,更加加深了对各个民族的生活与民俗的了解和感受,将民族健身操所具备的文化内涵发扬出去,更好地继承中国优秀的民族文化^[5]。

三、民族健身操在学校体育课中开展的前景

1. 对民族文化进行弘扬

在学校体育课中开展民族健身操,使得民族文化的存在形式和健身操的活动形式越来越多样化,在体育项目中也能深刻的反映各个民族的民族风格和生活习惯。每一种民族文化都有它的历史延续性,不同地域的民族呈现出不同的民族风格、民族乐器和音乐旋律,健美操在风情迥异、绚烂多彩的民族文化里对少数民族的生活进行了再现,使得体育与艺术相结合的民族健身操具备了传承与发扬的历史文化意义。在学校体育课中开展民族健身操,一方面能让学生深刻体会我国少数民族丰富的优秀传统文化内涵,另一方面使学生深刻感受到我国各个民族传承下来的优秀传统文化艺术,增强学生对民族同胞的了解,继而增强民族团结友爱的精神和爱国热情^[6]。

例如,典型的民族健身操有维吾尔族健身操、蒙古族健身操、

傣族健身操、土家族健身操和藏族健身操,他们都将本民族特有的舞蹈元素合理的融入到强韧的健美操中,每一个动作都具有了少数民族的风情和韵味,充分调动了学生在体育课堂上学习的积极性,也对学生发展和继承民族文化有了积极的促进作用。

2. 与当代学生的心理需求相符合

民族健身操是在传统的体育文化基础上进行创新的一项体育运动项目,将各个民族的文化特色与现代流行的健美操的运动时尚元素进行完美的融合,在有氧运动的基础上对各个民族舞蹈的优美动作进行操化,改变与完善了对力与美的呈现,摆脱了固有的传统体育发展模式,将优秀的传统体育与现代运动方式进行有机的结合,对学生起到强身健体、陶冶情操、拥抱自然的积极作用,充分满足了当代学生的诸多需求^[7]。

3. 构建特有的体育群体文化

“校园体育文化”这个概念在很早以前就有人提了出来。校园体育文化,顾名思义就是在学校范围内的实践活动,以及所体现出来的关于体育的物质财富和精神财富的总和。校园体育文化是把文化和体育相互融合的一种新文化,需要师生在社会、教育、文化和经济中共同营造的一种文化现象。学校要把各个体育项目作为体育课程的重要内容,民族健身操就是其中的一项,它将民族性、体育性、普适性和观赏性等四个特征集为一体,在学校体育课程开展时,它呈现出来一种特殊的文化内涵,在学校里为学生构建了一种全新的体育群体文化。

四、结语

总之,在学校体育课中开展民族健身操对学校教育及学生本身具有积极的作用,但它现阶段还是一项新型的体育运动项目,融入的民族舞蹈文化也是悠长历史、丰富多彩,想要更好的继承与发扬,需要全校师生的共同努力。虽然还有一部分的师生在体育项目上没有了解和掌握民族健身操,但是,许多的实践活动都充分证明了民族健身操在学校体育课堂开展的前景是广阔的,对于弘扬和促进我国的优秀民族传统文化与精神文明的建设都具有重要的积极作用^[8]。

参考文献

- [1] 陶瑜,李晶晶,廖帮进.高校民族健身操教学问题与措施分析[J].科技资讯,2017,15(29):160-162.
- [2] 刘旭旭.民族健身操在孝感市中学校园推广模式的研究[D].武汉体育学院,2018.
- [3] 党犁铭,廖恒.论民族健身操对高校校园体育文化建设的作用[J].四川体育科学,2012(2):115-117.
- [4] 黄梅,李荣娟,刘朝猛.民族健身操在广西高校体育专业开展前景的调查与分析[J].体育科技,2013,34(3).
- [5] 李俊怡,胡悦等.论民族健身操在学校开展的前景——以中央民族大学为例[J].体育文化导刊,2008(1):95-97.
- [6] 谭翰哲,余师芳,马军.民族健身操的发展策略研究[J].山东体育科技,2009,31(4).
- [7] 边腾飞.民族健身操的审美表现及创编研究[D].华中师范大学,2015.
- [8] 杜熙茹.对民族健身操进入第八届全国民族运动会竞赛项目的可行性分析[J].哈尔滨体育学院学报,2006(2):27-29.

中韩民俗体育流变对比研究

陆盛华

吉首大学 湖南吉首 416000

【摘要】 要想对中韩民俗体育流变进行良好的对比研究,就需要社会大众参与到其中,因为其与社会公众密切相关,只有公众积极的参与到其中才具有使该项工作可以很好的实施,与此同时也离不开政府方面的支持,还有对比研究结构的积极引导以及将相关法律法规逐步的完善。通过大量的实践研究表明,中韩民俗体育文化在对其进行对比研究的过程中,由于社会的参与度不够、政府方面没有采取大量的支持、对比研究机构所发挥的作用不够明显以及相关的法律法规极度的不完善等多方面的问题存在,这对这样的情况,要采取相应的应对措施。

【关键词】 中韩民俗体育文化;流变对比研究

中华民族有着历史悠久,多民族的国家,呈现出五彩缤纷的色彩。在幅员辽阔的国土上。民族体育文化凝聚着多种多样的少数民族文化,同时更加的突出我国多民族文化的特点。民族传统体育文化是需要将其进行永久的传承下去,因为它们是我国非常重要的一部分。

一、少数民族传统文化所具有的基本特征

中韩民俗体育文化是非常重要的部分,因为它聚集少数民族的独特文化特征,同时体现出民族文化繁荣发展的趋势,少数民族所存在的形式是由各个地方精髓汇集,它充分的体现出各个民族所具有的地方特色,同时也是历史文化的积淀。

1. 少数民族传统体育文化的基本特征

虽然由于地域文化的不同而存在一定的差异性,但是文化所展现出的民族特征则是可以将民族文化的共性很好的体现出来。我国疆域辽阔,有55个少数民族与1个汉族共同组建了一个多民族的国家。虽然每一个少数民族有独特的地域特征,所展现出来的也形色各异,但是每一种民族文化都是每一个少数民族在实践中所得出的成果,充分的体现出民族文化所具有的独特性以及强大的生命力。民族传统体育文化在最开始的时候,是来自于狩猎,体育文化充分的展现出各个民族独自的信仰与传承。体育文化既是少数民族所具有的独特生活方式,也是一种竞技。

2. 中韩民俗体育文化之间的差异性

由于各个民族所在的地方不同,因此会存在地域文化的差异性,再加上我国幅员辽阔,所以不同地域文化间的差异性非常的明显,中韩民俗体育中的多样性以及形色各异的传播方式,每一种中韩民俗体育文化都将各自民族中所具有的独特性充分的展现出来了。如各少数民族中所具有的独特审美情趣,以及各个少数民族所要展现出独特的精神面貌。俗语“千里不同风,百里不同俗”各个民族都有独特的风姿面貌^[1]。

二、渗透中韩民俗体育文化所起到的作用

从人民层面而言,主要是对人民进行基础性的教育非常重要,并对人民的学习和津县正确的引导,从而使人民从小养成非常良好的学习习惯,以及具有良好的自理能力、社交能力,进而使人民的心智得到同步性的成长。将中韩民俗体育文化融入到人民中,可以使人民对中韩民俗体育文化有一定的了解,以及中韩民俗体育文化中蕴含丰富的文化内涵,充分的认识到中韩民俗体育文化所具有的

艺术价值,这样对于中韩民俗体育而言,将会得到非常好的传承。

人民的心智与学习能力虽然是处于开发阶段,但是将人民进行良好性的引导,能够使人民学习能够从小的养成,尤其将中韩民俗体育文化身体到人民中,非常有必要的举措。因为中韩民俗体育主要来源是民间劳动人民不断的进步中,所遗留下来的瑰宝,艺术来源于生活,但是艺术一定会高于生活,由于大部分的中韩民俗体育文化通常都是通俗易懂,对于人民来说非常有学习的必要。

总体上而言,将中韩民俗体育文化适当渗透到人民中,具有良好的教导效果。我国有着非常久远的历史文化背景,所中韩民俗体育文化主要有:第一民间文学,主要包含的是一些民间传说、神话故事、寓言故事等;第二民间美术,主要宝库剪纸文化、绘画雕塑等;第三民间戏剧,主要包含的有微型的台剧、皮影戏、舞蹈剧等。

以上所描述的内容其中不乏会存在非常简单的部分,所以针对人民不同阶段融入不同的中韩民俗体育文化,这样不仅能够使人民课堂得到相应的丰富,还口语使人民对艺术的学习得到良好的启蒙效果。

1. 人民学习兴趣可以得到激发

由于中韩民俗体育文化主要是来自于民间劳动人民的生活,所以与生活非常的贴近。其中必然会掺杂非常多的趣味性,在对人民进行的过程中,人民年龄都相对的比较小,阅历非常的浅,在注意力集中方面非常的困难,所以理论的内容非常的少。因此,要激发人民的学习兴趣,使人民对学习充满好奇心,而中韩民俗体育文化渗透到人民中能够,将存在的问题进行有效的解决。因为大部分的中韩民俗体育文化都是想象力和实践能力进行有效结合的方式,如剪纸、绘画等,将这部分内容引入到人民课堂中,不仅能够引起人民的好奇心,还可以使人民注意力得到集中。另外,中韩民俗体育文化引入到人民中,能够使人民天马行空的想象力得到充分的发挥,以及使人民动手能力可以得到提升,最终使人民的质量得到提升。

2. 培养人民民族精神文化

人民教育主要针对的是对于未成年儿童进行提前教育基础,对人民人身启蒙具有非常重要的人作用效果。人民时期通常是处于心智开发的重要阶段,该时期的良好的教育主要依靠的是教师对学生产生潜移默化的效果。如古时候“孟母三迁”的故事足以说明,所以人民中将中韩民俗体育文化内容渗透到其中,能够将基础知识文化进行有效的补充,以及对中韩民俗体育文化教育进行进一步的深化。让人民从小接受传统民族文化熏陶,从而使人民从小就产生一定的传承责任感和、历史责任感,进而使中韩民俗体育文化能够得到良好保护的同时,能够得到非常好的传承,并且将这样的传承文化精神,采取从小培养的模式,可以使思想得到本质上的转变。

3. 中韩民俗体育继承人

在历史发展过程中,我国大部分的中韩民俗体育文化,由于形式工艺复杂系数非常的高,或者是其它原因导致没有传承人而消失在历史舞台上,这样导致我国传统中韩民俗体育文化瑰宝遭受到巨大的损失。将中韩民俗体育文化渗透到人民中,不仅能够丰富课堂内容,还可以使中韩民俗体育文化得到很好的传承和发扬^[1]。人民如果从小接触并对中韩民俗体育文化进行一定的了解,那么就会在思想意识上,对中韩民俗体育文化进行保护和传承的使命感,甚至有可能成长为某种中韩民俗体育文化的传承者。如我国的民乐文化和戏曲文化,部分学生由于从人民就非常的感兴趣,所以逐渐的将其加入到课外学习的过程中,同时也在学校的民乐课程和戏曲课程方面进行进修,并且大部分学生在国内外都取得非常不错的成绩,这些都充分的说明了,从而人民时期进行中韩民俗体育文化的重要性和实际意义,让人民从小就做到全面性的发展,进而使未来的中韩民俗体育文化等优秀传统文化得到经久不衰的传承,以及发扬光大。

三、中韩民俗体育文化在进行传承过程中所存在的问题

民族发展是国家在建设过程中所重点关注的项目,将各个民族的精神文化、各自特色,进行团结的过程是建设中的重点。中韩民俗体育文化可以将我国所具有的独特性充分的体现出来,同时也是民族繁荣昌盛的另一种体现。虽然目前对中韩民俗体育文化采取大力的发展,但由于中韩民俗体育文化都具有独自的特色,因此,在对其进行传承的过程中,更加倾向于竞技,而对传承方面的问题并没有很好的开展下去。

1. 重视竞技忽略发展

中韩民俗体育具有各自的地方特色,所以中韩民俗体育深入人心,但是随着对西方体育引入,体育的运动方式发生了翻天覆地的变化,尤其是四年一届奥运会举办,体育竞技更是风靡全球。虽然在进行竞技的过程中,都遵循友谊第一、比赛次之的口号,但在实际的比赛过程中,人们对名次的关注度一直处于居高不下的状态。而对精神风貌的传承并没有引起更好的重视,在体育竞技发展下。使得少数民族中的竞技表现更加的明显。少数民族也在体育竞技的影响下更加的重视竞技,而对少数民族中所要传递的精神品质进行了一定的忽略。随着经济社会的发展,使得体育文化没有办法将两者进行很好的平衡,照此以往的发展下去,将会导致我国中韩民俗体育文化在发展的过程中有很大的阻碍^[2]。

2. 更加注重形式、忽略文化的传播

中韩民俗体育运动是各个少数民族所具有的独特文化精髓,少

数民族所展现的绝对不是一项简单的竞技,而是少数民族通过自身对运动的独到见解所产生的一项运动,但是由于人们对中韩民俗体育文化没有充分的了解,只是对部分产生认知。所以当人们知道中韩民俗体育文化的第一反应是体育竞技。事实上体育竞技运动仅仅是一种独特的表现方式,体育运动中的各个少数民族所独有的服饰展示、少数民族独特的运动方式、少数民族中所展现的独特精神才是中韩民俗体育文化的所要表达的各个文化的传播方式。目前所举办的中韩民俗体育运动更加是为了一定的目的,从而使中韩民俗体育文化所要传达的精神越来越不被重视,而只是将其进行规范化的表现出来,在进行规范化的过程中,对中韩民俗体育文化的发展有一定的阻碍作用,最终导致民族体育文化的发展具有很大的局限性,仅仅停留在竞技中。

四、将少数民族文化进行很好的传承

1. 重视少数民族地区体育文化的发展

众所周知,民族地区要想得到经济建设的发展,就有一定要以该地区所独有的作为基础条件,而中韩民俗体育文化良好的发展是与地区的经济建设密不可分的。从某种意义上而言,经济的发展在一定的程度上是可以带动体育文化的发展。因此,在经济发展的过程中,一定要将体育文化融入到其中,要将经济建设的发展与体育文化的精神进行融合。另外,在发展中韩民俗体育文化的过程中,要不断的加大教育方面的各项宣传工作,且要将各项发展方针加以贯彻落实^[3]。

2. 中韩民俗体育文化传承与发扬同步实行

中韩民俗体育在发展的过程中,并不是一蹴而就就可以完成,因此在前进的过程中,要将传承与发扬同步实施,要有可以长期施展的计划,要稳打稳扎的进行下去,政府部门要对这方面的事业进行大力的支持。只有这样才能使传承与发扬齐头并进。

五、结语

综上所述,中韩民俗体育发展虽然存在很多问题,但只要将民族体育运动进行良好的发展下去,就可以将中韩民俗体育运动不断的发展与传承下去,就可以不断的提升中韩民俗体育文化的良好发展。

基金项目:湖南省哲学社会科学基金项目:中韩民俗体育文化样态发展比较研究(19YBA286)

参考文献

- [1] 娄章胜,袁校卫,陈薇.社会学视角下的中韩民俗体育流变对比研究[J].武汉体育学院学报,2008,42(11):69-72.
- [2] 李洋,戴国斌,张君贤,等.精英、场域与情景教育:民族民间武术活动传承中共谋性因素的探讨[J].山东体育学院学报,2017,33(4):37-42.
- [3] 张耀杰.社会学视角的少数民族传统体育流变对比研究——评《民族传统体育与推广研究》[J].中国教育学刊,2019,(1):后插37.

中小学外语课堂的日语课程研究 ——以日语师范专业转型为中心

吕 模

咸阳师范学院 陕西咸阳 712000

【摘要】 全球化大背景下中日合作关系模式多变,各种国际合作的各类项目和产业也越来越多,这就导致许多非外语专业学生愿意通过外国语言的学习来提高自己的职业能力,满足多种类型就业需要。其中日语专业作为外国语言学习的科目之一,由于地域战略合作伙伴关系成为小语种当中的大语种。而这也促进了日语教师需求量激增。随着日语学习进入中小学课堂,日语师范类专业逐渐取代商务类进入公众视野。本文将主要分析日语专业人才转型培养的挑战与不足,并对目前师范类专业就业前景展望,在此基础上提出促进日语师范类专业培养的对策建议,也使日语学习能够更好地为我国经济发展作出贡献。

【关键词】 师范类专业;日语专业;中小学外语;教学挑战

近年来随着日企生产工厂转战中国市场进入东南亚国家,日语专业高校毕业生在就业的过程中都会在不同程度上面临的一些问题,而对于日语专业学生而言,越来越多中小学课堂开设日语课程成为一个新的话题,如何面对日语学习者低龄化,日语教材市场建设和教学模式设计都必须满足新的对象,这些新生事物带来的机遇和挑战值得研究。

一、概念分析

1. 日语语言文学类专业转为师范类专业设置合理性

日语师范类专业凭借着师范类专业传统的教育优势,经过几十年来的教学实践已经凝聚出特有的专业特色,大多数师范院校在进行日语师范类专业建设过程中相关的师资力量和教学基础已经逐渐地完善,可以形成围绕日语语言文学、语言学与应用语言学、课程与教学论等诸多课程内容相结合的人才培养体系。^[1]日语专业主要培养目标是使中小学生学习能够获得扎实的日语语言基础知识,并且具备优秀的教师职业技能。通过四年的学习,学生应该具备较高的人文素养,日语语言应用能力和使用日语进行教学的研究能力,主要能够从事的职业是中小学教育外语,日本文化研究,加强中小学对外合作交流等。

2. 日语师范类专业特色

师范类院校是指能够给予学生特定的培训是学生可以成为满足社会发展所需要的师资力量。师范类的大学生是指在师范类院校或者是非师范类院校经过专业的培养能够从事教师行业的专业人才,所接受的课程安排涵盖着基础教育学科专业,并不是只有教师资格证的大学。特别是面对义务教育阶段的中小学生学习,教育学是必不可少的,结合日与这个小语种的特色,如何丰富中小学生的课堂,开拓他们的视野,培养良好的外语学习习惯成为日语师范生的专业特点。

3. 日语师范类专业学生就业原则

实现就业必须具备以下原则:其一,能够从事合法性的社会劳动,具备法律资格;其二,所从事的社会劳动,接受社会的认可,并且能够促进社会的发展;其三,通过从事该社会劳动可以获得相应的劳动报酬。总而言之,当就业作为名词时,主要是指某个人或某个群体所拥有的工作状态;当就业作为动词使用时往往是指某个人或某些群体正在寻找工作的过程。本文主要讨论的是并且日语师范专业大学生毕业之后与工作单位签订就业协议进而获得就业的机会以

及获得相应的劳动报酬。^[2]

二、日语师范类专业人才培养的挑战

在中小学应试教育条件下,考试成绩成为一道硬性考核指标。很多人认为学习日语是为了能够阅读日文书籍、观看日本动画或者是其他日本影视剧产品,并且能够与日本人进行沟通交流。对于大多数日语师范专业的学生而言,学习日语更多的是为了应付考试,满足升学和毕业条件,并实高考成绩最大化。英语自从我国改革开放以来占据主导地位,尤其是加入世贸组织之后,无论是经济上、科研领域上、艺术文化产业上都有着不同层次的交流合作,英语学习更彰显指出不可逾越的地位。^[3]日本虽然和我国一衣带水,经济快速发展之下文化软实力也赢得了世界的瞩目,然而中小学日语小学并没有普及,只限于东北地区或者一些特色中小学才有。社会上更加倾向于认为学习日语用途局限,日语师范教育专业就业率不如英语教育,而这这就要求日语师范类专业的人才培养必须要解决这个问题,通过进行科学合理的课程设计和教学安排,使师范类的专业学生在毕业以后可以帮助社会各界满足对于使用日语的学习需要。

三、日语师范类专业人才培养的不足

1. 日语专业课程设计较单一

我国大多数日语师范类专业在进行人才培养时普遍存在着课程设计不合理、过于传统单一的问题,人才培养落后于时代的发展需要,大部分的课程一直沿用着语言技能的传授为主,许多课程也是由中国的老师来进行设计安排,就导致对于日语师范类专业的人才培养往往脱离于实际需要,使学生无法满足真正的社会需求。^[4]

2. 外语教学教学的方法老套

在进行日语师范类专业学习过程中,教学方法的运用会直接影响到学生的学习质量。我国日语专业教学大纲已经明确指出,应该通过高等学校的教学培养出学生具备扎实的日语语言基础和广泛深厚的日本文化知识,并能够运用日语进行教学、研究、管理、翻译等工作,应该帮助学生成为复合型的现代人才。但是,我国的许多师范类院校却缺乏对于这一教育理念的重视,学生只能按照固定的教学模式来进行课程的学习,学习过程中缺乏主动权和自主权,被强制性地灌输知识,不仅无法达到良好的学习效果,对于学生的主观能动性和创新性的培养而言也会带来不良的影响。

3. 日语专业缺乏创新性培养

许多高校在进行日语师范类专业人才培养时也缺乏创新性的培养,只注重理论知识的灌输,却忽视学生创新性等综合素质的锻炼,不仅会极大地抑制了学生的学习热情,也使得学生在日后的工作表现上也会表现得较为刻板,不敢于突破,对于社会多元化发展而言,难以发挥出人才培养的真正价值。

四、日语师范类专业就业困境及原因分析

1. 由于日语专业扩招带来的影响

我国许多高校以及师范类的学校都开设了日语师范类专业,随着近年来的高校扩招政策的落实,日语师范类专业扩招人数明显激增,而这也导致了大量日语师范类专业人才的供给量迅速增加,当供大于求时,就业压力就会凸显,导致日语师范类专业的学生就业困难。^[5]

2. 国际合作整体环境趋势

近年来,日语师范类专业屡屡面对就业压力的挑战,不仅如此,失业量也在逐渐地增加,就业率持续下降,而且总体而言日语师范类专业人才的薪资不高,虽然我国国际交流合作日益增加,各行各业对于日语相关的人才需求也在增加,但是却并没有影响到日语师范类专业人才的就业不景气问题。这种现象所产生的因素是多方面的,但整体环境对于日语师范类专业人才的需求量低是其中最为明显的因素。

3. 来自多方面的就业影响

日语作为一门工具类的学科随着我国国际交流合作不断增加,日语已经成为热门专业,许多学生和家长对于日语的学习热情逐渐增加,并投入了大量的时间和精力进行学习,最终就导致了市场需求饱和,日语人才过剩问题的出现。^[6]与此同时,随着日语教育水平的逐渐提升,相应的各类日语培训机构也在快速发展,许多非日语师范类专业的学生只需要经过一段时间的培训便可以获得日语教学的能力,以及海外留学人员也可以运用日语进行教学,进而导致日语师范类专业就业压力进一步增加。

五、日语师范类专业就业前景调查

本文主要是以咸阳师范学院所开展的调查,并以其调查结果作为案例进行分析。

1. 应届生就业形势不乐观

通过前景调查分析,日语专业的应届毕业生对于当前的就业形

势没有信心,未来就业压力已经提前使他们产生了较大的心理负担,约80%的被调查学生认为自己可能无法利用专业来找到适合自己的工作,对于未来是否能够实现理想就业表示担忧。^[7]

2. 大学生对择业期望值低

在当前的就业压力影响之下,大多数的大学生对于未来的就业心态越发现实,学生认为第一份工作可以不够理想,不会太过于苛求工作的质量和待遇。80%以上的学生表示应该先找到工作,然后通过积累工作经验,加强职业能力之后,在选择适合自己的职业。

3. 日语师范类专业就业类型分析

过调查分析发现,日语专业的学生毕业后从事日语相关工作的不多,能够从事商务、涉外、翻译等工作的仅占一小部分。培训机构有日语课程的只是面对成年人,开设中小学课程的公立学校并不多。

六、促进日语师范类专业就业的对策建议

1. 围绕市场完善人才培养方案

日语师范类专业的高校必须要紧密联系当前的社会需要,对课程进行科学合理的设计,将日语学习的理论知识与就业实践相融合,尽可能地拓宽学生的知识储备范围,建立起学生可持续发展的知识体系。应该加强日语专业课程与其他社会热门课程相互渗透、相互融合的程度。^[8]比如,国内许多师范类高校都开设了心理学、教育学专业日语等课程,使学生听过高校的培养既掌握专业的日语使用技能,又能够同时具备中小学教师的条件。

2. 培养学生正确的就业择业观

要加强对于日语师范类专业学生毕业后的就业指导工作,学校可以通过开设讲座方式,使学生能够提前了解到当前的就业形势,提高对于自我的认知,做好就业的心理准备;也可以积极开展就业教育活动帮助学生形成良好的职业道德品质,提高心理素质;对于学习成绩优异的学生,学校也可以积极支持学生自主创业,并配合以适当的扶持政策,帮助学生进行自主择业。

七、结语

经济环境正在发生着巨大的变革也导致了我国就业市场发生了变化,所以在进行日语师范类专业人才培养过程中为了提高学生的就业能力,更好的应对就业挑战,帮助学生实现更好的就业。

参考文献

- [1] 杨文雅, 祖静. 师范类专业认证背景下用人单位对毕业生质量的满意度调查分析——以沈阳师范大学学前教育专业为例[J]. 教育现代化, 2020(45).
- [2] 朱俊儒. 高校音乐师范生的就业前景探究[J]. 北方音乐, 2018, 038(016):208.
- [3] 张颖. 浅析生物师范类学生就业能力的培养[J]. 劳动保障世界, 2020, 000(012):14.
- [4] 田河超. 洛阳师范学院体育学院师范类专业学生就业趋向的调查与研究[J]. 体育时空, 2018, 000(007):183.
- [5] 张红梅, 李雪亮. 高校师范类毕业生就业教育及课程体系研究[J]. 北方文学: 下, 2018, 000(011):145-145.
- [6] 苗志娟. 交互式教学模式在基础日语教学中的应用研究[J]. 创新创业理论与实践, 2020, 003(006):29-30,45.
- [7] 许可峰, 李甜, 宋巧兰, 等. 西藏自治区师范类专业设置与招生问题研究——基于2018年公招考试和近年来普通高校招生计划的数据分析[J]. 西藏民族学院学报(哲学社会科学版), 2018, 039(006):128-135.
- [8] 赵金凤. 师范生专业能力调查研究——以S大学为例[D]. 2018.

人工智能在高校智慧图书馆建设中的应用研究

罗蓉

云南开放大学图书馆 云南昆明 650000

【摘要】 社会与科技从没有停止过进步,人工智能目前逐渐普及,应用范围逐渐宽广,大到各种技术机构小到超市日常生活,不知何时它已经围绕在了人类的左右,无法分割。它能够捕捉人类大脑的思维活动,对数据进行快速计算与处理,而当人工智能与高校智慧图书馆结合,迸发出的是高科技智能化的风暴,它使图书馆这一古典满含书香气息的建筑现代化,并且对人类来说具有十分简洁方便的新型运作方式。而将人工智能应用在智慧图书馆中,还能够快速推动人工智能的发展进程与高校学生的知识获取。

【关键词】 人工智能;智慧图书馆;高校

在仿照人类思维方式的同时,人工智能还拥有比人类快上数倍不止的信息处理能力,并且,对于信息的获取与处理,人工智能只会一天比一天快,甚至还不会出现疲倦乏力感,所以在从事一些脑力劳动时,人工智能的优势是人类无法比拟的。随着科技的进一步发展,人工智能在各个行业都有所涉猎,最常见的语音识别系统等,这都大大增加了人类日常生活的方便程度,由此可见,人工智能的问世为人类开启了一个崭新的世界,那么,如果将人工智能与智慧图书馆相结合,到底会实现怎样无法言喻的价值?

一、什么是智慧图书馆

从根本上来说,若想探讨关于人工智能帮助建设智慧图书馆,人工智能应用在智慧图书馆的作用这相关话题,那咱们首先就要对智慧图书馆有一个大致了解。

1. 智慧图书馆的构成要素是什么

决定智慧图书馆构成的要素千奇百怪,可能很多人最先想到的是硬件的更新,十足的科技感;当然,想的并没有错,但却有些片面。新的硬件设备并不是智慧图书馆的唯一构成要素,与其相对应的还有智慧馆员等。那么,相比较于一些只存在于想象与设想中的概念,智慧图书馆是真实可以触摸到的,是所有人都可以对其进行感知的存在。

但是,建设智慧图书馆并没有那么容易。首先,服务一定不能弱于传统图书馆,要不然失去了大众支持,智慧图书馆很有可能就不攻自破了。在智慧图书馆的建设中,要引入多种新观念与新技术,譬如被大家所熟知的云计算;而其能够提供智能般的服务取决于智能代理,其中的复杂程度远比人们想象的要高,但好在被人类所克服了。

另外关于前文提到的智慧馆员,它从一定程度上是可以替代原本的图书管理员的,它只需要获取最新技术的输入,学习并精通传统图书馆的运营经验,并对人类提供出智慧化的服务与帮助即可。

2. 关于智慧图书馆,其运行模式是什么

最开始,智慧图书馆所秉承的理念就是让读者脱离空间与时间的约束,那么应用到高校也自然如此。倘若从信息管理的角度来细想智慧图书馆,那么大致可以将其的运行模式分割成这三个阶段。

第一个阶段,也就是信息的收集,在这个阶段中,要广泛收集读者的实际需求是什么,是更好的阅读环境还是更加体贴优质的服务?所以在这个环节十分重要,只有前期的信息收集完毕,才能更好的为读者提供良好的学习与氛围。

第二个阶段,自然也就是业务协同融合。前文咱们已经说过了,智慧图书馆的初衷就是让读者脱离空间与时间的约束,这么说大家

可能会觉得有点虚幻,那么说得通俗一些,什么是空间的束缚?也就是学生不需要走出宿舍就可以进行阅读与学习。那何为时间的束缚?依旧是学生,一周的课程内,总有一天是被排满了的,那么在此时想读书,但到了图书馆后一些繁琐的环节会大大浪费他的时间。所以,将两种图书馆的业务相融合,资源实现共享,就可以有效的减少空间与时间的反面性,将服务效率提升了数倍不止。

第三个阶段,与多方面机构合作,避免资源浪费,将自身的体系愈加完善,让读者的阅读更加顺畅,并且,每一分资源都能够得到合理的运用。

二、人工智能对于智慧图书馆的价值所在

现如今,智慧图书馆内已经随处可见人工智能的身影,它通过自身的优势,帮助图书馆进行了数据的分析与整理,极大程度上帮助了图书馆工作人员,以及缓解了他们的压力,价值目前无法估量,下面,着重探讨这几方面。

1. 关于智慧图书馆的信息整合

图书馆是很多人上学时必去的一幢建筑,它的内部富含大量的书籍,一些宏伟的想必早已超过了上百万册。那么在如此庞大的数据面前,人类是十分渺小的,书籍数量的统计也是一个巨大的工程。而在多人共同整理时人们又难免会出现分歧,严谨的工作态度下,若有一人出现差错,满盘皆输,可人非圣贤孰能无过,所以这种情况是在所难免的。

那么人工智能的优势何在?它可以帮助图书馆工作人员进行快速整理,将一切教学资源在最短的时间内进行归类,并且对这些书籍的当前状态进行精确的统计。

并且,倘若学生在询问相关书籍的资料时,人工智能都可以将这本书籍的相关信息完整传达,甚至延伸,还可以对每位学生的专业信息记录在案,进行隐私保护,对于不同专业的学生以及他们所关注的不同资源可以进行不同种类的书籍推荐,将信息的交换频率大大提高。甚至将书籍的借阅率完美呈现在学生面前也是很简单的事情,这样还会帮助学生选择自己所喜爱的读物。

2. 关于智慧图书馆的优质服

人工智能的出现为图书馆提供了更为方便的服务方式,这种服务方式是十分智能化、十分及时的,学生可以通过图书馆的智能屏幕从而获取自己需要的信息,并针对信息来获取其余资源,以及资源状态。

另外,将人类语言等知识方面输入到语音识别系统内,可以让人工智能对学生说的每一句话进行准确分析,无需担心出现理解错误的情况,并且,当学生想要获取其余资源时,人工智能会启动

智能搜索系统,从而达到为学生们提供优质的个性化服务的目的。

相信很多人都有这种体验,去餐厅用餐或者前往某处公共场所时,想要寻求服务员的帮助,但因客流量等缘故,所以服务员也有些手足无措,无法做到全方面、细致的服务,而你看到服务员焦头烂额时,也就不好意思再进行催促了,可是虽然你对其抱有理解,但是你应得到的服务并没有得到,应解决的问题也并没有解决,所以这个时候人工智能的重要性就凸显而出了,不妨设想,倘若有一个智能系统,可以解答你的问题,为你提供个性化的服务,那又会是什么样呢?没错,你的所有问题都会在第一时间被解决!

3. 极高的安全性

绝大多数的高校中,他们的图书馆多半会采用校园卡的方式进行身份验证,但这种方法其实并不妥当,对于喜欢丢三落四的人来说,一张校园卡不知忘在哪里是再寻常不过的事情了。但当人工智能帮助高校建立起智慧图书馆后,校园卡对于借阅图书的权限便可以解除了,因为智慧图书馆的大型平台多数是采用证件号码或其他数字信息来进行登录账号的,甚至在智慧图书馆越来越成熟时,还可以搭配人脸识别系统,将学生的基本信息或者人脸信息进行采集,并输入到系统当中,从而达到在下次进入智慧图书馆时,可以让系统提取数据,完成更高效快速的验证环节。

三、人工智能的哪些因素可以助力于智慧图书馆打造全新的服务

人工智能最凸显的特色便是全新的个性化服务,每个人都可以在人工智能的检索系统中获得到自己想要的信息,而这种服务,都是依托于人工智能技术来进行的。

1. 人脸识别技术对于智慧图书馆的帮助

这是在人工智能当中十分常见的一项技术,它可以精准识别出每一位到访的客人,为后续服务读者提供了强有力的支撑。人脸识别技术已研发数十年,现在它已经缓缓渗透进了我们的日常生活,并带给了我们全新的便捷操作与酷炫的体验。长久的历程它变得更加成熟,更加安全。

而当人脸识别运用到图书馆的日常工作时,它可以有效地运作图书馆的身份管理系统,甚至是作为一项统计的工具存在。

谁都知道,图书馆每年到馆的读者、学生数不胜数,真正的读者与来闲逛的学生互相参杂,难以进行统计;许多图书馆都会依靠客流量统计系统来达到计算占比这一目的,但是如果运用人脸识

别系统,可以通过一些信息推送来进行数据分析,在原有的占比上更加细致化。

另外,在电子阅览室中也可以使用人脸识别技术,这样在登记时可以更加的快速,大幅度减少学生们的等待时间。

2. 标签系统对于智慧图书馆的帮助

这项技术是一种较为低级的智能设备,但低级不代表低能,它现在已经相当成熟,并且各种用于搭配的设备价格也非常合理,多种因素让它成为了当前多数图书馆借阅环节所采用的主流形式。标签系统可以大幅度提高读者工作时的效率,有了这种高效技术的助力,智慧图书馆才能够更加智能化。

现如今已经有许多图书馆都开始采用这项技术,它可以将原本具有强烈规则性的借阅服务智能化,它与人脸识别技术相互配合会达到读者只要抱着书籍走过探测门就能完成原本繁琐的借阅步骤的效果。因为人脸识别技术可以在短时间内迅速完成学生身份信息的认证,而标签系统技术可以在一米的距离检测到书籍上贴合的标签,并迅速扫描,与学生的身份信息搭配,从而略过借阅步骤,完成智能快速借阅。

3. 语音识别对于智慧图书馆的帮助

相信这种技术大家早已经耳熟能详了。没错,语言是人类交流的根本,语言所能传达信息速度与简洁效果是其余媒介无法做到的。况且相比较于文字的繁琐,人们更喜欢通过语言来表达意思。而这些因素决定了语音识别技术是智慧图书馆提供个性化服务的最直接的方式。

并且,语音识别技术不受其余因素的限制,譬如最常见的,人工服务的时间,人力等等;可以见得,语音识别技术能够更好地满足读者对于服务的一些与紧迫性,并且还拥有能够对弱势群体提供更好地帮助的能力,操作简便,即便是学前孩童、具有视力障碍的人士也可以轻松操作。只因为语音识别技术的成熟性与文本转换功能。

四、结语

综上所述,可以见得人工智能是智慧图书馆必定要历经的趋势,也是唯一的绝佳方向。它凭借多种技术与数据分析,能大幅度提升学生读者对于时间的要求,并为学生提供个性化服务。虽然这是一项十分艰辛的任务,注定要付出辛苦与劳动,但是我相信,在未来的某一天,学生读者们会爱上这种新式图书馆,从而更好的面向未来。

参考文献

- [1] 宋红娟. 浅析图书馆发展的新路径[J]. 辽宁师专学报(社会科学版), 2015(6):133-134.
- [2] 唐晓波, 李新星. 基于人工智能的知识服务研究[J]. 图书馆学研究, 2017(13):28-33.
- [3] 国务院. 国务院关于印发新一代人工智能发展规划的通知[EB/OL].(2017-07-20)[2019-01-04].
- [4] 李开复, 王永刚. 人工智能[M]. 北京: 文化发展出版社, 2017.
- [5] 菲意宏. 人工智能重塑图书馆[J]. 大学图书馆学报, 2018(2):11-17.
- [6] 姚钱, 温嵘生. 人工智能技术在图书馆中的应用[J]. 科技资讯, 2017(24):222-224.
- [7] 张兴旺. 以信息推荐为例探讨图书馆人工智能体系的基本运作方式[J]. 情报理论与实践, 2017(12):69-74.
- [8] 沈奎林, 邵波, 陈力军, 等. 基于超高频 RFID 的图书盘点机器人的设计和实现[J]. 图书馆学研究, 2016(7):24-28.

高等职业教育教学质量保障与监控体系的构建探索

罗秀英 陈姝妍

云南民族大学 云南昆明 650504

【摘要】 现阶段,高等职业教育专业方面的人才要求越来越高,但是实际的情况下,这方面人才在实践教学与理论教学严重脱节,从而导致实践教学基地无法得到贯彻落实,进而使实践教学效果无法得到相应的保证等诸多方面的问题。针对以上存在的各种问题,需要对其采取有效措施将其进行改善,如加强课堂教学效果、构建实践基地、工程实训效果加强、教学方式改进等。对高等职业教育专业教学的模式进行改革,同时培养复合型的专业人才。

【关键词】 高等职业教育;实践教学;教学改革

高等职业教育专业培养的各项人才,主要是为社会各项专业的运行、管理、科研以及教学等方面的培养高级工程技术人才。主要是对资源进行合理化的利用与保护,所涉及到的范围是城镇建设工作、建筑建设工作等。随着社会经济的不断发展,社会对高等职业教育的各项要求越来越高,同时对人才的需求量也越来越大。专业实习是高等职业教育专业实践非常重要的环节,通过专业实习的方式,学生可以参观到实际的工程,以及对工程有全面性的了解,同时也可以增强学生的认知,将实际与理论进行结合可以得到事半功倍的效果。

一、高等职业教育专业实习存在的各种问题

1. 工程实践教学基地体系存在不完善

由于实习的经费有限,所以实践教学基地建设的难度系数非常的高,高校与企业之间无法实现长期的合作关系,因而无法实现人才培养计划。在此种现象下,企业企业对指导教师的要求越来越高,实际上企业具备工作经验丰富的高级工程师,但是对学生进行教导,由于经验的匮乏,难以取得理想的结果。此外,企业指导教师在薪酬方面没有办法做到贯彻落实,导致在对学生进行指导的过程中,并未提升学习的积极性和兴趣^[1]。

2. 学生工程能力的培养有待提升

从培养学生的角度而言,学生接触实践工程的机会十分有限,即使学生走进实习单位,大部分都只是走流程,由于从安全层面上来说,企业为了保证学生的安全很少给学生提供实战的机会,只能作为旁观者,无法实际参与到具体工作中,同时并压缩实习时间,对于危险系数高的工艺环节,大部分学生决绝参与其中。由于参观的生产企业,如给水厂、污水处理厂,通常都是负荷性的生产模式,构建物内部的设计非常简单,无法得到全面性的了解^[2]。同时学生在短时间内没有办法做到对工艺的运行特点有确切的掌握,从而在有问题出现时无法及时的采取有效的措施加以应对,以上问题都导致了学生对工程实践无法做到全面性的掌握,以及实际能力的提升。

3. 实习考核方式单一化

目前,实习考核方式主要采取的方式,是以学生所提交实习报告为主,对过程并没有记性全面性监督与考核,导致学生在实习中没有保持认真的学习态度,在对实践工程参观的过程中,过于形式化,对实行内容更是知之甚少,没有保持虚心的态度请教企业专业的指导老师,同时对其中的不懂之处也没有与指导教师及时沟通,从而使理论知识与实践工程没有办法做到很好的衔接,实习报告不能全面反映学生对工程实际的认知,更加没有办法检验学生理论知

识,以及实践工程的掌握^[3]。因此,检验学生只是提交实习报告的方式过于单一化,没有办法保证学生实习的实际成果,其中部分学生更是采取弄虚作假的方式,对实习报告凭空捏造以图蒙混过关。

4. 教师团队工程实践能力有待提升

大部分教师,尤其是青年教师,对工程实践经验十分的匮乏,因而对工程实践中出现的各种问题的解决思路和方法都非常的有限。另外,技术行业发生变化的速度非常快,可以说已经达到日新月异的程度,所以对最新工程技术了解不够全面,再加上指导教师缺乏实战的经验,对工程并未做到熟悉,部分学校由于在考核方面重科研、轻教学,这也是导致指导学生得不到重视的原因,最终使学生对工程实践知识缺乏全面性了解,使实习效果无法达到最佳。

二、高等职业教育专业一体化教学质量的有效措施

1. 构建企业培养基地

稳定的实习基地是保证一体化教学环节得到顺利开展的基本前提条件,学校必须要对企业进行主动性的调研,充分了解企业在实际生产过程中,对人才的具体需求和存在的各种问题^[4]。通过对科技技术、科研工作的不断深入化研究,对人才培养采取针对性的方式,企业与高校之间形成很好的合作关系。如构建实习基地、科研基地等,这样不仅可以使学校得到科研的场所,还可以使企业中存在的难题能够得到有效的解决,最为重要的是可以加大的人才的培养,高校与企业之间形成良好的互补关系,实现共赢的局面。充分调动企业参与到人才培养的积极性,提升企业对实习工作的重视程度,从而使企业培养基地得到稳定的实行。企业在对培养基地进行构建的过程中,必须要将企业指导教师的薪酬贯彻落实,通过这样的方式,使教学水平能够得到全面性的提升,以及充分发挥企业人才培养的优势。

2. 对一体化教学手段进行改善

高等职业教育专业实习主要有两种方式,分别是集中参观实行和自主实行。集中参观实习通常是认识实习,在对专业课程开展以前,周期通常会控制在1-2周,采取此项措施的目的,是为了提升学生对建设工作专业的认知。在实习过程中,可以对讲座进行适当性的安排,通过多媒体的利用,向学生展示使学生对工程生产有直观性的了解,如水厂内部的实际结构、运行的基本特点、动态水的处理方式,结合参观实习,将两者进行对照,能够使实习更加具有目的性,也会提升学生的实习积极性,从而使实习质量得到提升。自主实习通常是生产实习和毕业实习,在大部分专业课程开展以后,学生通过自主方式联系有关单位,也可以是通过学校联系有关单位,主要是分散实习的方式,周期是在3-4周,主要由学校导师和企业

导师共同将内容贯彻落实^[5]。为了能够将理论与实践结合,实现学以致用,通过校企合作的方式,创建学校导师和企业导师共同合作培养人才的方式,在学生实习期间提供专业性的指导,使学生对高等职业教育专业有更好的认知,从而提升学生实习的质量。这样不仅可以达到人才培养的目的,还可以促使企业开发新的项目,对其中存在的各项问题,可以在不断的研究中得到解决。

3. 课前导入充分利用,营造良好交流氛围

根据有关事实表明,无论是从一体化教学教学概念的角度出发,还是依据实际案例,都可以得到的结论是,在进行高等职业教育课堂教学过程中,能够取得最佳效果的方式,是学生能够主动的参与到其中与教师之间形成良好的互动模式。

但是在高校课堂高等职业教育教学过程中,课堂的主要目的和任务是对知识进行有效的传授,培养学生高等职业教育思维和高等职业教育能力的提升^[5]。因此,在调动学生积极性的过程中,教师必须要控制好时间,不能占用课堂教学太多时间。鉴于此,教师可以对课前导入进行充分利用,从而将其目的实现。具体而言,教师在课前导入形式和内容进行相应的创新。课前导入的主要目的,是对旧知识进行巩固和新知识引入。主要针对的是高等职业教育得到系统性的学习,对各项知识能够做到层层递进,知识点之间的相互连接,所以教师可以通过以下方式来实现:首先,对知识点之间的关联点进行讲解,并且在知识点之间找出与新知识点之间的联系;其次,教师需要制定完整的基础知识结构图,对知识点之间的关联点进行连接,同时这部分问题也是核心部分,通过应用简单的方式对其进行相应的展示,然后通过多媒体利用对其进行动态化的展示;最后,让学生以小组作为基本单位,对结构图进行相应的探讨,并对1其中的知识点进行补充,最终形成自身的知识网络结构体。

4. 课堂模式创新,探究合作题主

一体化教学教学法,从表面角度而言,是指学生在课堂学习所应用到的方式和手段,但是从实际角度而言,具体指的是高等职业

教育课堂开展的整体模式。一体化教学的课堂模式主要是教师根据课程内容的需要,对知识点进行讲解,同时设计概括性的主题,并围绕主题突出相应的问题和要求。学生主要负责的是在主题以及问题的引导下,以小组为单位对课程内容进行相应的分析和探讨,从而得出相应的结果,最终实现对整体知识有一定的了解,同时了解的基础上进行掌握。学生在完成自主学习以后,教师要根据学生自学完成的情况,对学生存在的问题进行相应的讲解,以及对其中的知识点做相应的补充^[6]。尤其是学生在进行一体化教学过程中,教师对学生存在的问题必须要及时的解决,并保证其能够取得良好的成果。

高校高等职业教育课堂教学实施过程中,教师必须要很好的完成一体化教学教学模式,因而需要关注的问题非常的多,如主题的合理选择和设置,教师在开展高等职业教育课堂教学时,必须要有目标和方向,而且将知识一区块化进行相应的展示,所以教师必须要对知识点做好相应的规划。因为教师在进行教学过程中,如果只根据知识点的概念和内容来对其进行相应的划分,不具备合理性,所以教师必须要通过知识结构网对其作出主题的合理规划。只有这样才能获取相应的成果,从而使一体化教学式教学法在高校高等职业教育教学中的应用效果得到全面性的发挥。

三、结语

通过以上所述,专业实习是高等职业教育专业实践教学中的关键部分,在整个教学体系中具有非常重要的作用。因此,要想学生专业实习效果得到提升,企业与学校需要携手合作,通过共同的努力,将教育体系逐步的完善,从而实现培养更多的专业性人才。这样不仅可以使学校培养人才目标得到很好的实现,还可以促进企业得到持续不断的发展,从而为社会提供更好的服务,解决人们生活中的各项难题。

参考文献

- [1] 薛英文,方正,李江云.高等职业教育专业一体化教学改革初探[J].安徽工业大学学报(社会科学版),2014,31(1):114-115.
- [2] 薛英文,方正,李江云.高等职业教育专业一体化教学改革初探[J].安徽工业大学学报:社会科学版,2014,31(1).
- [3] 张伟,汪爱河.面向卓越工程师培养的高等职业教育专业一体化教学改革初探[J].科技资讯,2013,(20):170-171.
- [4] 张铁坚,张立勇,郭华,等.地方高校土建类专业"12345"企业一体化教学体系探索——以河北农业大学高等职业教育专业为例[J].高等建筑教育,2020,29(3):168-174.
- [5] 丁锐.基于学习成果的高等职业教育专业一体化教学改革[J].价值工程,2016,35(27):227-228,229.

探析多元智能理论与幼儿音乐教育的有效整合

罗殷

长沙师范学院 湖南长沙 410100

【摘要】 社会的发展使得教育理论与实践也取得了一定进步,尤其是幼儿教育领域,各种教育理论的提出与应用使得教学质量得到了提升,多元智能理论就是一种重要的教育理论,将其应用于幼儿音乐教育中,能够提高幼儿教育质量,须经幼儿发展。本文分简述了多元智能理论与幼儿音乐教育的联系,分析了幼儿音乐教学现状,并对多元智能理论与幼儿音乐教育整合策略进行了探讨,希望可以为促进幼儿教育提供一份参考。

【关键词】 多元智能理论; 幼儿音乐; 评价方式; 活动探究模式

幼儿教育的目标是提升幼儿素质,促进幼儿的全面发展,在开发个体智能时需要具备一定的专业知识,这正是多元智能理论在幼儿音乐教育中的体现,幼儿音乐教育不但要开展歌唱、欣赏以及游戏活动,还要激发学生的想象力与创造力,使幼儿感受愉悦,发挥出多元智能理论的应用价值。

一、多元智能理论与幼儿音乐教育的联系

一方面是理论联系,可以鼓励社会重视音乐智能培养,从本质上看幼儿音乐教育开展并不是为了将幼儿培养成音乐家,也不是一味的向幼儿灌输音乐技巧,其重要目标是将音乐作为手段调动幼儿对音乐的兴趣,丰富幼儿情感,进一步培养幼儿的创造力,促进幼儿发展。多元智能理论理念使人们更加重视智能开发,音乐智能需要利用音乐教育进行培养因此,社会与学校都要正确认识幼儿音乐智能培养价值,重视幼儿音乐教育,结合幼儿实际情况开展音乐教育活动,从这一层面来讲,多元智能理论与幼儿音乐教育存在一定联系,对鼓励学校开展音乐智能教育有着重要作用。另一方面是实践联系,可以促进音乐教育观念革新,目前,幼儿音乐教育现状不理想,存在较多问题,例如:教育观念落后,教学方法陈旧等,导致音乐教育活动与幼儿实际需求相脱离,有些教师会将幼儿音乐教育作为歌唱课程,重视歌唱技巧传授,使得幼儿音乐学习比较片面,不利于幼儿音乐智能开发。多元智能理论强调每个人都要重视音乐智能开发,幼儿音乐教育活动的开展,需要在丰富幼儿音乐知识基础上培养幼儿音乐素养,从这一层面来讲多元智能理论与幼儿音乐教育存在一定联系,可以促进音乐教育观念的革新^[1]。

二、幼儿音乐教学现状

首先忽视幼儿全面发展,很多学前教育机构在进行音乐教学时,只是利用教学设备为幼儿播放几首流行的幼儿歌曲,带领幼儿跳跳舞,并未充分意识到幼儿音乐的重要性,长期的听音乐与跳舞会使幼儿感到枯燥乏味,丧失音乐学习兴趣,也不急于学生的全面发展。其次音乐教学比较单调,一般幼儿音乐教学活动就是唱歌、跳舞以及学习乐器,有些幼儿对此感兴趣,但总体来说教学效果不理想,主要一个原因就是教师教学时重视知识传授忽视学生的接受能力,或者教师并未结合幼儿特点进行针对性教学,使得音乐教学质量受到影响。在教学评价方面,幼儿唱歌能力占的比例较大,单调的评价模式不利于幼儿音乐情感培养,例如:有些幼儿虽然不具备唱歌天赋,但跳舞能力较强,按照传统评价方法,会认为幼儿音乐能力较差,不利于幼儿的未来发展。最后教师缺乏对幼儿的了解,只有

深入了解幼儿才会挖掘幼儿身上的天赋,进而调整教学计划,发挥幼儿天赋,但目前幼儿教育机构并未结合幼儿基础进行教学内容设置,进而扼杀了幼儿的天赋^[2]。

三、多元智能理论与幼儿音乐教育整合策略

1. 在音乐活动中引入多元智能理论

主要包括以下几个方面:一是在歌唱活动中引入多元智能理论,一个人具有语言、人际交往、运动等多项智能,而幼儿智能开发是新时代学前教育重点,教师可以通过在歌唱活动中引入多元智能理论,使幼儿在歌唱中发展语言智能,理解歌词内容,掌握唱歌节奏,激发出音乐兴趣。唱歌作为幼儿音乐教育的一项重要活动,站在某种角度来讲,歌唱是一种音乐化语言,也是渗透多元智能理论的途径,教师可以结合幼儿特点,开展层次化歌唱教学,例如:在学习“小鸡大合唱”时,教师利用现代信息技术制作微视频,生动的呈现出歌曲画面,让幼儿观看视频的同时聆听歌曲,激发幼儿歌唱欲望,也可以利用多媒体图文并茂的展示歌词,引导幼儿朗读,更好的去感知歌曲内容。同时教师要巧妙渗透多元智能理论,采取多样化歌唱形式,包括齐唱、对唱以及轮唱等,布置不同实践任务,让幼儿进行歌唱实践,开发幼儿语言、观察等智能,推动多元智能理论与幼儿音乐教学的整合。二是在乐器演奏活动中引入多元智能理论,让幼儿可以有节奏的敲击乐器,开发多方面智能,使幼儿更好的感知音乐节奏、情绪等。例如:在学习“下雨了”时,利用多媒体为幼儿展示自然界的雨声,带领幼儿欣赏歌曲,并合理设置问题,将音乐教学与生活实际相联系,活跃教学气氛,并尊重幼儿的个体差异,结合歌曲内容引入打击乐器,设计演奏方案,通过层次化互动帮助幼儿认识乐器,描述乐器,也可以引入趣味游戏,渗透多元智能理论,让幼儿模仿雨声,掌握乐器基本使用方法,开发幼儿的想象力,与语言、空间智能,为培养幼儿欣赏美的能力奠定坚实的基础。三是在韵律活动中引入多元智能理论,全面落实因材施教教学方法,将韵律活动与多元智能理论相结合,引导幼儿模仿特定动作,用肢体感知音乐韵律,开发幼儿的语言、运动智能,提升幼儿的思维能力,促进幼儿的全面发展。例如:在学习“数鸭歌”时,歌曲具有较强的律动感与画面感,可以利用歌曲欣赏和角色扮演活动渗透多元智能理论,先带领幼儿一起欣赏歌曲,然后将课前准备好的纸鸭子引入课中,让幼儿根据歌曲旋律数纸鸭子,或者让幼儿扮演小鸭子,学小鸭子走路,通过角色扮演理解歌曲内涵,开发幼儿逻辑、数理智能^[3]。

2. 创设多样化教学模式

主要分为以下几种:一是情境创设模式,通过构建教学情境激

发心理反应机制,调动幼儿学习音乐的兴趣,具有较好的应用效果,幼儿音乐教学中教师可以改善外部环境,结合幼儿性格特点设置特定场景,或者开展游戏活动,基于情境创设的教学模式符合幼儿成长规律,在学习中幼儿会释放天性,发挥创造力,有利于促进幼儿全面发展,提高幼儿合作能力与表演能力等。例如:在学习“汪汪队”时,教师可以利用多媒体播放幼儿熟悉的动画形象或者音乐,创设相关情境,然后让幼儿扮演动画角色,完成唱歌、跳舞任务,提升幼儿音乐创造力,进而提高幼儿音乐教育效果。二是互动探究模式,是一种教师引导幼儿自主探究的教学模式,教师可以通过创设教学情境让幼儿自主发现问题,获取相应知识、技能与情感,互动探究教学模式能够调动幼儿的学习兴趣,重视开拓幼儿创造性思维。幼儿音乐教学并非单纯的传授音乐知识与技能,还要引导幼儿在操作过程中利用想象力去感悟音乐节奏与情感等,以此为基础表现音乐,互动探索式教学模式有利于发展幼儿自我认知智能。例如:在学习“我爱我的小动物”时,教师可以呈现一些动物挂图,帮助幼儿识别图上动物,模仿动物叫声,调动幼儿探究积极性,让幼儿结合喜好选择动物进行模仿,并让幼儿相互交流,模仿同一动物的学生可以相互倾听,也可以由教师教幼儿唱歌旋律,引导幼儿编配歌词,互动探究式教学模式突出了幼儿的主体地位,提高了幼儿的创造能力,而且有助于丰富幼儿想象力,发散幼儿思维,体验成功乐趣,促进自然观察智能、人际交往智能等的发展。三是体验感悟模式,实现幼儿与教师角色互换,传统的幼儿音乐教育中,欣赏音乐是教学重点,教师要利用音乐调动幼儿情绪,但仅靠音乐欣赏难以让幼儿感受音乐魅力,不利于发挥音乐教育价值。体验感悟教学模式就是教师合理设计导入,让幼儿积极参与到音乐体验中,加深音乐理解。四是合作学习模式,合作作为音乐表演的一个重要特征,合作学习模式就是利用音乐为幼儿创造合作机会,提高幼儿的合作沟通能力,促进人际关系智能发展,音乐合作具有多种形式,包括合唱声部配合、舞蹈队形协调、音乐活动中集体讨论配合等。例如:在学习“火车开啦”时,教师可以将幼儿分为小组,教会幼儿火车前进动作,然后让每组一个幼儿扮演司机,其他幼儿扮演乘客,创编表演动作,并轮流进行表演,合作学习模式强化合作沟通,在此种教育模式下幼儿可以学到社会交往技能,开发幼儿人际交往智能,

促进幼儿全面发展^[4]。

3. 构建多元智能评价体系

首先是主体性评价,传统的教育评价中教师处于权威地位,幼儿是被评价对象,而多元智能理论重视以人为本,强调促进发展,将多元智能理论应用于幼儿音乐教育中,构建多元智能评价体系,在评价过程中教师需要结合幼儿音乐智能发展进行评价,肯定幼儿的进步。多元智能理论中认为自我认知智能是多元智能的一个重要组成,幼儿的自我认知智能培养要在实际情境中进行,因此,需要鼓励幼儿积极进行音乐学习自我评价,自我评价可以帮助幼儿意识到自己的弱项,互评可以培养幼儿的观察能力与语言表达能力。例如:在火车来啦教学中,幼儿会结合特长表现自己,有的喜欢扮演司机,有的喜欢扮演乘客,扮演乘客的幼儿会相互观察,根据差异适当的调整动作,有助于发展幼儿自我认知智能。其次是情境化评价,传统的教育评估多是通过标准化考试进行评估,通常都是完成任务后,选择特定时间和地点开展评估活动,此种评估是一种终结性评估,单一的分代表不全信息,只能说明幼儿在某次特定检验上的表现,并非是幼儿的真实发展情况。智能情境化评价可以反应幼儿发展轨迹,考虑个体差异与知识形式因素,强化过程性评估,将评价与教学情境相结合,有利于幼儿真实展示自我,是一种动态的教学评价。最后是评价方式多样化,单一的教学评价会抹杀幼儿的个性,不利于发展幼儿智能潜力,因此,在幼儿音乐教育中要采取多样化评价方式,例如:口头评价、观察评价、档案袋评价等,持续生成评价方式,这也是多元智能理论中强调的真实评估,有利于发展幼儿的身体运动智能与自我认知智能发展,促进幼儿的全面发展^[5]。

四、结语

目前我国幼儿音乐教学还存在较多不足之处,难以更好的提高幼儿音乐知识与素养,为了改善此种现状,就要加强多元智能理论与幼儿音乐教学的整合,在音乐活动中引入多元智能理论,创设多样化教学模式,构建多元智能评价体系,优化幼儿音乐教育,促进幼儿的发展。

参考文献

- [1] 侯杰. 在音乐教育中开发幼儿多元智能的可行性研究[J]. 北方音乐, 2019, 39(18): 127-128.
- [2] 郭静. 多元智能理论在幼儿音乐教学中的应用[J]. 当代音乐, 2019(06): 70-71.
- [3] 王媛. 多元智能理论视域下幼儿音乐教学探析[J]. 天水师范学院学报, 2019, 39(02): 119-122.
- [4] 谭启霞. 谈多元智能理论对音乐教育的启示[J]. 教育现代化, 2018, 5(42): 384-385.
- [5] 张煜晗. 幼儿音乐教育的调查与研究[D]. 西北民族大学, 2017.

浅析小学数学教学中有效问题情境的创设

毛远瑞 叶绪国

凯里学院理学院 贵州凯里 556011

【摘要】 效问题情境创设是近些年小学数学教学中开发出的全新的教学形式，在小学数学教学中起到了十分关键的作用。创设问题情境的内容就是把问题情境和具体的数学问题联系起来，从具体情境出发，积极引领学生自主学习思考。教师应当充分认识到有效问题情境创设的重要作用，积极进行相关备课及授课工作。通过情境创设，提升课堂趣味性，加深学生对所学习的数学知识的印象。充分发挥学生的学习主动性，提高学生的创造力。本文阐述了当前小学数学教学中，有效问题情境创设中存在的问题和小学数学课堂中情境创设需要遵守的基本原则，给出了小学数学教学有效问题情境创设的具体实施策略。

【关键词】 小学数学；有效问题；情境创设

有效问题情境创设就是创建一个具体的教学情境，来引入所要学习的数学知识。当前，小学数学教学中有效问题的情境创设具有十分重要的作用，对数学教学有着巨大的影响，对小学数学教学起着关键的引导作用。小学数学教师应当具备正确的教学观念，合理运用问题情境创设的教学方法，引导学生从已知的故事、游戏、生活常识过渡到要学的数学知识，让学生带着浓厚的兴趣自然而然参与到课堂中来，充分调动学生学习的主动性，让学生在合作创新中提升自身，教学质量也会因此得到提升。

一、小学数学教学中有效问题情境创设存在问题

1. 教师态度不够端正

有效问题情境创设是当前小学数学教育中十分重要的教学方法，这一方法能够增加课堂趣味性、提升教学效率、充分调动学生的学习积极性。但部分教师对待这一教学方法仍然不够重视，还在运用传统的教学方法，磨成陈规，不能正确对待问题情境创设这一新型教学方法，使得课堂氛围压抑、学生接受知识较少^[1]。还有少部分教师不能正确运用有效问题创设教学方法，使得课堂气氛过于活跃，学生注意力不集中于所学知识。例如：教师过多的依赖于多媒体技术。部分教师在数学课堂上，会过多的依赖于多媒体教学技术，造成教学过程中，教师的主导地位被逐渐的削弱，从而不利于较好的构建良好的小学数学问题情境。通过分析学生在小学阶段的心理特点以及生理特点之后可以发觉，这样的教学方式虽然增加了课堂的活跃度，但效果却是南辕北辙。这些问题的存在都暴露出教师的教學态度还有待进一步加强。

2. 教学目的性欠缺

有效问题情境创设要围绕教学目标，强调一个“有效性”，倘若偏离了教学目标，就算创设的情境趣味性再高、吸引力再大，对于教学而言都是南辕北辙，情境创设的“有效性”也就无从谈起^[2]。小学数学教师创设有效问题的宗旨是让学生更快更熟练地记忆和运用所学知识，不是单纯地增强愉快的课堂氛围。

3. 问题情境创设趋于形式化

部分教师在创设情景问题教学中是形式主义，不注重知识的带入学，单单活跃了课堂氛围，忽视了情境创设的核心内容和最终目的。这样毫无疑问把一个踏实引导学生学习的教学环节变成了一个徒有其表的“表演”环节。这种自欺欺人毫无价值的表演，对学生来说无疑是百害无一利的，对于教学而言无疑是南辕北辙。教师倘若一味追求表面文章，不考虑实际教学情况和学生的学习重点、学习兴趣，必然不能提高教学质量。

二、小学数学课堂创设问题情境的基本原则

1. 趣味性

学生在小学阶段的心理特点和生理特点都是教师应该认真进行分析的重点，同时也可以为教学做出有效的参考价值。在这一阶段，小学生的最大特点就是贪玩好动，不能很好地约束自身行为，导致注意力难以集中。根据这种特点，小学数学教育要顺应小学生的天性，问题情境创设中要多添加游戏、故事、生活常识等的内容，吸引小学生注意力，提高他们对新知识的兴趣，从而逐步加强学生在数学课堂中的参与度，确保学生能用最快的速度牢固掌握所学知识。学生在数学课堂中的注意力能够得到有效保证，这是数学教学持续开展的前提条件，也是数学问题创设的有效基础。

2. 针对性

一般来说，创设问题情境都是在教授新知识的时候运用，教师通过创设出的游戏、故事、生活常识等引领学生对新知识进行初步了解、深入思考、熟练掌握，增强学生的学习主动性，全方位提高学生学习能力^[3]。漫无目的的问题创建，无疑是在浪费课堂时间，往往也不会起到理想的教学效果。所以教师创设的情境一定要有针对性，可针对学生的学习特点以及数学课本的实际教学内容以及新课改的教学要求充分开展教学活动，这样才会使得各种教学活动有条不紊地开展，问题情境的创设也会更加富有积极意义。从而使学生在老师的帮助下温故而知新，提高学生的综合素质。

3. 层次性

小学数学教学和其他科目的教学相比更具备层次性，教师在创设有效问题情境的时候应该对数学教学的特殊性有一定的了解，创设的问题情境要具备一定的层次性，逐步引人入胜，层层递进，逐步深入，使学生能够顺利接受所学知识^[4]。

三、小学数学教学有效问题情境创设的实施策略

1. 创设情境要与小学数学学习内容密切相关

有效情境的创设有三个要注意的地方：

一是创设情境要有思考价值，不能做停留在表面的形式。

二是创设情境必须具有较强目的性，围绕教学目标展开。

三是创设情境要与教学内容环环相扣，具有一定层次感，推动课堂循序渐进。

遵循以上的情境创设才是有效地问题情境创设^[5]。

例如，在学习“平行四边形”的时候，教师要先鼓励学生自己动手画出平行四边形，并且找到生活中应用平行四边形原理的实例，

通过比较,让学生了解平行四边形的特点。接着让学生自己用可拼接的教学用具自己拼接出平行四边形,操作量角器,测量出平行四边形各个角的角度,用直尺测量出各个边的边长,让学生直观地认识到平行四边形的特殊性质,引导学生在实践中学习更多的知识。这样的教学模式会提高学生的学习兴趣、加深学生的对新知识的印象,提高学生对新知识的掌握程度,实现高质量的教学。

2. 激发学生的联想与思考

创设有效问题情境的教学方法是为了启发学生对新知识的认知、增强学生对新知识的记忆^[5]。例如:老师在讲授“三角形”一课时,可以通过创设情境三脚架为什么具备稳定性,让学生想象倘若用四边形结构是否会具有稳定性^[6],让学生通过场景和对比认识到三角形的稳定性。接着学生通过测量教具拼接出的三角形的各个角的角度测量出钝角三角形、锐角三角形、直角三角形的内角和均为 180° 。诸如此类的情境创设可以增添学生的学习主动性,有助于培养学生的数学思维。

3. 要有生动形象的图像和音频刺激

在新时代的发展背景下,互联网技术的普及范围逐渐增大。其中在小学数学教育领域中教师也应学会利用多媒体技术,将创设的问题情境用对媒体生动形象地展现给学生。经过时间证明,仅仅依靠呆板、枯燥的直观讲述往往不能较好的达到教学效果。只有在小学数学有效问题情境的创设过程中适当的融入多媒体技术,使得学生通过图像音频的刺激,大幅度提高学习兴趣、集中注意力、加深对新知识的印象^[7]。例如:在讲授“立方体”时,为了让学生更直观地了解空间立体图形,教师可将立方体的三维图像投影在屏幕上讲解,还可在现实生活中找到这些立方体的应用,并将实例以照片的形式展示出来。

4. 激发学生的奇思妙想

小学数学更加要求学生要具备较高的逻辑思维能力和想象能力,因此,数学问题创设更加应该紧紧围绕激发学生的思维能力层面。课堂上,教师应多引导学生自己独立深入思考,不满足于课本固有知识,举一反三,逐步培养学生的发散思维。同时,温故而知新,使学生得到属于自己的结论。例如:同一个应用题,鼓励学生用多

种不同方法,从不同的角度去求解。可以增加学生对新知识的认知,加深对新知识的印象^[8]。这样环境下创设的数学问题才会更加具有教学有效性。

5. 重视争论,引导争论

由于小学生在学习阶段都具有较为常见的好胜心,在课堂教学的过程中,如遇到学生与教师或学生与学生之间存在分歧时,教师不应当采取独断态度。一旦教师的处理方式存在问题,很容易打消学生学习的积极性。教师可以借此创建良好的问题情景,巧妙的利用此时争论的话题,发散学生们的思维,让学生们大胆辩论,知无不言,言无不尽,充分调动学生的学习主动性。这样既可以充分调动学生学习的积极主动性,同时也可以进一步的展现出数学问题情景创设的最佳效果^[9]。

6. 善于与实际生活相互联系,促进学生全面提高

通过分析近几年来中考以及高考的数学命题趋势可以看出,在数学与生活的联系上逐步变得更加紧密,这也是小生初数学考试中的发展方向。因此,在小学数学问题创设阶段,也应该积极结合实际生活,以身边常见的问题为载体,创设富有生活化韵味的数学问题。长期以来,学生的实际问题处理能力以及数学学习技巧才会在潜移默化中得到提升。例如:在讲解四年级下册中的《多边形的认识》章节中,教师对于问题的创设就可以以学生在生活中常见的事物入手,然后再进行数字化处理,这样会更加凸显出创设问题的科学性和有效性。

四、结语

综上所述,我们知道新课标的引进使得传统的教学模式变成过去式,取而代之的是新型教学模式,有效问题情境创设是其中一种高效且新颖的教学方式。小学数学教师要致力于教学水平的提升,认识当前数学教学中面临的一系列问题,例如教师对待有效问题情境创设教学模式的态度不够端正、课堂教学缺乏目的性等。教师应当从故事、生活等方面着手,进行有效问题情境创设,增加课堂趣味性,培养学生学习的主动性,提高教学质量和效率。

参考文献

- [1] 路风红. 小学数学教学中创设有效问题情境的策略分析[J]. 中国校外教育, 2020(14):70+72.
- [2] 刘进. 关于小学数学教学有效情境创设的思考[J]. 中小学电教:下, 2009:156-156.
- [3] 宁艳丽. 生活化教学模式在小学数学教学中的应用[J]. 数学学习与研究, 2020,(04),67.
- [4] 陈书立. 创设有效情境 打造灵动课堂——浅谈小学数学高效课堂教学[J]. 中国校外教育, 2013(35):39.
- [5] 卢虎林. 小学数学教学中创设有效问题情境的策略[J]. 课程教育研究, 2020(19):145-146.
- [6] 肖萍. 小学数学教学中有效情境创设的途径研究[J]. 新一代:理论版, 2019(5):113-113.
- [7] 嘎登. 小学数学教学中有效情境创设的实践研究[J]. 魅力中国, 2019(3):44.
- [8] 刘霞. 创设有效情境, 演绎精彩课堂——小学数学教学中情境创设的误区与思考[J]. 小学时代:教育研究, 2013(5):8-9.
- [9] 田莉. 小学英语教学中创设有效问题情境的策略研究[J]. 中国校外教育, 2020(12):75+78.

高校合唱指挥应用性人才培养创新路径研究

潘晓芬

凯里学院音乐与舞蹈学院 贵州凯里 556099

【摘要】 在群体艺术表现形式中,合唱是比较容易被接受的一种方式,其具有良好的包容性,且不会因乐器和舞蹈效果的变化而产生影响。现阶段,在各大高校音乐专业课程中,合唱指挥作为教学体系中的重点部分,是学生在今后工作中必备基本音乐技能。因此,各大高校必须要对音乐专业合唱指挥教学模式实行创新,以此实现社会发展对音乐人才的客观需求。

【关键词】 高校合唱指挥;应用性人才;创新;分析

高校只有根据自身音乐教育情况,对教学模式进行突破与创新,并打破传统教学思维的束缚,才可以帮助高校音乐专业毕业的学生,在实践岗位中应用好合唱指挥这一技能。随着人们社会意识的变化与发展以及人们鉴赏艺术能力的提升,合唱艺术得到了更多人的认可。所以这也就提高了对音乐专业人才的要求,其不仅要具备基本素养,还要具备良好的合唱指挥技巧。由此可见,高校作为音乐人才的专业培养基地,只有结合社会对音乐专业的需求,对教学模式进行不断的开拓与创新,才能够培养出综合型的合唱指挥应用型人才。

一、高校合唱指挥教学工作的基本现状

1. 合唱指挥教学模式过于因循守旧

长期以来,我国各级教育工作在开展时,由于传统教学思维模式的影响,教师教学方法上存在单一化和落后的现象。如,部分教师在实际教学时更多的是传统教学中的“填鸭式”教学方式,这也就从一定程度上忽视了学生的主体性地位,导致教师无法正确地认知对学生的主观能动性,并使其对音乐知识的理解一直无法提高,更多的是死记硬背。长此以往,必然会导致学生对这样枯燥的学习方式产生抵触心理,其对高校的合唱教学工作开展非常不利。

另外,在当今时代背景下,音乐教学实行这样传统教学模式已经不符合学生对音乐学习的实际需求,而且现有的音乐合唱目标与教学目标出现严重的偏离现象,所以这也就导致当代音乐教育特色无法有效地突出。而且在这样一种教学模式下,学生虽然对理论知识掌握相对较好,但是却缺乏对音乐技巧的实际应用,特别是在合唱指挥技巧方面的表现^[1]。

一般情况下,高校在进行合唱表演和日常排练过程中,多是由教师担任组织者,学生只能被动地参与到其中,从某种角度来看,学生不仅无法很好地将自身的音乐创造力与组织能力进行展现,而且还会阻碍学生音乐思维的形成与发展。如,在合唱指挥教学过程中,主要由专业合唱团队开展相应的合唱排练,然后由教师指定具体的学生来担任合唱队员身份,所以这也就使部分学生无法参与其中。由此可见,教师缺少对学生实际情况的了解,且没有根据其特点制定长期可行的教学计划,最终导致高校音乐专业人才涣散。

2. 高校教师专业素养不高

教师的主要教学任务是对学生进行“传道授业解惑”。由此可见,教师作为音乐知识和表演技巧的传递者,应该具备良好的教学素养。但是根据目前高校音乐教师教学实际情况而言,部分音乐教师的综合素养并不是很高,而且现有的音乐合唱指挥教学团队建设水平也偏低,大部分都是由理论教师和乐器教师共同组成。所以在实际的合唱指挥教学过程中,因其自身缺乏全面性的专业知识储备,在合唱指挥教学存在理解误区,这也就导致教学过程中无论是教学思路

还是教学内容都会与基础的教学目标出现偏差。

3. 课程评价体系缺乏合理性

目前,依然有高校音乐专业对合唱指挥教学采用的是单一化的传统评价方式,更多的是对理论知识的评价,缺少对学生音乐综合能力的培养。目前主要实行课程评价体系的方式有以下几种:一阶段性,主要考核学生对合唱指挥知识学习情况;二期中考试,主要考核学生对合唱指挥理论知识的掌握;三期末考试,主要考核学生对合唱指挥教学技能的应用。这样的考核方式过于片面化,很容易使教师过多重视结果而轻视过程^[2]。因此,部分教师在进行具体教学过程中会不知不觉地实行机械化教学方式,限制了理论知识和合唱指挥技巧的有效结合,这对于学生音乐合唱指挥综合能力的培养非常不利。

对于学生来说,这样的评价方式,很容易导致其产生侥幸心理,认为日常学习并不是很重要,只需要在考试阶段集中学习,考试通过便可以,最终使学生的艺术创造能力相对较为薄弱。

二、高校合唱指挥应用性人才培养的理念和路径

作为高校音乐专业的必修课程之一,合唱指挥课程具有非常强的专业性、理论性、技能型和实践性。随着近些年来时代的发展,社会对音乐的认识不断加深,音乐事业的不断发展,对于合唱指挥人才的需求数量也随之越来越多。所以,为了进一步促进我国合唱音乐事业的发展,满足社会对音乐的需求,这也就需要高校加强对合唱指挥人才的培养,并进一步创新原有的教学方法和教学模式。

1. 合唱教学观念实行突破与创新以及“以人为本”

高校音乐合唱指挥教学应用型人才要想得到很好地培养,必须要做到以下几点:首先,要突破传统教学观念,并将其进行改变。如在实际教学过程中,教师必须充分认识到学生主体地位的重要性,通过有效正确的引导来激发学生学习音乐知识的兴趣,帮助学生养成良好的自主学习习惯,从而音乐合唱指挥教学的灵活性和主动性可以得到提升。

其次,音乐教师要对音乐课程独有的艺术性进行充分的应用,如,充分发挥学生在课堂中的主体性,让学生在合唱指挥课程学习中自由讨论并让其将理论知识与肢体感知进行结合,从而激发学生的表现能力^[3]。通过系统地整理合唱指挥知识和技巧提升教师的教学效果,并让学生可以在有限的学习时间内更加了解知识架构。

最后,教师必须要对学生的实际学习情况进行全面性的了解,明确学生知识的掌握情况,并根据不同学生的学习差异以及知识薄弱环节来制定具有针对性的教学方案,在充分发挥“以人为本”这一教学理念的同时,深度挖掘学生在音乐合唱指挥方面的天赋。

2. 合唱指挥应用性人才培养内在机制的创新

高校音乐专业合唱指挥部分内容可以划分为合唱和指挥两个部分。二者既有区别又有一定的联系。所以,合唱人员不仅要具备高水平的指挥视野,还要能明确指挥意图,从而充分发挥自身在合唱团队中的作用效果。由此可见,合唱指挥人必须要具备丰富的合唱知识 he 掌控全局的综合能力^[4]。

但是,根据目前高校音乐专业合唱指挥实际教学情况而言,专业合唱停滞不前的状态已经不能满足社会审美需求,所以在此发展背景下,高校需要转变现阶段存在的不良教育现状,并加强改革和创新内部教育机制,以在提升合唱指挥应用性人才的专业水平的同时,推动社会合唱和全民事业发展。

高校音乐专业合唱指挥教学涉及内容相对较为广泛,具体包含的范围有视唱练耳和乐理、曲式分析、和声、作曲等内容。如果将其作为一个完整的体系,并合理地对上述内容进行整理和归纳,那么不仅能够使合唱指挥教学质量得到明显的提升,还可以深化合唱指挥人才层次的培养^[5]。而为了更好地培养音乐应用型人才,需要采取以下几种措施:一是立足于课程建设,将工作室作为平台并对指挥课程的向心力和凝聚力实行强化的方式。课程建设必须要以专项工作的模式构建一个稳定性的平台,然后吸引和凝聚合唱指挥教学专业师资力量,并将学生实际学习情况与新建课程教学目标进行有效结合,并以此为前提条件发现学生学习过程中出现的问题和教师教学过程中存在的问题,从而优化音乐专业合唱指挥内容,并使其能够成为精品教学课程。由此可见,课程建设对于高校音乐人才的合唱指挥学习以及明确教师教学思路等都具有非常重要的意义。其不仅可以使应用型人才培养工作目标得到进一步的精华,还可以明显地改善教师已有的传统教学思路,在提升音乐专业内容平均教学水平上,为合唱指挥教学以及音乐专业合唱指挥人才培养奠定了良好的基础条件并开拓了新的渠道^[6]。

二是实行分级、分流人才培养模式。目前部分高校音乐专业合唱指挥教学存在“一言堂”的教学方式,这种教学方式不仅不利于

学生学习,同时也会限制其自身发展。因此,这就就需要打破传统课堂教学的局限,在已有的教学模式下另辟蹊径,采用分级、分流培养模式,并将合唱与指挥进行有效的融合,从而达到弥补课堂教学汇总存在的各项漏洞的目的,并从一定程度上提升学生的合唱水平和指挥水平,避免“壁上观”现象的出现^[7]。

3. 音乐合唱指挥教学评价体系的完善

高校合唱指挥体教学涉及到的知识不仅知识面广,而且理论性很强。因此,教学评价体系必须要突出对学生音乐综合能力的培养。然后以此作为前提条件,结合学生学习的实际情况进行评价,从而在打破传统教学评价体系中单一化模式的同时,让更多的学生积极主动参与到学习评价之中。如,建立动态化评价体系,对学生的合唱情况和指挥情况进行阶段性、期中、期末考核,如对学生对音乐基础知识、合唱技巧的掌握情况进行了解、举办活动观察学生在课堂和舞台上表现,从而发现问题并解决问题^[8]。

三、结语

综上所述,高校音乐专业合唱指挥教学模式实行突破与创新已势在必行。

现阶段,面对专业合唱指挥人才匮乏的现状,我国高校合唱指挥教学只有勇于创新,更新教学内容,优化课程设置,在“取其精华去其糟粕”的情况下,积极研究、开发、使用有效的教学模式,才可以更好地适应专业发展需求、满足学生学习需要。所以,这也就要求合唱指挥应用型人才不仅要满足自身专业能力提升的需求,还要适应社会发展对应用型人才的需求。因此,高校需要根据自身的具体情况,对合唱指挥应用性的人才目标培养实行完善,从而提高高校合唱指挥教学质量,为我国合唱指挥事业的进一步发展提供更为有利的保障。

参考文献

- [1] 胡晓瑞. 普通高校合唱指挥应用性人才培养的创新路径研究[J]. 音乐创作, 2018,(11):151-152.
- [2] 温炳禄. 略谈高校合唱指挥应用性人才培养的创新路径[J]. 中国民族博览, 2019,(22):113-114.
- [3] 涂龙. 浅析高校合唱指挥应用性人才培养的创新路径[J]. 文渊(高中版), 2019,(4):325.
- [4] 墨日根高娃. 高校合唱指挥应用性人才培养的创新路径探讨[J]. 北方音乐, 2019,39(2):97-99.
- [5] 姜妍妍. 师范类高校音乐专业合唱指挥应用性人才培养的重要性[J]. 戏剧之家, 2013,(9):161-161,155.
- [6] 杨志华. 浅谈在地方高校转型中,对《合唱指挥》课程改革的认识[J]. 北方音乐, 2016,36(20):163-164.
- [7] 易松. 浅谈普通高校合唱与指挥人才的培养[J]. 音乐教育与创作, 2020, 000(001):P.15-18.
- [8] 彭娟. 试论高校合唱指挥课程创新慕课平台系统的搭建[J]. 北方音乐, 2020, No.389(05):93-94.

高师键盘和声课程与中小学音乐教育的适应性研究

庞庆超

宁夏师范学院 宁夏固原 756000

【摘要】 本文对高等师范院校开展键盘和声课程的现状进行了介绍,主要研究和声教学与中小学教育的适应性,更深入地探讨了和声教学中存在的理论与实践脱节的问题,键盘和声教学在中小学音乐教学当中的引入,能够使学生的和声听觉有效提高,实现高师学生的多维度发展。

【关键词】 键盘和声;高师;中小学音乐教育;适应性

高师教育当中的重要部分就是和声课,该课程属于作曲理论课程,并且该课程的教学过程涉及到比较强的实践性,涉及到了西方共时时期的很多作品,和声课当中的内容包括了曲式和旋律,这些都是依靠和声为基础进行建立。和声的理论基础包括了音乐作品分析和音乐创作,高等师范院校中的和声课教学主要是教师讲授相关理论知识为主,同时也包括了同学写作和声习题。和声的功能序进、和弦结构、和声色彩等内容通过直观的音响没有办法直接感受,造成学生在和声习题写作过程中缺乏乐趣,和声写作过程变得乏味枯燥,很多和声写作的不良进行没有办法直接记住,需要反复的纠错。对学生使用这种教学方法不利于学生的和声感受力系统培养,也容易导致学生的想象力匮乏,只有通过系统的键盘和声训练才能够使学生具有更好的和声感受能力。

高师键盘和声课程应该适应中小学音乐教育,主要因为高等师范院校的音乐毕业生大部分就业方向就是成为中小学音乐教师,对学生进行基础音乐教育的重要方面就是和声教育。歌曲教学使中小学音乐课程的主要方面,只有教师能够弹唱才能够更好的带领中小学学生进行音乐学习。高师学生鹰眼熟练地进行歌曲伴奏,并且能够适应学生的歌唱节奏,对中小学学生的歌唱过程起到引导作用,中小学音乐教师的基本能力也包括了能够为学生弹奏歌曲伴奏。很多学生进行和声理论课程的学习之后,不能熟练地掌握和声的实践过程,对和声音响的感受能力比较差,造成了在键盘上进行和弦连接实践时容易出现各种错误,这种和声理论与实践的差距导致了学生对歌曲伴奏掌握不熟练,容易出现歌曲风格与弹奏出的伴奏不符合的情况,对音乐教学工作极为不利。高师和声音乐课程应该注重适应中小学音乐教育,能够更好的培养学生的实践能力,使学生能够熟练地进行歌曲伴奏弹奏,为中小学音乐教育打好基础。

一、键盘和声与和声听觉训练

在视唱练耳课的教学当中,学生可以通过和弦听辨训练,完成对固定高音辨识能力的提高,从而可以更好的分辨出单个三和弦与七和弦,通过和声听觉的训练能够更加准确地进行区分,从而可以在对和弦有更深刻的认识。还应进一步培养学生对和弦明暗、色彩、力度的感受能力,可以形成大脑中的音响记忆。这种记忆可以在大脑中进行不断的反馈,从而可以使听觉得到增强,使学生的想象力得到同步提高。进行钢琴作品的欣赏能够使学生更加清晰地感受到多声部音乐,可以使学生的听觉得到更好的培养,能够使学生具有更加敏感的音乐感受力,只有通过键盘和声训练,才能够更加系统地完成听觉系统的锻炼,提高学生的听觉水平。

和声听觉训练已经得到了多方面认可,并且使用键盘进行和声训练已经成为大部分课堂教学的主要内容,反复聆听二十四个大

调整三和弦,从而可以更好地感受到和声功能和弦色彩。在练习的开始阶段,可以进行四部和声习题弹奏来练习熟练性,进而可以对和声的不同终止式、乐句划分、功能促进以及和声效果进行区分,可以使和声节奏的疏密对节奏的影响能够直接地表现出来,从而可以在实践的过程中选择更为适合的方案。在理论学习不但深入之后,能够对同一习题当中存在的不同配置方案进行区分,进而有效地辨别出音响效果和声色彩的不同,可以对不同的配置进行分析,选择更为适合的和声配置方案。进行钢琴演奏的过程可以对音乐的流动有具体的感知,从而可以对调性以及和弦变化产生的明暗对比、色彩、音乐表情进行分辨,有更加丰富的感知。积极主动地参与到学生的弹奏过程中,能够使学生更积极地参与到课堂教学当中,并且可以养成学生,良好的行为习惯,能够有更加优秀的音乐鉴赏能力,并且可以展现出更为扎实的音乐理论基础。应用和声教学的方法可以使课堂更加活跃,学生不必只进行枯燥的理论知识学习,能够在和声练习的过程中活跃课堂气氛,这种学习氛围可以使学生的学习过程更加顺利,并且更好地体会到和声的重要性。在经过了多次的弹奏以后,能够使学生的听辨能力更强,大脑也能够对不同的声音有更明确的反响,学生对和声敏感性的培养能够使音乐思维更加清晰,从而可以更好地进行中小学教学工作^[1]。

二、键盘和声是和声理论和即兴伴奏的桥梁

即兴伴奏课程在高师教育当中具有重要的地位,并且能够为学生未来的打好坚实的基础,学生能够在和声的基础上不断地提高钢琴演奏技能。而在实际的键盘和声教学当中,往往有多种形式的困难。很多学生虽然能够完成和声课程当中的要求,但是学生对和声的理解还非常有限,没有对和声的想象力,造成了和声没有相应的色彩,缺乏对和声的敏锐感受,只有提高学生的感受力,才能够有更好的和声能力,和声不仅仅是单纯的技术,只依靠和声理论对歌曲进行编配会使音响效果欠佳,使和声课程失去了其价值,音响效果也达不到要求。和声编配完成需要进行弹奏,而弹奏过程容易出现增音程进行、不适当的跳进、声部交错、声部超越、对斜关系、平行五八度等多种不适情况,这些情况对声部进行会造成不利影响。即兴伴奏涉及的课程比较多样,而其中应用的音型也是多样化的,只有四部和声中的对音形式变得更加复杂,就会导致学生听起来感觉陌生,这会和对弦配置带来不利影响,只有应用多种形式的伴奏织体才能够使歌曲的风格和情绪与伴奏相符。在进行即兴伴奏时需要保障良好的伴奏效果,和弦音和弦外音应该得到更加有效的控制,在具体的执行过程中,需要付出比四部和声写作更加复杂的工作,只有对键盘进行足够的熟悉,才能够更好的处理这些和声,使学生在多种不同的即兴伴奏的情况时,能够做出随机应变的反应,进而

可以做出更加适合的和声伴奏^[2]。

应用键盘和声能够使上述问题得到有效解决,能够使和声理论和即兴伴奏实现合理应用,使和声理论和即兴伴奏之间的空白得到有效填充,能够让学生将学习到的和声理论应用到实践过程中,并且可以在演奏过程中有更好的即兴演奏效果。应用键盘和声教学包括了不同和弦间的连接、单个和弦的排列法使键盘和声的教学更加合理,键盘和声教学应该按照一定的程序进行,避免过快的和声教学与学生的发展不适应,应用纵向上密切结合的理论进行课程进度安排,能够使学生更加适应和声教学的进度,能够全面地学习民族调式和声等部分,在横向进行不同的旋律风格和织体选择,还可以根据课堂当中学生的反映情况进行及时的调整,只有根据学生的情况做出及时的调整,才能够使教学效果达到要求^[3]。

三、自然音体系键盘和声教学过程举例

进行原位正三和弦教学时,需要应用和弦排列的方法进行弹奏训练,而三个和弦在四声部当中的排列会表现出不同的旋律,从而可以找到低音的位置,进行合理地安排,可以使旋律有更加合理的表达。有些排列方法很密集,这种方法能够使演奏更加方便,很多键盘基础比较差的学生可以应用这种密集排列方法的和弦进行练习,从而可以使演奏过程更加流畅,在密集排列熟练以后再进行难度更高的排列,教学进度要与学生的实际接收情况相符,使学生能够适当地掌握键盘演奏技术。需要进行十二个大小调的分阶段练习,能够在二十四个大小调完成以后,进行其他难度较高的练习。

还应该进一步进行音乐的织体的讲授,学生还应该掌握音型在音乐表现当中的效果,应用不同的织体乐曲的和声功能,可以使织体的形态分析更加明确,学生可以更好地进行和声演奏。学生还应该对不同的和声类型进行分辨,进而可以通过欣赏将不同的音型进行熟练掌握,还应该在键盘和声的教学中进行相应的和声音型教学,达到学生掌握音型知识的目的。学生使用不同的音型对同一条旋律进行伴奏,这种低音配些和声会展现出不同的效果,学生可以自行分辨不同和声展现出来的效果,从而可以自如的应用适合的音型。

参考文献

- [1] 杨靖晶. 我国钢琴即兴演奏、伴奏课程发展情况调查与研究 [D]. 上海音乐学院, 2012.
- [2] 马兰. 高师学生自弹自唱能力的培养与训练 [D]. 东北师范大学, 2012.
- [3] 张海彬. 基础课程改革视野中的高师音乐教育课程整合研究 [D]. 东北师范大学, 2006.
- [4] 陈沂. 新世纪高师学生自弹自唱能力培养的研究 [D]. 西南大学, 2010.
- [5] 赵娟. 中国社会音乐教育钢琴课程之文化阐释与建构 [D]. 湖南师范大学, 2013.

学生还应该注重不同声部的准确性,从而可以使四部和声能够形成规范的和声,并且可以形成规范的和声连接,使平行八度的情况得到避免,还应该避免声部穿越、声部交错、四部同向等影响和声效果的情况出现,能够切身的感受到不良进行的音响效果,从而可以在实践的过程汇总尽可能的避免这种问题出现,只有在实践当中进行不断的体会,才能够使学生的记忆更加深刻并且准确。这种教学方式能够使学生的学习过程更加高效,学生能够切身体会到不同和声的乐趣,更好的掌握不同的和声音型,能够有效的区分出和声理论与即兴伴奏之间的关系,从而可以在未来的中小学音乐教学工作中更加适应^[4]。

通过以上教学方法的落实,能够使学生的键盘和声达到目标效果,在和声理论不断深入学习的过程中,还应该逐步的加入新的和弦,使不同阶段出现的针对性问题得到有效的解决,学生可以更加熟练的应用相应和弦。比如正三和弦的六和弦的连接过程,需要通过熟练练习使 S-D6 连接出现增音进行的情况,这种情况应该使用减音程进行替代。进行 D7-D 时,应该正确的解决导音和下属音的半音倾向,还应该在不同的调上进行熟练的练习,从而可以更好地解决七和弦的规律问题,只有养成这种弹奏习惯,才能够更好的进行中小学音乐教学^[5]。

四、结语

综上所述,高师学生进行键盘和声的学习能够为中小学音乐教学打下坚实基础,从而可以更好地适应未来的教师工作,因此应该在和声学习中按照教师的要求进行和声练习,能够增加与教师的互动,在教师的引导下进行和声练习,学生能够更好地感受音响效果,并且需要锻炼更加敏感的听觉,还应该通过手法练习增强演奏能力。

基金项目: 宁夏师范学院科学研究项目:高师键盘和声课程与中小学音乐教育的适应性研究——以宁夏师范学院音乐学专业为例 (NXSFYB2061)

职业院校机电专业课程思政化路径探究

彭娟

邵阳职业技术学院 湖南邵阳 422004

【摘要】 机电专业课程是我国职业院校中最常见的课程之一，学生数量众多。随着教育改革不断深化，对机电专业学生的思政化建设要求也不断增加。本文介绍职业院校机电专业的概念，探讨职业院校机电专业的思政化路径。

【关键词】 职业院校；机电专业；思政化路径

机电专业是职业院校重要的课程构成部分，因此，加强机电专业的思政化建设，对于提升整个职业院校学生的素质、让职业院校培养出更优质的人才具有重要意义。职业学校要从各个环节入手，让思政教育真正融入到学生的机电课程中。

一、职业院校机电专业的概念

1. 机电专业的本质

机电专业的本质就是电子技术的应用。教师引导学生将电子技术与机械控制相融合，从而控制整个机械的运行。在这一过程中，可以有效开发机械功能，让机械从冷冰冰的金属转为更智能、更柔性的工具。

2. 机电专业的概念

传统意义上的机电专业，主要是指在教师的引导下，帮助学生将机械与电子相结合，在这一过程中，更加侧重于机械。随着科技的发展，当前的机电专业更加注重信息交叉。当下的机电专业主要侧重于让学生利用电子技术和信息技术，让整个机械更加适合当代社会需要。不再强调机械地独有地位，而是强调机械与电子技术的互补，让机械和电子信息都能发挥出各自的优势。

3. 机电专业的作用

机电专业的作用主要体现在两方面。首先，机电专业能够培养学生利用电子技术和信息资源的能力，让机械装置更智能、更能符合时代发展的需要；二是机电专业能够引导学生学会一个更关键的技术——机械定制技术。机电专业可以培养学生对机械的了解和改造技术，在学生步入社会之后，可以依据客户需求实现机械地定制，提高自身发展的核心竞争力。

二、职业院校机电专业的思政化途径

1. 加强机电专业教师队伍建设

机电专业对教师的依赖性较强，因此，加强教师队伍建设的进行职业院校机电专业思政化的有效途径。首先，在教师招聘环节，学校就要提高教师招聘门槛，尽量招收有一定思想政治知识的机电专业教师，让教师在进行机电知识授课时无形的向学生渗透思政知识。以我校本次教师招聘为例，在我校此次机电专业教师招聘中，共招聘8名青年教师，其中有6名都是具备思想政治专业双学历的教师，对我校机电专业的思政化有很大助益。由于历史因素，很多职业学校的机电专业教师教龄都比较大，没有办法胜任向学生传授思政知识的工作。应对这一情况，学校可以采用机电专业教学“双师制”。机电专业教学“双师制”是指，学校派遣专业的思想政治教师对机电专业教师进行助教，对每堂课需要涉及的思想知识都与机电专业教师进行沟通，并设计好教学环节，帮助学生更好地

将思想政治知识与机电专业知识相融合。

机电专业的学生以理科生居多，对思想政治没有经过专业系统的学习。采用机电专业教学“双师制”，可以让学生在课堂上就对思想政治知识有一个系统高效的学习，既不会占用学生的课余时间，又可以提高学生的学习效率。另外，由于没有接触过机电专业“双师制”教学，这种学习体验也能让学生感觉到很新奇，激发学生的学习积极性。我校在开展机电专业思政化期间，已经筹备了15名思想政治教师资源，随时配合机电专业教师开展教学。经过试卷测评和学生主动反馈等多种调查方式，发现机电专业教学“双师制”对学生的思想政治学习十分有效，学生都能配合两位教师在课堂中的教学工作。两位教师的教学活动也并不冲突，能够相辅相成，将机电专业知识和思想政治知识更好的融合。我校机电专业学生试卷测评的结果也十分喜人，思想政治板块的得分率高达百分之八十，比开展机电专业教学“双师制”之前的得分率提高了二十个百分点。

总而言之，在加强教师队伍方面，各职业高校要依据本校特点酌情处理。如果思想政治教师资源不足，就可以提高教师招聘门槛，让机电教师在入校教学时就已经具备一定的思想政治专业知识；如果思想政治教师资源充足，就可以充分利用现有的政治教师资源，采取机电专业教学“双师制”，也能高效率地促进机电专业思政化。

但是无论采取哪种方式加强教师队伍建设，都需要注意一个教学基本点，那就是在机电专业思政化教学的过程中，要将课时多分给机电专业教师。因为思想政治知识是为了学生的电机专业服务的，只有理清主次关系，才能真正完成机电专业思政化建设，促进学生机电知识和思想政治知识全面开花，保证学生健康多元化发展。

2. 完善机电实践中的思政化教育

高职学生对知识的理解和转化能力较差，思想政治知识又比较抽象，因为，在进行机电专业思政化的道路中，要注重在实践中进行机电专业的思政化教育。机电专业教师在课堂教学环节，除了要注意对思想政治知识的传授以外，还要注重学生对思想政治知识的运用。

比如，我校经常针对机电专业开办“教师是客户，我提供技术”活动，在活动中，让教师站在客户立场，向学生提供多种多样的机械要求。有的教师要求学生运用机电知识对城市的机电工程问题提出建议；有的教师要求学生组成团体，去公园、体育场等公共场合进行思想政治知识宣传和机电知识演讲；有的教师要求学生根据自己的要求设计出机电小机械；有的教师要求学生课堂上提供一节机电技术授课。但无论要求怎么变，核心要义都不变，那就是只要教师提的要求合理合法，学生就要尽全力配合。在这个过程中，提高学生的思想政治素质。

因为思想政治并不是单纯的主旋律，还包括很多职业相关的精神品质。机电专业的学生投入社会之后，所做的工作也是难度较高的、考验人的精神品质的细节性工作。每次开办“教师是客户，我

提供技术”活动之后,学生都表示在其中学到了很多精神品质。比如要耐心细致、不畏艰难、科学严谨、战胜自我等等。

这些宝贵的精神品质是学生在日常的思想政治课程中学习不到的,即使教师会提到,学生也很难从几个文字中体会到其背后的真正含义。而在“教师是客户,我提供技术”的实践活动后,学生真切地根据教师的要求进行了各种各样的实践,无论多有挑战性,学生都坚持了下来。在这种亲身经历过程中领悟出来的道理,比教师在课堂中讲授的要深刻得多,也更能帮助学生完成机电专业中的思政化教育。

3. 创新思政化教育方式, 提高学生的主观能动性

机电专业教师开展的思政化教育,是需要学生进行配合的。因此,要创新机电专业思政化教育方式,提高学生的主观能动性。

当前科技发展十分迅速,互联网技术日新月异,学生对互联网十分感兴趣,也很依赖互联网。这给机电专业教师的思政化教育提供了新的灵感。教师可以运用互联网,将线上和线下相结合,来促进机电专业思政化。以我校为例,在意识到机电专业思政化的重要性之后,我校的机电专业教师都通过互联网迅速对学生开展思政化教育。有的教师创办了“机电专业思政化公众号”,定期向学生推送国家新闻和榜样事迹,让学生提高自己的思政化意识;有的教师创建了微信群,每天向群里发送思政小知识,让学生在碎片中积累知识,聚沙成塔;有的教师创办了思政知识视频号,让学生分成小组,排练将机电知识和思政化知识相融合的小视频,现在已经小有名气。根据我校学生的反馈,学生都很喜欢这种互联网教学模式,对于教师开办的各类阅读渠道都定期关注,甚至已经成为了个别学生的生活习惯。对于班级中学习自觉性较差的学生,互联网教学也对提升他的思政化意识起了很大作用。因为在他运用互联网的过程中,潜移默化间就对他完成了思政化知识和机电专业知识的教学。

除了运用互联网手段之外,我校还开办了很多针对机电专业思政化的创新活动,以其中的“机电思政专业化,我和家长在一起为例”。在该项活动中,我校事先和家长进行沟通,在家长同意后,每天向学生布置任务。任务的主要内容就是,在家庭晚餐后,学生向家长讲述一个思政化榜样,阐明从该榜样中学习到何种精神,并且怎么将这种精神运用到机电知识中。根据家长反馈,大部分学生都能每天坚持、条理清晰的对家长进行讲述,对学生的教育意义非常大。

参考文献

- [1] 王波. 高职机电专业课程思政化教育方法探索[J]. 造纸装备及材料, 2020,49(02):180.
- [2] 李冲, 邵会婷, 方记文, 赵忠. 本科机电专业“课程思政”教育探索与思考[J]. 教育教学论坛, 2019(01):46-47.
- [3] 唐燕妮, 牛全峰. 基于就业导向的机电专业高职思政化课教学[J]. 国网技术学院学报, 2017,20(01):73-76.
- [4] 彭豪. 职业学校教师对“课程思政”所持态度的调查研究[J]. 长江工程职业技术学院学报, 2020,37(03):41-45.
- [5] 冯翠婷. 思政化课在中职学校职业生生涯教育中的作用[J]. 教育现代化, 2019,6(A1):244-246.
- [6] 李艳. 职业技工学校班主任思政化教育工作研究[J]. 智库时代, 2019(29):134+142.

因为机电专业思政化不是学校和学生双方的责任,而是学校、学生、家长三方的责任。家长在机电专业思政化道路中所起的作用是非常大的。学生对家长有更加深厚的感情,家长参与进来,可以让学生更自觉的配合教师,完成机电专业思政化作业。

4. 完善机电专业思政化评价手段

机电专业思政化评价主要包括两个评价层次,首先是对教师教学能力的评价,其次是对学生知识接受水平的评价。

学校在对教师进行评价时,要采取多维度的动态评价指标。以我校为例,我校在对教师的机电专业化教学水平进行评价时,不仅要看教师的教学能力,还要关注教师的教学质量。也就是说,在对教师的专业知识和教学知识进行考核之后,还结合该教师所教学生的机电知识运用能力大小和思政化知识实践能力的大小,对教师进行一个综合测评。确保我校的机电专业教师都能对学生的思政化教育加以重视,完善机电专业的思政化。

由于我校创办了很多由家长参与的机电专业思政化活动,因此,在对学生进行评价时,我校也建立了一个家长评价体系。即让家长对本阶段的学生机电专业化学习和思政化专业化学习进行一个综合的评价,再由教师结合家长的评价和学生在校内的表现,对学生最终的打分,激励学生更好地完成机电专业思政化。

这种学校、教师、家长三方联动的评价方式,可以让机电专业学生对自己的思政化水平有一个更加客观地认知,学生可以根据自己的认知及时调整学习态度、转变学习方法,完成机电专业思政化工作。这是我校在进行机电专业思政化探索时的有益尝试,对其他职业学校机电专业的思政化道路有重要的借鉴意义。

三、结语

我国职业学校机电专业思政化工作任重而道远,它既需要学生的主观能动性、也需要学校教学水平的提高、还需要家长的积极配合。在三方共同努力下,一定能完成我国的职业学校机电专业思政化道路,促进学生全面发展。

基金项目: 2019年湖南省教育厅科学研究项目:新形势下高职院校机电专业课程思政化路径探究”(19C1686)

新形势下高职院校思政课教师队伍现状及对策研究

钱绍见

台州科技职业学院 浙江台州 318020

【摘要】 随着我国教育制度的改革和完善,高职院校的思政课越来越重要,在新形势下,高职院校思政课的教师队伍建设越来越受到众多相关人士的关注。经过长时间的调查,高职院校思政课的教师队伍存在诸多问题,如教师资源不足、教师教学水平不高、教学观念陈旧、缺乏学习实践平台等。因此,本文将研究和分析高职院校思想政治教师队伍的现状以及寻找对应的策略,以此提供参考。

【关键词】 新形势;高职院校;思政课;教师队伍

随着我国素质教育的不断发展,国家对教师队伍的建设也提出了更高的要求,在高职院校思政课上重视教师队伍的建设和完善。思政课教师是培养学生思想政治教育的重要指导人,是学生身心是否健康成长的重要引路人,加强思政课教师队伍建设有利于提高学生的综合素养,对学生的全面发展具有重要的积极作用。因此,加强思政课教师的道德建设和教学水平是十分重要且迫切的。

一、高职院校思政课教师队伍的现状与问题

1. 高职院校思政课教师师资不足且结构不合理

早在前几年,我国教育部就对各个高职院校的思想政治教育工作展开了监督和查看,思政课教师队伍的数量是其中必查的重要指标。然而,在对学生的思想政治教育工作以及思想政治教育理论课程的建设上,大部分的高职业院校都没有给予很大的重视,导致思政课程没有得到规范合理的建设,思政课教师缺少学习和培训的平台,思政课教育的教学质量逐渐降低,思想政治教育的整体效果和质量得不到有效地提升。目前,大部分的高职业院校已经开始加强思政课的教师队伍建设,不断地引进一些具有高素质的专业教师,想要从源头上改善和增强教师队伍的数量和结构,将思政课教师的整体质量得到有效地提升。但与其他本科院校比较而言,高职院校的职业和层次都比较低,在各方面的政策上也没有足够的吸引力,因此在竞争的时候往往聘请不到具备高素质的思政人才^[1]。

而且从市场上来看,高职院校在调整思政课教师队伍上的时间比较少,在短时间内无法知道改革的最终效果怎么样,使得在源头上引进优秀教师建设不是一个切实有效的方法。因此,高职院校要在国家重视高校开展思想政治教育和建设优秀的思政课教师队伍的新形势下,及时寻找有效的措施解决目前思政课教师队伍存在的问题,以此有效实现开展思政课的教学目标。

2. 高职院校思政课教师呈现两极分化的现象

高职院校在开展思政课教学的过程中,出现了教师存在严重的两极分化。高职院校在之前由于各种原因的影响,长时间以来都不够重视学生的思想政治教育工作,使得思政课的教师在一定程度上受到了影响:在教学上没有进行科学合理的设计,只局限于课本知识的传授任务。经过长时间的积累,教学中的弊端渐渐地暴露出来,大部分的思政课教师年龄上普遍偏高,思政课的知识结构没有紧跟时代发展,实践创造的能力偏低,一直沿用传统的教学模式,教学观念固化,不愿意采用新型的技术教学手段,与现代青年学生的交流和互动较差,学生的学习兴趣和积极性得不到有效地激发,最终使得思政课的教学效果较低^[2]。

在新形势下,高职院校引进了一批刚毕业的青年思政教师,但

是由于缺乏教学经验,在给学生上课时还是比较稚嫩,没有充分的适应思政教师的岗位。并且他们也没有清楚地认识到思政的特殊性质,所以在教学内容上比较容易模糊重点,遇到的困难也比较繁杂,而且年轻的教师对于岗位责任和敬业精神的意识还不是很重视,需要在以后的教学过程中不断地提高。而且有些年轻教师知识迫于就业的压力从事了思想政治教育的工作,没有从内心深处热爱和认可这份工作,所以在课程的过程中没有尽自己的全力创造新的教学模式教授学生知识。

因此,高职院校的思政课教师队伍呈现出了两极分化的现象,没有科学合理的教师队伍建设,使得思政课教师的整体质量得不到有效地提升,从而影响了思想政治教育工作的有效开展。

3. 缺少学习和实践的平台

高职院校因为受到诸多的原因限制,还一直采用传统的教育方式进行教学,使得教学内容没有特色和新意,并且在专业课程的建设上,导致教师只能在教学模式和教学内容上进行改革和创新,学校没有提高其他的途径进行建设和发展,使得教师的综合水平得不到有效地提高。而且高职院校的思政教师在没有实践平台培训的同时,教学的任务还异常的繁杂,导致大部分教师的思想政治素养、职业能力以及道德水平都不是很高^[3]。

4. 思政教师队伍建设缺乏系统性和科学性

大多数的高职业院校没有系统和科学的建设思政教师队伍,使得思政教师的队伍里存在诸多的问题,如教师不求上进、混有其他专业的教师、团队没有凝聚力、总体素养不高等。经过长时间的影响,教师队伍整体上就会呈现出一种低迷、懒散的状态,非常不利于优秀教师队伍的建设和发展,也不利于学生的思想政治教育的开展。这些问题的存在都是因为缺少一个科学的竞争机制来优化教师队伍,教师也需要竞争来激发工作的热情,以此不断地提高自己的职业能力,才能更好地发展下去。

二、高职院校思政课教师队伍建设的有效策略

1. 科学规划思政课教师的队伍建设

高职院校在紧跟时代的发展以及培养高素质人才的新形势下,科学合理的规划和建设思政课教师队伍。要积极的引进具备高素质思想政治的专业人才,提高思政课教师的整体质量,在与其他高校竞争的过程中尽量争取优秀的专业人才,并且把思想政治教育的整体工作都规划到学校的发展体系里,以此重视思想政治教育的开展。高职院校想要提高思政课教师的质量,就需要调动各方的人力和物力共同协助完成,因为这是一个长时间的工作,不能在一朝一夕就完成。高职院校需要专门组建一个人才机构,将引进人才的工作进

行细化, 每一个步骤都力求建设最优秀的教师队伍。

在提高思政课教师队伍建设质量的过程中, 高职院校的全体领导需要达成一致的共识, 为全面建设和提高优秀的思政教师队伍提供思想上和行动上的支持, 学校专门的人才机构要积极地寻求办法与其他高校进行合作, 以此引进优秀的教师资源。例如, 高职院校可以在政策上给予最大的奖励, 如为教师提供免费房屋, 解决青年教师的住房问题; 工作三年后完成编制问题; 在基本的工资基础上在进行额外的奖励制度等, 利用这些灵活的政策与 211、985 的高校进行合作, 签订人才引进合作计划, 高校的学生毕业之后就可以到相应的高职院校入职, 既保证了思政教师队伍建设的数量, 也在一定程度上保证了质量^[4]。

2. 培养和提高思政教师的综合素质

高职院校要根据国家领导对思想政治教师的具体要求, 全面提高思政教师的综合素质, 使得思政教师的基本素养在教学中有效地渗透给学生, 高职院校可以设置一些考核来有效的培养和提高思政教师的综合素养。例如, 学校定期开展一些思想政治教育讲座, 结束后让思政教师根据这场讲座的内容进行评价, 并且将自己的想法以及如何有效开展学生思政课堂的办法进行阐述, 随后让学校的相关领导进行评判, 谁的思想政治工作开展得比较好, 谁就有机会去更好的地方学习和培训, 利用这种奖励机制激发教师潜移默化地提高自己的综合素质。

高职院校的思政教师在开展教学的过程中, 要科学合理的规划自己的教学内容和教育理念, 在课外通过不断地学习和创新来提高教学水平。学校也要充分的了解到每个教师的潜力和特质, 把人才合理地使用在正确的地方。例如, 在开展思政课的过程中, 学校把教师安排在与之业务能力相适应的岗位上, 使得每个教师的能力都能在教学中体现出来, 教师在教学中胜任了这份工作, 进而对自己的职业规划和有了全新的认识, 他们就会在工作中不断地更新自己的思想和知识结构, 因此来适应和促进学校思政课程的发展, 并在这过程中使得思政教师的综合素养不断地得到有效地提升^[5]。

3. 建立学习和实践的培训平台

高职院校在建设优秀的思政教师队伍时可以建立多种培训平台,

让教师进行全方位的学习和教学实践, 以此开阔教师的视野, 更新知识结构, 与其他优秀思政教师进行良好的交流与沟通, 继而有效促进和提高教师的创新能力、思维开发能力以及教学实践能力。在培训中不断优化思政教师的队伍建设, 有效提高整体思政教师队伍竞争性的同时还提高团队的凝聚力和向心力, 使得思政课教师队伍的建设有效地实施。

高职院校要积极地采取专业课程的教学模式, 在充分的调查中, 让教师采取各种形式进行实践, 把传统教学中的手段结合创新实践活动一起, 将所学的思想政治教育在实践中灵活地运用, 以此形成一个全新的教学模式, 为以后在思政课程中更好的呈现到学生身上。例如, 让思政教师积极地参与到相关的思政理论研讨会, 在里面充分的感受来自全国各地专业人才的创新思维, 以及在里面抒发和锻炼自己的综合能力; 抑或是进入到思政教学的各种竞赛中, 在上面充分发挥自己的潜力, 与各个高校的优秀教师进行比赛。在这些实践平台上不断地锻炼自己的综合能力, 以此提高自己的综合素养。

4. 强化竞争机制, 保持优秀教师队伍

思政教师队伍要想一直保持活力和积极向上的态度, 高职院校就要引入竞争机制, 适当地竞争会使教师不断地充实自己的知识和提高自己的综合素养。但是高职院校在设置竞争机制时要科学合理、规范有序、奖惩有度, 并且淘汰的教师在今后的就业里还能重新进行竞争再次上岗。竞争机制可以采取多种方式进行, 确保每个教师的能力都能发挥出来^[6]。

三、结语

总之, 高职院校的思想政治教育工作在培养学生综合素质的任务中占有重要的地位, 国家教育部门更是对思政教师寄予了高度期望。因此, 高职院校要重视思政教师队伍的建设, 及时地发现教师队伍存在的诸多问题和挑战, 采取多种有效的措施培养和提高更多优秀的高素质人才。

参考文献

- [1] 黄亮. 新形势下高职院校思政课教师队伍现状困局及建设对策研究[J]. 太原城市职业技术学院学报, 2019, 000(011): 73-75.
- [2] 陈诚. 新形势下高职院校思政课教师队伍现状, 困局及建设问题研究[J]. 文存阅刊, 2020, 000(004): 101.
- [3] 陈春莲. 关于新形势下加强高职院校思想政治理论课教师队伍建设的几点思考[J]. 北京政法职业学院学报, 2015, 92(04): 111-116.
- [4] 高楠. 高职院校思想政治理论课教师队伍建设的思考[J]. 经济与社会发展研究, 2015(2): 256-256.
- [5] 张翠花. 新形势下高职院校思政课教师队伍建设探究[J]. 北京工业职业技术学院学报, 2017(2).
- [6] 狄红霞. 高职院校思想政治理论课教学现状调查及对策研究[D]. 长沙: 湖南师范大学, 2015.

当前大学生爱国主义教育途径探讨

申玉琼

凯里学院 贵州凯里 556003

【摘要】 当前我国大学生的爱国主义教育面临着因经济全球化、市场经济、网络信息及落后的教育方式带来的严峻挑战。解决之道是结合大学生爱国主义教育的基本原则，寻求恰当的爱国主义教育途径，增强大学生爱国主义教育的实效性。

【关键词】 大学生；爱国主义教育；途径

爱国主义作为一个与国共生的主题，凝聚了民族对所在国家最为深厚的情感，成为国家鼓舞人民奋勇向前、逆流而上的精神源泉。许多国家都将爱国主义教育置于战略层面的高度，我国也一直将其作为高校思想政治教育的重点，然而效果并不理想。深受经济全球化及多种社会思潮的影响，我国部分大学生滋生了民族情感弱化和爱国主义情感淡化的现象，对民族复兴和振兴中华重任的承担造成了很大的阻碍。面对传统爱国主义教育所处的困境，新时代的爱国主义教育应注入新鲜血液，融进民族精神教育及改革创新的时代精神教育，将大学生的爱国主义情怀融入到中华民族伟大复兴的奋斗之中。因此，结合时代特点探求大学生爱国主义教育的路径，通过灵活多样的教学手段有针对性的进行教学，当具有重要的时代价值和现实意义。

一、我国大学生当前爱国主义教育面临的挑战

经济全球化、市场经济及网络信息技术促进了不同思想文化的相互交流，开阔了人们视野，为高校爱国主义教育提供机遇，同时也对我国的爱国主义教育带来了严峻的挑战。加之当前爱国主义教育方式与中国社会生活、高校教育环境、大学生生活方式的不相匹配，使得挑战愈显突出。

经济全球化为我国经济的发展注入了新的活力，增强了爱国主义教育的物质基础。西方各种消极的文化思潮及政治模式、制度理念也纷纷涌入进来，对我国大学生的思想、情感、意识造成了非常不利的影响，它们不断腐蚀着人们的思想，淡化、削弱了大学生的国家认同感、爱国情感、国家责任意识，贬低了中国传统民族文化的价值。不可避免的造成了某些大学生爱国主义意识的淡薄。

市场经济作为一把“双刃剑”，在促进经济迅速发展，增强爱国主义教育说服力的同时，其自身的自发性、竞争性、趋利性也给我国大学生的爱国主义教育带来了负面影响。市场经济的趋利性容易使部分大学生滋生物质至上、贪图享乐的拜金主义思想，对国家的前途和民族命运漠不关心；市场经济的自发性与竞争性则容易导致大学生把个人利益凌驾于社会发展之上，一自我俄日中心，自私自利。

丰富的网络资源扩充了爱国主义教育的素材，使大学生足不出户就可了解世界，知晓祖国取得的非凡成就，帮助他们建立爱国情怀。但网络提供的来自西方发达国家的多元化的文化和价值观念，容易侵蚀我国大学生比较纯净的心灵，生出盲目崇拜西方文化、丢失民族自尊和自信的心理。网络的交互性通过虚拟世界和现实世界的模糊和混淆，也会使部分大学生消除国家的概念与界限，抛弃国家意识和主权观念。网络信息技术的发展还冲抵了传统爱国主义教育的实效性。

就当前高校爱国主义教育方式而言，由于教材对为什么要爱国

这一特别重要的问题丝毫没有提及，对何谓中国精神及中国精神是民族精神和时代精神的统一理论阐释不清，也没有厘清爱国主义与爱社会主义相统一的理论逻辑。很多高校教师以教材为蓝本进行教学时，只注重教材的灌输，而没有引发学生对这些重要问题的思考和探讨，师生之间的交流互动很少。对学生进行的爱国主义教育显得比较空洞抽象，没有理论性的强行灌输，难以使他们领悟爱国主义的深刻内涵，达不到教育的效果。

面对爱国主义教育的严峻挑战，我们应根据爱国主义教育的基本原则，针对当代大学生爱国主义教育的特点和要求，探索行之有效的教育途径。

二、当前大学生爱国主义教育的基本原则

爱国主义教育的基本原则贯穿于爱国主义教育的始终，其基本精神和价值取向指导这爱国主义教育的理论和实践。结合自身工作实际，我认为当代大学生的爱国主义教育应坚持以下几个原则：

一是政治站位上坚持爱国主义与爱党、爱社会主义相结合。爱国主义的“国”既要在地域上，还要从民族、政党及制度的层面上去理解。我国始终以民族真行、人民幸福为主旨的爱国主义与中国共产党领导人民建设社会主义的目标是高度一致的，爱社会主义是爱国主义思想的时代要求和重要表现。建国以来的历史和实践已经充分证明：只有中国共产党领导的中国特色社会主义才能力挽狂澜，改变落后中国的破旧面貌，引导中国人民在社会主义建设中逐步实现人民幸福、民族振兴。在爱国主义教育中进行“坚持爱党爱国爱社会主义相统一”^[1]的政治引导，有利于提高大学生对我国社会主义制度的理解和接受。

二是教学内容上坚持历史性与时代性相结合。在中华民族悠久的历史传承中，爱国主义思想和行为作为优秀的精神资源，一直激励着为民族独立和民众幸福不懈奋斗的中国人民在逆境中奋起，甚至舍生取义。当代大学生在我国历史上英雄人物事迹的熏陶下，容易增强对国家美好河山和祖国人民热爱的情怀。大学生从爱国主义思想和行为的历史变迁中也能感受到爱国主义的具体内容并非一成不变，处于新时代的爱国主义的内容也应与时俱进。正如习近平同志所说，“实现中华民族伟大复兴的中国梦，是当代中国爱国主义的鲜明主题”^[2]。为了紧扣时代脉搏，当代的爱国主义教育应将大学生从祖国悠久历史熏陶中培养起来的爱国情怀融入时代发展的新鲜血液，激励他们树立远大的理想，在实现中华民族伟大复兴的奋斗中实现自己的人生价值。

三是教学方法上坚持主体性与区别性相结合。主体性要求在情感上要有深厚的爱国意识和爱国情怀，知识构成上要知晓中国优秀传统文化，教学中要熟练掌握当前形势下爱国主义教育的基本方法和科学手段。在教学过程中，教师要正确把握具有独立思想的学生

的思想脉络,用科学的理论和鲜活的实证来解答对于大学生关心的社会热点问题,培养他们的爱国情感。区别性要求根据教学对象专业的差异施以与之匹配的教学材料和恰当的教学方法,培养大学生理性爱国的品质。将个体与国家紧密连在一起,结成国荣我荣之心,在努力为国奋斗的过程中实现自己的价值。

三、大学生爱国主义教育的途径

面对当前大学生爱国主义教育所处的困境,结合大学生爱国主义教育的基本原则,我认为当前大学生的爱国主义教育应推陈出新,既要合理利用传统教育的优点,也要与时俱进,通过多渠道、系统立体的教育方式和教育手段,致力于提高大学生爱国主义教育的实效。

首先,要树立课程思政的理念,将爱国主义教育渗透到高校思政课和各学科的教学活动中。爱国主义教育是一项伟大的长期工程,不是某一门课程就能单独完成的,它需要各学科在知识讲授的通力协作才能完成。为此,《思想道德修养与法律基础》的教学要将爱国主义教育的基本理论阐释清楚,《中国近现代史纲要》及《毛泽东思想和中国特色社会主义理论体系概论》等课程及各专业的任课教师也要结合本课程及学生所学的专业和学科特点,拓展爱国主义教育维度,在学习专业知识和技能的过程中,培养学生的爱国意识。

其次,爱国主义教育牢记历史,也要立足现实国情国情,还要面向未来。爱国主义不是凭空产生,而是孕育于国家生成与发展的历史。国情是一个国家相对稳定的总体的客观实际情况,它是经济、社会发展的最基本、最主要的动力因素和制约因素。它常常决定着一个国家长期发展的基本特点和大致轮廓^[3]。因此,我们既要从小5000年悠久历史中发生的无数可歌可泣、激励人心的爱国事迹的珍贵材料激发大学生强烈的爱国热情,也要从国家、民族危在旦夕的屈辱的中国近现代史中无数仁人志士救亡图存的爱国运动中激发大学生的国家责任感,更要通过当代中国巨大成就的展现,彰显中国特色社会主义制度的优越性,增强大学生实现中华民族伟大复兴的自豪感和自信心。

参考文献

- [1] 本书编写组. 新时代爱国主义教育实施纲要 [M]. 北京: 中国法制出版社, 2019: 4.
- [2] 习近平. 大力弘扬伟大爱国主义精神 为实现中国梦提供精神支柱 [N]. 人民日报, 2015-12-31(1).
- [3] 张艳国. 爱国主义理论讲座 [M]. 北京: 中共中央党校出版社, 1997: 277.

再次,做到课堂理论教学与实践教学的统一。大学生爱国主义教育的理论和系统知识的传授主要通过课堂教学来完成,通过正面灌输,把爱国主义教育内容融于各学科之中,培养学生的爱国主义情怀。但要将其从内存于心到外化于行,成为日常的生活方式,还需要与课外实践活动结合起来,在实践活动中增强大学生的爱国情操。这种实践活动即可以以英模报告、升国旗、爱国主题演讲等校园文化活动的形式,重点围绕“爱国、报国”这个中心进行。也可以深入工矿企业调查研究及社区服务等方式,向学生展现我国现代化建设的巨大成就,或通过参观革命遗址和展览会,从革命先烈崇高理想的事迹中感悟到爱国情怀,完善爱国品格,并引导学生把爱国热情转化为奉献社会与报效祖国的建设洪流中。

最后,要将爱国主义教育的传统方法与现代技术相结合。当前的爱国主义教育仍然离不开课堂教学的系统讲授,大学生通过直接、迅速、集中、大量的灌输与吸收,有利于形成良好的爱国主义氛围和更为科学的爱国主义教育机制。但传统方法存在的较为死板及缺少互动性的弊端需要现代的网络技术予以弥补。现代网络通过创新教育平台,拓展爱国主义教育的新渠道,让学生感觉到观看爱国主义教育的视频就像看电影一样,生动有趣,印象深刻。学校还可以创设爱国主义教育网站,安排专业教师定期轮流网上值班,让学生随时通过网络接受爱国主义教育。

四、结语

爱国主义是一个民族的优秀传统,也是每个人特别是当代大学生理应具备的品格。但爱国的情感、思想和行为的养成并非本能,而是需要系统的教育和时间来培养和达成。当前国际形势风云变幻,对当代大学生爱国主义的教育也提出了更高的要求。作为一名高校的思政课教师,面对当前大学生爱国主义教育面临的严峻挑战,结合爱国主义教育的基本原则,探寻爱国主义教育的有效途径,采取有效的教学方式培养大学生养成爱国主义情怀,坚定他们对社会主义中国的国家认同和政治认同,是一项不容忽视的教学责任。

基于网络环境的高校隐性思想政治教育研究

师梦雅

河北中医学院 河北石家庄 050200

【摘要】 随着社会的发展,人们生活水平的提高,我们逐步进入到了网络时代。网络时代给高校思想政治教育带来了机遇,也带来了挑战,如何迎难而上,进一步提高高校思想政治教育水平,是广大高校教师必须要考虑的问题。为了充分发挥网络时代在思想政治教育中的正面作用,高校可采用隐性教育方式对学生进行思想政治教育。本文系统地阐述了基于网络环境下的高校隐性思想政治教育内容,旨在进一步提高高校思想政治教育水平,为学生今后的就业和求职奠定基础。

【关键词】 网络时代; 隐性思想; 思想政治教育

众所周知,近些年来我国高校采取多种传播途径对学生进行思想政治教育,大多以课堂教学为主,这种教学模式属于应用概率高的教学形式,除此之外,还有以互联网以及心理辅导为主的教育形式,是近些年才被高校教师应用的。这些辅导方式都是显性的教育方式,能够拥有完善的、科学的教育体系和方式方法。在对高校的学生进行思想政治教育活动中,既要用显现的教育方式,也应当运用比较偏隐性化的教学途径及隐性思想政治教育。从广大学生角度来说,隐性教育并不是完全隐形的教育形式,绝大多数学生对隐性教育并无非常明显的抵触情绪,甚至乐于接受,可见对高校大学生运用隐性思想政治教育具有非常重要的意义。

一、隐性教育的相关概念

与显性教育不同,隐性教育并没有完善的教育体系和教学形式以及教学方法,通常以教师为主体,通过教师的思想和行为,潜移默化的影响学生而完成教育活动。例如在课堂或者是学生日常生活中,教师可以对某一类新闻阐述自己的自主性见解,而这种行为就是潜移默化的影响学生无意识的向学生传递自身的看法。一旦学生以该位教师作为自己的偶像,或者对该位教师有较深的印象,就会对该种观点产生一定的信任情绪,并形成自己的认知。在网络时代下,教师的发展方式更加自由,更加灵活,可以利用互联网技术,随时与学生进行交流和沟通,发表自己的个人意见,向学生传达自己想要传达的教育思想,由此我们可以得出这样的结论,隐性教育实际上是一种没有规定形式的传播比较自由的教育形式。在隐性教育活动中,教师与学生处在平等的交流的地位中,能够使更加主动的改变自我。

二、网络环境下,高校思想政治隐性教育的特殊性

1. 具有隐秘性的特点

由于缺少完整的教育形态,因此,隐性教育具有隐蔽性的特点,不用考虑思想政治教育体制编制等诸多内容,更无需计算到教学评价范围内。这也间接的决定了,对于部分新手教师来说,他们会将重点教学内容放置在课堂等实体课堂教学活动中,缺乏对隐性教育作用的重视力度,不能够将隐性教育的功能特征充分的发挥出来。

2. 具有较强的渗透性

隐形教育往往是在学生日常生产和学习及生活过程中发挥作用的,对于不同的学生来说,他们所接受到的理性教育点往往存在着较大的差别。可以说隐性教育作用形式是以流水状不间断的成果,它能够通过学生思想中的每一个缝隙传到学生的大脑中。如果高校

思想政治教育工作者想要达到预期的教学效果,则应当在日常的、特定的教学形式外,不经意的向学生渗透一些思想文化内涵,潜移默化的完成隐性教育,达成教学目的。

3. 传播范围更加广泛,隐性教育打破了传统显性教育对时间和空间的限制

它对范围的选择并无明显的条件,在生活中,在下课后,都可以通过互联网技术实现理性教育。与此同时,隐性教育的科学内容也相对广泛,可以是生活信息,也可以是日常生活常识,甚至是时尚信息和数学公式等等,都可以作为隐性教育的载体。可以说隐性教育过程中,传播主体与信息接受者往往处在不确定的状态下,而正是这种不确定的状态,可以达成最好的教育效果。

4. 具有长效传播的特征

隐性教育并不完全需要在平行时间内传播它,甚至可以在非平行时间内完成传播教育。从教师角度来说,日常的教育教学氛围中可以向学生传递一些思想政治相关的教育内容,而在生活中也可以通过微信公众号或者是QQ群、微信群的方式向学生传递。可以说,只要教师所给出的信息能够以近似完整的状态实现传播,就能够使受教育者接受到,且这种印象将会持久有效。

三、网络环境下,高校学生隐性思想政治教育的落实途径

1. 充分利用网络环境,进一步拓宽隐性教育的范围

为了达到进一步提高高校思想政治教育水平的目的,高校思想政治教育教师在日常的教学活动中应当进一步加强隐性教育的落实效果。通过网络技术来加强隐性教育,具体来说应该做到以下几点:首先,广大高校思想政治教师应当对网络技术带来的隐性教育给予高度的重视,认识到网络技术对提高高校大学生思想政治教育水平的重要意义。其次,要学会灵活的运用网络环境下的新媒体软件使用方式,充分发挥不同软件的功能和效果,将新媒体技术的传播优势充分的发挥出来。例如教师可以利用微信和QQ这类软件实现图文的有效编辑,实现隐性教育的传播。

2. 从学生的兴趣爱好角度出发,充分发挥教师的引导作用

上文已经提到在隐性教育活动中不需要建立传统的授课作为教学形态,教师仅需要将自身的引导作用发挥出来。这也就决定了在隐性教育活动中,教师应当如何发挥隐性引导作用,以及如何让学生对隐性教育内容产生兴趣,成为了开展高校隐性思想政治教育活动的重点和难点内容。对此,笔者认为高校思想政治教育教师可以事先对学生可能感兴趣的内容进行调研活动,了解学生感兴趣的时政新闻和社会新闻等等,在了解学生兴趣思路的基础上,选择学生

使用频率较高的网络软件来开展调研活动。通常情况下调查对象为50~80人。在得出结论后,利用多媒体软件对学生感兴趣的思想政治信息进行编辑。但值得注意的是,无论教师如何刻意的对学生进行隐性教育,隐性教育都不可能明显的显现出特定的规程,否则会令学生产生严重的抵触情绪,达不到预期的教学目的。

3. 顺应互联网技术发展的大趋势

隐性教育应当是以水流的形式缓慢的渗透到思想政治教育活动中,因此,高校在隐性教育活动中要做到的就是令思想政治教育信息通过互联网技术不断的拓宽影响范围,使学生进入到隐性教育覆盖范围后,被所传输的政治信息所影响,进而形成正确的世界观和人生观以及价值观,并同教师的思想形态进行有效的结合。例如每一个高校都会从自身的实际情况出发,设定符合校园特色文化的规章制度。初期学生对于这些文化制度缺乏理解不能接受,但随着时间的推移,通过不断的履行和了解,学生能够对这些规章制度产生深刻的理解,并在现实的学习和生活中努力践行。这就是学生从刚开始的拒绝到接受新文化的具体体现。鉴于此,高校应当充分利用互联网时代下的新媒体软件来搭建一个相对稳定的、科学的信息交流网络,使学生置身于网络环境当中去,并接受教师发布的动态,受教师思想和行为所影响,进而形成稳定的、符合中国特色社会主义核心价值观的思想政治观念。

4. 要坚定不移的传递中国特色社会主义核心价值观

在互联网时代下,软件的种类多种多样,但无论是哪种软件,都应当以坚定不移的状态传播中国特色社会主义价值观。高校思想政治教育团队应当充分意识到互联网时代下的软件技术水平是辅助工具,教师和学生不应当被这类新媒体软件中所传达的错误价值观所引导,要做到坚定自己的理想信念。教师应当对思想政治教育内涵有着深刻的理解和认知,并潜移默化地影响学生,使学生具有成熟的、完善的心理素质。十九大圆满结束后,我国继续坚定不移的走社会主义发展路线,在这一时代背景下,高校教师应当坚定自身

的社会责任感,要树立文化自信,要不断调节自身的思想境界,使其符合社会主义核心价值观。

5. 进一步强化网络技术对信息的监控力度,搭建高质量的教学团队

在互联网时代下,海量信息如泥沙俱下,影响着广大高校大学生。这些信息中往往存在一些负面信息,例如黄色信息等等,会直接影响着高校大学生的身心健康。可以说网络时代的到来,为高校思想政治教育提供平台的同时,也为一些传播负面政治信息的违法者提供了平台。虽然并不是所有的负面信息都能够第一时间传递到大学生的视线范围内,但我们应当充分的意识到,一旦大学生看到这些信息,往往会产生严重的思想后果。正因如此,高校思想政治教育相关教师应当对互联网时代下的信息进行全面深入的监控,将那些影响学生身心健康的、错误的政治思想信息屏蔽在外,如若发现校内学生传递相关信息,应当给予警告,甚至给予记过处分,移送至公安机关,要确保每一位同学都深刻的意识到传播不法信息可能带来的后果。

四、结语

总而言之,互联网时代的到来,对高校思想政治教育来说,既是机遇又是挑战,如何迎难而上,充分发挥互联网技术对高校思想政治教育活动的积极作用,是广大高校思想政治教育者必须要考虑的问题。从网络时代出发,对高校大学生进行隐性思想政治教育,能够充分发挥互联网技术的优势,在尊重学生兴趣的同时,潜移默化的影响学生,使学生积极主动地接受教师的教育。

基金项目:河北省高校党建研究会课题《基于高校思想政治工作质量提升工程背景下的网络育人理论与实践研究》(GXDJ2018B104)

参考文献

- [1] 陈晶."网络环境视域下高校思想政治教育改革模式研究."现代职业教育.39(2020):156-157. doi:.
- [2] 徐竹君."数字网络环境下大学生思想政治教育的创新与实践——评《高校综合治理数字化网络信息平台建设》."中国科技论文.15.04(2020):507. doi:.
- [3] 马丽梅."网络环境下高校学生思想政治教育工作创新探析."创新创业理论研究与实践.2.24(2019):140-141. doi:.
- [4] 陈莹."网络环境下高校思想政治创新教育面临的机遇与挑战概述."吉林省教育学院学报.35.10(2019):80-84. doi:10.16083/j.cnki.1671-1580.2019.11.014.
- [5] 张文俊."网络视野下高校思想政治教育的对策探究——评《网络环境下高校思想政治教育研究》."中国教育学刊.09(2019):138. doi:.

中美中学历史教学常用方法对比研究

石璐璐

黑龙江齐齐哈尔市第一中学 黑龙江齐齐哈尔 161006

【摘要】在教育改革浪潮下国外先进教学方法涌入国门,如何科学运用国外课堂上的育人手段,成为教育改革应解决难题之一。其中,美国自20世纪60年代开始走上教学方法探索道路,不断积累经验,创新教育模式,用讨论法、讲述法、“角色扮演”、“做历史”等方法展开历史教学活动,使历史教学效果得以优化。本文通过探析中美中学历史教学常用方法,以期借鉴国外教学经验,助推我国中学历史教育改革活动与时俱进。

【关键词】中美; 中学历史; 教学方法

中学历史新课程标准指出,步入21世纪全球化进程加快,全球范围内思想文化碰撞激荡,要在国际形势下传承并发扬中华传统文化,助力学生形成爱国主义精神,需做好历史教育工作,针对人文历史深入研究,使学生能提升历史核心素养,如历史意识、历史思维能力、历史解释、家国情怀、时空观念等。然而,我国中学历史教学方法仍有待改革,影响中学历史教学成效。基于此,为提高中学历史教学质量,针对中美中学历史教学方法进行对比分析并从中汲取经验显得尤为重要。

一、中美中学历史教学常用方法对比分析必要性

1. 顺应时代发展要求

在科学技术、经济水平不断发展背景下教育观念、教学方法亦需随之变革,旨在适应时代要求,使教育活动能从同步化、标准化、统一化及强调共性的工业化时代过度到个别化、多元化、选择性突出个性的网络信息时代、知识经济时代,在立足新时代前提下通过教育将学生塑造成思想先进、能力卓越的优质人才,为学生全面发展铺平道路,贯彻育人为本理念,指引学生成为社会“建设者”。基于此,中学历史作为培育学生家国情怀、历史解释、思维能力、时空观念等核心素养学科需在全球化浪潮下学习美国历史教学方法,在中美教法对比分析中总结经验,继而确保教学活动顺应时代发展要求,落实教书育人目标。

2. 助推教育改革活动良性发展

教学方法改革是教改关键之一,主要源于教学方法是架在历史知识与学生两者之间的桥梁,只有教学方法目的清晰、科学可行、稳定高效,才能指引学生步入历史知识殿堂,在学习历史知识同时和谐发展。然而,我国中学历史教学方法存在针对性不足、普适性有余及灵活性不足、知识性有余问题,为此需通过教改解决育人难题。美国作为发达国家教育理念先进,教学改革成果突出,针对中美中学历史教学方法进行对比分析,能帮助我国历史教师吸取经验、借鉴所长、弥补缺陷,继而助推历史教育改革活动良性发展,使我国历史教育得以朝着国际化、全球化方向发展。

3. 增强中学历史教师师资力量

对比研究中美中学历史教学常用方法并非仅围绕教法本身加以探讨,还需从学情、课程内容、教育理念、教学管理等方面予以讨论,关注可能影响教学方法的因素,看清两国教育宏观差异,使研究范围得以扩展,为有效运用美国中学历史教学方法奠定基础。在此过程中教师需积极践行并总结美国中学历史常用教法,能有效增强教师历史教学能力,扩展教师历史文化视野,树立教研意识,可立足实际加强创新,使美国历史教学方法得以演变成成为“本土化”教法,

适应我国历史教学要求,继而强化中学历史教师师资力量^[1]。

二、中美中学历史教学常用方法对比分析理论基础

1. 多元智慧理论

在《心智结构》(加德纳,1993年)中涉及“多元智慧理论”,将人类心理能力分为音乐智慧、空间智慧、逻辑智慧、人际智慧、肌体运动智慧、语言智慧、自然观察智慧、自省智慧、道德等智慧类型,颠覆人们对传统“智商”的固有认知,使人们明晰智力与生俱来。任何教学方法均具有优势及劣势,以“多元智慧理论”为基础,以挖掘学生智力潜能为导向,教学方法需不断发展且具有综合性、针对性,达到教学方法博采众长、互为补充目的,为此中美中学历史教学方法需进行对比分析,为学生“多元智慧”全面发展给予支持。

2. 建构主义理论

作为认知心理学分支之一,建构主义理论由斯滕伯格、科恩伯格、皮亚杰等心理学家及研究学者提出,将图式视为学生认知核心与起点,夯实学生认知事物基础,在认知发展中受平衡、同化、顺应等过程影响,将学习过程与认知发展联系在一起,用以阐述学生认知规律。建构主义认为学生并非通过教师输出教学内容而获得知识,是在一定社会人文背景下通过学习获得知识,这离不开学习伙伴、教师、家庭他人的帮助,基于意义构建深入加工学习资料汲取知识养分。中美历史学习人文社会背景不同,学生“会话”、“协作”、“情境”、“意义构建”要素各异,通过教学方法对比分析可引领学生根据个人学情构建历史知识学习体系并引领教师根据学习规律持续教改,达到提高中学历史教学质量目的。

3. 立德树人理论

立德树人是我国教育改革根本任务,亦是中美中学历史教学方法对比分析核心要务,保障教师所用教学方法能通过历史课堂强化学生核心素养,从美育、劳育、德育、智育等角度切入助推学生全面发展,在历史教学活动中渗透心理健康教育、传统文化教育、审美教育等内容,强调学生为主、时代为基、政策先导,继而助力我国中学历史教学活动稳健发展^[2]。

三、中美中学历史教学常用方法对比分析结论

1. 美国中学历史教学常用方法

第一,“做历史”。亚里士多德指出惊奇及疑问是思维形成的开始,敢于大胆质疑是学生思考探究的前提条件,为此美国中学运用“做历史”教学方法,引领学生根据教学材料抒发个人对历史内容的见

解,为保障学生对历史的看法能被他人接纳或具有科学性,学生还需在现有材料基础上自主搜集可用内容,通过历史资料加工处理得出历史分析结果并加以阐述,除口头练习外,美国历史课堂上学生还需进行书面练习,创建历史实验室展开实践活动,在再现历史过程中亮明观点,突出“做历史”学生主体地位

第二,角色扮演。在美国课堂上学生相对较为自由,并不受历史教学内容束缚,融合主观见解,利用历史知识,创建表演情境,塑造历史人物,通过生动的表演诠释历史内涵。与其他教学方法相比,角色扮演能将学生拉进历史规定场景,通过表演历史事件及人物加深感悟,在历史教学中倾注学生真情实感,加强教育共鸣,有效记忆理论知识,继而落实历史教学目标。

第三,讨论法。美国教师尊重学生想法,热衷于激活学生思维,为使学生能参与到历史教学活动中会规设探讨性较强的问题,鼓励学生表达想法,这些问题通常情况下并无标准答案,正如《历史学的理念》(克林伍德,1946年)所说,历史具有可诠释性,它具有精神生命,在不同的思想中、环境下均有不同的意义。基于此,美国中学历史教师强调通过指引学生讨论增强教学活动过程性,在此基础上渗透建构主义理论,引领学生加强认知,使学生能在学习历史知识时保持公正立场,对历史有更加深刻与全面的理解。

第四,讲述法。讲述法在美国中学历史教学中较为常用,教师根据课程内容面向学生讲述历史知识,除每节课有固定的时间讲述历史课程外,该教法还具有渗透性,能与“做历史”、“角色扮演”等教学方法关联在一起,例如教师可在学生表演结束后进行点评,同时围绕学生未能在角色扮演中予以体现的知识点加以讲解,使历史教学与学生表现具有契合性,针对学生历史学习理解盲区进行深入讲解,落实讲述法历史教学目标。

2. 中国中学历史教学常用方法

第一,以教师为主的历史教学方法。历史教师经验丰富把控全局,在“以考促教”理念指引下筛选历史教学要点,通过解读新课程标准及国家教改政策加强教学设计,从历史教学源头出发整合教育资源,其中囊括信息化教育资源,为此历史教师借助微课、慕课及教育软件等媒介多元化输出历史知识,旨在渗透多元智慧理论,引领学生提升历史核心素养。以教师为主的教学方法较为常见的有读书法、教具演示法、谈话法、讲述法等,将教学焦点放在如何讲好历史层面上,使历史课堂更加严谨且具有知识性,虽然具有历史知识输出优势,但一味强调教师主控课堂,容易出现“满堂灌”课堂教学僵局,学生学习实践较为被动,影响历史知识传导成效。

第二,以学生为主的历史教学方法。我国教育改革活动持续展开,以学生为主教学方法层出不穷,引领学生回归历史课堂,成为教学

主体,为完成立德树人任务奠定基础。例如,有些教师在课堂上开设“历史小老师”模块,鼓励学生到讲台上讲述其历史见解,其他学生还可向“小老师”提问,打造“生生互动”历史教学环境;教师根据历史知识规设议题,采用议题式探究教学方法,点燃学生历史思维,围绕议题深入探讨,旨在充分理解历史知识。与教师单向输出历史知识相比,学生参与议题探讨活动能从主观出发了解、学习、分析、掌握历史知识,有利于削减历史教学阻力;历史教师还结合实际创建翻转课堂,鼓励学生以历史学习小组为依托自主学习并完成历史学习任务,有效培育学生合作意识、自学能力、历史思维等综合素养。

3. 借鉴美国教法改进中国中学历史教学方法路径

第一,减轻对教材的依赖。通过对美国“做历史”教学方法进行分析可知,教师一方面为学生准备历史资料,另一方面鼓励学生为佐证论点自主搜集相关资料,摆脱固有历史教材束缚,将学生思想与历史知识融合在一起,还可有效培育学生史料证实、唯物史观、历史理解等核心素养,为此我国中学历史教学应借鉴“做历史”教法经验,多渠道整合教材资源,旨在拓宽学生历史视野,调动学生学习积极性;第二,调整教师与学生历史课堂上的用时占比。讲述法本身并无不当之处,在我国历史课堂上沦为“填鸭式”教法主要源于师生课上用时占比差距悬殊,教师讲述历史知识时间过长,消磨学生历史学习热情,为此教师可借鉴美国讲述法渗透在其他教法中的育人经验,在翻转课堂上、议题式探究中根据学情及认知规律并围绕学生历史学习实况针对教学重难点进行讲解,使师生互动性更强,同时更加尊重学生;第三,鼓励学生质疑,允许学生有其他见解。美国中学历史课堂较为自由,使学生敢于质疑、自主论证、分析探讨、合作学习,这在中国中学历史课堂上属于育人短板,为此教师应在加强自身历史教育能力同时勇于直面学生质疑,鼓励学生提问,围绕具有意义的历史问题进行辩证分析,在师生历史思维碰撞中落实教育目标,继而达到我国教学方法科学变革目的^[3]。

四、结语

综上所述,中美中学历史教学常用方法分析对比具有顺应时代发展要求,助推教育改革活动良性发展,增强中学历史教师师资力量必要性。基于此,我国中学历史教师需积极研究美国教学方法,减轻对教材的依赖,调整教师与学生历史课堂上的用时占比,鼓励学生质疑,允许学生有其他见解,继而在借鉴美国中学历史教法育人经验前提下提高本国中学历史教改质量。

参考文献

- [1] 冯燕清. 初中历史“史论结合”教学策略探析[J]. 课程教育研究, 2019(21):45-46.
- [2] 孙晓甜. 中美中学历史课教学方法研究[J]. 佳木斯职业学院学报, 2016(01):45.
- [3] 李稚勇. 中英美中学历史课史料教学比较研究[J]. 上海师范大学学报(哲学社会科学版), 2012, 41(02):125-136.

创新能力培养导向下的高校作曲教学改革研究

宋歌

绥化学院 黑龙江绥化 152000

【摘要】 高校在进行音乐课程理论教学时，必须要加强学生对于音乐实践和应用的能力。在市场经济指引之下，加强学生创新能力培养，使学生成为具有独特个人风格的音乐创作人才，而这也极大地促进音乐这种艺术形式在我国经济文化建设过程中的积极作用，使音乐能够伴随我国发展建设，更加适应新时代发展变化，而为广大人民群众服务。本文将对创新能力培养导向下的高校作曲教学改革进行研究，并探讨目前我国在进行高校作曲教学改革过程中加强学生的创新能力培养。

【关键词】 高校；作曲教学；创新；能力培养；教学改革

伴随着我国教育体制的不断改革深化，教育界对于创作型音乐人才的培养有了更高的要求，音乐市场不断丰富对于作曲人才的需求也在逐渐地增强，双方面的影响之下，极大地推动了我国高校对于音乐作曲人才的教学改革，通过创新能力培养提高学生创作能力，使学生真正成为促进我国音乐事业发展的重要人才。在这一过程中，高校必须要结合院校的特色，满足社会需求，贴近学生个性发展，构建起创新能力培养下的高校特色作曲教学。

一、创新能力培养对于高校作曲教学所具有的必要性

大量的实践已经证明进行音乐创作是情感的积极宣泄，许多优秀的音乐作品都是在音乐家情感爆发之后突然出现灵感而进行创作的。高校在进行作曲教学时可以以情感流露为依托，来对学生进行作曲创作能力培养，通过行之有效的实践教育激发起学生以创新为理念的音乐创作欲望，并使学生逐渐形成属于自己的音乐特色。^[1]在进行作曲创作过程中，许多学生都会认为只有伟大的作曲家才能创造出优美的音乐作品，作为学生很难实现这一目的，教师必须经过有效的教学指导使学生充分认识到这一观点的错误性。每个人都有创作音乐的能力和权利，通过创新性的能力培养，每一个人都能够创造出受大众认可的音乐作品。在进行音乐课的教学时，教师可以突出创新性能力培养的力度，使学生能够结合自身特点充分运用起各类音乐创作条件和方法，进而创造出优秀音乐作品。

二、创新创造能力对于高校作曲教学而言的重要意义

1. 帮助学生巩固音乐理论知识

学生在进行作曲学习过程中，通过创新能力的培养可以使学生对于作曲相关的理论知识得到进一步的巩固，使学生能够在坚实的理论基础知识支持之上灵活运用创新能力，促进作曲创作过程更加顺利，创作出来的音乐也将更具感染力。学生在进行创作之前为了提高创新性会将其所掌握的和声学、旋律写作学、乐器使用要求等进行融会贯通，这样的创新性培养不仅更有实践意义，而且也能够极大地提高学生所创作出的音乐作品的质量。^[2]

2. 帮助学生灵活运用情感与音乐

作曲的过程就是情感流露的过程，是作曲家向听众倾诉内心世界的有效手段，也是作曲家进行艺术观念表达的主要途径。学生在进行作曲创作过程中往往会追随着优秀作曲家的脚步，对自己内心情感世界进行释放，并在这一过程之中为提高创新性，学生会将自己的个人想法、独到见解融入到音乐之中，这样的作曲过程就会极大地锻炼起学生灵活应用情感与音乐的能力，而且所获得的作曲作

品往往更具生命力和感染力，更容易赢得听众的认可。学生经过创新能力培养后进行作曲创作也会获得更多的成就，使学生增加创作的信心和动力。

3. 帮助学生提高音乐创作能力

真正的音乐创作过程不仅仅是指作曲，往往也包括指挥、演奏、录音等一系列行为，学生为了实现个人能力的提升，加强创新能力，就必然会对这些流程进行深入的学习和了解。虽然过程较为繁琐复杂，对于学生的要求也较高，但是学生一旦坚持下去，就会在作曲创作过程中获得卓越的成绩。创作能力的培养是循序渐进的，也是海纳百川的，学生为了提高自己的创新能力，不断地提高自己的知识储备量和实践能力，这样的过程就会帮助学生实现创作能力质的飞跃。^[3]

三、创新创造能力对于高校作曲教学而言应该坚持的原则

1. 明确作品主题

创新能力培养下高校进行作曲教学时应该引导学生在进行创作之前必须明确作品的主题。学生在进行创作之前，可以先进行自我提问，应该在怎样的立意之下进行音乐的创作，这样才能够使学生在进行作曲的过程中能够充分地掌握各个旋律之间的变换，使每一个音阶都能够按照明确的主题之下进行展开。^[4]虽然学生在进行作曲创作时应该具备创新能力，但是创作的过程中却不可肆意妄为，仍然要按照一定的标准和规范来进行，才能够使创作出来的音乐符合大众品味，能够使听众产生共鸣，带来良好的创造效果。

2. 确定风格定位

许多学生在进行音乐创作过程中大多是按照自己所习惯或喜爱进行完成。比如，高校内的许多学生在进行音乐创作时，都喜欢使用现代流行的音乐形式或演唱技法来进行作曲，但是往往却缺乏个人的独到见解。^[5]所以在进行高校作曲教育培养时，教师应该指导学生既要遵循大众口味进行音乐创作，又要有自己独到的音乐见解和风格，通过反复练习，形成自己独特风格定位，才能够使自己的音乐作品具备创新性，有明显的个人魅力。

3. 体现创作时代感

任何音乐作品在创造的过程中都会受到其所处的时代的影响，而这也是许多音乐作品成为历史见证的重要因素。比如，我国的《义勇军进行曲》作为国歌能够激起人民群众的斗志，以昂扬奋斗的精神开拓进取，而它正是结合了当时的时代背景所进行创作的。《义勇军进行曲》是那个时代下中国的历史见证，有着经久不衰的魅力，是我们的时代记忆，成为经久不衰的音乐作品。所以学

生在进行作曲创作时,教师应该加强对于学生作品的时代感引导。现在正是全新的时代开端,学生在进行作曲时,应该围绕这一新时代主题来进行开展,既要尊崇传统的音乐技法,也要具备时代特色,尽可能地发挥出学生的创新能力,结合自身的对于新时代表现新时代表现的魅力。

4. 创新作品结构

学生在进行作曲创作时教师也应该加强对于作品结构的设计引导。以钢琴曲为例,学生在进行音乐创作时,应该注重作品的旋律特色,加强和声部位、织体部位之间的有效衔接,才能够使所创作出的钢琴曲形成完整的结构,不仅便于演绎,也能够提高音乐的质量。^[6]音乐在进行创作过程中作品的结构其本质就是演绎音乐时各类音响的布局情况,这不仅会受到学生主观的轮廓划定,社会受到音乐的主题、色彩基调、演奏方法等诸多因素的影响,所以学生在进行作曲时,教师应该教育学生充分的掌握这些因素的本质,不能够使学生只停留在一个角落,而是要有大局意识,形成整体的合理规划,才能够确保作曲的充实丰满、结构合理。

四、高校作曲教学对于学生创新创造能力的培养建议

1. 提高对于学生创作思想的培养

高校在进行作曲教学时为了提高学生的创新能力,必须要让学生明确作曲这门课程的主要思想。音乐创作的过程中与其他文学作品的有着极大的不同,往往会对学生的个人素养有更高的要求,不仅要求学生具备良好的创新能力,更要求学生形成广泛的思维维度。作曲的创作来源于灵感,根本的源泉是学生的情感流露。学生需要经过大胆地想象,勇敢地将情感进行宣泄才能够创造出优秀的音乐作品,所以在进行作曲课程教学时,教师必须要培养出学生的创作思想,才能够有效地提高学生的创作能力。^[7]这需要学生在教师的引导之下摆脱思想的束缚,敢于独立探索音乐世界,了解音乐世界背后的真正内涵,进而对自己的内心灵魂进行观察和阐述。比如,教师可以在课堂上播放一段音乐作品,让学生各抒己见,发表自己

的看法,并讨论作曲家是如何将自己的内心世界通过这部音乐作品来进行表达的。在这样的方式引导下,思想可以得到进一步的明确,进而提高了教学质量。

2. 帮助学生明确音乐创作的动机

学生在进行作曲的过程中也要有明确的动机。创新能力的发挥离不开正确的动机指引,才能够将作曲的创作过程中按照自己的思路来进行。教师在进行作曲创作教学时,为了提高学生的创新能力以及创作能力首先需要让学生明白自己在进行音乐创作时应该奉行怎样的动机,也要帮助学生学会寻找动机。这样学生才可以在不断的作曲实践中按照明确的思路进行锻炼,进而创造出优秀的作品。比如,课堂上教师可以播放一段《第九交响曲》,播放之后教师可以将《第九交响曲》背后的知识向学生进行讲解,使学生充分的了解到这首曲目的,创作背景以及创作动机,进而帮助学生建立起自己的创作动机。^[8]

3. 提高学生创新创造的自主能力

学生在进行作曲时必须不断地加强自己的自主创新能力,必须要有独特的创作风格才能够使所创作出来的作品具备个人魅力,赢得他人的认可。教师在进行作曲教学时,应该结合学生的基础能力,制定合理的教学方式,培养学生举一反三的能力,通过不断地听取优秀的音乐作品来逐渐形成自己的创作风格,并在这一过程之中使学生形成可以利用多种形式来进行音乐表达,创作出的作品可以更加多元化、丰富化。而这也要求教师在进行课堂引导时注重对于学生个性思维的培养,关注每一名学生的个性,减少约束,提高素质能力,使学生在自由的状态下进行作曲练习,进而也将帮助学生提高自主创作能力。

五、结语

总而言之,在创新能力培养下进行高校作曲教学是对高校音乐教师的挑战。这要求教师能够多管齐下。对学生进行综合能力的培养;学生也要不断地克服困难,敢于表现自己,突破传统束缚,实现自主创新,才能够真正成为音乐创作人才。

参考文献

- [1] 薛凤蕊,耿丽敏,闫飞龙,等.大学生创新创业能力培养与教学改革研究——基于2017年“挑战杯”大学生创业大赛实践分析[J].河北农业大学学报:农林教育版,2018,020(002):5-8.
- [2] 王前锋,高凯.基于创新实践能力培养的高校管理类专业学科基础课程教学改革研究[J].产业与科技论坛,2018,v.17(09):195-196.
- [3] 郝梦.关于高校音乐学专业作曲技术理论共同课“整合型”课程教学改革的探讨[J].北方音乐,2011,000(009):89-90.
- [4] 陈立芳.提高教学质量拓宽研究思路——全国高校作曲理论与课程改革研讨会述评[J].人民音乐,2007(1):51-53.
- [5] 苏前忠.对高师作曲教学改革的几点建议[C].全国高等学校理论作曲课程改革与发展学术研讨会.中国教育学会,2006.
- [6] 常晓英.大专院校音乐系《曲式与作品分析》课程教学改革研究[J].北方音乐,2019,39(02):173-175.
- [7] 郭志达,华菊翠.面向创新创业能力培养的地方高校实践教学课程改革研究[J].高等农业教育,2015, No.293(11):56-60.
- [8] 赵海春,王延树,尹明干.在MOOC背景下“翻转课堂”理念的高校课程教学改革研究[J].科教文汇(下旬刊),2015(1):24-26.

老挝语——汉语结果补语对比分析

陶文娟

云南民族大学南亚东南亚语言文化学院 云南昆明 650504

【摘要】 补语是汉语特有的句法成分之一，它的结构形式灵活，句法功能复杂，语义关系丰富。而老语中没有补语的概念，而把这种句子成分连同状语、定语等一同归为修饰、限定性成分置于中心语的后面。汉语和老挝语存在很多共同点，却在述补结构上存在显著差异。本文将从结果补语的定义、基本特征、成分以及类型等多个方面对汉语、老挝语的述补结构进行全面的对比分析，找出两种语言之间的异同。

【关键词】 汉语；老挝语；结果补语；对比

老挝语和汉语都属于SVO型语言，都属于孤立语，即两种语言都缺乏词形变化，都以词序和虚词作为主要语法手段。补语是汉语特有的句法成分之一，在老语中没有补语的概念，而是把这种句子成分连同状语、定语等一同归为修饰、限定性的附加成分置于中心语的后面，虽然汉语和老挝语存在很多共同点，但是在结果补语结构上两种语言又存在着显著差异。

一、汉语与老挝语关于补语的界说

1. 汉语补语的界说

补语的研究由来已久，黎锦熙(1924)《新著国语法》把补语称为“补足语”，把“补足语”看作是某些述语所必然引起的连带成分。朱德熙(1982)《语法讲义》认为：“补语是在动词之后的谓词性成分，作用在于说明动作的结果或状态。”刘月华等(1983)《实用现代汉语语法》认为：“补语是位于动词或形容词后主要对动词或形容词进行补充说明的成分。”

2. 老语的补语界说

老语跟汉语的语言系统有着很大的一致性，在语言类型上也较为接近，但老语的情况似乎更为复杂。在老语中，状语、补语和宾语在一定程度上很难分清。老语的语法中并没有“补语”的概念。布里·巴帕潘等人(2001)提出老挝语中有三种基本的句法关系：联合关系、附加关系和并列关系。并列关系中的各部分之间虽然语法作用不一样，但语法地位是一样的，他们都是句子得以成立的必要成分，不能省略，这类结构主要是指主语和动词之间的关系。

老挝语的短语是以联合和附加这两种句法关系为基础组合起来的一组词，其语法功能相当于词，意义上不完整，不能独立成句。根据短语中各组成部分之间的句法关系，老挝语的短语可以分为联合短语和附加短语。联合短语中的各组成部分在句子中的语法作用和地位一样，没有主次之分。附加短语则是由中心语和附加语两个部分组成，两部分的语法作用和语法地位不一样。联合短语根据组成的各部分的词性可以分为联合式名词短语、联合式动词短语等。附加短语根据中心语的性质也可以分为附加式名词短语、附加式形容词短语、附加式动词短语和附加式介词短语。

二、汉语与老挝语的结果补语形式

1. 汉语结果补语的特点

- (1) 结果补语主要由形容词充当，也可由少数单音节动词来充当。
- (2) 结果补语与述语结合得比较紧密，中间通常不能加入别的成分，时态助词也只能放在补语后。

(3) 带结果补语的句子常常用来表示动作的完成与实现。带结果补语的述补结构在语法功能上相当于一个动词，后面可以带动词后缀“了”或“过”，但是不能接“着”。

(4) 带结果补语的句子在时间上表现的是现在以前动作是否完成或实现某个结果，因此它的否定形式要用“没”。用“不”字否定时，后面总有表示某种假设情况的话。

2. 老挝语结果补语的特点

(1) 谓语动词后面直接带补语。老语中可以直接在后面用动词、形容词或副词等作结果补语。例如：

ກິນອົມ ຂາຍ ຄົນມາຄົບແລ້ວ ເວົ້າແຈ້ງ ອາຍາດ
吃饱 人 来齐了 说清
例子中形容词ອົມ(饱)、ຄົບ(齐)、ແຈ້ງ(清楚)分别作动词ກິນ(吃)、ມາ(来)、ເວົ້າ(说话)的补语，说明动词的结果。

在上述这种形式中的述语带宾语时，宾语要紧跟在谓语动词后面，然后再把作补充说明结果的补语放在宾语的后面。即为“动词+宾语+补语”的结构。例如：

ພວກເຂົາ ກິນ ເຂົ້າ ຫວັດ ທ່ານ ຂາຍ
他们 吃 饭 光
ສ້າງ ທາງລົດໄຟ ສໍາເລັດ ກໍ່
建设 铁路 完成

例1中ຫວັດ(光，尽)充当动词ກິນ(吃)的结果补语，放在宾语ເຂົ້າ(饭)的后面；例2中ສໍາເລັດ(完成)充当ສ້າງ(建设)的结果补语，放在宾语ທາງລົດໄຟ(铁路)的后面。从以上的例句可以看出，汉语的结果补语与述语的结合很紧密，其间不能加进别的成分。老挝语中的述语和表示补充义的成分之间的结构是松散的，中间可以插入宾语或其他成分。

(2) 直接使用动词的述补结构。在老语中有一些动词本身就带有动作已经完成或实现的含义，因此对于这类词不需要另外添加结果补语。例如：

ພວກເຮົາ ຈິ່ງ ຈິ່ງ ພັງ ແຕ່ ບໍ່ ມີ ຄຳ ຄຳ ທີ່
我们 认真 听 但是 没有 听见 什么
ເຮົາ ພົບ ເພິ່ນ ທີ່ ກາງ ທາງ ທາງ ທາງ
我 遇见 他 在 路上
ເຫັນ ກັບ ຕາ ຕາ ຕາ ຕາ ຕາ ຕາ
看见 用 眼睛

例1中谓语动词“”本身就是指“听见”的意思，强调的是动作的结果。前面一句话当中的动词“ພັງ”是指“听”，强调的是动作过程。例2中动词“ພົບ”带有“遇到，碰到”的含义，后面不需要再额外补充说明就已经表示动作的结果了。例3中“ເຫັນ”带有动词“看”以及看的结果“见”的含义，不需要额外使用补语

说明。

(3) 带有“ໃຫ້”的述补结构。在《老挝语汉语词典》(第1250页)对ໃຫ້的注释中,“ໃຫ້”除了可以作为实意动词表示“给予,付出”等意思之外,还可以作助词表示“使得”,“要…一些”的意思。作为后一种用法时,“ໃຫ້”用于动词和结果补语之间,用来表示说话人的决心。即表示通过人为因素的努力要求达到某种目的和效果,常常用于未然情况和鼓励的语境。例如:

ເຈົ້າຄວນເວົ້າໃຫ້ຄັກ 你应该说清楚

你 应该 说 使得 清楚

ພວກເຈົ້າຕ້ອງຮຽນພາສາລາວໃຫ້ໄດ້ 你们必须学会老挝语

你们 必须 学习 老挝语 使得 可以

带助词“ໃຫ້”的述补结构中出现宾语时,宾语位于谓语动词后,述补结构前。即为“动词+宾语+ໃຫ້+结构补语”形式。例如:

ຜູ້ສົ່ງຕ້ອງຕິດສະແດນໃຫ້ຖືກ 寄信人一定要贴对邮票

寄信人 一定 贴 邮票 使得 对(正确)

ພວກເຮົາຕ້ອງຂຽນທີ່ຢູ່ຂອງຜູ້ຮັບໃຫ້ຈະແຈ້ງ 我们一定要写清收信人地址

我们 一定 写 地址 的 收信人 使得 明了

(4) 带有“ຈົນ”的述补结构。在老语当中还可以用助词“ຈົນ”放在谓语动词和结果补语成分中间构成述补结构。带“ຈົນ”的述补结构的语义指向不仅可以表达之前这个动词、行为变化的结构,还含有这个动词在做到结果后方停止。用以表达“到…为止”的含义。例如:

ລາວອ່ານນິທານນີ້ຈົນໝົດຈຶ່ງໄປນອນ 他读完这故事才去睡觉

他 读 故事 这 直至 完 才 去 睡

ຜູ້ລ້ຽງແບ້ທຸບຕີໝາໂນຈົນຕາຍ 牧羊人把狼打死了

牧羊人 抽打 狼 直至 死

例句1中“ຈົນ”后带形容词“ໝົດ”做动词“ອ່ານ”的补语,说明动词的结果,并表示做到这个结果后动作也随之结束,并含有

“看完后才去睡觉”的含义。例句2中,“ຈົນ”后带动词“ຕາຍ”做动词“ທຸບຕີ”的补语,表达“把狼打死为止”的含义。

三、汉语与老挝语结果补语特点差异

通过上述的描述,可以将汉语和老挝语在述补结构上的异同点可以总结为以下几点:

第一,在结构形式上,述语在前补语在后是两种语言固定的结构格局。述补结构在两种语言中都有粘合式和组合式结构。但相对于汉语粘合式结合较为紧密的特点来说,所不同的是老语补语的粘合式中述语和补语之间的关系较为松散,中间可以插入宾语成分。另外老挝语组合式的述补结构中结构助词会根据补语表意的不同采用不同的结构助词。

第二,在补语成分上,两种语言的述语都是由动词或形容词来充当。在汉语中补语主要是由各类谓词和副词、介词,以及各类谓词性词组来充当。在老语中除了和汉语中相同的这些补语成分外,也可以用体词来做为补语。

四、结语

本文对汉语、老挝语结果补语结构的异同进行了概括。但因为客观条件的限制,本文仍然存在一定的局限性。首先,因为没有老挝语语料库,所以所有例句都是人工筛选出来的,受时间、能力等的限制,语料数量有限。其次,因为老挝语在语法方面的研究成果和资料有限,所以本文在对老挝语的某些语法概念进行分析和说明时不够深入。至于对教学的意义和指导,作者认为,只有在结合了语法研究之后才能给教学提出全面的建议,所以本文对于这部分有所保留,还有待于另文研究。

参考文献

- [1] 北京语言学院语言研究所,《现代汉语补语研究资料》,北京语言学院出版社,1992.
- [2] 黄冰,《老挝语汉语词典》,国际关系学院昆明分部,2000.
- [3] 刘月华,《实用汉语语法》(增订版),商务印书馆,2001.
- [4] 陆蕴联,《论老挝词汇的若干特点》[硕士学位论文],北京,北京外国语大学,2003.
- [5] 张良民,《老挝语实用语法》,外语教学与研究出版社,2002.
- [6] 杨光远,台语“给”的用法,《民族语文》,2006,第126期P17-23.
- [7] 布里·巴帕潘(老)等人,《现代老挝语语法》第3部分,老挝教育部国家教育学研究所,2000.
- [8] 本勒·圣苏林(老)等人,《外国人学老挝语》第1、2、3册,老挝国立大学语言文学学院文字系,2000.

浅谈混合式教学理念下的大学英语课堂设计

王翠平

武汉轻工大学 湖北武汉 430023

【摘要】 自大学院校提出培养应用型人才目标以来,如何通过教育改革提升人才素养,整合育人资源,将专业教育与市场需求、区域建设、用人单位关联在一起,成为大学院校需解决育才难关之一。其中,混合式教学理念作为有别于传统教育的育人思想,强调育人资源综合利用合理性,引入新时代教育改革成果,在混合式教学过程中增强学生核心素养。本文通过探析混合式教学理念下的大学英语课堂设计方略,以期提高大学英语教学活动育人质量。

【关键词】 混合式教学理念; 大学英语; 课堂设计

混合式教学理念在信息化教育经验不断累积及技术革新背景下应运而生,能为学生课下、课上自主学习、全面发展提供便利,同时教学内容、方法、评价不受局限,赋予教学活动多样性、发展性、实效性。然而,有些大学英语课堂在教学设计过程中却存在混合式教学目标模糊、课程欠佳、模式僵化、教评滞后问题,影响混合式教学理念育人成效。基于此,为提高大学英语教育质量,探析混合式教学理念下的课堂设计方略显得尤为重要。

一、混合式教学理念下的大学英语课堂设计必要性

1. 教师引领与学生自学和谐统一

翻转课堂、微课、慕课均是混合式教学理念下的产物,与传统课堂不同,上述课堂强调学生自学重要性,教师身份随之转变,用引领者取代主控者,充分了解、尊重、信赖学生,为学生自学提供条件,在在此前提下进行课堂设计,确保学生自学能力、个性化需求与大纲要求、教材内容高度吻合,使教师能引领学生自学,通过课堂设计能挖掘慕课、翻转课堂等混合式教学活动英语育人潜能,保障学生自学及教师引领和谐统一,维系健康师生关系,在“教”与“学”同步基础上完成大学英语课堂教学任务。

2. 实现知能并举教改目标

混合式教学理念下大学英语课堂设计方案更加灵活,借助线上学习平台引入更多英语知识,这些由音频、视频、图片输出的英语教学资源在学生英语素养、学习基础、性格喜好等因素影响下自由组合,具有极强的主观选择性,是固有英语教材的有效补充。为突出大学院校育才特色,有些英语教师还将混合式教学与学生专业发展联系在一起,从医学专业、艺术设计专业、经济管理等专业角度出发调配育才内容,满足学生专业能力强化需求,达到知能并举课堂设计目的,使混合式教学理念得以在大学英语教学中发挥积极作用。

3. 真实情境与模拟情境高效融合

混合式教学理念虽以传统课堂为载体发挥教育改革功效,但育人模式并局限于传统课堂,教师可借助网络构建跨时空教育机制,以强化学生核心素养为导向围绕英语教学主体在线与法律专家、行业精英、新闻记者、优秀毕业生等人群交流互动,为英语课堂注入新的声音提供有力条件,在这些声音加持下激活学生英语思维,拓宽学生认知视野,模拟不同英语情境,拔高学生听力、口语表达能力、人文素养、应变能力等综合素质,而后回归真实情境运用英语知识,使混合式教育理念的大学英语课堂设计效果更优,多路径加强立德树人^[1]。

二、混合式教学理念下的大学英语课堂设计难点

1. 目标模糊

混合式教学理念改变大学英语课堂,教师不再将“掌控”课堂视为教学设计出发点,取而代之的是“学生如何知能并举”,为此教师需改进课堂设计目标,为找准混合式教学理念应用支点奠定基础。部分教师虽明晰学生在混合式教学中的重要性,但教育目标仍具有唯一性,即完成大纲要求教学任务,未能深挖该教育理念课堂设计潜能,降低大学英语教学有效性。

2. 课程欠佳

混合式教学理念注重启发、参与、创新,教学活动虽源于教材,但不满足于教材,这就需要大学英语教师做好课程开发工作,一方面为新技术、新资源涌入疏通管路,另一方面为新理念、新内涵引领学生和谐发展提供条件。受混合式教学理念应用经验较少因素影响,多数大学英语教师课程开发力度较弱,未能赋予现有教材延展性、时代性,影响该理念育人成效。

3. 模式僵化

若将教学理念比作能为学生提供精神食粮的物品,那么教学模式就是盛放该物品的器具,只有教学模式有活力、有新意,教学理念才能落实、能渗透。在教改背景下大学英语育人活动形式多样,有些教师因育人风格鲜明、教育思想保守不愿尝试其他教法,存在教育理念先进、教学模式僵化问题,不利于挖掘混合式教育理念在大学英语课堂设计中的应用潜能。

4. 教评滞后

在育人活动中教评较为重要,是诊断教法、反馈学情、总结教育经验的有力手段,只有教评科学,才能促进课堂上的教学活动不断发展。部分大学英语教师存在教评方法单一,评价标准及结果主观性较强,学生无法从教评结论中汲取自主成才养分问题,有碍基于混合式教学理念的大学英语育人活动科学发展^[2]。

三、混合式教学理念下的大学英语课堂设计措施

1. 明确大学英语课堂教学目标

第一,知识性目标。为在英语课堂上引领学生和谐发展教师需基于混合式教学理念做好教学目标设计工作,率先深耕教材,从国外经济、政治、文化、社会等角度出发预设知识性教学目标,侧重指引学生掌握更多语法、单词、写作方法、国内外文化差异等基础知识,为学生深入学习英语知识并展开专项研究奠定基础;第二,能力性目标。通过混合式教学立足大学英语课堂培育学生跨文化交

互能力、自学能力、信息处理能力、读写能力、创新能力、合作精神等在学生今后生活及工作中能发挥积极作用的综合素养,使学生能在混合式教学活动中把握均衡发展机会,满足学生主观成长需求;第三,综合性目标。除专注英语教学外,混合式教学理念下的英语课堂还需不断丰富育人内涵,赋予育人活动综合性,使学生能传承优秀传统文化、增强“四个自信”、树立爱国意识、解读国家政策,在课堂上展开社会主义教育活动,使中国精神、核心价值观念、党政决策入脑入心,保障混合式教学理念下大学英语课堂育人定位不动摇,能为新时代培育高品质人才^[3]。

2. 开发大学英语课程

第一,大学英语教师需做好专题性研究工作,汲取国内外混合式教学理念加持下课堂设计宝贵经验,在应用被实践验证科学教法前提下明晰本校英语育人现状及发展需求,同时研究大学院校教育改革有关政策,如信息化教育2.0行动计划等,为本校英语课堂上不断引入先进技术创建混合式教学情境奠定基础,继而从宏观着眼制定工程性、可行性课程开发计划,为混合式教育理念高效渗透提供条件;第二,教师需看到自身课程开发不足之处,在合作育人单位、教育研究专家、校党委、教育管理者、骨干精英等主体合力前提下形成课程开发团队,为多思路挖掘英语课程混合式教学潜能奠定基础,亦可保障课程具有教育意义,并为立足区域打造能凸显本校英语育人优势的课程提供保障;第三,基于课程开发是一项工程,需根据行业走势、市场环境、政策风向加以调整,为此教师需用动态眼光看待英语课程开发工作,在实践中验证课程混合式教学有效性,以便及时优化课程,做好课程筛选、充实、过滤、创编工作,使之成为混合式教学活动高效展开的重要载体,为该育人理念发挥大学英语教改作用给予支持^[4]。

3. 创新大学英语育人模式

为赋予混合式教学理念育人功效,大学英语教师需创新教学模式,为多途径发挥混合式教学优势奠定基础。例如,大学英语教师可采用信息技术构建混合式教学平台,为培育学生英语思维能力、口语表达能力、听力等素养,教师可根据大学生性格喜好、认知发展规律等因素筛选能展开“趣味配音活动”的电影,如《生活大爆炸》、《破产姐妹》、《唐顿庄园》等,运用信息技术分设若干配音片段,任学生自由选择,点燃学生混合式学习实践热情。除在课上通过配音练习口语外,教师还可鼓励学生在课下利用闲暇时间配音,亦可在线发出配音邀请,2人或2人以上在线完成远程协作配音任务,凸显混合式教学特色,较好的配音还可分享到班级英语学

习群组内,供其他学生赏评,使学生能从中获得成就感,引领学生在感受英语学习乐趣同时助其掌握锻炼口语表达能力、听力、阅读理解等能力的方法。再如,教师可运用微课进行教学设计,从英语人文历史、随堂小测、能力拔高、“英语+专业”等模块着手规划建设微课,发挥微课以人为本、内容丰富、形式多样、重点突出等学生自学优势,继而助力学生发展英语核心素养。以“随堂小测”模块为例,学生不仅可通过线上自测明晰英语学习现状,还能提交测试结果获得教师点评,在教师帮助下牢记英语知识并改进学习计划,使微课成为师生多模态互动载体,有效指引学生个性化学习实践,亦可助力教师过滤微课素材,确保微课中的音频、图片、视频符合学情,作为课上育人平台延展发挥混合式教学优势^[5]。

4. 做好大学英语教评工作

第一,教评需具有系统性。基于混合式教学理念的大学英语课堂育人方法创新、课程开发、目标规设均属于系统工程,各环节相互影响、不可分割,为此教师在针对英语课堂教学成果进行评价时需系统全面,将评价对象置于混合式教学环境中予以分析,将混合式英语课堂视为统一整体,保障各环节并无冲突,能为学生和谐发展服务;第二,教评需具有程序性。为保障周期性教学成果具有可比性,能从定量、定性视角出发得出混合式英语课堂教评结论,教评在课堂设计中起到重要作用,教师需赋予教评程序性,结合实际规定教评原则、架构、方法、标准等要求,为发挥教评诊断、反馈等功效奠定基础;第三,教评需具有可行性。切忌用过去的成绩审视现阶段英语混合式教学现况,避免教评内容脱离实际,为此教师需根据大学院校学生成才渴求进行教评,关注区域差异、院校差异、生源差异、师资条件等差异对混合式英语教学活动带来的影响,保障教评内容能指引教师妥善运用混合式教学理念实现英语教改目标^[6]。

四、结语

综上所述,在大学英语课堂上应用混合式教学理念具有教师引领与学生自学和谐统一,可以实现知能并举教改目标,真实情境与模拟情境高效融合必要性。基于此,教师需明确大学英语课堂教学目标,积极开发大学英语课程,创新大学英语育人模式,同时赋予大学英语教评系统性、程序性、可行性,继而发挥混合式教学理念立德树人作用,提高大学英语育人质量。

参考文献

- [1] 王玉龙,杨莹莹. 支架理论视域下大学英语混合式教学实践研究[J]. 海外英语(下),2020(5):149-151,173.
- [2] 周罡. 混合式教学视角下大学英语应用能力培养研究[J]. 消费导刊,2020(11):91-92.
- [3] 黄琳. 农业高校英语教学模式转型——基于混合式教学理念[J]. 林区教学,2020(8):60-63.
- [4] 杨国景. 基于蓝墨云班课的大学英语混合式教学实践研究[J]. 大众标准化,2020(5):95-96.
- [5] 刘凯. 多媒体条件下大学英语口语课堂的教学设计研究[J]. 海外英语(上),2020(7):85-86.
- [6] 高磊,袁月红,孙宏,等. 基于雨课堂构建大学英语混合式教学模式实践研究[J]. 中国医学教育技术,2020,34(4):493-497.

核心素养在中学体育教学当中的应用

王丹

湖北第二师范学院体育学院 湖北武汉 430050

【摘要】 在新课改背景下,体育科目备受重视。所以体育教学必须要抓住机遇,迎接挑战,担负起体育教学重任,促进学生全面性的发展。因为良好的身体素质可以为学生的学习和生活起到相应的保证,所以要让学生对运动产生兴趣,然后喜欢上体育课,从而能够具有健康积极的心态,可以在快乐中学习思考。本文主要是对核心素养在中学体育教学中的应用进行相应的探讨。

【关键词】 核心素养; 中学体育教学; 应用

从传统教育意义层面上而言,教学的目的是为了引导学生进行身体上的锻炼,拥有健康的身体素质,以便能够更好的投入到学习和生活中。由于我国实行的应试教育,所以迫于考试压力,中学体育课经常会其它主科占用,导致体育课如同摆设一般,体育教学工作也因此而无法得到贯彻落实。

一、目前中学体育教学的基本现状

近年来,随着新课改的全面推行,中学教育的要求和期望都发生了明显地改变。中学各个课程都在响应国家号召,对课程教学实行改革,体育课程作为整体课程中不可或缺的一部分,也在随着科技和信息的发展,逐渐向多样化和现代化方面进行相应的转变。然而,由于受到中学生基数大和教学资源匮乏等有关方面因素的影响,现阶段中学体育教学工作的目的和内容方面依然存在大量的问题,致使中学生核心素养的培养和教育都存在局限性。部分中学体育教学内容和教学目的都出现了严重的偏颇,对学生身体机能锻炼很重视,对中学生体育课程学习和培养学生保持积极乐观的心理活动实行忽视的态度,进而导致中学生体育教学发展处于不理想的状态。

二、核心素养培养的含义

核心素养教学是在新课改背景下应运而生的理念,是国家对人才培养有了更高的要求,对人才培养提出的新思路和新理论。目前,核心素养在各个阶段的体育教学中都得到了普遍性的应用,核心素养能够帮助体育教学工作得到很好地实现和改革创新。

核心素养是指基于学生专业知识和专业技能培养的基础上,对学生的心理素质、思维模式、身体机能等加以重视,并实行强化性培养模式,是以目前教学作为基础,同时又高于现阶段教学目标的一种全新的理念和要求,这样的要求正好是中学体育教学工作规划和改革的关键部分。因此,在核心素养背景下,开展中学体育教学具有非常重要的实际意义,不仅可以使中学体育教学质量得到提升与推广,还能够使学生拥有良好的综合素质。

三、基于核心素养背景下开展体育教学的意义

教学设计是否具备合理性,将会对课堂教学效率产生直接的影响。在生活中的某个瞬间经常会听到,你的数学是体育教师教的吗?虽然并不存在恶意,但是在听到以后不免有不快。作为体育教师,应该要进行相应的反思,自身工作是否已经做到完善,还是在课程设计上需要进一步强化。无论是教师对体育知识进行讲解还是动作技巧方面的示范,以及学生在练习时,都要遵循相应的课堂规则,

让课堂能够得到有效开展,同时也使学生的主体性得到充分体现,这便是核心素养教学理念。

1. 让中学生对体育课程有正确认知

中学阶段体育教育是课堂体育教学中的承上启下部分,是连接小学基础体育教育和大学高等体育教育之间的中间段,是人才培养和输送中的关键部分。但是在中学阶段,由于受到中学生年龄与心理认知方面的限制,如学生不配合教学。中学生由于在年龄和心理方面都未成熟,依然处于童心未泯的状态,对中学教师和课堂管教当作是一种束缚,而产生严重的逆反心理,再加上中学体育教学方法上比较单一化,导致学生对体育课程产生抵触和厌烦心理。

针对此类问题,核心素养教学理念的提出,对其进行了清晰的阐述,核心素养理念背景下是要求中学体育课堂在进行教学过程中,要重视学生的感受和反馈,同时提升学生在课堂中的主体地位,使中学生对体育教学有正确性的认知,不会将教师课堂管教当作是一种束缚,同时也能够全身心投入到学习中^[1]。

2. 中学体育教学内容和方法的改革可以得到促进

传统中学体育教学内容和方法已经有很长的历史,要想对其改变并非一朝一夕便可以完成,而是要实行循序渐进的方式。传统课程在内容设计上主要有田径类,如长跑、短跑、立定跳高、立定跳远等基础类项目;球类如篮球、足球等备受瞩目的项目。在热身阶段和练习环节,中学体育教学中虽然也有部分简单的拉伸运动和协调性运动,但是这样的运动形式对于当下中学生体育课而言,已经不能激发学生学习的兴趣和积极性,这样便导致了体育课堂呈现出枯燥和单调的氛围,在此种现象下,中学生的注意力很难得到集中,也无法对体育教学产生关注,进而使体育教学作用效果被大打折扣。

核心素养理念的提出和合理的应用,首先是对中学体育教学有了更高层次的要求^[2]。因为只有对目前中学体育教学方法和内容进行改进与创新,才能够使核心素养在中学体育教学中对学生的培养和教育目标得到实现。因而从某种意义上而言,核心素养理念对中学生体育内容和方法的改革有促进的作用效果。

3. 中学生体育教学重心偏移的劣势可以得到弥补

在中华人民共和国成立的初期,中学体育教学工作便得到了发展,在高考制度全面恢复的过程中,国家也逐渐地意识到,人才对国家经济和科技发展非常重要,要想民族复兴大业得到很好地实现,必须要加大对人才的重视,所以对教育的各个阶段和各个项目都做出整改和规范^[3]。中学体育课程教学,在当时便已经明确了“健康是首要原则”的教育理念和发展方向,即对中学生的身体锻炼和身体机能引起足够重视,将中学生身体素质和身体机能提升作为主要的教学目标。该目标在当时背景下,具有非常明显的作用和意义,但是随着时代不断发生改变,中学生自身条件和市场对人才的需求都在不断发生改变,中学体育教学也必须做出相适应的调整,但

实际情况是大部分中学体育教学依然沿用的是传统教学的方法和内
容,致使教学重心发生了严重的偏移现象。核心素养教学理念的提出
和推广,可以让学校对自身的教学工作进行必要性的审视,发现
其中存在的各种问题,然后有效的弥补重心产生偏移所带来的弊端。

4. 培养综合性人才,中学生综合素质得到全面提升

在严格的考试制度规定下,大部分中学在进行教学规划和设置
过程中,在时间方面更加倾向于文化课程教学,而对体育课程在进
行规划与设置过程中,都明显存在仓促和不足。中学体育教学不仅
是给学生紧张文化课程之下的放松和休闲的机会,还是教师对学生
正确引导下进行科学的强身健体,在人身安全得到保证的前提条
件下,能够拥有一项体育方面的特长,并且对自身存在的潜能进行
深度的挖掘,培养正确的体育理念和运动精神^[4]。良好的体育精神
不仅可以让学生在体育课堂上发挥绝对性的优势,还可以将优良的
品质应用到其它科目学习中,从而达到事半功倍的效果,体育中
最为重要的精神品质是坚持不懈、持之以恒。因此,核心素养理念
教育背景下,对中学体育教学工作进行有效开展,让教师为学生灌
输正确的价值理念,实现综合性人才培养的目标。

四、基于核心素养下中学体育教学的有效措施

1. 强化教学过程对体育思维和体育精神培养

要想核心素养理念能够在中学体育教学中得到应用和渗透,首
先必须要对中学体育教学方式 and 方向进行相应的改变。核心素
养是要让学生得到德智体美全面发展的,学生不仅要具备良好的
身体素质,还要具备理性化的思维。所以中学体育教师在开展具
体的教学活动中,不仅要对学生进行体育技能上的正确指导,还
需要培养学生的体育价值观念,以及对心理上进行相应的疏导。
通过课前语言沟通的方式,向学生传递体育运动在学习与生活
中的重要性,从而帮助学生树立正确的体育精神,并让体育精神
转化到具体的学习中,使学习效率得到提升,让学生在心理上
接受体育教学,以便充分发挥出体育教学所具有的优势^[5]。

2. 构建完善安全保护措施,让中学生身体健康能够得到保证

目前,大部分中学在核心素养理念的要求下,都对体育教学内

容进行了改革,在原有的体育运动项目上增设了比较流行性运
动项目,如部分中学开设了网球、橄榄球、健美操课程,这样
不仅使学生在体育项目上有了多样化的选择,还可以使体育教
学课堂更加具有丰富性。但是为了能够保证体育教学对学生
核心素养培育,必须要将“安全健康”作为中学体育教学的主
要教学目的,因为学生只有在拥有安全健康的身体,才能够更
好的投入到学习中。

3. 中学体育教学课时合理调整,培养学生养成良好的运动习惯

中学体育课程在进行课时安排过程中,存在很多明显的漏
洞,大部分中学每周只安排了1节体育课,这样便给体育教师
开展素质化教学带来了非常大的难度系数。若教学内容复杂
系数高,2节课之间时间间隔太长,很容易导致学生对运动技
巧遗忘,知识无法连贯性掌握,知识点出现断层现象,对肌
肉惯性的养成和运动习惯形成阻碍。在核心素养理念下,要
求学校必须要将体育课程地位进行提升,体育课程课时必须
要增设,培养学生养成良好的运动习惯。

4. 丰富教学方法和内容,营造良好的课堂氛围

核心素养理念是对中学体育教育有更高的要求,而要想体
育教学达到要求,必须要对体育教学过程实行改革^[6]。只有
对教学方法和教学内容实行不断的丰富,才可以为学生提供更多
、更全面性的锻炼机会。与此同时,还需要增添体育课堂的趣
味性,营造良好的体育课堂氛围,强化学生与教师之间的交
流,使中学体育教学职能得到更好地发挥,最终实现中学教育
人才的实际意义。

五、结语

中学阶段是学生养成良好运动的关键时期,由于中学生不仅
思想上活跃,而且新陈代谢也非常旺盛,所以中学生的身体和
心理都具有非常强的可塑性。中学体育课程教学是教育的中
间环节,有着明显的承上启下作用效果。通过核心素养理念
在中学体育教学中的应用,可以使学生得到全面性发展。

基金项目:湖北第二师范学院2018年度教学研究项目(编号
X2018099)

参考文献

- [1] 黄福彦. 核心素养在中学体育教学中的落实[J]. 文渊(高中版), 2020,(1):303-304.
- [2] 聂文兵. 核心素养下的中学体育课堂运动负荷的安排与调控[J]. 当代体育科技, 2020,(19):34-36.
- [3] 罗少波. 核心素养下游戏在中学体育教学中的应用[J]. 中外交流, 2019,26(34):352-353.
- [4] 刘彦平. 体育核心素养融入篮球专项化理论知识的策略分析[J]. 文体用品与科技, 2020,(9):154-156.
- [5] 马军. 体育教学技能的理论与实践——评《体育教学技能实训教程》[J]. 中国成人教育, 2019,(12): 封3.
- [6] 杨楠. 对澳大利亚高中健康与体育课程标准中的健康教育的解读与启示[J]. 考试周刊, 2020,(76):122-123.

基于 OBE 模式的应用型高校创新创业教育实践模式的探索

王丽萍

铜陵学院 安徽铜陵 244000

【摘要】 我国的综合国力在近几年来获得飞速提升,政治、经济、军事多个方面水平大幅提高,因此国家迫切需要更多的应用型人才,才能促进我国获得更加强有力的发展。高校创业教育作为高校教育的重要组成部分,通过在其中加入 OBE 模式的指导,可以使高校创业教育获得优化与更新,解决传统教育中存在的各种问题,使学生进入社会后可以快速定位,发挥自身的优势。综上所述,本文将基于 OBE 模式对应用型高校创新创业教育实践模式进行探索,以期帮助教育者更加灵活地应用 OBE 教学模式。

【关键词】 OBE 模式;应用型;高校;创新创业教育;实践模式

时代的快速进步与发展,使得更多的人开始响应大众创业、万众创新的号召,高校只有不断创新创业教育模式,才能满足学生、社会等多方面的需求。在以往的教学模式中,高校主要是将知识传授给学生,不注重学生是否可以灵活应用这些知识。通过使用 OBE 模式创新高校创业教育,使其获得优化与改革,培养出更多的应用型、专业型人才,为祖国的发展与建设提供源源不断的新鲜血液。

一、OBE 模式概念与特征解析

1. OBE 模式概念

OBE 模式的全称为 Outcomes Based Education,最早从美国开始起源,主要将学习与产出之间的关系作为基础,构建一种新型的教学模式。相比于传统教学模式来说,使用 OBE 教学模式可以让学生清楚地感受到在学校中究竟获取了哪些知识与技能,毕业后可以使用这些技能为社会做出怎样的贡献,如何在未来实现自身与社会的协调共同发展。OBE 模式传入中国后,受到了教育界的广泛关注,使原本的传统教育模式获得有效改善。高校使用的传统教育方法中,仅仅将教学重点置于硬件设施配备等表面内容,没有深入内部了解人才正确的培养模式,导致学生在进入社会之后会非常迷茫,无法灵活使用自身的技能与所学知识为社会做贡献。而使用 OBE 模式可以从根源上将这些问题根除,打破传统一言堂的教学局限,使教师与学生在课堂中形成更好的合作与沟通,增强学生学习兴趣、实践能力、知识掌握水平。

2. OBE 模式特征

高校学生已经接受了九年的义务教育与理论知识学习,虽然可以掌握一定的实践基础,但由于其并没有真正地与社会基础,导致其对未来个人发展之路幻想地过于天真与美好。通使用 OBE 模式,可以帮助学生即使身在不同的工作岗位,依然可以充分发挥自身的价值与优势,将自己的所学所得应用在社会与国家建设中,从而为国家做出更多的贡献,更快地实现自身价值^[1]。使用 OBE 模式开展应用型高校创新创业教育实践教育,可以使教学策略获得持续优化与完善,还可以充分结合社会持续发展内容,使教学框架、目标、内容等方面都可以获得弹性控制。这种教学模式可以符合时代与教育的变化,同时还可以帮助学生充分掌握企业与社会对应用型人才的需求,从根源上不断丰富与完善学校的教学体系。与 OBE 模式进行对比,传统的教学模式更加墨守成规,通过采用 OBE 模式还可以加强教学评价的专业性与个性化。学生在进入到正式学习阶段之前,教师就可以对其综合素养与学习能力、学习方式等进行观察,之后依据观察结果制定有针对性的教学措施,达成因材施教的教学目标。通过这样的方式,可以使学生获得更长远的发展与大幅进步。

二、基于 OBE 模式的应用型高校创新创业教育实践模式构建方法

1. 将教学产出作为主要导向

使用 OBE 模式开展应用型高校创新创业实践教学,会更加注重教学结果影响论证方面的内容,因此高校在优化与创新教育体系过程中,需要将关注重点转换为学生创新创业能力评价体系构建上,之后再思考如何对学生正确引导,引导至该体系中完成学习。该过程中教师应积极发挥引导作用,选取评价指标时,应注重学生的学习效果等相关指标,使评价体系与办法更加科学、合理,使评价结果更加理想,达成最终的教学产出目标,将 OBE 模式的优势充分发挥^[2],让学生形成更加完整的创新创业教育思维体系。

2. 更新并优化高校创新创业教育理念

为了使课程教学更加专业、有针对性,需要结合 OBE 的特点创新高校的创新创业教学理念,使专业课教学获得深化与正确引领。如果缺乏稳定、扎实的专业基础,创新创业教育就无法顺利开展,缺乏科学性,无法培养学生的创新意识与创业能力。高校的领导、全体教师应使自身的创新创业教育理念不断更新与优化,解决应用型人才培养过程中可能出现的问题,优化并更新创新创业教育理念、课程建设、应用型人才培养方案、实践课程教学体系、创业指导教师等多方面的内容,使创业教育与创新创业教育二者之间有机融合,弥补应用型人才培养漏洞,使创新创业课程体系更加完善。

3. 构建新型创新创业教育课程体系

为了避免发生轻实践、重理论的问题出现,拓展学生的知识范围,学校应积极开展工程实践等方面的训练,使专业课程体系与创新创业教育课程体系完美融合,增设实践环节在课程中的比例,使创新创业教育体系中加入专业教育、素质教育、实践教育、文化教育等多方面内容。高校应将专业教育作为基础,其他类别的专业课程与其形成协同培养、共同进行的局面。学校还应根据自身创新创业教育的实际需求,结合学生的实际特点,设置针对性更强的技能辅助课程,优化并完善教学方法,加强教学效果^[3],使学生对课程更有兴趣。素质教育应成为创新创业教育的补充,应注重培养学生的综合素质。对于低年级的学生可以积极开展创新创业比赛,使学生初步形成创意思维体系;针对高年级学生,应带领其参与更多的创新创业实践训练项目,帮助学生将所学知识灵活转化成实践技能。高校应注重实践教育的开展,成立实践学习基地,让学生在基地中完成各项实践活动,从而使自身的意志更加坚强、品质更加优秀、创新创业技能获得提升。将文化教育作为重要载体,利用丰富多彩的校园文化活动,从各个方面增强学生综合素养,挖掘更多优秀应用型创新创业人才。

4. 持续提升教师综合素养

基于 OBE 模式的应用型高校创新创业教育需要更多的教育人才,因此对教师的各方面技能提出了更高的要求。教师的思维理念、教学模式都应持续更新与改善。高校应着力建设一支水平更高、创新能力更强的教师团队,才能进一步加强高校创新创业教育实践水平。第一,创新创业教育需要培养出更加独立、应用型人才,同时还应具备较强的开放性精神、批判性思维,因此需要教师应具备同样的素养,不仅要思维开阔,还应具备更加广阔的心胸与事业,无论是工作还是教学,都应不断开拓创新、积极进取。第二,教师应不断完善与构建自身的知识结构体系,不断丰富并积累实践教学经验。高校应定期开展教师学习培训研讨会,使教师获得充实、进修等各种学习机会,使教师的知识储备更加丰富。高校应持续加强与企业之间的联系与合作^[4],鼓励教师进入企业进行学习与兼职,使教师可以获得更加真实的学习内容,以这种方式不断加强教师的创新与实践教学水平。学校在招聘教师过程中,应严格把控教师技能水平,招聘更多具备丰富教学经验,同时还具有较强创新精神的教师在,使创新创业教师团队更加充实。

5. 积极开展工程实践训练,树立正确工程观

学校与教师在构建教学模式的过程中,应注重培养学生的创新、创造、创业、实践等多方面能力,使课程结构与内容更加完善,应用型课程体系、教学内容、教学模式同样会活动重建。应积极使用现代信息技术,采用多元化教学模式,如翻转课堂、探究式教学等,将 OBE 模式优势充分发挥,在传统教学内容中加入慕课、微课等新颖的教学方法,使原本的教学逐渐转化为导学,使学生更加主动地完成课程学习、创新等学习活动。教师还应深入挖掘创新创业教学与专业知识课程教育的共同点、在课堂教学中融入更多的前沿学术成果、科学探索、创新文化等多方面内容,启发学生深入思考^[5]、互相讨论,从根本上加强学生的发散性思维与创新意识,使枯燥无味的理论知识获得实践的升华从而变得更加生动、有趣。教师设计课程与实验教学过程中,可以与学生共同完成选题、设计等内容,使探索路径更加清晰,帮助学生灵活使用所学知识,突出学生的主体地位,加强其创新性、创造性。教师与学校还应使考试方式获得改进,将关注重点转移到过程考核、能力考核等方面,从而帮助学生更加灵活地使用所学理论知识,更好地解决实际问题。

参考文献

- [1] 李娜. 广西高校经管专业大学生创新创业教育研究[D]. 广西师范学院,2018.
- [2] 丁浩. 基于 OBE 教育理念的信管专业创新创业人才培养模式研究[J]. 当代教育实践与教学研究,2019(24):128-129+230.
- [3] 郭利婷. 学前教育(本科)专业实践教学体系研究[D]. 喀什大学,2020.
- [4] 王艳. "中国制造 2025"背景下重点大学工科专业课程改革研究[D]. 武汉理工大学,2019.
- [5] 张亚萍,尹新权,罗钿. 应用型高校大学生创新创业能力培养研究[J/OL]. 中国建材科技:1-2[2020-10-14].

6. 构建多年级、多学科创新创业队伍

将班级作为独立的个体,以单位的形式开展各种创业教育与实践活动,只有这样才能使创新创业教育范围获得拓展,同时还可以突破年龄、年级等方面带来的限制,对未来长期开展创新创意活动起到良好的促进作用。学校可以将学生兴趣作为主要方向,打造创新创业社团,其中包含了不同专业、不同学科、不同年级的创新创意学生成员,通过结合规范、科学的组织管理制度,积极开展课外创新创业宣传,使校园中形成浓厚的创新创意氛围。

7. 培养学生的创新创业意识

只有对学生的创新创业意识进行培养,才能使学生创业兴趣大幅提升。高校首先应培养学生的主人翁意识,学校应打造由专业人员领导的学生创业社团,鼓励有创业意愿的学生加入到社团中,开展各项创意活动、创业交流会。其次,高校应定期邀请创业成功的校友、具备很强社会影响力的知名创业人士,在校园中举办创业交流座谈会,以现代化头脑风暴的方式让学生与其进行面对面交流、畅谈。与此同时,学校还可以在积极使用互联网+的思维模式,为学生提供更多的新技术、新思想与新方法,让学生更加明确在创新创业过程中应该做什么、怎样做什么,为学生未来的创新创业道路形成正确指引。

三、结语

经过本文的分析可以看出,高校使用 OBE 模式进行应用型创新创业人才教育改革过程中,需要将教学重点逐渐从理论知识转化成创新创业实践能力的培养。学生从校园步入社会的重要阶段就是在高校,因此高校与教师承担了十分重要的职责,应积极帮助、鼓励学生,增强学生创新创业水平、使学生正确地认知自身优势、灵活使用所学知识与技能完成工作与生活中的问题,为国家、社会做出贡献。通过这样的方式,为国家源源不断地输送应用型、技术型优秀人才。

基金项目: 铜陵学院教学改革研究与实践重点项目:“基于 OBE--CDIO 模式的应用型高校。大学生创新创业训练体系的研究与实践”(2019xj013)

高职思政课与现代教育技术相融合的育人思考和探索

王乃奇

陕西邮电职业技术学院 陕西咸阳 712000

【摘要】 目前的高职院校思政教学中的现代教育技术的应用存在着缺陷,很多学校没有按照课程要求进行相应的思政教育,这种情况影响了思想政治教育主渠道的落实,思政教育的课堂存在着很多表面工作的情况,针对思政教育目前存在的问题,需要开展高职思政课与现代教育技术相融合的育人工作,并且能够革新观念、搭建平台、更新设施、完善制度,使高职教育的思政教育能够工作能够达到要求,促进教育工作的不断发展。

【关键词】 高职院校;思政课;现代教育技术;育人思考

发挥高职教育当中的思想政治课的思想教育主渠道的作用是习近平总书记的要求,并且已经在全国高校的思想工作会议当中进行了重点强调,所以高职院校应该在教育改革当中重点紧抓思政教育工作,能够对思政课堂当中存在的问题进行针对性地解决,使高职教育的思政课能够真正发挥出对学生进行思想政治教育的作用,使思政课受到广大学生的青睐,可以使学生的成长发展适应时代需求。所以应梳理现代教育技术当中的多种手段,能够通过完善、创新、梳理、审视的方式使思政课适应时代发展,提高思政课堂的效益。

一、高职院校思政课教学中的现代教育技术应用现状

高职院校在初始引入现代教育技术阶段没有灵活地应用现代教育方法,导致思政教育课程开展的过程中比较重视理论灌输,导致学生在思政课堂感受比较枯燥乏味,思政课堂中有比较多的正式说教内容,并且思政考试的内容都是死记硬背的知识点,导致了思政课堂没有活力。而在应用了现代教育方法之后,由于灵活地应用了教学方法,可以使思政课堂变得更加活跃,能够展现现代思政课堂新鲜的一面,学生能够更加振奋地参与到思政学习当中,学生学习兴趣的提高,一定程度上也使教师能够更加轻松地进行教学工作,也就减轻了教师的体力负担,学生能够在思政课堂中更加积极主动地参与到思政课的学习中。但是思政课堂目前依然缺乏深度,没有对相应的知识进行理性判断,导致了思政课堂的有机创新能力比较弱,而现代教育技术的应用也失去了新鲜感,学生对现代教育技术的应用也变得麻木。通过对高职思政教育课当中现代教育技术应用的梳理,发现了很多存在的问题,主要包括了以下几个方面:

很多中年教师在教师岗位当中不能正视自己的职业作用,他们已经熟练应用了传统的教学方式,对新的教学方法存在一定程度的抵触。主要由于传统的教学方式也培养出了很多优秀青年,认为传统的教学方式没有事情其价值,能够为现代的思政教育作出贡献,这些中年教师也对现代教育技术存在一定程度的偏见,导致现代教育技术在中年教师当中的落实受阻。这些中年教师存在着倚老卖老的情况,导致他们以年龄过大接受能力差为借口,对现代教育技术的学习比较排斥,对学校安排的相关培训或者教学实践活动采取消极应付的态度,而在实际的思政教育课堂教学中,依然沿用口头教育的传统教学方式。有些公开课教师存在着下载PPT的情况,虽然课堂当中有着精彩的表现,但是学生并不能在思政课堂当中得到教育。中年教师应付教育改革的情况主要在于学校的管理制度落实不够严格,导致很多中年教师能够依仗自己的地位应付现代教育技术的落实,这种情况应该制定严格的教师管理制度,使教师能够认

识到自身不愿意进取的事实,能够意识到不与时俱进对学生学习产生的危害^[1]。

思政教育课堂当中的年轻教师占有大量的比例,这些教师具有思想活跃的特点,并且能够在现代教育技术的应用当中更快的接受新的教育方法,很多青年教师可以熟练地应用多媒体进行现代思政课堂教学。由于现代教育技术的广泛应用,很多教师能够在授课的过程中应用助学课件,而这些课件与课程内容高度相关,使上课的抄写和讲解的时间大大缩短,能够在课堂进行高效的讲解,学生有了更多的时间理解相关概念。但是,由于使用课件能够准备比较多的课程材料,很多青年教师过于追求教学资料的丰富,在课件当中填充了过多的教学资料,并且在课堂教学过程中有比较多的声音视频等教学内容,虽然这些丰富了课程内容,但是过多的课堂内容会导致思政课堂过于冗杂,学生对学习的重点内容不能准确的掌握,对学生的学习产生了相反的阻碍作用。这些制作精美的课件能够在授课的过程中吸引学生的注意力,但是授课过程中全程使用课件会导致学生的视力受到影响,学生本身的想象力也会因为课件当中过于详细的解读受到限制,使学生对思政课程失去兴趣,违背了现代教育技术应用提高学生积极性的初衷。教师长时间的使用课件进行授课,会导致教师的授课过程过渡的依赖课件,使得教师的教学能力会因此下降,很多教师在没有课件的情况下没有办法进行授课,教师的自信息也会因此受到影响,现代教育技术应用在高职院校思政课教学的目的因为这些愿意没有有效达成^[2]。

现代教育技术能够使教师的授课更加便捷,应用丰富的课件内容可以使学生掌握更多样的知识,在课件当中插入丰富的图片和音频,能够使学生在课堂当中更加放松地进行学习,能够产生更加浓厚的学习兴趣,还可以使教师与学生的交流时间得到扩展,可以有更多的小组讨论的时间,学生学习的自主性也会变得更强。但很多教师对现代教育技术的领悟比较系统,使得现代教育技术在实际应用的过程中比较注重理论,没有根据实践情况进行相应的变化,这种情况也导致了现代教育技术的应用流于表面,虽然思政课程表面看起来场面活跃,但是没有进行充分的师生交流,导致学生对教师讲授的内容并没有完全理解,教师也不能够在课堂当中准确掌握学生的接受情况,高职院校思政课堂教学内容都局限在课件当中,导致了学生对教师教授内容的理解有限,教师与学生的直接交流变少,学生不能对感受到教师讲课的魅力,思政课堂变成了学生与课件之间的交流。很多学生在应用课件进行授课的过程中也使用拍照的方式进行笔记留存,导致学生没有在课堂记笔记的习惯,学生变得不能主动思考课堂讲授的内容,对学生综合素质的培养产生了不利影响。

教育的发展是与时代的发展同步的,所以在教育当中应用的科技也是时代发展的结果,有些教育手段的应用并不完善,但是在教

学实践应用的过程中,可以根据实际的教学情况进行不断的完善,才能够使教学方式与时代发展相适应,最终成为当代教育教学的一部分。现代思政教育的应用还面临着多方面的问题,很多学校的教学设备与教学思想存在差距,不能普遍应用新的教学方法。很多学校没有严格地执行教育制度改革,造成了学校的教学方法都是通过引导教师的方式来决定,思政教育的现状也呈现出了多样化的教学方法,很多学校的教师是在学校的严格要求下才变更教学方法,有些教师变更教学方法后流于形式,只通过课件进行教学,造成了现代教育的深刻内容没有被教师真正理解,使得现代教育技术的应用没有产生实际效果,这也进一步导致了现代教育技术的广泛应用受到了影响^[3]。

二、高职院校思政教学当中的现代教育育人思考和探索

高职院校思政教师应该能够了解现代计算机网络的广泛应用对学生的影响,只有紧跟时代采用全新的教学方法,才能够使学生更能接受思政教育,高职院校思政教育也应该围绕着新的教学手段展开。当代学生对信息的应用更加流畅,很多学生从小就受到了互联网的熏陶,并且接受了网络语言的影响,而现代的教师却对网络逐渐陌生,如果不能与时俱进地融入到当代网络社会当中,就会导致教师不能与学生实现平等交流,教师对学生的教育作用也失去了指导性意义。不了解学生也就不能指导学生,所以教师应该不断的学习,接受现代互联网的熏陶,主动地与学生进行交流,能够在思政教育中接受新的教育方式,并且能够通过学习应用现代教育技术,使思政课堂能够与时代发展相接轨。学生能够感受到思政课堂真正的现代化变革,可以实现与教师的交流,并且可以在教师的课堂中学习到思政相关知识,让思政课得到更多同学的喜欢^[4]。

只有完善的制度保障才能够使教学改革制度的落实更加彻底,教师能够在制度的引导下进行规范化的教学,应用现代教育技术也

是制度中严格要求的,所以应该严格要求自己进行新的教学方法的学习。相关绩效考核制度也应该要求教师能够按照新的教学方法来执行,使思政课堂应用现代教育技术成为一种常态,从而可以使教师更加重视学习现代教育技术,并能够在实践教学中完善新的教学方法。

由于部分高职院校思政教育的资源建设有限,所以学校应该从多方面抓起,对学校的教学资源进行建设。学校应该设立教学资源多媒体库平台,使思政课程教师能够实现平台在线交流,并且能够完善思政教学课件的制作,对课件内容进行细致的推敲,减少没有意义的资料堆砌,有更加巧妙的课程设计,使学生能够更有兴趣的参与到思政课堂当中。学校还应该建设课程资源开发平台的建设,优秀教师的授课视频可以在平台当中进行观看,使学生能够在网络平台进行学习,弥补思政课堂当中存在的不足。还应该加强各个高职院校之间的交流,通过教育资源的共享,实现思政教育水平的共同进步。

在互联网技术的成熟发展之后,智能终端已经得到了普及,所以深化现代教育技术的发展已经成为必然要求,应用现代的音像传播,能够使课堂信息更加快速地传输,使学生可以应用碎片时间进行思政内容的学习,应用微课进行思政教育,能够使课堂当中的疑难问题进行细致的解读,通过这种快速传播的方式,使学生能够深刻的记忆疑难内容,实现提高思政教育效率的目标^[5]。

三、结语

综上所述,思政教育应该成为高职院校毕业学生职业素养的一部分,只有这样高职院校才能够源源不断地为社会培养社会主义接班人,高职院校思政课程应融合现代教育技术,让学生的思政课堂更加活跃,学生能够更全面地掌握思政课程内容。

参考文献

- [1] 赵玉琴. 基于“互联网+”的高职思政课混合式教学模式应用研究[D]. 河北师范大学,2020.
- [2] 朱建. 信息技术环境下高职思政课合作教学模式研究[D]. 南京师范大学,2013.
- [3] 李乐霞,张庆林,黄志国. 高职思政课社会实践项目化管理研究[J]. 教育与职业,2013(24):159-161.
- [4] 王成名. MOOC 视阈下高职思政课教师信息化教学能力的现状与启示[J]. 市场周刊(理论研究),2015(02):120-121+9.
- [5] 蒋宗伟. 高职思政课网络教学平台建设思考[J]. 职业教育研究,2017(05):69-73.

室内设计中3D打印技术的应用

王颖

河北东方学院 河北廊坊 065800

【摘要】 在社会经济快速发展期间,科学技术不断向前,数字化信息时代相继到来。3D打印技术身为时代的产物,被广泛应用在各个领域中,尤其在室内设计中,该项技术的使用,不仅突破了传统技术和思想方面限制,也促进了室内设计进一步发展。基于此,文章就3D打印技术展开详细分析,并就其在室内设计中的应用展开详细分析,希望能对室内设计工作带来一定帮助。

【关键词】 3D打印技术;室内设计;应用

现阶段,国内越来越重视设计教育教学,随着新技术的融入,设计教学也逐渐朝着新的方向发展,3D打印技术的出现,更新了传统教学形式,改变了人们原有认知,与此同时,3D打印技术还能将成熟设计作品快速打印出来,减少室内设计成本与难度。室内设计教学期间,让学生充分感知现代化氛围,推动室内设计理念不断向前。

一、3D打印技术的产生

1. 数字化时代趋势

本世纪前,工业化产品改革相继出现;当前,数字化共享的出现,带来了一场思想变革,这场变革已经对人们生活产生了较大影响。这里要分享的不再是单纯的实物形式;有时更多的是思路分享;也有的时候单纯的是创新点、亲身实践等方面分享;上述分享内容多为数字化时代产物。在缺少个性化机器生产的时代,大家多借助数字化参与设计中来,从而找到产品个性化。为了研究新的思想方式,一定要以生物、空间、信息技术等为基础,保证分享方式,改变原有思想。

2. 艺术设计中3D打印技术应用

3D打印技术和传统的材料去除加工法不一样;其以三维数字模型为基础,材料结合工艺多使用逐层添加制造法,一般情况下,也可以称作分层制造。其有效融合了信息、材料等方面技术;因此,人们又将其称作“添加制造”技术。早在上世纪末期,第一台3D打印机诞生后,将立体光刻技术当做机器操作的主要原理,人们在电脑中看到的图像,即是借助3D打印机转变成实物,打印期间使用的材料主要为丙烯酸树脂。截止到目前,添加制造技术与工艺逐渐成熟。随着定向粉末沉积、粉末床融合等技术的使用,3D打印产品成型越来越精确,产品结构性能越来越强。与此同时,在军事、工业设计、航天及医疗等方面,3D打印技术的使用也越来越普遍。目前,艺术设计中相继使用了3D打印技术。全球时装周中,3D打印衣服、鞋子比比皆是。例如,在2013年年初七,巴黎时装周展览当中,荷兰时装设计人员就向人们展现了3D打印时装,再者,这一时期流行的罗雪系列及一些3D獠牙造型。另外,其在3D打印服装设计中也涉及,这些产品不仅具备优美的造型,结构也十分复杂。

二、3D打印技术及优点

不同于传统加工技术,3D打印技术,利用物理层叠加,不断增加材料,从而生产的三维结构,故而被叫作添加制造技术。其身为综合性应用技术,云集了材料、信息、数字建模等多种新技术,

因此科技含量相对较高,主要原理为利用设计和扫描等方法,制造3D模型,然后按照坐标某一轴线切成不同剖面,最终逐层将其打印出来,再放在一起堆积而成,最终构成三维立体模型。

3D打印技术主要优点为:(1)可以准确复制实体,因该向技术是以同个模型来制造,且能和扫描技术联合起来,因此能准确复制实体;(2)材料种类较多,3D打印技术可以打印不同材料,例如,常见的石膏、淀粉、高分子材料、复合材料等,都可以使用这一技术进行打印,从而有效满足产品不同需求;(3)周期短、速度快。传统制造工艺工序包含下面几种:制造工装夹具、装配零件、毛坯等,尤其在复杂造型加工期间,对比传统制造技术,该向技术零部件一体化成型,可以有效省略组装环节,不断提升制造进程和效率;(4)成本相对较低,对比传统机床加工,3D打印技术多使用增材加工法,因此能减少原料浪费,减少制造成本,特别对于复杂物品而言,其可以进行一体化成型,减少生产周期,节约和减少实际成本。另外,3D打印技术还能进行就地生产,不用进行运输和存储,这样也可以在一定程度上降低实际成本;(5)个性化。3D打印技术结合个人及企业间的加工需求,可以有效满足个性化生产,再者制造和加工过程较为灵活,因此发展前景十分广阔;(6)制造范围相对较广,从理论上讲。大部分应用计算机设计成的模型,使用这一技术都可以制造出来,不管是哪种材料、形状、结构,都可以借助3D打印技术制造加工;(7)零交付时间,3D打印技术可以结合实际需求进行打印,因此操作也比较灵活,且可以实现就地生产,所以我们说,其可以实现时间上的零交付,从而有效节约实际成本。

三、3D打印技术在室内设计中的应用价值和前景

(1)在全球环境问题越来越严重的当下,很多企业与设计人员详细寻求人类可持续发展和设计间的关系,同时将设计行业发展目标提高到“可持续发展”层面上,因此当前设计行业中低碳、环保、创新设计逐渐变成全球设计的主要思想。3D打印技术的出现,有助于个性化产品定制,有效节省了原料、劳动力、运输等方面消耗,在一定程度上降低了污染与浪费。(2)3D打印技术在室内设计中的应用,可以明显提升设计效率。室内产品设计期间常常要不断优化完善,传统设计和优化过程衔接不到位的情况时有发生,当前设计方法没能对这一情况进行深入研究。合理的设计可以加强和用户间的沟通交流,确保构件设计合理,同时向用户提供更满意的设计作品,使用3D打印技术不仅可以降低限制,还能快速制造与用户需求相符的产品。再者,以3D打印技术为基础,客户与设计人员可以借助网络渠道有效传输产品设计模型,便于提升产品设计效率,促进产品设计过程快速发展。(3)3D打印技术研究和应用在学术方面也有一定价值。就室内设计而言,很多研究人员经常

以宏观视角分析研究,且关注点多停留在社会化设计当中,但是室内设计制造业方面研究相对较少,且针对性较差。3D打印技术的个性与规模化生产逐渐变为现实,传统室内设计已不再适用,故而应以当前理论为基础,全面融入新的设计理念、方式,然后对其进行有效整合。(4)3D打印技术应用研究,有助于丰富人们文化和物质生活,促进个性化与私人化生产。在3D打印技术不断成熟且广泛应用的当下,大量生产与定制逐渐变成个性化量产。3D打印技术可以结合用户需求随意改变产品特性,然后制造少量定制产品,且不会对企业带来经济损失。基于3D打印技术下的室内设计,可以有效满足用户多元化方面需求,便于设计出最佳产品,同时有效确保产品设计质量。

四、3D打印技术在室内设计中的应用

一直以来,3D打印产品经常在室内设计领域出现,随着这一设计出现的愈加频繁,其逐渐以某一自然造型影响着人们视觉。上述产品难以利用传统加工法制造。传统制造法作为禁锢设计的一个主要内容,缺少创意及制造方法相似等问题,也对人们生活空间产生一定影响。3D打印用自身的制造方法与时代特点,赋予人们生活空间新活力。

1. 家居产品中的应用

传统意识中的家居产品,比如常见的桌椅、柜子、床等立体产品相对比较规则。这里,椅子,通常有4个立腿,且具备依靠面板物体,但借助3D打印技术,能将椅子设计为抽象形态,且具备一定复杂几何立体结构,比如,常见的光线装饰椅子,该椅子造型设计颠覆了人们的传统认知,其内部结构丰富,多以某一规则呈现在人们眼前,这种设计灵感主要源自自然环境中的网络光纤构造,若使用传统设计法,设计人员难以把握光纤立体形态,使用传统椅子生产实现这种物理学构造。家居产品设计中3D打印技术的使用,不仅让传统家居产品形态更加丰富,也让其摆脱原始家居状态,使产品设计结构与造型更加复杂,同时及时完成复杂产品制造,最终充分展现家居产品创造性。

2. 室内装饰设计中的应用

室内装饰作为室内设计中的主要内容,具体而言,包含吊顶、墙面等部位,在墙面等位置添加设计元素,接着同室内设计风格相结合,并在上面填上装饰与不同图案元素,可以达到提高视觉美感。

吊顶应和灯具相结合,组成菱角结构,如此方能呈现给人一种体力感。传统室内设计期间,教学多利用言语向传输设计过程,这种教学难以达到最佳成效,且容易让学生产生错误理念。在融合3D技术后,教学期间,教师可以利用打印好的装饰物品,无论是梁柱造型还是镂空酒柜等,都可以将其摆放在学生面前,这样有助于帮助学生理解设计内容。此外,3D技术的使用,还会让很多复杂几何造型变得简单,线条连接越来越连贯,很少会存在断点位置,设计和样板展示情况大体一致,因此可以在很大程度上提高企业设计水平。

3. 室内设计施工中的应用

3D打印技术同虚拟现实技术的融合有助于未来预施工的开展。客户在网络中即可找到最佳设计人员,双方在不见面的情况下直接交流,设计人员就能将设计图与施工情况发送到客户手中,客户借助特殊软件技术即可纵观施工现场,同时详细查看施工流程,场景仿佛如临施工现场。实际施工开展前,设计人员不用来施工场地,只要远程操控3D打印设计,就能在毛坯房中施工,与此同时,这一过程不需要消耗大量人工搬运材料。但现阶段,室内装修设计曲线复杂,力学结构多使用3D打印技术,因此施工期间只要将这一技术安装上即可。

4. 室内设计中的应用前景

当前,随着人们环保意识的提升,3D打印技术更加受到人们欢迎,因该向技术不仅与环保理念相符,还能在行业发展中发挥重要作用。具体而言,无论就技术还是从观念上看,3D打印技术都有很大发展前景。该项技术在室内情景设计中,可以为用户制定特殊风格要求,便于在节约原材料期间,有效节省运输与劳力、财力等方面要求。此外,其还能有效减少物料浪费,帮助施工节省实际能源。因3D打印技术质量与效率相对较高,且运行背景能让设计人员和客户凭借网络开展沟通交流。此外,客户和设计人员间的交流,还方便对施工进行远程操作控制。

五、结语

3D打印技术在室内设计中有重要作用,当前其在家具装饰方面的应用与推广,会对消费者、设计人员产生重要影响。此外,3D打印技术的应用还能减少材料、劳力、成本等方面消耗,故有必要推广其在室内设计中大面积使用。

参考文献

- [1] 杨茜婷,周峰越. 3D打印技术在室内设计中的应用分析与展望[J]. 设计,2019,32(15):140-141.
- [2] 王芳君,夏溢涵,邓德儒. 3D打印技术在室内设计中的应用[J]. 家具与室内装饰,2014(08):14-15.
- [3] 陈晨,邵贤. 3D打印技术的室内应用初探[J]. 艺术科技,2016,29(03):95.
- [4] 吴智雪. 3D打印技术在室内设计中的应用研究[J]. 科技资讯,2016,14(06):63-64.

新工科背景下地方高校机械专业教学改革初探

吴凤民 拓万兵

中国矿业大学银川学院 宁夏银川 750021

【摘要】 在杜威的实用主义思想和“做中学”理念引导下,结合本校校情和机械工程专业特点,率先在相应课程中实施“做中学”、“讲中学”等课堂环节,并逐步将相关课程融合,深入推进课程改革,2017年,随着新工科提出,引入CDIO工程教育理念,结合中国工程教育认证标准(CEEAC),以课程模块化形式推动教学纵深改革。

【关键词】 工程教育;课程改革;CDIO

一、课程初步改革——“做中学”、“讲中学”

在杜威的实用主义思想和“做中学”理念引导下,以我校向应用型本科院校转型为契机,结合机械工程专业特色和我校学生学情特点,尝试摒弃传统教师唱独角戏式的课堂教学模式和填鸭式、报告式授课方式,在本校机械工程专业《工程测试技术》课程中开展“做中学”、“讲中学”授课方式,注重调动学生主动性、积极性和参与度,发挥学生主体性。



图1 《机械工程测试技术》课程项目分解图

“做中学”环节,教师根据学生已有专业理论基础、实践认知水平、学习能力强弱和团结协作精神,以“高低搭配、强弱混编”为原则进行科学巧妙编组,将理论教学与实践动手相融合,将课堂搬入实验室,要求学生以本课程知识为核心,以其他纵向、横向相关课程为依托,制作能实现预定测试功能的实物装置,在动手过程中理解、深化理论知识。“讲中学”环节,将各类传感器在测试系统中的应用作为细化课题,安排学生以分组形式自主搜集应用案例、整理资料、制作ppt并讲解。

二、新工科背景下教学纵深改革

CDIO工程教育理念是近年来工程教育改革的一大成果,但CDIO标准更倾向于学生解决工程实际问题的能力^[1-3],为此,中国工程教育认证标准(CEEAC)应运而生,CEEAC更加灵活,更容易获得,CEEAC认为大学的专业可以根据自己情况来确定自己的细分能力和大纲,更加强调学科的有用性,要求学生毕业能力介于CDIO范畴和细分能力之间^[4-8]。2017年,中国为主动应对新一轮科技革命与产业变革,提出了新工科,新工科既包括应对新兴产业的新建本科专业,也包括传统专业的升级改造,强调学科的实用性、交叉性与综合性。

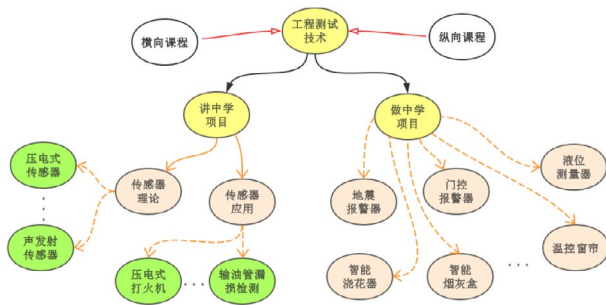
在新工科先进理念引领下,在初步改革良好成效驱动下,将CDIO工程教育理念本土化、具体化^[9-11],扩大教学改革范围,在本校机械工程专业课程体系中寻找合适的课程和切入点,初步形成各学期模块,主要以C(构思)为前提,以D(设计)为主,经过案例设计和实物制作实现I(实现),让学生将工程基础知识尽可能融入具体项目,深化学习。



图2 本校机械工程专业课程模块

在本校机械工程专业学生中,逐步形成了以《模具设计与制造》为核心的模具模块、以《工程测试技术》为核心的测试模块、以《可编程控制器原理及应用》为核心的控制模块以及以《solidworks软件实训》为核心的设计模块。各模块课程体系包括三至四门主体课程,各子课程之间存在相互联系,内容存在交叉和重叠现象,有些偏向理论,有些偏向应用,经过模块组合,以项目/产品为导向,避免重复性讲解,将时间冗余出来实施具体项目/产品设计,通过“动手做”、“做中学”、“讲中学”更加强调主动性、构建性的学习方式,学生对知识理解和接受程度大大加强。

除了模块化、项目式、实践式的工程教育环节外,为了更好更全面提高学生课堂参与度与收获,在理论教学环节,教师改变传统授课方式,采用学生乐于接受、感兴趣的教学方式,创新课堂教学模式,将多媒体、移动化等信息化教学手段应用于课堂,其中蓝墨云班课就是一款能够在互联网云平台环境下开展移动教学的助手APP,它具有资源管理、成员管理、课堂活动设计等功能。利用蓝墨云班课,对教学目标与重难点、教学策略、教学过程、学习评价过程重新设计,争取做到课前、课中、课后全过程育人^[12]。

同时,以创新考核来强化、深化课程改革教学效果,建立学生学习全程评价机制,考核评价方式不再是单一卷面考核,学生不用

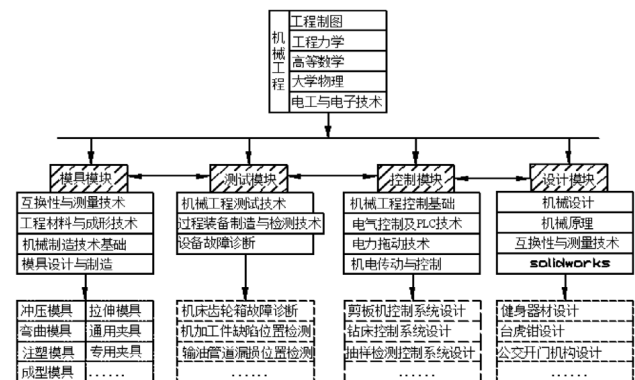
大范围死记硬背理论知识,避免严重的“考前背,考后忘”应付现象,将“做中学”、“讲中学”过程和结果量化打分,作为期末成绩组成部分,更加全面、客观地评价学生学习过程和学习结果。

通过“教”、“做”、“讲”和“考”改革,极大地调动了学生学习兴趣,形成学生“专注学习、快乐学习,动脑学习、动手学习”良好氛围,真正引导学生利用掌握的理论知识解决实际问题,让学生享受到动手创作带来的成功和喜悦。

三、存在的问题

从“老师满堂灌”传统教学模式到“师生共同参与、充满对话”新型课堂教学模式,从纯理论讲授到动手动脑全程参与,这种改革总体上契合现在学生特征:90后学生大多是网络原住民,他们习惯借助于网络等多种方式获取资料、信息,他们不喜欢长时间久坐学习,不习惯阅读枯燥的教材,喜欢参与式、体验式学习方式。但是,移动互联网在提供大量资源的同时,也存在诸多弊端:学生习用成堆堆砌的信息来表达自己的观点,缺乏主动性和构建性,长期这样,学生会丧失创造性,丧失思考能力,丧失自我。

参考文献

- [1]Kristina Edström. The role of CDIO in engineering education research: Combining usefulness and scholarliness[J]. European Journal of Engineering Education,2020,45(1).
- [2]Diep Thi Ngoc Hoang,Thu Thi Anh Do. Integration of teamwork skills in teaching in order to meet the learning outcomes in the CDIO syllabus: application to technology and engineering[J]. Journal of Mechanical Engineering Research and Developments,2019,42(2).
- [3]王硕旺,洪成文.CDIO:美国麻省理工学院工程教育的经典模式[J].理工高教研究,2009(28):116-118.
- [4]Dandan Song. Comparison of CDIO and Chinese Engineering Education Accreditation for Animation Specialty of TUST[J]. Procedia Computer Science,2018,131.
- [5]顾佩华,包能胜.CDIO在中国[J].高等工程教育研究,2012(3):24-44.
- [6]王刚.工程教育模式的解读与思考[J].中国高教研究,2009(5):86-87.
- [7]顾佩华,沈民奋.从CDIO到EIP-CDIO*--汕头大学工程教育与人才培养模式探索[J].高等工程教育研究,2008(1):12-18.
- [8]许崇海.工程教育专业认证研究初探[C]. Information Engineering Research Institute, USA.Proceedings of 2014 4th International Conference on Education and Education Management(EEM 2014 V69).Information Engineering Research Institute, USA: 智能信息技术应用学会,2014:155-160.
- [9]刘俊勇.学校教育要紧随技术趋势[J].业界动态,2015(10):10-12.
- [10]郭士清,庄宇,颜兵兵.面向工程教育认证的OBE-CDIO机械类人才培养模式探究[J].机械职业教育,2019(11):4-7.
- [11]杨林.基于工程教育专业认证和卓越工程师培养计划的地方高校应用型人才培养模式的构建与实践[C]. Wuhan University, Scientific Research Publishing.Proceedings of Conference on Creative Education (CCE2012).Wuhan University, Scientific Research Publishing: 美国科研出版社,2012:858-860.
- [12]拓万兵,吴凤民.移动互联环境下混合式教学设计[J].贵州师范学院学报,2018(9):134-138.
- [13]Fan Yinghui,Zhang Xingwei,Xie Xinlu. Design and Development of a Course in Professionalism and Ethics for CDIO Curriculum in China.[J]. Science and engineering ethics,2015,21(5).

另外,在分组完成课堂活动环节,部分学生只坐享成果,不参与过程的情况时有发生,缺少团队意识和自我奉献精神,自我价值观念淡薄,责任感缺失,主动学习能力较差。而文化历史因素,价值感,批判性思维等正是CDIO大纲中所提出的工程师必备的素质^[13],也是新工科提出的专业综合必不可少的组成部分。

四、结语

教学改革的历史告诉我们,每位教师应该将培养适合工业生产、社会需求,人格完善、能力强、有价值感、有责任感、有自我认知能力、全面发展的学生作为自己的教育责任。

为此,在理论研究、教学改革实践的基础上,为改善目前课程教学和人才培养中存在的问题,进一步提高教学改革实效,提出了适合本校本专业的OVC-CD培养理念,即将责任(Obligation),价值(Value),意识(Consciousness)等学生综合能力要素融入培养过程,同时,重新规划专业人才培养方案、调整课程设置、重构课程大纲和教学内容、注重实训实习、成果评价等相关环节。今后,我将继续以此为中心,进一步推进课程改革。

以电子设计竞赛为导向的电子技术课程教学改革探讨

吴 旷

周口师范学院 河南周口 466001

【摘要】 电子技术课程是电子信息等专业的基本科目之一。为了激发学生对于电子技术课程的学习欲望,提高学生的实践能力,各校在探究以电子设计竞赛为基础的课程改革。本文针对这一问题进行研究,提出一些建议,希望可以帮助课程改革建设。

【关键词】 电子设计竞赛;电子技术课程;教学改革

全国大学生电子设计竞赛大赛是面向全国高校在校学生的,对于学生的团队合作能力、创新思维能力、设计水平等具有很强的促进作用,为优秀的创新型人才的出现提供渠道。结合电子竞赛进行课程改革,有利于培养学生的综合素质,提高课程质量。

一、目前电子技术课程中的缺陷

电子技术课程对于学生的专业性和动手实践能力有很强要求的,是一门涉及内容比较全面的学科。这门课程要让学生可以完整的对于电子技术应用涉及到的基础知识和所需技能有一个基础认知,培养学生成为一个具有对于电路的识别和读取、制造、检修等相关知识和技能的专业型人才。但是由于本专业的课程内容繁多,涉及到的电子技术知识庞大,课时只有固定的十几周,导致学生学习无法真正的掌握相关知识,通过对目前电子技术课程调查发现,电子技术课程有以下几点需要改进。

1. 理论教学部分较多、学生实践能力得不到锻炼

电子技术课程主要分为模拟电子技术和数字电子技术两门课程,其中涉及到的理论知识较多。在目前看来,很多的教师教学方式和理念都没有进行改善,还是采用传统的灌输式教学,在课堂上更加看重于对电子元件的组成或是工作原理的讲解,对于这些理论知识的应用却很少涉及。学生们面对单纯枯燥理论知识很容易丧失对于电子技术课程的学习欲望,并且理论知识相对比较抽象,学生不易理解,对于涉及到的电子芯片和相关的仪器仪表都没有个理性的认知,缺少实际操作经验,基本没有参与过与这门课程相关的综合实验课程,导致学生无法将理论和实际相结合,动手实践能力较差。

同时,根据往届比赛经验总结,学生们都有着很严重的问题:学生们都能够根据自己所学理论知识将电路图画出来,也可以通过仿真软件来验证电路搭建的是否正确,但是却无法将实物动手制作出来,在系统调试当中搭建好的电路模块总是会出现很多的问题。通过这些问题就可以看出,由于平时和考试时过于重视学生的基础知识掌握程度,导致学生的动手能力和综合素养的培养被忽视^[1]。这就说明了电子技术课程改革的必要性和重要性。

2. 传统的电子技术课程教学方法枯燥

目前的教学方式,还是将老师作为课堂的中心,由老师进行课堂知识的讲解,老师和学生并没有充分的进行互动,极大程度上地减弱了学生的主体地位。这样的教学模式很容易将教学变成单向的输出,让老师得不到学生的反馈。同时,这样的教学方式也严重地减弱了学生的学习积极性,加强了学生对于老师的依赖程度,导致学生不能主动进行思考。老师在大班授课当中,很难注意到每位学生的具体知识掌握情况,不能有效地实施因材施教的教育方式。而且灌输式教学方式,并未留给学生们思考时间,让学生无法参与到课堂互动当中,对于老师所讲的基础知识理解薄弱,无法培养学生

的自主学习能力和问题探究能力,不利于学生培养学习电子技术课程的兴趣,严重地影响了课堂教学质量。

3. 电子技术课程教学安排不合理

前文所讲,电子技术课程包括两个方面,这两个方面既是相辅相成,又是相互独立存在的,二者之间的关系具有较强的关联程度。在传统教学方式中,老师严重忽视了两门课程知识的结合,只是按照教材当中包括的知识进行讲解,导致学生知识点的记忆比较零碎,并没有形成一个有关电子技术课程的完整框架^[2]。学习的知识内容长时间没有进行更新,只是不断地学习各种相关的软件原理,严重忽略了学生的应用能力和实践能力的培养。学生对于电路知识及其应用方面掌握困难,无法将所学内容连成一个整体。

4. 涉及到的实验类型单一

在目前的电子技术课程实验当中,主要涉及到的实验都是验证性实验,其主要目的是为了讲课堂上所讲知识进行夯实。在实验过程中,学生对书中的实验方式进行简单的电路连接和电路检测,学生只要能够严格按照书中要求就能够得到正确的实验结果。这样的实验相对简单,无法达到训练学生实践能力和思考能力的作用。时间一长,学生就会对实验兴趣减少,轻视实验作用,应付了事。

5. 电子设计课程教学效果不理想

电子设计课程是学生主要的理论知识应用实践课程,在刚开始时,部分老师会让学生对万用表和收音机的组装原理等进行试验,将学生分为几个小组,通过小组合作方式,完成老师布置的任务。但是由于所有学生的设计任务都是一样的,很容易造成一组学生率先完成正确设计,别组同学就开始照搬照抄,无法很好地达到训练学生动手能力和思维能力。后来,将这种教学方式改革,让学生自己选定设计目标。但是这种方式也有一定的局限性,仅限于简单的设计模块,难度普遍较低,无法对学生的综合能力进行有效提升,这种教学模式还需要不断地完善。

二、基于电子设计大赛的电子设计课程改革

根据往年电子设计大赛题目总结,大赛考查的电子设计知识主要是对于模拟电路的知识。这就致使学生想要取得好的成就就要能够熟练地掌握这部分的基础知识,理解相关的原理,例如:电容电阻等软件的参数及其能够起到的作用。还要求学生要对于电路的相关知识有一个深入了解,能够根据题目设计出符合要求的电路。从这些就能看出,电子设计大赛对于学生的综合素质有着较高的要求,只有进行课程改革才能够培养出综合能力较强的学生了。

1. 对于理论知识传授的变革

要对于课堂中理论知识的授课结构进行调整,在讲解过程中更应该注重对于实际例子的讲解。比如,在数字电子技术当中,就可将分立元件、小规模集成电路的相关理论知识占比减少。更加重视

对于元件的外部逻辑功能和数据的讲解,减少对于内部结构的分析。再比如说,在教授有关555定时器的理论知识时,要采用实例对于该定时器的功能和操作方式进行讲解,还应该将电子竞技大赛当中会涉及到的电路及其制造出来的电路板向同学们进行展示,让学生对于这一节课程内容有更加直观的认知^[3]。

同时,还应当适度开展课堂讨论环节,改变原本沉闷的课堂环境氛围。让学生们能够在轻松、愉悦的课堂氛围当中进行自主学习,提升学生的自主学习能力,将学生对老师的依赖性降到最低。比如,在讲授滞回比较器时,就可将学生分为几个小组,为学生提供相关的案例,让学生通过讨论和仿真软件实验得出滞回比较器的工作原理和传输特点,并在课后填写小组总结的电子报告。在学生讨论的过程中,老师要帮助学生打开思路,对于学生产生的相关问题进行及时解答,让所有学生都能够积极参与相关话题的讨论,激发学生的学习欲望。

2. 增加实践课程在排课当中的比例

电子设计课程的最突出的特点就是它的实践性较强。在2017版人才培养方案当中,已经将这门课程排课改为,理论实践各占二分之一。要求老师在教学设计当中体现出这门课程的实践性和综合性,让学生在课堂中所学知识能够得到实际的运用,逐渐培养学生的综合能力,从而将电子设计大赛同课程进行对接。

比如,老师在加大实验比例的同时,还可将Multisim仿真软件带到实验教学过程中,让学生在课后时间能够对于电路知识进行学习,提高学生对于元件对电路影响的认知。此外,学校还可以建立一个专门实验室,让学生在课余时间可以进行实践创新,为实验室配备一到三名老师进行值班,为学生提供指导帮助。

老师还可以讲课程实现项目设计成几个层次,例如:基础实验、验证实验、创新设计实验和综合设计实验。在基础实验当中,学生要通过实践掌握电子技术课程所需要的基础能力;验证试验主要是让学生通过实验加深对于理论知识的认识,比如:对数码管电路显示实验中,学生要能够掌握共阴和共阳的数码管的使用方法以及驱

动手段;创新设计实验就是老师提出实验项目和具体要求,学生通过团队合作的方式设计实验方案、目的,并最终将物品设计成型的实验。这一实验模式能够很好地锻炼学生的团队合作能力以及实验报告写作能力;综合实验对于想要参加竞赛的同学来说是至关重要的^[4]。在教学过程中,将实际竞赛题目运用到教学当中,将学生的基础知识应用到实际操作当中,对于培养学生综合素质具有很大的促进作用,有利于理解赛前培训中的相关知识,帮助学生取得较好成绩。

3. 对于教学方式的变革

可以在电子技术课程的教学方式当中,引入电子设计竞赛模式。完全地依照电子设计大赛的比赛方式,将学生划分为三人一组的几个小组,进行为期5天的比赛。在周六前必须将参赛作品上交,同时还应将设计报告一同上交。对于设计范围的选择,可以使学生根据比赛真题自行选择,也可以是老师为学生选择。对于参赛小组交作品不可以有抄袭借鉴的行为,必须要有自己小组的设计理念和设计报告。通过这样的竞赛教学方式,可以在最短时间内最大程度上发掘学生的潜力,有利于激发学生的创新实践能力,锻炼学生的团队合作能力和创新思维能力^[5]。每组三人分工进行对于电子元件的选择、电路图的绘制和实际操作等相关环节,一切规格和要求都要同电子设计大赛看齐,这样不但能让学生的基础知识应用能力得到锻炼,还能够让学生快速熟悉相关的电子元件,以及他们组装的过程,让学生能够真正地参与到实验当中,提升自身的综合能力素养。

三、结语

综上所述,电子技术课程作为一门基础理论课程,对于学生的后续学习有和很重要的影响,通过分析这门课程中存在的问题,集合全国电子技术大赛模式对其进行创新,有利于提升学生的电子技术综合能力,培养出电子技术专业人才。

参考文献

- [1] 樊滔彬. 以电子设计大赛为导向的"电子技术基础"课程教学改革研究[J]. 天工, 2019(06):48.
- [2] 李桃. 以电子设计大赛为导向的"电子技术基础"课程教学改革研究[J]. 无线互联科技, 2018,15(22):164-166.
- [3] 孟显娇,王赛男. 以电子设计大赛为导向的《模拟电子技术》课程教学改革探索[J]. 产业与科技论坛, 2017,16(08):169-170.
- [4] 张震宇,郑玉珍,王子辉. 以专业认证为导向的课程教学模式改革——以电子技术课程为例[J]. 浙江科技学院学报, 2016, 28(03):244-248.
- [5] 王宪磊,孙少杰,梁丽秀. 以电子设计竞赛为导向的电子技术课程教学改革探讨[J]. 黑龙江生态工程职业学院学报, 2016,29(03):94-95.

对外文化输出途径研究及对策

谢双双

温州职业技术学院 浙江温州 325000

【摘要】 文化输出是国家实力的重要组成成本, 本文就对中国文化输出进行了研究, 首先分析了中国文化输出的必要性, 然后总结当下所面临的文化问题, 然后研究中国如何加强文化输出。帮助解决当前国内的文化问题, 以及采取更为合理的行动, 提升中国的文化输出能力。

【关键词】 文化输出; 软实力; 问题; 对策

随着经济全球化发展和信息化时代的到来, 全球文化交流变得更加频繁使得文化输出成为了国家实力、国家形象的重要组成部分。在这个背景下, 中国的文化输出存在明显的不足和落后, 因此, 有必要加强中国的文化建设, 推动中国的文化输出, 提升中国的实力和国际形象。

一、文化输出的必要性

1. 文化输出是软实力的体现

软实力是一种国家的能力, 能够通过吸引力而不是威逼利诱达到目的, 软实力中包括了国际的文化、政治价值观、外交政策等, 国家利用软实力和硬实力相互促进和配合, 能够更好地达到本国的目的。软实力被提出以后, 在思考国际问题时人们有了全新的思维和视野, 而且软实力也引起了很多国家的广泛关注^[1]。随着研究的深入, 文化软实力这一概念被学者提出, 所谓的文化软实力, 指的就是该国的文化传统、价值观念、意识形态等内容, 无论是利用文化因素来发挥内部的凝聚力、动员力, 还是对外产生渗透力、吸引力和说服力, 都有着极大的作用。因此, 国家需要以文化为基础的软实力, 并且要依靠文化输出来体现自身软实力。

在全球化趋势明显的背景下, 各国之间经济的界限正在变得模糊, 国与国之间关系变得越来越紧密, 不同国家有着激烈的竞争、合作。在非常复杂的国际背景下, 中国为了能够让自身发展壮大, 就需要提升整体实力。这其中必然包括军事力量、经济力量、资源掌握、科技水平等硬实力, 但也应该不断提升软实力, 为自身的硬实力创造重要的发挥空间。目前, 我国的文化输出存在明显的不足, 所以为了能够提升国家软实力, 就需要加强文化建设, 推动中国的文化输出, 给中国的发展创造良好的空间。

2. 利用文化输出保证我国文化安全

文化安全是民族、国家对于自身文化遗产、价值观对待的方式和行为是否能免于被其他文化侵蚀和取代的评判, 而中国的文化安全, 在于中国的文化能否免于被外界威胁、侵害而导致内部混乱和失序, 并且保证本民族的文化能够普独立、生存和发展。很多外部势力都会从文化的角度来影响中国的发展, 利用西方价值观对中国文化进行解构, 将中国文化塑造成长期落后、蒙昧的形象, 以摧毁中国的文化安全。同时, 在信息化、全球化的背景下, 中国的文化正在遭遇巨大的外部冲击, 在缺少文化输出的背景下, 中国的文化显得十分弱势, 并造成中国的文化在逐渐失去自由的特征, 不仅严重威胁着中国的文化安全, 甚至对中国的主权也带来了巨大的挑战。

3. 通过文化输出重拾话语权

世界已经进入全球化时代, 使得全球化不仅仅是经济之间的合作, 更让文化传播、渗透成为了世界发展不可缺少的因素, 思想、

信息拥有和商品、技术、资本同样的流动地位, 使得全球化正在走向思想领域。文化是全人类共同的遗产, 是对各民族文化传承和创新的成果, 并不存在优劣之分, 所以需要尊重国与国之间的文化差异, 对于中国的文化交流而言, 我国虽然有着快速的经济的发展, 但是在文化发展上有明显的滞后, 同时国内有过洋节、吃西餐的文化, 甚至中英文混用也成为日常说话的时尚, 导致中国的文化逐渐失去了主体性, 处于比较被动的地位^[2]。文化输出的落后影响了中国的话语权, 在国际交流的过程中, 很多国家对中国提出不可思议的无理要求, 也是为因为我们文化输出不足, 导致他们对我们认识不足, 一方面不认同中国的国际地位, 同时也没有认识到中国的负责任和守信的国际事务风格。因此, 中国加强文化输出, 也有利于中国重拾国际话语权, 有利于增进其他国家对中国了解和与合作, 增加互信, 从而为互利创造良好条件。

4. 经济输出需要和文化输出与时俱进

中国在过去的十几年中, 经济获得了快速的发展, 经济规模已经来到了世界第二位, 中国是全世界唯一一个具有完整产业链的国家, 制造业的产值高居世界第一, 也是世界上第一大出口国。在新冠疫情之后也有迅速的反弹, 并成为全世界唯一一个实现正增长的主要经济体。在中国经济高速发展的同时, 中国的文化输出始终没有跟上经济的发展, 导致世界很多国家并不愿意接受中国高速发展的现实, 本能地认为中国依然是一个比较落后的国家, 甚至在我国产品出口、技术输出的过程中, 也因为文化输出的薄弱影响造成一定的负面影响。同时, 高速发展的经济也给文化输出创造了巨大的平台, 文化产业也是经济发展的重要组成部分, 能够为经济创造一定的支持。在中国经济结构转型的背景下, 中国需要更多发展文化创造以创造全新的经济发展空间, 而更强的文化影响力也更有利于中国的产品、品牌走向世界。因此, 中国需要做到文化和经济的同步输出, 利用二者的相互促进, 促进经济和文化的共同发展。

二、中国的文化输出困境

1. 缺少对自身的文化自信

文化输出建立在拥有、了解和传承自己的优秀文化的基础上, 既要对本国文化有足够的自信, 同时也要形成文化的自觉, 否则文化的输出就容易被曲解, 或者被视为一种落后、腐朽的文化。在全球化的背景下, 一些强势文化很容易对弱势文化造成冲击, 使受冲击的一方往往会失去对自身文化的自信, 甚至失去本文化的自觉^[3]。中国人对自己的文化就缺少自信, 而且正在失去自觉, 传统的笔墨纸砚、琴棋书画已经不符合现代社会的需求, 但是这些物质文化和精神文化无论是形式还是都有值得传承的部分, 然而很多年轻人对于传统非常抗拒, 习惯性地将与落后甚至腐朽挂钩, 很不利于

中国传统文化精神的传承。

2. 文化产品问题

文化产品是文化输出的重要途径,而且文化产品也有推动经济发展的作用,但是如果在文化输出过程中对文化的重构不合理,就容易产生文化的误解。很多中国人习惯地将文化产品局限在一些传统文化上,包括瓷器、京剧等等,但是瓷器比较贵重,京剧也不被大众所喜欢,导致文化产品曲高和寡,难以真正被外国人所接受^[4]。另一方面,中国国内对于流行文化并不重视,在网络小说、手机游戏快速发展的背景下,管理部门并不愿意将其视为中国的文化符号,使中国浪费了过多的文化资源。

三、文化输出途径分析

1. 加强精品文化输出

文化的输出一般包括了三个层面,包括实用文化、艺术文化和思想文化。使用文化是日常生活文化,包括各种日用品、家用电器等等;艺术文化包括文学作品、书画作品、戏曲作品等等;思想文化即国内产生的文化思想。中国的文化输出大多都注重在第一层文化输出,因为国内的制造业产品出口较多,尤其是家用电器、日用品等等,但是在艺术文化和思想文化上比较匮乏。

国内的艺术文化输出应该突破过去完全局限在传统文化思想禁锢,而是应该认识到很多流行文化的对外输出也是一种重要的艺术文化输出方式。无论是音乐、美术、电影、小说、游戏,都属于中国文化的一部分,也是当下中国人所创造的文化^[5]。因此,需要借助市场,使文化得到高速的发展,并借助市场选择更多精致的文化产品,使国内的文化能够走向外国。

一定程度上来说,思想文化能否向外国输出,来自于国家是否具备足够的实力,如果缺少足够的实力,哲学等思想无论如何先进,都不能得到其他国家的认同。因此,思想文化的输出仍然要借助本国发展,包括硬实力和软实力的发展。但是,中国依然需要不断加强对思想反文化在发展上的投入,不断整合国内文化的发展成果,提炼出能体现出当代中国学者的思想文化,不仅能推动中国的文化输出,也能让中国人具有更强的认同感。

2. 基于自觉意识的文化输出

我国的经济快速发展提升了本国人的民族意识和本国文化意识,目前,中国仍然需要构建自身文化的自觉意识。在中国的长期发展中,中国的传统文化价值观从未发生转变,求真务实、人定胜天等思想贯穿中国发展的始终。但是随着中国人思想受到外国的文化冲击,以及因为中国落后导致本国人对外国思想的崇拜,破坏了我国的文化自觉意识,尤其是一些浮夸的享乐主义文化、个人主义文化都在冲击中国自古以来形成的质朴思想和集体主义思想,因此需要加强对本国文化的保护,提升文化自觉意识,才能为文化输出创造良好的基础。

所以,需要加强对本民族文化的起源、形成、特点和发展的研究,做好对民族文化精华和内在价值的提炼和输出,不断围绕民族文化的思想内核加强文化创造。避免被西方价值观取代本民族的价值观念,保持中华民族的独特精神。

3. 翻译下的多渠道文化输出

为了传播中国的思想文化,就需要让外国人理解,而翻译是必不可少的方式。对此,不仅需要本国人人参与翻译工作,也要吸引更多外国人参与到其中,吸引他们打破语言障碍,学习中国的文化。翻译的内容不应仅仅包括中国的传统文化,还应将国内的流行文化向外推广^[6]。同时,翻译的过程中必须保证思想的保留,防止翻译后的作品在思想上发生转变,影响中国文化对外输出的效果。所以,需要建立一支国际化的翻译队伍,能针对不同语言都采用最合适的翻译方式,确保更多外国人能对中国文化有全面地认识。而对于一些文化产品,包括小说、影视剧、游戏等等,也要加强翻译制作,提升本国文化的商业价值。

四、结语

在全球化的背景下,为了能保护本民族文化,以及推动中国在国际上获得更多的话语权,就需要加强中国的文化输出,提高中国的软实力。所以,国内还需要加强对文化的研究,突破过去仅仅停留在传统文化上的宣传,而是需要将中国现代的文化创新也充分重视起来,使更多的国家能了解中国、认识中国,提升中国的国际地位。

参考文献

- [1] 高翔. 论品牌战略传播是发展中国家文化输出的有效途径[J]. 新闻知识, 2020(04):73-82.
- [2] 赵凌志. 文化生态教学与“中国文化失语”[J]. 现代交际, 2020(04):26-27.
- [3] 任今照. 简析大学英语教学与大学生中国文化输出能力培养[J]. 校园英语, 2019(33):9-10.
- [4] 夏添. 改革开放四十年背景下高职英语与中国文化输出[J]. 校园英语, 2019(29):48-49.
- [5] 柯梦颖, 王鑫, 许淑雅, 田苗. 基于韩国文化输出的中华文化输出方式创新探究[J]. 北方文学, 2019(14):176-177.
- [6] 何昊泽. “一带一路”对我国文化自信提高的意义[J]. 青年与社会, 2019(11):7-8.

智慧物流背景下高校物流管理专业教学分析

许 弢

武汉商学院 湖北武汉 430000

【摘要】 在智慧物流背景的推动作用下,我国物流行业得到了前所未有的发展机遇。这样的发展态势下,物流行业对于专业人才提出了高标准及新要求。要求专业物流人才应该具备高素质、复合型的资质能力,可以主动迎合智慧物流发展背景对当前物流工作内容进行创新优化,加速推动我国物流行业的可持续发展。为满足上述发展目标,作为物流专业人才培养阵地的高校组织,理应肩负起自身的教育重任,合理开展专业教学工作,为国家为社会输送高素质、复合型的物流管理专业人才。

【关键词】 智慧物流背景;高校;物流管理专业;教学分析

近些年来,以互联网与大数据技术为主的智慧技术在我国各行业中生产工作中得到了广泛推广与应用,并初见成效。其中,物流产业作为我国国民经济的重要组成部分,通过合理融合智慧技术手段,有效促进了我国物流行业的应用发展。根据中国物联网应用市场结构调查显示,我国物流行业的应用发展在相关产业规模方面只占据3.4%^[1]。可以说,智慧技术在智慧物流领域中还有较大的发展空间。在这样的发展态势下,我国对智慧物流发展工作予以了高度重视。要求物流产业应该充分立足于智慧物流发展背景,重点针对物流管理专业人才的培养工作进行统筹规划与合理部署。其中,高校方面作为物流管理专业人才的培养阵地,应该坚持按照时代发展要求,从多个方面针对当前教学工作进行统筹规划与合理部署,以确保可以为社会、为国家提供高素质、复合型的人才资源。

一、高校物流管理人才培养现状及问题研究

在智慧物流背景下,我国物流产业得到了前所未有的发展机遇,但是从客观角度上来看,我国物流产业始终面临专业人才紧缺的问题。面对这一问题,高校方面有责任、有义务地承担起自身人才培养的重任,坚持按照智慧物流时代发展要求,对物流管理人才资源进行定向培养。然而结合实际情况来看,我国高校在物流管理人才培养方面仍面临以下几点问题。

1. 人才培养目标与企业岗位需求存在不协调问题

目前我国多数高校在物流管理专业课程设置方面大同小异,并未完全结合高校自身发展特色以及区域经济发展需求,制定科学的课程体系。这样一来,直接导致人才培养目标与企业岗位需求之间存在不协调的问题。再加上随着当前智慧物流的不断发展,企业方面对于相关专业人才的需求急剧增加。如果此时高校方面并未针对人才培养问题进行目标定位调整,就很难满足企业对物流管理人才的实际需求。最重要的是,部分高校并未深入市场发展当中,对于人才目标缺乏清晰定位,无法为地区经济发展做出贡献。

2. 高校师资力量建设水平不高,无法为人才建设工作提供良好保障

近些年来,随着我国物流产业的不断发展,国家对于物流管理教学工作予以了高度重视。要求从事于物流管理教学的工作人员应该勇于承担起自身的主体责任,紧跟时代发展潮流,对当前教学工作体系存在的不足问题进行及时补缺与优化。但是结合实际情况来看,部分高校教师人员并未系统性学习过物流专业知识^[2]。对于物流行业缺乏深入了解,同时也缺乏一线真实物流教学案例。由于受到高校师资力量建设水平不高的限制影响,导致高校在开展物流管理专业教学工作时缺乏强有力的保障。长期以来,不仅难以满足智

慧物流发展背景下人才资源需求,同时也难以满足学生群体实现全面发展。

3. 实践教学能力严重不足,难以确保学生个体的能力发展

实践教学作为高校物流管理专业教学体系的重要组成部分,要求相关教师人员应该坚持按照理论与实践教学相结合的原则要求,对教学过程中涉及到的要点问题进行统筹规划与合理部署。其中,在实践教学方面,可以按照素质理念教学原则,通过开展校企合作等一系列实践教学方法,确保学生可以在实践教学过程中深化个人的资质能力。从当前实践教学情况来看,虽然多数高校与多家企业签订了校外实习基地合作协议,但是从相关调查了解得知,部分物流企业并不是愿意与学校开展校企合作活动。

究其原因,主要是因为部分企业会出于安全生产角度考虑,不愿意让毫无实践经验的学生参与到生产一线操作工作当中。即便是有部分企业愿意给学生提供工作岗位,但是从本质上来看,无疑是在把学生当做廉价劳动力进行聘用。从上述不难看出,当前,高校物流管理专业所开展的校企合作学习都显得过于形式化,无法为学生个体的能力发展提供良好保障^[3]。

二、智慧物流背景下高校物流管理专业教学措施研究

1. 清晰定位物流管理专业教学目标,满足企业岗位用人需求

清晰定位物流管理专业教学目标,全面融入智慧物流教学内容是高校物流管理专业教学满足企业岗位用人需求的重要途径之一。在具体教学过程中,高校除了需要将智慧物流融入到专业体系当中,还需要将智慧物流理念内容渗透到其他专业课教学工作当中^[4]。学校方面最好可以根据社会用人需求对专业课程内容进行合理编排与设置。通过确立科学合理的教学目标,适当融入智慧物流教学内容。课堂教学过程中,教师人员应该充分发挥出自身的主导作用以及学生的主体地位,让智慧物流理念可以贯穿教学始末。

一方面,建议学校方面应该对专业设置问题进行合理细化。如高校方面,可以立足于新时代国家对于高校人才培养的具体要求,对专业知识内容进行合理编排与设置。并在此基础上,立足于社会人才市场实际需求,努力将人才培养与专业课程设置进行有机结合。必要时,可以适当减少公共课程,深化专业课程内容,尤其是专业实践课^[5]。

另一方面,高校方面应该抓好课堂教学工作。最好可以将智慧物流以及最新技术发展趋势融入到课程教学体系当中。与此同时,根据高职学生当前学习特点,制定合理的教育教学方法,努力提升学生专业核心素养。其中,在教学目标的确立上,高校方面可以根据当前企业用人需求情况,制定科学合理的教学目标。并在此基础

上,适当融合当前物流发展相关政策以及最新技术内容等,优化教学体系内容。

2. 全方位提升师资队伍建设水平,形成双师型智慧物流管理专业教师

在当前智慧物流发展背景下,高校物流管理专业教师除了需要传授基本的专业知识理论之外,还需要拓展自身的知识面,如及时掌握与了解智慧物流技术发展动态。与此同时,学校方面应该针对当前专业教师物流管理专业知识面匮乏以及专业技能不足的问题进行定向改正与优化。举例而言,学校方面可以加强对专业教师人员物流技能的培训管理力度^[6]。

可以充分立足于当前智慧物流发展背景,对专业教师资质能力以及人才培养需求提出全新的规划。在此过程中,学校方面可以积极鼓励教师申报职业技能鉴定资格,确保每一位教师可以得到双师型教学资格。除此之外,专业教师应该深刻意识到自身工作的重要性。为更好地提升个人的专业技能,可以脱产去企业实习。通过与企业之间进行技术交流以及服务交流等,更好地掌握智慧物流行业前沿技术动态。

3. 深化加强实践教学水平,提高校企深层次合作力度

高校物流管理专业在开展实践教学的过程中,可适当立足于地区经济发展特色,结合当地经济发展情况,定向培养专业技术人才。在此过程中,学校方面应该加强对实践教学工作的重视程度。可通过与企业之间进行多方面深度紧密的合作交流,加强对物流管理专业人才的培养力度。其中,在实践教学管理工作过程中,高校方面应该加强校企深层次合作力度。

一方面,学校方面可以利用暑期开展社会实践活动。学校方面可以与相关的物流企业建立深度合作关系,企业方面可以事先对学生及物流专业教师组成的暑期社会实践团进行业务培训以及岗位实践指导。当每一位师生在掌握物流企业运作流程的之后,再进入到岗位当中进行操作实践。一般来说,通过大量的实习以及实训教学,

可以深化培养学生吃苦耐劳以及潜心钻研的意志力。最重要的是,在实习以及实训教学过程中,学生可以深化培养个人的自主学习能力以及开拓创新品质,利于促进个体的全面发展。由此可以看出,开展社会实践活动是非常有必要的。

另一方面,学校方面可以积极与企业之间进行创新优化。一般来说,企业的发展离不开创新管理。而高校在科研创新方面具备较强的优势,针对于此,二者之间可以进行融合发展,重点针对物流管理专业学生的创新能力培养问题进行统筹规划与合理部署。举例而言,企业方面可以根据自身经营发展实际情况,定期组织学生参与创新能力的比赛活动。或者也可以由学生组队,并由专业指导教师与企业指导教师同完成现场指导作业,潜移默化中深化学生创新能力以及实践能力^[7]。

三、结语

总而言之,深化培养高校物流管理专业学生资质能力,不仅是实现我国智慧物流可持续发展的重要途径,同时也是有效培养国家后继人才的重要途径。鉴于高校物流管理专业教学工作的重要性,建议高校方面应该立足于智慧物流发展要求,重点针对学生专业素质以及专业技能的教育内容进行统筹规划与合理部署。在日常教学过程中,教师人员应该将专业教学知识以及实践教学知识渗透到各个教学环节当中,让学生可以在学习与实践过程中领悟智慧物流管理方式及技能手段。与此同时,高校方面可以从教学手段以及教学理念等方面加强对工物流专业人才培养问题的渗透,确保每一位学生的专业技能以及核心素养得以深化形成。除此之外,学生方面也应该深刻意识到智慧物流的理念内涵,通过不断深化加强个人的专业知识能力以及实践能力,确保个人的资质能力以及职业素养得以深化形成。

参考文献

- [1] 张雅蕊,马俊,毛雪黎. 高校物流管理专业实践教学体系的评价研究[J]. 现代商贸工业,2020,41(30):38-39.
- [2] 秦婷,范锡宏,狄子新,等. 应用型高校物流工程专业课程教学改革研究——以《物流运输与配送管理》课程为例[J]. 教育教学论坛,2020,(34):176-177.
- [3] 薛婉茹,尚猛,王卫华,等. 物流管理专业的ERP实训教学实效性研究——以A市三所高校为例[J]. 中国储运,2019,(12):125-126,130.
- [4] 武金彩. 应用型高校物流管理专业国际贸易实务教学改革[J]. 管理观察,2019,(20):133-135.
- [5] 徐建. 智慧物流时代物流企业的人力资源管理浅析[J]. 中国储运,2020,(9):115-116.
- [6] 王厦. 智慧物流背景下高职物流管理人才培养研究[J]. 现代商贸工业,2020,41(28):45-46.
- [7] 余梦壹. 发展智慧物流的动因与对策浅谈[J]. 建筑工程技术与设计,2020,(27):4354.

侗族大歌对高师民族声乐教学的启示

严雅萍

盐城师范学院 江苏盐城 224051

【摘要】 侗族，被誉为“音乐的民族”。侗族大歌，流行于贵州省黔东南地区的黎平县、从江县、榕江县等侗族聚居区和广西壮族自治区三江侗族自治县的传统音乐，是一种多声部、无指挥、无伴奏、自然合声的民间合唱艺术，也是侗族文化的精髓。本文通过对侗族大歌的发声方法的探析，结合高师民族声乐课堂教学的实践，以寻求高师民族声乐教学的创新发展，使之更具有特色性并更符合民族声乐审美原则。

【关键词】 侗族大歌；传统音乐；高师；民族声乐教学

侗族大歌历史悠久。源于春秋战国时期；至宋代，已经发展到比较成熟的阶段；至明代，已在侗族部分地区盛行。侗族大歌的发展与其鼓楼的居住形式、好客的风俗习惯以及侗族语言有着分不开的联系。上个世纪50年代，侗族大歌被中国著名音乐家郑律成偶然发现。1986年，贵州省黔东南侗族大歌合唱团惊艳亮相“巴黎金秋艺术节”，引起法国乃至欧洲艺术节的轰动。音乐界惊叹这是中国音乐史上的重大发现，从此扭转了国际上关于中国没有复调音乐的说法。

一、关于侗族大歌

侗族大歌，流行于贵州省黔东南地区的黎平县、从江县、榕江县等侗族聚居区和广西壮族自治区三江侗族自治县的传统音乐，是一种多声部、无指挥、无伴奏、自然合声的民间合唱艺术。侗族大歌不仅是一种音乐艺术形式，还是人文精神传承载体，体现了侗族的特色文化；其分布在整个侗族南部方言区，代表作有《松鼠歌》、《大山真美好》、《蝉之歌》等。在侗语中，大歌就是“嘎老”——其中“嘎”为歌之意，“老”则说明大歌古老宏大。侗乡则有“民歌之乡”雅称，芦笙曲、哆耶、琵琶歌等民间音乐广为流传，为侗族大歌发展提供有力条件。

侗族大歌内容主要描写友谊、爱情、劳动、自然，诠释人与人及人与自然的和谐关系，歌曲内容受侗族地区淳朴民风影响。大歌结构由角（句）、僧（段）、枚（首）、果（组）等部分构成，根据演唱场合做出调整。除日常训练外，侗族大歌在集体交往、重大节日、接待远客时会唱响，成为侗寨标志性节目之一。低声部是大歌主旋律，高声部属于派生部分且由1—3个歌手在固有低声部演唱旋律基础上进行即兴变唱，高声部亦可作为主旋律，与持续漫长的低声部形成鲜明及具有差异性的旋律线。大歌曲调优美、讲究押韵，歌词为即兴创作，但意蕴深刻。

侗族大歌按其风格、旋律、内容与演唱方式可分为四类。第一，嘎所。声音优美且旋律跌宕；第二，嘎嘛。歌曲内容以爱情为主，具有感染力强、柔媚、舒缓特点；第三，嘎想。旋律起伏较小，歌词内容富有深意；第四，嘎吉。旋律低沉忧伤且舒缓。

二、侗族大歌的发声方法

1. 语言的特点

分布于贵州、广西、湖南这三省的侗族语言均为汉藏语系壮侗语族侗水语支，南侗方言是侗族大歌主要用语。在侗语中，“歌唱”为“多嘎”，即类似“吟诵”、“念读”形式的音乐行为。歌曲内

容反映当地习俗、民风、生活常态与思想情感，咬字发音混合地区方言及本民族语言，具有鲜明的民族方言特点。侗族大歌歌词口语较多，使大歌更加淳朴自然，具有较强的高度概括性；演唱过程故事铺陈，真情流露而并不炫技。

由于以前侗族没有自己的文字，许多优秀的文化传统、生活习俗、社交礼仪等都是靠着优美的歌声代代相传，“汉人有字传书本，侗族无字传歌声；祖辈传唱到父辈，父辈传唱到儿孙”是侗族生活的真实写照，即“以歌代字”。1958年8月，在贵阳召开的“侗族语言文字问题科学讨论会”上，确定了侗话标准音点，设计一套侗文案草案，用32个声母、64个韵母和9声音调符号拼写侗语，成为“世界上声调最多、调型最丰富复杂、声调发展得最快的语言。”（著名语言学家石林语）

2. 呼吸的运用

民族声乐的呼吸方法是以“吟”的呼吸为基础演变而来，此行腔方式使得声音圆润，行腔流畅，该特点与侗族大歌一致^[7]。唐末段安节《乐府杂录·歌》：“善歌者必先调其气……”侗族大歌也不例外，对气息的运用有着严格的要求。笔者曾利用暑期，经过两度采风发现，很多侗族歌手均采用胸腹式呼吸，以腹式呼吸为主，胸部呼吸为辅。在笔者看来，侗族大歌的呼吸方法更贴近自然状态，即原生态的方式。

此外，侗族大歌在演唱时集体换气上也有一定的要求。侗族大歌独高众低，为多声部演唱艺术形式，在分声部分与齐唱部分换气要求存在区别，其中齐唱要“同弯索”，为演唱者同时换气。以《大山真美好》中的片段为例（见图一），低声部在5拍连续低音后的第2拍休止换气，高声部（领唱）在第2小节处的“呢”字上换气，而后演唱第3小节，合唱时再抢吸一口气。“同弯索”与“别弯索”概念相对，后者为分开换气之意，可分为循环呼吸、链式呼吸两类^[2]。

谱例 1-1



谱例 《大山真美好》（片段）

3. 共鸣的运用

歌唱的共鸣对吐字与发声技术都有着较大影响。自然优美的侗寨风光、淳朴善良的品德、纯净的人文氛围，构成了一幅幅独特的侗家山水画，促成了侗族大歌歌唱共鸣技术的独特风格^{[7][8]}。侗族大歌虽讲究口腔共鸣，但鼻腔共鸣则是演绎的一个亮点，也是学唱

的难点,更是唱好侗族大歌的关键所在。正确运用鼻腔共鸣使得声音音色具有明亮、集中、圆润的音色效果,但却并非是练出来的,而是在反复揣摩及合唱中自然所得结果,演唱中以真声为主^[3]。

4. 舌尖颤音的运用

舌尖颤音是侗族大歌的一种特殊的演唱技巧,特别是在模拟大自然音响的歌曲中使用最多。例如女声大歌《蝉之歌》就是运用舌尖颤音的典型作品。通过领唱者运用舌尖颤音模仿“愣愣愣哩”大自然中蝉的鸣叫声,营造出此起彼伏的声响效果,使听者犹如置身于美妙的大自然中^{[7][8]}。

三、侗族大歌对高师民族声乐教学的借鉴与影响

1. 以教学原则为基础,借鉴侗族大歌并积极体现在教学中

2017年8月8日-12日,笔者有幸在世界级非物质文化遗产侗族大歌的重要流传地——贵州省黔东南苗族侗族自治州的首府凯里市,现场观摩2017中国(黔东南)国际民歌合唱节暨国际合唱联盟“世界声音对话”,聆听到人类非物质文化遗产侗族大歌和悠久的历史国家级非物质文化遗产苗族飞歌,真切感受到作为中华优秀传统文化的侗族大歌和苗族飞歌与世界声音的对话。特别是开幕式上,侗族大歌《多嘎多耶》被现场千名观众与海内外歌唱家的同声演绎,让人感受到心灵的震撼。

侗族大歌是民族文化瑰宝,亦是人类音乐历史上的宝贵财富,为此,高师民族声乐教学需加大教学借鉴力度,才能体现侗族大歌对声乐教学带来的积极影响:第一,守正创新。高师在声乐教学中需保留侗族大歌的原汁原味,从起源、合唱形式、内容特点、主要分类、文化生态、价值传承等角度出发深入研究并引入教育内容,使学生能看清侗族大歌原貌;除此之外,教师需根据要求将侗族大歌与教学创新活动融合在一起,使之更具育人价值。第二,立德树人。在高师民歌声乐教学中引入侗族大歌可实现德育、智育兼顾教改目标,加大民族音乐作品创新力度,提升学生综合素质,凸显侗族大歌对高师民族声乐教学积极影响^[4]。

2. 以教学方法为基础,灵活运用侗族大歌声乐教学资源

通过对侗族大歌训练指导特点进行分析可知,自然而然、潜移默化、反复练习、贴近生活是磨砺歌者技艺,助其科学呼吸、找到共鸣位置、诠释音乐作品内涵的主要方法。基于此,在借鉴侗族大歌基础上,高师民族声乐教学需强调学生自主体验,在此基础上转变教学思想,追求“理实一体”的教学模式。利用侗族大歌音乐艺术文化充实课程内容,满足声乐教学资源集聚及育人需求。发挥“互联网+民族声乐教学”优势,拓宽学生学习实践时空,使学生能充分运用闲暇时间练习,在反复训练中磨砺技艺,继而在借鉴侗族大歌发展经验基础上提高高师民族声乐教学改革有效性^[5]。

3. 以课程开发为基础,助推高师民族声乐教学与侗族大歌融合发展

侗族大歌是重要民族文化,在歌曲中体现人与人及人与自然的的关系,是民族民间智慧结晶,在历史沉淀过程中内容更为精炼,充分体现方言内涵,还跟随时代发展步伐推陈出新,成为其艺术创作突出特点,为此高师民族声乐教师需在借鉴侗族大歌同时开发课程,以培育学生创新能力、人文素质、咬字发音能力等综合素养为依托丰富课程内容,引领学生借鉴侗族大歌艺术表现形式,能运用传统文化创新音乐作品,使学生歌词解读更有深度,民族音乐作品艺术表现力更强,落实通过了解及借鉴侗族大歌培育优质人才教学目标^[6]。

四、结语

综上所述,笔者认为,侗族大歌的探析对高师民族声乐教学具有一定的启示。第一,引领学生传承优秀传统文化,增强人文素养,从德育、美育角度出发加强立德树人;第二,在学习研究及借鉴侗族大歌基础上整合教改资源,使高师民族声乐教学内容具有特色化与多样化;第三,通过研究侗族大歌,加大对民族声乐课程的开发力度,创新教学方法,从传统民族音乐创作、原生态演唱以及民族音乐文化内涵等角度出发,发挥侗族大歌育人优势,进一步提高文化修养与审美能力,继而为高师民族声乐教学的特色发展夯实师资基石。

参考文献

- [1] 于春秋. 探析民族声乐的多样化教学[J]. 科教导刊-电子版(中旬), 2016(11):91-91,97.
- [2] 李晓云. 静气养华百花如画——记侗族女高音歌唱家肖玫[J]. 今日民族, 2018(1):31-33.
- [3] 陶政雅. 侗族大歌的文化价值研究——以天柱县侗族大歌为例[J]. 北方文学(下旬刊), 2017(6):103,136.
- [4] 胡牧. 民歌进入大学写作课堂的尝试——以侗族民歌为例[J]. 普洱学院学报, 2016,32(4):109-111.
- [5] 蒋燮. 守望“大歌”的炽热情怀:《侗族大歌》的学术启发[J]. 音乐传播, 2016(4):43-46.
- [6] 赵月桃胡, 明. 基于校企合作职业教育民族文化遗产创新基地建设的思路及路径选择——以张艺谋漓江艺术学校民族音乐(侗族大歌)人才培养培训基地建设为例[J]. 文教资料, 2017(24):57-58.
- [7] 张贵华. 侗族大歌的演唱特点及其形式美特征[J]. 中国音乐, 2004(3):106-108.
- [8] 樊祖荫. 侗族大歌在中国多声部民歌中的独特地位[A]. 侗族大歌50年[C]. 贵州: 贵州民族出版社, 2003年.

多元协同教学方式在环境设计专业中的实践

颜明峰

莆田学院 福建莆田 351100

【摘要】 本文首先分析协同教学引入到环境设计专业的必要性,之后结合环境设计学科的特点研究如何开展协同教学建设工作,最后提出讨论环境设计中协同教学的实践方法。帮助环境设计教学转向设计方法论传授,提高学生的创新能力,培养更多复合型人才。

【关键词】 多元协同教学; 环境设计; 教学团队; 实践

协同教学模式能充分应用有限的教学资源,还可以满足学生个体的个性化学习需要。所以,对于环境设计专业应引入协同教学方式提升教学水平,推动教师之间的优势互补,培养更多拥有复合能力、创新能力学生,满足市场对设计人才的需要。

一、协同教学概述

协同教学是一种教学组合形式,由两个或者两个以上教师或教学助理人员合作建立教学团队,对某一科目、某一领域主题开展教学。在协同教学模式下,可以促进不同学科教师之间的合作,发挥专业性的优势从而充分利用教师资源。另一方面,协同教学发展了以学生为中心的教学理念,对学生分组完成同一个课题,学生在实践、研究的过程中能更深入地理解设计原理和实践设计方法,在充分应用教学资源情况下,做到对学生的最优化培养。协同教学在20世纪80年代被欧美国家的设计专业大量使用,前在中国高校的设计教育中应用还相对较少^[1]。国内设计专业近年来也提升了对协同教学的关注,并将其使用在教学改革中。

二、环境设计专业引入多元协同教学模式的必要性

随着设计服务和文化创意市场化,更要求设计人才的能力复合性,因此院校需要培养更多具有复合能力的人才。多元协同教学模式能推动学生同时学习和应用多项不同的专业知识,加强学生综合性地应用各种技能,从而满足市场对复合型人才的全新要求。目前,高校环境设计课程的内容设置虽然比较完善,拥有完整的课程体系和结构,但是在教学内容上相对比较陈旧,并没有将信息技术、商业、科技等其他专业性的课程融入到教学当中^[2]。在传统教学模式下,都是单一教师进行教学,一定程度上限制了学生学习的多元化。因此,随着环境设计不断融入更多的现代技术,以及和很多相关设计学科融合,院校的设计教育为了保持学科优势,需要充分利用自身的资源,加强对协同教学的应用,解决传统教学模式下的弊端。

三、多元协同教学环境设计专业教学建设

1. 多元协同教学的环境设计要求

环境设计课程一般都分为两种类型,分别是理论型和实际应用型,其中理论型课程中会讲授设计的理论和逻辑,构建起学生的设计思维以及对产品设计的把控能力;实际应用型课程以培养学生动手能力为主,使学生清楚如何使用设计理论,以及了解市场需求,从而做出符合市场需要的设计。目前的环境设计工作需要以市场需求为前提,充分应用设计理论和方法完成环境设计。因此在教学工作中,市场的前沿需求是不可缺少的部分,以保证和社会的实

际需求紧密结合,以及使学生掌握各种前沿性的设计理念、设计风格,完成符合市场需求的设计。

在多元协同教学方式的下,环境设计的市场调研、专项设计、交互信息技术等课程应处在相互兼容和互为补充的状态下,并要做好对不同课程的时间顺序安排。对于单一课程,可以通过将其内容分解成不同的板块,由不同的教师分别负责各个板块。在授课过程中如果出现跨学科知识,授课教师可以和其他学科教师协调,由其他专业的教师完成教学工作,而不是继续按照的顺序进行教学。这样学生在每个板块都能得到最专业的指导,保证学生的学习效率。

2. 建立教学协同团队

环境设计专业课程的综合性非常强,所以仅仅依靠环境设计专业的单个教师并不能保证学生获得体系性的知识。通过对国外对多元协同教学模式的分析发现,国外高校对同一课程会有包括视觉传达设计、展示设计、传播学等多名教授轮流授课,从而将专业课程专业而且全面地讲授给学生,以帮助学生构建全面的知识体系和拓展他们的设计思维^[3]。所以,教学工作中存在复合内容的科目应该指定多个不同知识结构和学科背景的教师负责,其中的教师还需要具备足够的实践教学能力,从而充分利用实践来调动学生的设计思维持续成长。所以,建立教学团队需要对学科的内容进行深入剖析,对课程中的不同内容分别由专业对口的教师负责,并将课程分为不同阶段,在每个阶段都有专门的教师团队负责,形成课程模块和专业能力上的互补。

3. 协同教学观念

在多元协同教学的模式下,环境设计的教学工作要改变过去的教学观念。高校的课程一般比较多,教师也需要负责科研和学科建设,所以教师和学生的交集比较少,在课外学生和教师比较陌生。在协同教学的模式下,能够拉近教师和学生之间的关系,增加学生和教师之间的互动,将学生对教师和课堂的反馈及时传递给老师。教师也要充分利用学生的反馈内容来对课堂内容作出及时调整,不断满足学生的个性需求,提升教学质量。教师也可以在课堂中让学生分组完成任务,让学生加强互相学习和交流,提升学生的团队意识,并且有利于提升学生的学习能力。

四、环境设计专业应用多元协同教学实践方式

1. 推动社会资源和教学团队资源的整合

为了能培养更多具有综合能力,具备复合知识的高素质专业设计人才,学校在充分动用师资力量力量的同时,也需要弥补自身因为远离市场所造成的人才培养短板。为此,学校需推动环境设计专业和学会、设计机构、知名设计师、施工企业、材料制造商之间加强联系,利用社会资源丰富自身教学资源。在理论学习中还可以引入探讨、课程顾问、课外研究等模式,加强学生对设计理论学习的深入性^[4]。

实践课程中,可以采取校企联合培养的方式,使学生能接触市场,了解市场需求,使他们在毕业之前就具备丰富的环境设计经验。

2. 加强对逻辑思维的培养

环境设计工作对于设计师的逻辑思维能力要求很高,需要在设计中理解空间的逻辑关系,使用设计方法完成设计。为了能加强对逻辑思维的培养,要给学生安排现场考察和调研任务,参考各种设计实例,总结解决实际设计问题的方法。在多元协同教学模式下,可以将学生分为多个小组,对城市中的商业街、商场进行调查,学生需要在调查后制作报告和完成调研PPT。其中,PPT的内容包括空间的展示功能、尺度,空间设计的结构、使用材料、施工工艺,教师需要对设计中使用的各种形式元素都进行讲解;也要进行对市场需求的分析,比如要研究调研过程中行人的感受,并且要求学生观察商业街行人的心理变化,以及研究自己的身心感受,分析环境设计中营造氛围和吸引客户的方法。之后,教师可以通过提问的方式,引导学生从空间、设计目的来对商业街设计进一步剖析,帮助学生解决问题。

3. 单一科目课程的教学方法

在课堂教学部分,主讲教师按照授课教师的专业背景来负责对某一章节的讲授工作。以展示设计为例,主讲教师负责讲解展示设计基础、展示设计史论等内容、空间设计等内容,材料技术、商业空间、销售模式、文化空间这类教学内容,安排给专业教师负责^[5]。主讲教师需要负责课后时间安排、课程作业方案设计,而为了平衡不同专业内容上的侧重,就需要加强授课教师之间的沟通,做好课程计划的前后顺序安排,优化课程教学方法和推动教师之间的磨合。对实践课程环节,可以邀请设计公司的设计师负责专业课外指导,以及定期进行专业的讲座,弥补教师缺少实践经验的问题。对于一些实践性比较强的章节,可以安排课程调研的方式,将学生组织成不同的课程小组,任命一个组长负责课程小组的课题方案设计,完成设计工作后,以组为单位进行交流和反馈。

4. 构建全新的课程考核方式

在课程考核方式中,将学生学习过程中的调研报告和期末考试相结合,调研报告的评价以小组为单位进行,以便加强小组的凝聚力和激励小组同学们的协同合作。期末考核的形式为结课设计方案,课程教学团队需要做好讨论工作,并在期末之前的两周时间进行布置,学生在每周的最后一节课进行方案进度的汇报,主讲教师点评

之后各个小组继续进行设计方案的修改和深化。为了能使学生对课程内容有更深刻的认识,需要在学期末进行每个章节的课程总结,让学生用全新的角度审视过去所学到的课程内容,从而使他们对课程内容构成更为系统化的思维,不仅能提升学生的理论水平,也能在复习过后提升他们的实践能力。对于期末的优秀设计方案,教师可以推荐其参加专项设计比赛。

5. 应用虚拟技术

使用虚拟技术进行教学有利于学生更直观地感受课程的内容,避免理论教学中由于内容过于枯燥导致学生学习兴致不高和接受能力不足的问题。所以,可以充分利用虚拟现实技术、体验式互动教学等数字化手段来进行环境设计专业主干课程的教学工作,包括进行包括中外建筑史、名作赏析等课程的理论教学中,都应该运用数字化设备,完成多媒体教学。这种教学方式,也有利于学生在学习的过程中了解各种建筑的空间尺度,身临其境的效果也能提升学生对理论学习的兴趣。

6. 使用智能设备

进入信息时代,大量技术进入课堂使得设计的教学有了更多可能,同时,学生获得知识的途径也比过去更多,智能手机、平板电脑、电脑这些智能设备都是学生的学习工具。使用智能设备教学能提升对学生的吸引力,以及提高对课堂内容的表现力,实现教学方式和学习方式的衔接,确保教学的质量和效率。所以环境设计专业可以利用智慧教学软件平台,向学生的手机、电脑等设备同步映射教师的课件,以及通过网络软件工具和移动设备,推动教学过程的整合,从而保证学生的课堂教学体验。

五、结语

协同教学应用在环境设计中有非常多的优势,所以设计专业应对该教学方法提高重视。在运用协同教学的过程中,需要有效利用社会资源,加强对教学团队的组建,构建全新的课程考核方式和充分利用前沿技术,最大程度优化教学效果。

基金项目:多元协同教学方式在环境设计专业中的实践 项目编号 2019035

参考文献

- [1] 杨青兰. 协同实践为环境设计专业工程测绘制图教学制定思路探讨[J]. 居舍, 2020(20):191-192.
- [2] 冯悦. 高等院校环境设计课程中协同教学模式研究——以展示设计课程为例[J]. 教育现代化, 2020,7(45):144-146.
- [3] 钱靓. 协同创新视域下环境艺术设计专业教学模式改革[J]. 今日财富, 2020(03):176-177.
- [4] 周玉凤. 环境艺术设计专业“1+N”校企协同育人教学模式研究[J]. 辽宁科技学院学报, 2019,21(05):43-45.
- [5] 王颖. 协同创新环境下高校室内设计教学改革研究[J]. 艺术品鉴, 2019(23):355-356.

跨文化交际对旅游业的助力发展

杨帆

扬州市职业大学 江苏扬州 225009

【摘要】 在国家与国家的互相学习中，跨文化交际起到了重要的作用；当它与旅游业进行结合，更是在极大程度上促进了我国旅游业的发展。但跨文化交际本身还存在着一些问题，也正是这些问题影响了我国旅游业经济的快速进步。只有进行自我更改，我国的旅游行业才能更加平稳地走向世界，全国经济才能发展得更加迅速。本文针对跨文化交际对旅游业的促进作用展开探讨，并对跨文化交际如今存在的一些问题进行了总结与分析。

【关键词】 跨文化交际；旅游业；助力发展

跨文化交际涉及了国家与国家之间的多个方面，但进行总结时会发现其本质并没有发生改变。跨文化交际，是指在国际上进行交际时，要将对方的文化与我方文化进行对比，明白文化之间的差异性，并在交际中对存在的差异性进行适当避免，言谈举止要得体，以防止因差异性的存在而造成误会。而当跨文化交际应用到旅游业中，我国导游甚至游客对于差异性的重视程度也得到了大幅度提升，为了拓展我国的发展空间而努力。

一、在跨文化交际中，双方文化的差异性都有什么

中西文化具有差异是一个得到公认的理念，这是因双方从小接受的教育与双方的历史文化背景并不相同，所以才造成了在文化交际上存在如此大的差异。而纵然文化存在差异，但为了促进国家的发展，双方必须将文化进行接壤，尤其是我国，为了拓展旅游业而提升了相关方面的提倡程度。可对于多数人而言，只有明白了双方文化的差异所在，才能够更好地进行跨文化交际。

1. 双方的思维方式存在不同

思维方式对于人的各种活动具有十分广阔的涵盖面积。在众多思维模式中，最直观的表现是逻辑思维；我国的语言十分注重内在的表达，这与外国的语言表达方式略有不同，而逻辑思维的差异，对旅游文化的促进起到了极大程度的阻碍。例如：我国景区在对景色进行描写时，多半会采用唯美的语句来进行含蓄的表达，并频繁运用修辞手法，从而来突出景区之美；但外国对于景区进行描写时，多半不会采用如此复杂的语句结构，反而是直来直往，在第一时间将自身的意思进行明确表达。

这与双方从小接受的教育具有直接关系，在一定程度上，我国追求优美的语言在外国友人看来是一种浮夸的表达形式，远不如他们的直观坦率，并且重点表达不明确。这是在跨文化交际中的差异化之一。

2. 双方的价值观念存在不同

在中西文化的交际中，我国群众的热情心理并不能被外国友人所接受，认为我国群众的活动严重侵犯了他的隐私，所以至此对我国产生误会，例如：我国群众在与陌生人初次见面时，抱着热情的想法，会关切询问对方的年龄、大概住址等，以此来进一步地打开话题；但这在外国游客看来，是一种没有对自身给予尊重的低级行为，并且在西方国家，双方初次见面时问出如此私密的问题是具有一定禁忌性的。

而在价值观念中，西方受文化主义影响，更推崇于个人主义，与我国一直奉行的团结有很大的出入，所以在双方交际中，西方文化会驱使着外国游客对我国游客等进行疏远，或称之为留有足够的

个人空间。

这一点在数多的跨文化交际中是时常出现的具有代表性的差异化。

3. 双方的饮食与民间风俗存在不同

首先，因双方接受的文化差异，导致了在饮食方面存在严重的交际障碍。如：我国的特色美食“皮蛋”，这在我国群众看来是美食，但在西方游客的眼中则是难以下咽的食材，从而拒绝品尝。另外，在饮食方面，西方崇尚具有营养与摆盘精致的食物，而我国则更加推崇于美味；并且，在食物的生熟方面双方也具有争议，最能直观对此进行表达的便是关于牛排的生熟度上。

在我国的餐饮文化中，对名字的定义方式也十分独特，通常会采用美妙的词汇或者概念模糊的词汇来对名字进行定义；可当外国友人在询问菜名时，倘若对于菜名的翻译进行直译，会发现很有可能遭到外国游客的反感。例如我国的特色小吃：煲仔饭，这是让外国游客最为抵触的一道小吃。

而因为名称的特殊性，外国游客不能充分理解其中含义，便会对我国的饮食风俗发起抗拒，极大程度上对我国旅游业的发展产生反面作用。

4. 宗教的信仰存在不同

中西文化宗教信仰的不同对群众来说已经不再是秘密；西方人普遍信仰基督教，我国群众普遍信仰佛教，这对于在不同文化下生长的群体来说是极为正常的事情。但，宗教与宗教之间对于某件事上是相悖的，例如基督教信奉耶和和创造了这个世界，而在我国的道教、佛教文化中，更偏向于盘古开天地这一虚拟观念。而在双方进行跨文化交际时，很有可能会对自身信仰的教派进行阐述，并和对方产生相反意见甚至发生争执。倘若发生以上事件，将对我国旅游业产生极大的影响，甚至不利于双方在国际上的交际。

另外，导游在为外国游客介绍佛教建筑或者基督教建筑时，会因为文化与翻译的关系，造成翻译结果不严谨，使外国游客产生错误的理解。

5. 行为语言上存在不同

行为语言指的是抛除语言从而进行表达意思的方式，譬如姿势以及面部表情等，行为语言常常会代替人类的语言，有时也会帮助人类对语言进行更为精确的传达。这是国人在与外国游客进行交际时，时常会忽略的一个问题，在我国群众的日常交际中，时常会用手指数来做到某种意思的传达，这是长时间的行为习惯。然而在外国的游客中，他们却不会如此，反而是让行为语言来对自身语言起到辅助的作用，让自己的语言表达看上去更加准确。

中西方行为语言上的差异性是十分强烈的，同理的还有西方在初次见面时，常常会用拥抱来代表自己友好的态度，甚至在老朋友

许久未见时,也会使用贴面礼来表达自己对朋友的想念。这在我国是不受欢迎的,在国人看来,握手礼远比贴面礼要实用的多,并且对于女性而言,贴面礼很不礼貌。而以上行为,都会造成双方在进行交际时产生障碍,并且,国人在进行某项手指行为语言时,很有可能引发外国游客的不满,甚至认为国人对其存在侮辱性,以至于对我国的国民素质产生误会。

二、注意跨文化交际的多方因素,促进我国旅游事业的发展

跨文化交际这条道路并不是一帆风顺的,起码在当今日常生活中会经常引发误会的诞生,并且引起双方没必要的争执。所以我国从事旅游业的群众应当对该方面进行重视,注重中西方文化的差异,并尽量去适应差异、减少差异。

1. 文化之间要互相了解

一件事物的两面性只有全部了解并进行对比后才能针对不同之处做出改变,所以我国导游,或其余涉及跨文化交际的工作人员,应当对双方的文化进行对比,并进行充分了解,明白文化之间在各方面所存在的差异性,在进行交流时如何去应用运作才不会引起误会与不必要的冲突,并且,要尽力使用对方能接受并且容易产生亲近感的交流方式来进行交流,对外国游客提出的问题以及作出的动作及时给予恰当的反应以及赞赏。加强外国游客对我国的好感度,这对于我国旅游业的发展有极为特殊的意义。

2. 对导游的业务能力等加强培训

从根本上来说,有许多外国游客依旧对我国的特色文化很是欣赏,但因外国游客的人数众多,所以其中难免有人对我国的某方面产生一些不好的印象。而造成该方面的原因大概率都是因为导游的不负责以及业务能力低下从而造成的。

外国游客来到中国,多半都是采用旅游的形式,抱有观光的目的,而在旅行过程中,对于我国文化的接触与了解程度都是来自于导游的介绍,但导游没有在乎跨文化交际的本身概念,依旧我行我素,频繁作出容易引起外国游客反感的动作甚至言语,没有重视国际交际的重要性,这是十分常见的一种情况。其次,有许多导游的业务能力低下,在景区对某处景色进行描述时,翻译得不够贴切,极易造成外国游客对该景区产生误解的情况。

我国相关机构应当加强对于导游的培训力度,对导游的全方面素质进行提升,加强导游的责任心以及浓烈的爱国意识,以此才能

够让跨文化交际为我国旅游业的发展进行支撑并提供动力。

3. 对外国游客的需求要加大关注程度

国家群众的内部旅游是不足以支撑国家旅游业的发展的,所以我国需要跨文化交际对于旅游业的促进作用;在这之外,导游需要对外国游客的消费需求进行了解,并依照对方的文化背景来制订导游策略,当然,针对西方文化制订的导游策略并不意味着要放弃我国的特色文化,还是有许多外国游客是专门为了感受具有神秘色彩的东方文化而特意前来的,所以我们要对此进行正确的判断,将跨文化交际为我国旅游业提供的机会牢牢握住,从而促进旅游胜地向国际发展,并全面提升我国旅游业的效益。

三、跨文化交际对我国旅游业究竟起到了怎样的作用

作为我国重要的经济来源,旅游业想要进行发展,就需要转向于国际化,只有吸引到了国际上的游客才能扩大旅游业的经济效益,以此才能促进国家的发展。所以我国需要借助于一个平台来提升旅游业的口碑,甚至说借助该平台使地方旅游业走向国际,以此来吸引到更多外国游客。

所以跨文化交际的作用主要表现于此,其能让外国游客在我国旅游业工作者的细心指引下,感受到前所未有的东方魅力。并且,该种进步是相互的,我国也可以在外来游客来到我国旅游时,通过跨文化交际来对外来游客的文化进行了解,从而帮助我国加强在国际上的发展。

四、结语

综上所述,跨文化交际对于我国的帮助是不言而喻的,其独有的特性能够帮助旅游业大力发展,从而提升国家整体的经济效益,还能够加大人类在国际上的交流效率以及多国特色文化的渗透。但在跨文化交际该方面,有太多的因素需要注意,只要能够掌握这些具有差异性的因素,并做出适当的调整,相信中外文化交流将变得更加和谐。

基金项目:扬州市职业大学校级课题(编号:2018RW25)课题名称:跨文化交际视域下文化自信对旅游发展的作用——以扬州为例

参考文献

- [1] 周菁,谭依露,陆思婷.从跨文化交际视角看待旅游英语翻译[J].中国集体经济,2016,(04):117-118.
- [2] 陈增祥.旅游国际化背景下跨文化旅游心理与行为研究,中国旅游发展笔,2015.
- [3] 妥洪岩,唐仲霞.全域旅游背景下青海省旅游服务业跨文化交际能力建构研究——以旅行社外语导游从业人员为例[J].青藏高原论坛,2019(2).
- [4] 李婧云.大学英语教学中跨文化交际意识培养的策略研究[J].海外英语,2016(05).
- [5] 冯平.大学英语教学中跨文化交际能力的培养[J].衡水学院学报,2015(4):123-125.
- [6] 吴淑珍.旅游管理专业跨文化交际能力培养教学实践[J].知识经济,2020
- [7] 翟梓君.浅论旅游英语与跨文化交际[J].中国农村教育,2020,000(003):P.123-123.
- [8] 曹凤静.旅游英语专业人才跨文化交际能力培养的模式及对策[J].海外英语,2020(1):1-2.

高校美术教学中民族民间文化的传承与意义研究

杨红红

云南师范大学 云南昆明 650000

【摘要】 2020年4月国家科技部网站以“民族民间文化资源传承与开发利用技术集成与应用示范”项目助力文化传承为主题指引高校及企业参与实施,旨在调动高校民族民间资源综合利用积极性,发挥科技文化融合优势,挖掘我国人文资源价值。如何在高校教学实践中传承民族民间文化,成为教师需解决教育难题之一。本文通过探析高校美术教学中民族民间文化传承与意义,以期提高高校美术教学有效性。

【关键词】 高校美术; 教学实践; 民族民间文化; 传承

高校通过美术教学可培育艺术设计领域精英,提升学生艺术修养、审美能力、创新能力等综合素养,其中民族民间文化属于美术教学宝贵资源。然而,有些高校在美术教学实践中却存在欠缺民族民间文化传承意识、传承方法单一、传承体系不全问题,影响高校美术教学综合成效。基于此,为提高高校美术教学质量,探析民族民间文化传承及其意义显得尤为重要。

一、高校美术教学中民族民间文化传承意义

1. 弘扬民族精神, 增强民族自信

民族民间文化是人民通过实践世代传承下来的文化精髓,是民族精神的凝华,以人文历史、民俗民风、传统手工艺、方言等载体为依托源远流长,在高校美术教学中传承民族民间文化可助力学生发现有关文化魅力,增强民族自信,受民族精神感染,对自身行为习惯、思维模式、价值观念带来深远影响,使学生可提升综合素养,达到立德树人的目的,体现民族民间文化在高校美术教学中的传承意义。

2. 充实教育内容, 提高教改质量

民族民间美术文化历史悠久,不同地域及民族受自然、政治、经济、传统等因素影响美术文化表现形式存在极大区别,使我国美术文化朝着百花争艳方向发展,与我国文化发展主旋律相契合。高校作为助力国家建设文明社会及弘扬优秀传统文化机构亦需在美术教学中渗透民族民间文化,将与美术理论及技能相关资源与教学方案关联在一起,一方面充实教育内容,另一方面从美育、德育、智育方向发力提高高校美术教改质量,在传承民族民间文化同时推动高校美术教育活动科学发展^[1]。

二、高校美术教学中民族民间文化传承难点

1. 传承意识欠缺

当前高校将培育“双创”人才视为现阶段教育重点,旨在保障学生能融入市场以致用成功创新创业,为此在教学活动中与“双创”相关内容占比较大,基于授课时长有限,挤占民族民间文化资源空间,教师未能将有关资源渗入教学活动,使美术教学活动丧失传承民族民间文化功效。

2. 传承方法单一

从表面上看民族民间文化与美术教学并无关联,实际上美术理念及技法与区域传统文化关系紧密,受当地审美思想、民俗传统影响深远。这就需要高校美术教师能透过民族民间文化表象汲取有用资源在美术教学活动中予以体现,达到通过美术教学传承民族民间

文化目的。然而,当前灌输式教学法在高校美术教书育人活动中较为常见,该教法虽能在规定时间内完成美术教学任务,但却无法挖掘美术育人潜力,影响学生对民族民间文化体悟深度。

3. 传承体系不全

为保障民族民间文化可以在高校美术教学实践中集聚优化科学育人,教师需建立健全有关文化灵活流通教育体系,借助美术课堂传播民族民间优秀文化。受教师教育意识欠缺、教育方法欠佳等因素影响,高校美术教学出现民族民间文化传承体系不全现象,育人活动存在疏漏,文化资源调配效果有待优化,降低高校美术教学民族民间文化传承质量^[2]。

三、高校美术教学中民族民间文化传承路径

1. 在高校美术教学中树立民族民间文化传承意识

第一,从国内、国外、区域等角度出发针对民族民间美术文化进行研究,在系统研究基础上了解、学习、应用有关文化资源,增强教师对有关文化的理解能力,为教师在美术教学活动中渗透民族民间文化奠定基础;第二,深入研究高校美术教材,根据教材安排并围绕育人大纲探寻传承民族民间文化立足点,提高有关文化传承有效性,保障文化性与知识性兼具;第三,在美育、智育、德育同步前提下开发校本教材,以区域民族民间文化为依托扩充美术教学内容,使学生能热爱家乡、热爱祖国,对民族民间文化有不同的解读,为学生美术艺术创作给予支持。例如,针对少数民族自治区高校可深入基层统筹与民族民间文化有关资源,从建筑、雕塑、绘画、民间工艺、服饰等角度出发存储相关资料,多渠道引领学生走进民族民间美术文化殿堂,在理论讲解、工艺演示、作品赏析、创新指导基础上创编校本教材,同时该教材需强调实践体验、自主研究、知识拓展,避免与固有美术教材内容重复,凸显其地域性、生本性、人文性,使高校美术教学活动更具差异性,引领学生在同根同源前提下积极学习、创新实践,通过知识迁移、环境渲染降低学习难度,继而提高民族民间文化传承有效性,还可根据学情有导向性的添加、筛选、加工、删减民族民间文化资源,使校本课程更具实效性,在提高高校美术教学质量同时达到引领学生传承民族民间文化目的^[3]。

2. 丰富民族民间文化在高校美术教学中的传承方法

第一,教学方法需具有参与性。传统美术教学活动学生以听为主,课上理论知识讲解占比较大,师生以实践活动为依托的高效互动效率随之降低,为解决教学难题教师需在创新教法同时增强学生参与性,为学生思想行为与民族民间文化相互融合提供条件;第二,教学方法需具有趣味性。民族民间文化属于传统文化,其在以00后

为主的高校学生群体中共鸣度有限,为使学生能自主学习、参与实践,教师需增强教学方法趣味性,点燃学生传统民族民间文化学习探究热情,削减美术教学阻力;第三,教学方法需具有生本性。在教改背景下高校美术教学可选教法较多,只有学情与教法相吻合,才能达到引领学生传承民族民间文化教育目的。这就需要教师积极分析学情,从学生文化体悟力、学习兴趣、美术基础等方面出发妥善应用教学方法,将教学方法视为学生民族民间文化自主传承有力条件。例如,教师可采用信息化教学方法,在引领学生赏析美术作品时可运用电子交互白板展示若干民族民间艺术佳作,使学生在观察、思考、对比、分析、总结前提下体悟民族民间文化并提升个人审美能力;在引领学生了解民族民间美术文化时可使用多媒体技术手段播放一段与之相关的纪录片,引领学生感受工匠精神,能从社会背景、自然环境、人文历史等角度出发剖析民族民间文化内涵,继而助力学生传承有关文化;教师还可通过网络与民间艺术家交流互动,在课上共同围绕民族民间美术文化传承话题进行讨论,以“线上座谈会”的形式输出民族民间文化,在讨论进程中影响学生思想行为,使学生能提高人文素养,有能力传承我国优秀民族民间文化^[4]。

3. 基于高校美术教学健全民族民间文化传承体系

第一,明确美术教学实践目标,以培育学生综合素养为导向开展渗透民族民间文化资源的育人活动,确保学生不断强化人文素质,能在优秀传统文化指引下树立正确“三观”,养成良好习惯,增强民族自信心,在热爱家乡、热爱民族、热爱祖国前提下学习奋进,

继而作为一名合格的社会主义建设者传承民族民间文化;第二,在美术教学进程中引入社会力量,提高民族民间文化传承有效性。“民族民间文化资源传承与开发利用技术集成与应用示范”项目经过多年努力建成汇集民间音乐、节庆气候、舞蹈等文化形态的资源素材池,搭建智慧型资源服务平台,在文化开发进程中应用新型人机交互技术、人工智能技术、文化资料库构建等技术,客观上为高校美术教学中民族民间文化传承给予有力支持。高校还可发挥“校企合作”育人作用,鼓励文创企业来校创办民族民间文化沙龙,组织开展文创合作活动,亦可兴办民族民间文化美术艺术创作大赛,引领高校学生传承民族民间优秀文化,通过创新实践增强文化活力,赋予文化生机,提高学生有关文化传承有效性;第三,教师需开展教研工作,将教研视为民族民间文化传承背景下高校美术教学关键一环,通过推行教研成果持续优化教学对策,使高校美术教学质量不断提高,能完成传承民族民间文化教育任务^[5]。

四、结语

综上所述,高校美术教学中民族民间文化传承具有弘扬民族精神,增强民族自信,充实教育内容,提高教改质量的意义。基于此,教师需在高校美术教学中树立民族民间文化传承意识,丰富民族民间文化在高校美术教学中的传承方法,基于高校美术教学健全民族民间文化传承体系,继而提高高校美术教育综合质量。

参考文献

- [1] 李懿.论地方高校美术教学与传统手工艺技能传承——以青海地区非遗传承现状为例[J].天工,2020(3):14-16.
- [2] 魏靖,李涤尘.民族民间美术在高校美术教学中的传承与发展[J].美术文献,2018(10):56-57.
- [3] 秦荣辉.高校美术教育中民间美术的融入巧思——评《民间美术》[J].皮革科学与工程,2020,30(3):后插4.
- [4] 叶紫琳.民间美术资源纳入应用型地方高校美术教学体系的重要性[J].昌吉学院学报,2019(5):71-74.
- [5] 陈水清.广西民间美术在高校视觉传达设计教学中的传承与创新研究[J].大观,2019(4):171-172.

“课程思政”下的高校化学教学改革研究

杨红芸

凯里学院 贵州凯里 556011

【摘要】 在化学教学过程中引入思政教育元素，在教授专业知识的同时，能够加深学生思想政治素质，提高思想道德水平，有利于学生养成科学的世界观、人生观和价值观。通过思政化改革，能够有效加强高校思想政治教育工作，为我国社会主义建设提供全方面人才。

【关键词】 课程思政；化学；教学改革

“课程思政”是我国教育迈入新阶段的重要一环。随着时代的发展和科技的进步，我国教育形式面临着新的挑战。长期以来，对高校学生的思想政治教育呈现出与专业教育、通识教育相“割裂”的现象。为此，全国教育界响应习近平总书记在2016年12月8日全国高校思想政治工作会议上发表的讲话，展开了专业课程思政化改革的改革。化学专业作为高校的重要学科之一，也积极进行了教学改革。

一、化学课程的思政教育改革背景

1. 时代进步的要求

随着改革开放的不断加深和互联网的日益发达，我国青少年，尤其是高校学生，越来越容易获取来自外界的知识与文化。这对于高校学子来说，既是机遇也是挑战。在外来文化中，既有好的、先进的部分，也有坏的、消极的部分。高校学生的三观初步形成，难以辨别这些信息中的好坏成分，面对这种情况，加深课程思政化改革有利于保证高效学生的思想政治建设，减少崇洋媚外和历史虚无主义的风气，为培养合格的社会主义接班人做出巨大贡献。

2. 教育理念的要求

伴随着素质教育改革的深入，“立德树人”的教育理念逐渐深入人心。教育界越来越多的思考起教育的意义和任务。传统教育所教导出来的人才往往只拥有专业知识而缺乏相应强有力的爱国思想政治建设，当代教育，要培养出德智体美全面发展的新型人才，这就对传统的高校教育提出了进行课程思政化改革的要求。

3. 当代社会稳定的要求

化学作为自然科学领域的重要组成部分，是当代社会科技发展的重要支柱。化学相关专业的学生，在步入社会后将从事各种重要行业。这些行业除了要求专业知识外，也需要高尚的思想道德素质，否则将严重危害社会——具备化学知识的高素质罪犯比普通罪犯要更加可怕、危险。

在当代大学生中，有部分青年缺乏社会责任感、以自我为中心，虽然拥有高超的专业知识却缺少相匹配的职业道德。例如，2013年复旦大学林某利用从实验室偷出的N-二甲基亚硝胺溶液毒杀了自己的舍友，这件事曾引起了社会上的广泛关注。

面对这种情况，高校化学课进行思政化改革就成为了要维护当代社会稳定的必然要求。

二、化学课程思政化改革所面临的问题

1. 教师对课程思政化重要性认识不足

在传统的高校思想政治教育中，教师大多采用填鸭式的教育方

式，学生只能被动的接受内容。教学内容枯燥，导致学生兴致缺缺。而在思政化改革的推进过程中，则发生了诸如专业课教师态度不正的问题，究其原因，是由于一些化学教师认为思想政治教育应由专业的思政老师负责，将自己置身于事外。这不仅是对学生的不负责，更是教师对教学根本任务的认识不足所导致的。

2. 化学课程与思想政治教育的过度融合

在化学专业进行“课程思政”的过程中，发生了诸多“过度融合”的现象，具体表现为依靠思政政治教师帮助化学专业的教师进行有关思想政治教育内容的梳理，随后将化学课生硬地进行“课程思政化”，不管教学内容是否与思想政治教育有关都强行扯上关系。这种做法违反了党中央倡导“课程思政”的本意，不仅本末倒置，还会影响学生的学习效果。

此外，一些老师虽然自身思想政治素养过关，却无法摆正心态，合理地以自身知识对学生进行教导。

三、面对化学课程思政化改革问题的对策

1. 教学思想上做出改变

推动“课程思政”与化学教学相结合，需要高校教师对教育的根本任务——立德树人有明确的认识。高校教师时刻将立德树人作为教学工作的核心理念，在教授化学课程时融入思想政治教育元素，引导学生树立正确的三观。

同时，教师自身也应该主动加深对思想政治的学习，对马克思主义原理、毛泽东思想和中国特色社会主义概论加深理解，才能更好地引导学生建立起社会主义核心价值观。

教职人员在进行专业课思政化的过程中，也要充分发挥自身对于学生的引导作用。要充分展现教师群体优秀的道德素养和思想深度，在日常的一举一动中展示得体的行为举止和正确卓越的判断能力，展现积极向上的精神风貌和充满激情的职业热情，从而向学生传递正能量，激发学生产生对社会主义建设的热情。

在课程思政化改革的过程中，化学教师要清晰地认清专业课程与思政教育的主次关系，不能为了课程思政化而进行课程思政化。课程思政化的要义在于教师在进行正常的专业教学时，进行思想政治教育，通过隐形的影响促进学生的思想政治素质获得进步。

2. 正确认识课程思政化改革

广大化学教师需要认识到，化学教育与人民生活息息相关。作为一名高校化学教师，要善于挖掘化学原理与马克思主义哲学的共同之处，以此对广大学子进行教导。

在进行化学教学工作时，教师可以套入与教学内容有所关联的、现实生活中的案例来引导学生进行健康、有益的思考。比如，在进行制碱技术的相关讲解时，可以对著名爱国化学家侯德榜进行介绍，

激发学生的爱国情怀;也可通过列举三鹿奶粉等反例告诉学生,要正确利用化学造福人民;在进行有毒物质的调配时,则能够借抗日战争中日本生化部队的所作所为告诉学生勿忘国耻。

而在学生进行化学实验时,也可以对学生进行哲学性的启发:运动是绝对而静止是相对的,化学变化作为一种运动形式,同样也是一切物质的固有属性。

总之,在化学教育的过程中,要妥善依据化学的教学目标、专业特点,准确地找出化学教育与思想政治教育的共同之处,并以化学教育作为主线,辅之以思想政治教育,促进学生的身心全面发展。

四、高校化学“课程思政化”的实施措施

1. 高校行政部门积极推进工作

面对课程思政化在全国范围内的逐渐深化,高校领导班子应积极推动党委在高校“课程思政化”改革的指导作用和指挥作用,从而有效整合各方面资源,为思想政治建设打好基础。

此外,高校要继续加强教学管理工作,完善自身教育体系。在不断地探索中寻求新的发展制度。学校相关部门应出台对于化学“课程思政”改革的新规定,制定新的奖惩措施,选择优秀的化学教师作为典型,发挥其模范作用,鼓励其他教师对其进行学习。另一方面,还要注重自身师资队伍的提升,扩大自身“课程思政”方面的人才优势。

2. 多角度革新教学形式

受2020年疫情影响,网络在线教育获得了发展。“课程思政”如何在这种局面下进行展开,成为了至关重要的问题。化学教师在通过网络教学时,应积极主动地与学生进行沟通交流,对学生的思想道德素质进行渗透式的影响。

此外,课程教学终究需要依托课本,对课本进行恰当的改革,有利于课程思政化的深化和发展。但化学课本的改革要结合实际情况,要在不忽视化学教学基本知识的前提下,结合教学内容的联系,做到既满足化学教学的需要,也能够促进学生思想政治素质的提升。

在课堂上进行思政教学终究有所局限,理论不落到实际上来就显得空而大。因此,化学的课程思政化应该与社会实践相结合,依靠恰当的社会实践验证化学的“课程思政”是否需要进一步做出改善。

3. 充分发挥教师的引导作用

教师是“课程思政”的落实者,是整个改革过程中最重要的一环。教师的所作所为将直接影响改革的最终效果。面对这种情况,广大化学教师自身要通过多种途径寻求教学能力和知识范围的突破,在面对思想政治教育时,教师要敢于突破传统教学理念的桎梏。在课堂节奏的把控上,要转变以往的教学风格,把学生的需求作为影响课堂节奏的主要因素。

参考文献

- [1] 赵继伟.“课程思政”:涵义、理念、问题与对策[J].湖北经济学院学报,2019,1702:114-119.
- [2] 刘清生.新时代高校教师“课程思政”能力的理性审视[J].江苏高教,2018,12:91-93.
- [3] 胡洪彬.课程思政:从理论基础到制度构建[J].重庆高教研究,2019,701:112-120.
- [4] 朱梦洁.“课程思政”的探索与实践[D].上海外国语大学,2019.
- [5] 邱伟光.课程思政的价值意蕴与生成路径[J].思想理论教育,2017,07:10-14.

但化学教师也必须记得,在“课程思政”的过程中,思想政治教育并不能作为课堂的主体,切勿舍本逐末,使得思想政治教育“反客为主”,而忽视了化学课程的教学。

4. 学生是教育的对象

无论是传统的应试教育还是逐渐深化的素质教育,学生都是教育的直接对象、一切教学任务的重心所在。在传统的高校思想政治教育中仍存在着不少问题,比如“报喜不报忧”,即对社会问题的反应和分析较少,又比如过度注重理论灌输,而忽视了学生的实践锻炼较少。在“课程思政”改革的过程中,必须转变旧有的教学理念,让学生进行更多的社会实践,从而达到学生实际操作能力的提升,达到理论与实际相结合的效果。

除此之外,传统的思想政治教育的填鸭式教学扼杀了学生的积极性。在化学“课程思政”的过程中,教师可以用潜移默化的方式逐渐影响学生,引起学生对思想政治教育的兴趣,并通过讲述社会问题激发学生对思想政治教育的思考。

在化学课程思政化改革的过程中,教师也要学会放低自身姿态,达到与学生友好健康的互动,将自身健康的、积极地、正能量的思想和人生态度传递给学生,从而促进学生思想道德标准的提高和道德行为的规范。

5. 教学环境的改善

进行化学“课程思政”改革并不是能一蹴而就的过程。为了做好“课程思政”,高校应主动构建良好的学习环境。学习环境不仅影响着学生的心理状态,还有利于学生注意自身的行为素质,上海外国语大学采用多国建筑风格进行建筑的设计,从而增加了学生对语言学习的热情。

除了优美的校园环境外,更为重要的就是学习环境。学校应积极为学生提供有利于思想政治教育学习的环境,比如对抗战英雄人物的事迹通过壁画、雕塑等形式进行宣扬,又比如对悬挂建国初期的科学家的照片、画像来宣传其身上的杰出品质,都有利于学生思想政治素质的提升。

五、结语

明确“课程思政”的内涵,进行化学课程思政化改革,是党中央针对我国现阶段国情,而做出的一次高瞻远瞩的指导。对我国教育事业的发展将产生意义深远的影响,将为我国社会主义事业提供大量德智体美全面发展的人才,有利于社会主义建设。教育界从业人士,要积极开展“课程思政”工作,做到以立德树人为根本任务,促进“课程思政”改革的全面深化,为全面型人才的培养做出一份贡献。

基于项目学习共同体的《市场调查》课程教学改革路径探索

杨莉虹 左晓丽 宋晓华 马 飒

石家庄学院 河北石家庄 050035

【摘要】 市场调查属于市场营销专业的必修课程,在整个市场营销的体系里,市场调查占据着重要的地位。市场调查课程具有极强的实际操作性,本文针对如何应用市场调查和如何应对市场调查课程进行改革两个方面展开分析。

【关键词】 项目学习共同体;市场调查;课程改革

市场调查是得到社会信息的一种重要途径,也是获取市场资源、进行市场营销和管理的一种方法。在全球经济化的带动下,市场调查的重要性已经被各所高校所熟知,各大学和企业也在尝试性地推行市场调查,市场调查也成为市场营销专业的必修课程。

市场调研,无法判断学生在市场调研过程中是否出现错误,严重影响市场调查课程的教学质量,对教学效果也大打折扣^[2]。

一、市场调查课程教学中存在的问题

二、市场调查课程教学改革探究

1. 市场调查的特征及作用

1. 市场调查教材改革内容

(1) 市场调查的特征

市场调查具有目标明确性、放的科学性,内容的保密性、资料的准确性和结果的不确定性等特征。

目前针对市场调查的课程教材仍以老版本为主,教材内容多偏重于基础知识,随着时代进步发展,老旧教材的内容不再适用于当下的市场调查,经过课程改革后,教育部门针对市场调查课程教材新增添四中学习模块:观察法在市场调查中的应用、实验法对市场调查的影响、访问法的应用、问卷法的实施准则^[3]。

(2) 市场调查的作用

市场调查可以有效地了解当下市场动态,有利于企业准确地判断自身能力差距,改变营销策略,为产品推广及开发提供依据;对市场经济走势做预测;准确地得到所需要的信息^[1]。

2. 教学方法改革内容

2. 市场调查课程存在的问题

(1) 加强课程实践性

(1) 对市场调查课程的不重视

市场调查虽然作为市场营销专业的重点教学内容,但从目前的师资力量、相关设施以及课时安排等方面来看,学校对于市场调查课程的重重视度并不高。市场调查是具有一定学习难度的课程,课程内容繁琐复杂、枯燥无味,让学生很难提起学习的兴趣,甚至反感这么课程。学生自身也认为市场调查的使用率不高,并不是十分重要。这都是影响市场调查课程普及度的重要因素^[2]。

课程改革提出,市场调查课程需要加强社会实践的必要性,将理论课程的时间缩减,加长实践课程的时间。比如:某校市场调查课程需要60个课时,在课程改革后,学校将市场调查课程中的理论课程需要的课时,从原先的42个课时缩减到34个课时,将原本市场调查课程中的实践课程部分,从原先的18个课时增加到26个课时。

(2) 缺乏实践性

受到传统教学的影响,市场调查这门具有极强实践性的课程难以做到实际操作,学校针对这门课程的教学,多数还是以教师授课为主,甚少安排学生亲自实践、整理和归纳总结,导致学生不了解市场调查的难度,不能正确的评价市场调查这门课程。许多学生毕业后,面临市场调查时,甚至不知道应该从哪方面入手操作。阻碍学生事业上发展的道路,学校达不到培养人才的目的。

(2) 完善教师团队

课程改革大大的改善市场调查课程缺乏实践性的弊端,改善学生对市场调查课程的偏见,提高学生市场调查课程的积极性,对学生今后的事业发展产生重大影响。

(3) 教学设计枯燥乏味

目前针对市场调查的教学,多数的教学设计还是以案例分析来进行教学,并且由于市场调查课程多半安排在早上第一节或者下午最后一节,导致学生在课堂上不是昏昏欲睡,就是心不在焉,加上教师在教学设计中缺少互动环节,学生对于课程的兴趣大打折扣。

(2) 完善教师团队

课程改革提出校方应当注重教师本身是否具有与本专业相关的社会经验,加强教师本身的专业性,条件允许下,可以邀请社会工作人员开展讲座,分享经验;通过学校与学校之间的教师交换,更好地促进教师发展,改善教师教育教学模式,提高学生学习的积极性。

更有许多教师在教学时仍采用时间久远的案例进行分析,没有做到与时俱进,学生对于这些古旧的案例缺乏兴趣,并且案例情况与当前实际情况脱节,很难于学生产生共鸣^[2]。

(4) 教师缺乏相关工作经验

目前很多高校的教师没有与市场营销专业相关方面的工作经验,在教学中无法教授更多实际的工作经验,只能偏重于理论知识的传授,在教学过程中对学生纸上谈兵,无法做到有效地指导学生进行

案例1:某市理工大学市场营销专业教师赵某响应学校安排与本市财经大学市场营销专业教师李某,进行为期三个月的交换学习。赵某从事市场营销专业教学十三年,而李某从事市场营销专业教学三年。交流过程中,赵某以自身的教学经验进行教学,而教学反馈却平平无奇。赵某观察财经大学的课程多以社会实践和讲座为主,赵某将所看到的现象反馈给学校。李某在理工大学的市场营销专业教学中发现,该学校的学生对市场营销专业的课程兴致不高,教学模式也过于死板,课程安排不合理。为此,李某采用新型教学方式,调性学生课堂的积极性,增加趣味问答设计,改善教学氛围。三个月的交换过去后,赵某针对李某的教学模式在学生中进行调查,调查结果显示学生对于李某的教学模式反馈度很高,赵某随即反思自身并对自己的教学模式进行改善提高。

案例2:某省财经大学日前以“如何进行市场调查”为主题进行讲座,讲座邀请当市著名企业老板王某来进行演讲。王某在开始讲座前,王某就请在座学生带着问题听讲座,第一个问题是学生怎

样看待市场营销专业的,第二个问题是学生如何看待市场调查的。讲座一开始,王某就行一位学生上台,就手上拿着的书进行推销。学生一上台便开始胆怯,王某安慰学生后并请学生下台,开始展开他的讲座内容。王某从自身经验出发,重新定义市场营销专业,改善学生对于市场营销专业的偏见,着重强调市场调查的重要性。讲座结束后,王某给在座学生下发调查表,80%的学生在调查中表明,听完讲座受益良多。学校看到这样的结果,决定在今后的教学中,多多加入类似的讲座,增强学生的学习积极性。

三、市场调查课程的运用

1. 市场调查在社会中的运用

市场调查在社会运用广泛,在学校中,教师利用调查得知学生学习情况;在企业中,营销部门利用调查得知产品的使用率、受欢迎程度、以及使用者对产品的反馈;市场部根基调查,了解当前市场的需求、预测市场未来的走向;在政府机关单位,领导利用调查了解人民群众的需要,人民群众对政府工作的评价。

案例1:某市居民私家车使用水平上升,针对私家车使用人群消费情况做初步市场调查,调查共发放400份问卷,反馈有效问卷360份,整理调查资料后情况如下。

(1) 私家车使用家庭月收入分析

该市区内私家车使用人群家庭月收入普遍在2000~3000元,使用私家车的人群收入要比没有私家车的人群收入较高。半数以上的私家车使用家庭收入在3000元以下,处在中档收入水平。因此,该市人民群众对于购买私家车的经费预算在15万元左右。

表1 私家车使用家庭月收入表

家庭收入(元)	比重(%)	累积(%)
1500-2000	28.26	28.26
2000-3000	33.70	61.96
3000-4000	10.87	72.83
4000-5000	78.48	91.31
5000以上	8.69	100.00

(2) 私家车使用人群分布

在调查中发现,私家车使用年龄分布大多为中年人或者青年人,50岁以上的使用者较少。由此可以看出,私家车的使用率有偏向年轻化的趋势。该市区使用私家车用户的驾龄平均为5年,而本次市场调查问卷中半数以上的驾龄在3年左右。消费人群多数为企事业单位工作人员,其次为公务员,少部分为自由职业者和退休人员。

(3) 消费者需求青睐分析

调查结果表明,消费者在购买私家车时,主要关注的是私家车的性价比高不高,其次关注的是品牌售后和耗油量等各项指标。消费者购买私家车时关注点占比如下:

表2 影响消费者购买私家车因素表

影响因素	占比(%)	影响因素	占比(%)
耗油量	22	维修成本	8
价格	21	体现身份	3
售后服务	15	外观	4
安全保障	13	其他	1
品牌	13		

调查问卷中表明,多数购买私家车的消费者主要渠道为报纸杂志,其次为电视广告和明星代言。由此可以发现,在信息如此发达的时代,任何传播方式皆可以利用,成为营销的手段^[4]。

案例2:随着经济进步物质生活水平的提高,看重形象也成为人们必不可少的争辩话题。在这种情况下,某市大型彩妆品牌针对300位男性大学生和300位女性大学生做初步的市场调查,目的在于了解当前男女对彩妆的要求。发放600份问卷,有效回收问卷578份。调查分析结果如下。

① 调查学生生活费水平分布

根据调查发现,大部分学生的生活费在1000-1500元之间,小部分大学生生活费在800-1000元。

表1 大学生生活费占比

生活费用分布(元)	占比(%)	生活费用分布(元)	占比(%)
600-800	11	1500-2000	8
800-1000	13	2000以上	7
1000-1500	61		

② 大学生购买彩妆产品的消费情况

部分学生在根据自己生活费水平决定购买彩妆的价格,调查分析结果表明,多数学生会选择100-300元之间的产品进行使用,所以目前彩妆价格在100-300元定价最为合适。

表2 购买彩妆产品消费情况

消费情况(元)	占比(%)	消费情况(元)	占比(%)
50以下	4	300-500	9
50-100	17	500以上	12
100-300	58		

③ 大学生了解彩妆渠道

依据数据分析结果表明,半数以上的大学生认识彩妆是通过多媒体宣传,还有一小部分是朋友介绍和活动促销了解到的。根据结果分析,公司可以尝试采用多媒体宣传的方式宣传公司新产品。

表3 彩妆宣传渠道

宣传渠道	占比(%)	宣传渠道	占比(%)
多媒体宣传	63	朋友介绍	16
活动促销	14	其他	7

本次市场调查发现,在大学生中,73%的女性同学了解彩妆,知晓如何根据自己的皮肤状态选择彩妆产品,所接受的价格区间也多偏重100-300元。17%的男性同学会用彩妆,但了解情况不如女性同学了解得透彻,对于产品的了解也多通过多媒体了解。对于本公司即将推出的新产品有兴趣尝试的同学占比33%^[5]。

四、结语

综上所述,市场调查课程具有较强的社会实践性,因此在教学过程中应加强此方面的内容,提高教师教学质量,增强教学经验,提高学生自身素质,注意课程理论与实际的结合,培养实践型社会人才。

基金项目: 本文系2019年石家庄市高等教育科学研究项目“基于项目学习共同体的《市场调查》课程教学改革路径探索”(项目编号:20191024)阶段性成果之一。

(下转第160页)

探析高校体育教学中思政教育的渗透

杨品杰

凯里学院 贵州凯里 5560111

【摘要】 体育作为素质教育实施的一个主要路径,教学同其他学科相比优势明显,所以,思政教育从体育教育入手,不仅有助于培养学生强健身体,还有助于提高学生思政素质。由此,文章从高校体育教学开展谈起,针对思政教育在其中的融入展开详细分析,希望能在提高学生身体素质期间,帮助学生提高思想品德。

【关键词】 高校; 体育教育; 思政教育

高校体育教学开展除了要提高学生体魄外,还应帮助学生树立坚定意志,推动学生全面发展。高校体育教学,既可以帮助学生锻炼身体,还能帮助学生塑造健全人格,培养学生良好心态,而正是因为这一点,为思政教育开展提供了良好契机,下面,文章将就体育课堂中思政教育工作开展进行详细探究。

一、思政及体育教学结合的意义及作用

1. 意义

高校教育工作的开展既要向学生传输知识、技能,还要向学生开展素质教育。体育教育作为素质教育中的一个组成,实际教育期间,既能帮助学生锻炼身体,还能对学生进行精神教育。大学生学习期间经常会遇到困难,因此体育课程教育期间,融入思政教育,可以帮助学生更好的磨砺精神。此外,体育活动中学生通过竞争合作还能帮助其培养良好的品质,从而促进学生全面发展。要知道,高等教育工作的开展,主要是为了培养符合社会发展所用人才,在科技与经济快速发展的当下,培养健全人才逐渐成为人才培养的主要趋势。国内现代化建设期间,人才思政教育工作也要不断向前,如此方能让人才更好的为现代化社会建设服务。

2. 作用

教师教学方法和内容应与时代发展要求相符,体育教师也是如此,体育教学期间,思政教育与之融合,即需要在体育教学中融入思政教育元素,便于创造丰富灵活的教学环境,从而不断吸引学生参与。国内传统体育教学模式在应试教育的影响下,吸引力明显不足,通过在体育教育中融入思政教育,不仅可以活跃体育教学氛围,还能吸引学生主动参与到课堂教学中来,提高学生学习兴趣,激发学生欲望,便于让学生在愉悦氛围中学到体育技能,同时不断提升自身道德品质。

学生热爱参与课外体育活动,不同体育比赛的组织,可以激发学生兴趣。在学校领导下,课外体育活动逐渐变为课外生活的主要部分,在参加课外活动期间,学生可以自主的选择喜爱的体育活动,便于在参与活动期间给予自身正确的评价。要知道,课外体育活动包含个体活动与集体活动,例如常见的排球、篮球等。参与集体活动可以让学生感受团队协作带来的快乐,让学生在团队中学会合作沟通,这有助于学生综合素质提升。

二、思政教育融入体育教学的可能性

1. 体育教学思想丰富

体育教学内容与项目较多,思想较为丰富,教育可以结合实际教学内容与大学生现状,有计划的开展大学生思政教育。例如,队

列训练期间,教师可以培养学生纪律性,健美操训练期间,提高学生审美力,长跑训练期间提高学生意志力,便于学生参与体育运动期间不断提高自身思想素质。从而解决理论、情感、品质教育相互脱节的情况。

2. 体育教学直接参与

体育教学期间需要师生共同惨雨,学生作为教学的主体,教师应充分发挥主导作用,如此方能调动学生参与教学积极性,然后将体力与思维活动融合让起来,帮助学生全面掌握技术、知识、技能。在此期间,学生能力表现、学习态度、情绪意志等方面都可以全面展现出来,这样即可为教师提供客观的综合评价信息。

3. 身心合一与社会性

体育教学期间,学生既要承担运动心理负荷,还要承担生理负荷。其中运动心理负荷作为提升学生心理素质,发展健全人格的主要条件。体育教学身为学生身心健康发展的主要载体,运动教学期间,大学生体质得到了明显提升,心智得到了有效锻炼。另外,学生参与体育运动期间应遵照某一道德标准承担某一职责,这也是培养学生遵守纪律,成为优秀公民的一个过程。

4. 学生思维及可塑性较强

大学生思维敏捷,容易接受新事物,自我意识强烈,希望获得认可。但由于这部分群体身心并没有完全成熟,且常常会受到外界因素左右,故而当期接受一种价值观后,就会以此为基础,将其作为主要发展目标。大学教学中,体育教学可以为学生提供丰富平台,这有助于帮助学生形成正确三观。所以,利用体育教学打造综合素质较高的人才,是高校教育的主要目标,也是实现学生成才的主要路径。

三、高校体育教学中思政教育工作开展

1. 优势

(1) 体育教学期间,学生应全身心投入到体育课堂活动中来。其他学科及日常教学期间开展思政教学,常常以说教方式进行,这种教学模式相对乏味,且容易让学生产生抵触和厌烦情绪。体育教学期间,学生在实际参与中,就可以感知教师的教学目的。比如,体育教师结合学生体质情况合理展开竞赛活动,如此学生在参与活动期间就能不断提高自身竞争意识。这和其他学科教学相比有较大优势。(2) 体育教学动态性较强。学生上体育课期间,多处在运动状况下,学生在这一环境下,明显可以获得更多自由。加上动态化的学习过程,常常会干扰学生学习,这一过程是否专注则可充分凸显学生专注力与意志力。所以,教师应紧抓体育学科特点,是用针对性教学法,合理开展思政教学。(3) 高校体育教学期间强化思政教学,还具有社会性特点。高校体育教师教学期间,常常

要结合学生体质特征与擅长方面合理安排体育活动角色。因此,这一过程中我们常常会认识到自身和社会间的相似性,与此同时,学生在参与活动期间还要遵守相关规则,结合自身能力承担某一任务,所以这一过程可以有效培养学生遵纪守法习惯,这对未来学生迈向社会奠定坚实基础。

2. 路径

(1) 加强教学大纲顶层设计;教学大纲作为教学顶层设计的主要内容,其会对日后教学活动起到一定指导作用。思政教育在体育教学中的开展,应先明确划分教学任务,便于将思政教学内容融合在体育教学大纲当中。其中,体育教师自身应树立正确思想;二,体育教师应不断完善体育教材内容,合理设置思政教育重点内容。比如,教师可以在原有的教学大纲中添加爱国主义教育等方面内容,保证思政教育工作在体育教学中顺利开展。

(2) 加强内容设计和选择创新;思政教育实施期间,应将不同课程作为主要基础,体育教学期间,不管从运动形式还是素质方面都存在一定差异性,因此需要教师全面挖掘不同项目中的思政教育内容,然后与学生实际相结合,赋予思政教育一定实效性。拿田径教学而言,不仅要具备一定的知识与技能,还应在这一过程中培养学生的坚持、忍耐等品质;再者,球类教学中,应培养学生的集体感,鼓励其将集体利益为核心。最后,还应课堂教学期间,还应举例国内各大赛事情况,将其作为课堂教学的主要材料,然后合理开展主题教育,从而帮助学生培养爱国主义与民族情感。

(3) 使用多样化教学方法;多样化教育法会对高校体育教学思政教育实施产生重要影响。教师教学期间,应总结影响学生思维方式的主要因素,然后与学生特点相结合,合理应用不同教学方法,便于思政教学工作顺利开展。党学生掌握基础体育技能后,教师还应组建不同竞赛活动,帮助学生理解参与活动期间开展思政教育的意义。这里,拿篮球课而言,教师在讲述篮球技能、知识及规则之后,应组织学生开展班内竞赛。比赛期间,学生若出现因动作错误而罚球的情况,则需要自己克服心理负担。再者,参与竞赛期间学生团队合作意识与抗挫能力也能得到进一步训练,这些都有助于培养学生坚韧、顽强的意志,确保思政教育效果。对于教学组织来说,可以在其中融入小组合作教学,确保学生参与活动期间,加强和小组人员间的沟通和交流,如此不仅可以帮助学生展示自我,还能培

养学生团队意识,提高学生集体荣誉感。

(4) 教师提高自身综合素质;对于体育教师自身来说,应以身作则,将四个引路人与四好老师当做自身价值追求,同时不断提高自身思政素质。再者,体育教师应将热爱体育事业、学生当做其主要价值取向,不断创新当前的教学方法,丰富自身教学能力与专业技能,保证教学期间既能让学生掌握更多专业知识,又能帮助学生提高综合素质,确保体育教学期间,思政教育工作顺利开展。

(5) 创建体育思政教育评价体系;纵览高校体育教学现状我们了解到,体育德育功能方面并没有被广泛重视。究其原因,主要是因为,体育教学期间,多以学生技能、素质为主要评价内容,没有将体育德育教学内容放在评价内容中。所以,为了在高校体育教学中顺利开展思政教育,应在体育教学中合理添加德育评价指标体系,然后逐渐细化各项标准,不断提升教师德育功能重视度,最终让教师深入挖掘德育价值内涵。

(6) 融合课堂与场地开展教育活动。课堂常规的建立,有助于体育教学顺利开展,有助于向学生传授文明礼貌与组织纪律等不同内容。教师认真执行考核与考勤制度,能帮助学生培养良好的规则意识与纪律观念。以体委轮换制而言,让不同学生承担体委,有助于培养学生责任感。与此同时,体委在向有关部门借用器材期间,还能培养其爱护公物与集体的好品质。体育教学室外活动进行期间,常常会遇到各种恶劣天气,例如严寒、暴雪等天气,这一过程中学生常常会出现怕热、怕冷等情绪。教师应观察和掌握学生情绪动向,及时对其情绪进行疏导,培养学生不怕苦、不怕累的精神。

四、结语

综上,高校体育教育与思政教育的融合,不仅可以提高学生思政水平,还能提高学生体育发展,推动学生身体及心理等方面素质全面发展。为了确保这一工作顺利开展,体育教学期间,教师应加强教学模式创新,树立新时期下体育理念,帮助学生形成良好的教育观。此外,教师应认真对学生负责,找到与学生个性化发展相互适应的教育法,再者,教师自身也要不断提高文化素质。如此,方能有效融合体育教育和思政文化内容,力争在提高学生思政素质与体育能力期间,实现新时代下体育教学目标。

参考文献

- [1] 朱艳. 思想政治教育融入高校体育教学的路径探析[J]. 科技资讯, 2019,17(11):213,215.
- [2] 李春峰. 高校体育教学中大学生思政教育分析[J]. 学周刊,
- [3] 俞文谦. 提升体育教学中的思想政治教育功能的有效途径[J]. 教育现代化, 2017,4(26):202-204.
- [4] 张允岩. 新时代思想政治教育与高校体育公共课的融合路径探析[J]. 代体育科技, 2019,9(11):154-155. 2019(9):9.
- [5] 练志宁. 高校体育社团隐性思想政治教育路径探析[J]. 体育科学研究, 2014,18(02):89-92.

(上接第158页)

参考文献

- [1] 汪桥. 市场调查课程改革初探[A]. 管理调查, 2011(09):68-68
- [2] 陈成栋. 刘晓云. "市场调查与预测"课程教学改革实证研究[A]. 中国市场, 2012(35):26-28
- [3] 王茜. 徐守超. 李九州. 杨晨雪. 《市场调查》课程改革及在情侣首饰设计中应用[A]. 理论研究, 2014(10):157-158
- [4] 安晴雯. 《市场调查与预测》课程案例库建设初探[J]. 青年与社会, 2019(23):223-223
- [5] 柯洁琼. 女大学生化妆品使用的健康危险意识研究[J]. 中国科技信息, 2012(021):117-117.

司法考试改革下环境法教学模式改革研究

杨业成 谷海霞

盐城师范学院 江苏盐城 224007

【摘要】 法律职业资格考试在内容上凸显了环境资源法的重要性,也更强调实践性。但因环境法内容多、理论性强,环境法实践难等原因,现有本科环境法教学模式普遍存在理论与实践脱节、学生参与性差的问题。对此,结合环境法特色和网络技术发展,应建立以传统理论教学为核心、网络实践教学相结合、贯穿环境法律职业教育的本科环境法特色教学模式。

【关键词】 司法考试改革;环境法教学模式;网络实践教学;环境法律职业教育

一、司法考试改革对环境法教学的影响

司法考试改革后,国家统一法律职业资格考试在内容和形式等方面发生了一系列重大变化,这也深刻影响着环境法的教学。

1. 考试内容上凸显环境法的重要性

虽然环境与资源保护法一直是教育部规定的法学十四门主干课之一,但在之前的司法考试中,环境法只是经济法下面的一章,且涉及内容只有环境保护法和环境影响评价法,所占分值也并不高,2013-2016年,考核分数分别是6、9、10、12、6分,虽然整体呈上升趋势,但相较于360分的总分,实在微不足道。所以很多学生并不重视环境法部分的学习。

而从2018年国家统一法律职业资格考试开始,环境法部分有了非常大的改变。首先,内容上,之前大纲中的环境法采取的是污染防治与自然资源保护相分离的理念,所以环境法部分主要考环境保护法和环境影响评价法。而2018年之后,在大纲中,将环境资源法单独作为了一科,而且采取了环境与资源相结合的理念,显然这样的划分更科学合理。同时将环境资源法单独成科,也反应了当代对环境资源保护的社会需求,体现生态文明建设的要求,极大地凸显了环境法的地位。这对环境法本科教学而言是一个利好的消息,有利于提升学生对环境法的重视度,只有学生真正有需求,才能与老师的教学相配合。

2. 考试形式上强调环境法的实践性

司法考试改革以来,组织考试者再次强调命题要突出对考生分析问题和解决问题能力的考查,^[1]考试内容更加具有综合性,同时也更加具有社会应用性。虽然2018年和2019年环境资源法部分分值一直维持在5分,但这是单纯统计环境资源法知识的前提下得出的。由于环境资源问题是近年来的热点问题之一,所以有很多题目会以环境资源问题为背景,比如国际法与环境问题的结合,行政法与环境问题的结合等。如果把这些也统计进入,则环境法部分的分值会大幅提升。这也为环境法教学起到导向作用,以后的环境法教学必须注重实践性和应用性。

二、司法考试改革下本科环境法教学的困境

1. 理论与实务融合不够

目前本科环境法教学还是以理论为主,实践教学少且难,主要原因有二:

(1) 环境法是一个非常复杂的庞大体系。在环境保护法的统领下,又可分为环境污染防治类、自然资源保护类、生态保护类法律,同时环境法的科学技术性要求要有大量环境标准,而目前环境问题已是全球问题,所以还包含大量国际环境法的内容。若细及每个法

条,显然不可能,所以,一般情况下环境法的本科教材都总结了环境法贯穿始终的基本原则、各单行法中通用的基本制度和法律责任,这些内容因为都是抽象而来,所以理论性较强。另外,环境法的基本原则、基本制度通常源于环境科学、环境经济学等基础学科的理论成果,若对这些相关学科不熟悉,也难以深刻理解环境法的内容。这些原因都使得传统的本科环境法教学比较重视理论讲解。而实务性较强的单行法,则往往一笔带过,或者择其要者讲解。这种重理论轻实践的教學模式自然无法满足法律职业资格考试对实践能力的要求。

(2) 现有本科法学专业实践实习方式限制了环境法的实践教学。首先,虽然社会实践和实习作为重要的实践性课程是法学专业的必修课程,但实习单位多为法院、检察院、律所,与环境法律关联不大。环境法的专业性使得环境法律的应用主要在与环境资源有关的生态环境局、自然资源局,所以法学专业专设的实习和实践课程对环境法律实践不利。其次,环境法课内实践效果也不理想。如前文所述,环境法体系大,内容多,而环境法授课学时分配到的却并不多,在这种培养模式下,能够将环境法的总论部分讲解得细致清晰,已是不易,各单行法的都会简要介绍,更难留下太多时间去进行实地实践。所以,目前环境法的实践主要依靠案例分析,而纸面上的案例分析并不能让学生对环境法的应用有切身感受。所以现有的法学专业实践模式并不利于环境法的实践教学。

2. 教授与参与配合不足

因为环境法体系庞大、内容复杂、理论性较强,所以传统的环境法教学通常以课堂教授为主,否则很有可能完不成教学任务。然而单纯的讲授,往往会让学生失去学习兴趣。同时,相较于与社会经济运行联系密切的民、刑等法律,环境法的社会应用性要差很多,所以在学习过程中环境法也常常被学生冷落。再次,虽然我国目前在大力提倡环保,加快生态文建设,但学生们的生态环境保护的参与意识还是比较弱。这种弱不是指学生缺乏环保的热情,相反,同学们都很关注身边的环境问题,也在力所能及的实践环境保护,例如垃圾分类、爱护花草树木等,但这种实践水平太低。生态环境保护的公众参与,从环境法的角度来讲,应该不仅是从自己身边小事做起,还要关注社会环境问题、参与环境决策、监督环境行为。从这个层面上来讲,学生们通过自己的环境实践与老师环境法知识的讲授之间的互动显然不够充分。

三、司法考试改革下本科环境法教学模式的探索

1. 坚持理论讲授为核心的教学模式

法律职业资格考试更注重对考生分析问题和解决问题能力的考查,目前本科环境法教学也通常是环境司法和环境执法培养应用

型人才,这是本科环境法教学对司法考试改革的呼应。应用型人才除了对法律知识的熟悉,更难能可贵的法律素养是能够精准地适用法律。适用法律的过程,我们通常称之为三段论法,即大前提-小前提-结论。法律规定为大前提,案件事实为小前提,由此推出的法律效果为结论。这种逻辑推导看似简单,但其中却蕴含了非常高的法律素养要求。

首先,对大前提的理解。对于法律规定,我们不仅要知其然还要理解其所以然,而这个过程也就是理解法条背后的法律理念、基本原则的过程。也只有经过系统完善的理论学习,才能帮助学生在未来的法律适用中正确解释法律,建立科学的大前提。这就要求在环境法的教学中必须重视理论的讲授。

其次,对小前提的判断。虽然小前提通常被认为是一个发现案件事实的过程,但除此以外,小前提还是一个将案件事实涵摄到某一具体法律规定之下的逻辑过程,这一过程又可以理解为是判断案件事实是否具备作为大前提的法条所规定的构成要件的过程。一种社会关系,怎样被抽象为一种法律关系,从而适用某一法律规定,这种法律逻辑思维不是靠办几个案子积累些经验就能简单习得的。社会关系纷繁复杂,要想做出正确的涵摄,要求学生必须深入理解法律规定所涉的原理,以及此法与彼法的区别与联系等一系列理论问题。更不用说,目前社会发展如此之迅速,新的社会关系层出不穷,约瑟夫·埃塞尔说过,司法裁判(等法律适用)是有创意的活动,其亦参与逐步自我实现的法秩序之发展及续造。司法裁判逾越法律文本划定的界线时,它经常求助于有法律推得(或据称可由法律推得)的“一般法律思想”或“原则”。^[2]也就是说,当在环境司法或者执法过程中遇到疑难或者新的案例时,必须有时也只能依据环境法的一般原理或者原则,来对该案件做出判断。

为了培养学生的该种法律思维法律素养,目前本科环境法教学也会大量涉及案例教学,甚至有实行诊所式教学,但学生如果不能带着对法律问题的思考就去实践,显然也只能对法律流程有所熟悉,而对其提升法律素养并无太大裨益。通过以上分析,在广泛提倡实践教学,甚至有些地方本科院校以培养应用型法律人才的培养目标之下,大幅缩减课堂理论教学的大趋势下,我再次强调,本科环境法的教学万不可偏废了理论教学。

2. 增加网络参与的实践教学模式

上文中提到,环境法实践教学因受到法学专业以法、检、律为重点的实习单位和课程授课学时的限制,而很难操作。但我在多年

的环境法教学中却发现,网络技术为环境法律实践打开了一扇新的大门。生态环境局、自然资源局等环境法相关行政部门都有自己的专门网站,且都是公开的,学生不仅可以使用其中的资源,还可以利用自己所学环境法知识,参与到真正的环境案件或者事件处理中去。例如,在学习过公众参与原则和环境影响评价制度之后,可以让学生在自家家乡的生态环境部门网站上,查找可能对自己家乡的生态环境产生影响的建设项目,并按照所学法律知识,在环评阶段提出公众参与的意见,还要密切关注其后的处理动态,监督企业和行政机关的环境行为。也可以通过学习环境监测制度、环境标准制度、环境信息公开制度等,让同学们在自己家乡网站查询当地大气、水等环境质量,并结合所学,分析当地环境问题产生的原因,以及现有法律有哪些应对措施,还可以做如何改进。

网络实践的优势非常明显。一是可以提高学生的实践兴趣,因为学生参与的都是自己家乡的事情,让其能够身处其中去体会环境法的理论和适用。二是成本低,参与灵活。不需要专门跑到特定地点,学生不管在宿舍、教室,还是任何时间地点,只要有网络就可以参与。且网络反馈信息及时,学生环评中提出的意见和建议的处理结果可以迅速得到回应。这样可以使学生产生应用环境法律的成就感,也更能刺激学生参与环境法实践教学的兴趣和积极性。

3. 贯穿环境法律职业教育的职业教学模式

法律职业资格考试强调了职业性。环境法教学也应将环境法职业教育贯穿于整个教学之中。法学专业的学生通常认为环境法专业就业面比较窄,主要集中于环保和自然资源部门。但实际上,随着生态文明建设的大力推进,生态环保已经融入到政治、经济、社会、文化各个方面。特别是可持续发展的绿色经济发展模式的推广,使得绿色环保在经济领域的影响力越来越大,例如企业环保合规性审查,不仅需要相关技术人员,也需要熟悉企业环境法律责任的法律专员。再如最近在如火如荼发展的绿色金融,要求企业必须符合环保法律要求才能实现信贷、基金、债券等融资,甚至碳汇交易也会发展为新型金融模式。这些领域都需要大量专业的环境法律人才。由于将这些环境法律职业类型是新近才兴起,所以学生们并不太了解,因此将环境法律职业教育贯穿于整个教学过程,不仅增加学生学习环境法的积极性,也增强他们学习环境法的自信心。

基金项目:2018年盐城师范学院校级教研课题:
(2018YCTUJGY031)

参考文献

- [1] 潘剑锋:论以法律职业精英化为目标的法律职业资格考试[J],现代法学,2019年9月第41卷第5期。
- [2] (德)卡尔拉伦茨著,陈爱娥译:法学方法论[M],北京:商务印书馆,2003:18。

信息技术背景下我国高校智慧图书馆建设路径研究

尹明

云南开放大学图书馆 云南昆明 650000

【摘要】 自大数据与云计算等技术的快速发展,国内图书馆建设期间逐渐引入信息技术,智慧图书馆随之产生。智慧图书馆集多种学科与技术于一体,逐渐成为社会追求知识的一个主要目标。基于此,文章由智慧图书馆谈起,针对高校智慧图书馆建设问题展开详细分析,同时提出了相应解决措施,希望能促进国内高校智慧图书馆进一步发展。

【关键词】 信息技术;高校;智慧图书馆

自信息技术的快速发展,智慧图书馆概念相继被提出,且逐渐引起人们关注。和传统图书馆相比,智慧图书馆以信息技术为基础,合理应用各项智能化设备与技术,且能为读者提供很多资源与个性化服务。智慧图书馆的创建不仅可以推动高等教育发展,还能帮助大学生提升素质。

一、智慧图书馆建设特点与意义

1. 特点

在信息技术的融入下,智慧图书馆逐渐朝着现代化方向前行。当前,智慧图书馆具备立体互联、节能高效、应用便捷、创新性等特点^[1]。

(1) 立体互联。立体互联即将图书馆中的物理空间与信息资源连接起来。物理空格互联以物联网技术为基础,便于将高校图书馆打造成立体互联,同时加强图书馆书库、楼层、书籍、人间联系起来,另外,还应实现图书馆员和读者之间的互联。信息资源互联主要为借助移动互联网与网络间联系图书馆中不同书籍。借助立体互联方法,可以促使智慧图书馆建设朝着信息化方向不断发展。

(2) 应用便捷。智慧化服务形式中,智慧图书馆可以为读者提供个性化、多样化及人性化的服务。因此,不管是哪种读者,都可以突破时间与空间限制,在某一时空下随时获得图书馆中的知识与藏书资源,确保读者可以获得较多便利。

(3) 身为图书馆未来发展的主要形态,智慧图书馆应加强资源设备方面优化,保证最低收入状态下,实现最大价值目标。力争在服务图书馆读者期间,提升对图书管理员的要求。智慧图书馆建立的核心为“节能环保”,低碳节能作为实现智慧图书馆建设的重要途径之一,在宿舍建立期间,应充分应用太阳能,节能感应与检测系统,如此方有助于实现节能目标。这一点既符合可持续发展建设要求,也符合社会主义建设要求。

(4) 创新性。智慧图书馆建设应按照以人为本的原则进行,目的是让用户融入到智慧城市建设中来,便于建造开放性创新局面。智慧图书馆建设和智慧城市建设密切相连,与此同时十分关注公众参与度。借助互联网社交方式帮助提升用户参与度,大量汇集用户智慧,实现可持续发展建设目标。

2. 意义

图书馆当中存储了很多文献资料,这是人们获得知识和信息的主要场所,在城市文化交流和传播期间,图书馆发挥了重要作用。特别是信息技术背景下,赋予了智慧图书馆新的内涵。高校智慧图书馆的建立,不仅可以为用户提供健全的信息服务,还能丰富学生视野,提升学生整体素质,促进高校教育教学工作全面开展。此外,信息技术背景下,高校智慧图书馆的建立,还能实现图书馆资源共

享,便于高校丰富图书资源,促进高校图书馆建设全面发展。

二、智慧图书馆建设原理

智慧图书馆建设需要引入物联网与云计算技术,力争确保传统图书馆功能的基础上,拓展图书馆功能应用,便于促进图书馆管理系统朝着人性化与智能化方向不断发展。

一,借助云计算技术,可以帮助图书馆管理融入系统当中,促进图书馆管理工作开展,减少图书馆软件及硬件等系统方面的配置成本,从而不断提升实际管理效率。二,物联网RFID技术的引入^[2],可以促进图书盘点、借还等工作朝着高效化与自动化方向发展,从而有效减少管理人员工作负担,帮助管理人员不断提升工作效率。

图书馆以综合化管理软件作为主要平台,实现了对纸质图书的存储、借阅、日常办公、数字资源管理等方面工作整合。这里,图书馆数字资源管理与办公系统都被采纳到云计算管理平台当中,如此既可以对电子文献数据库程序进行合理优化,还能实现不同视频及在线资源的统一,最终为借阅者提供全方位的借阅体验。

智慧图书馆建设期间,应全面考虑下面几个因素:一,简化终端硬件配置,建立云桌面,合理控制前期系统搭建与硬件采购成本。二,简化服务器管理维护工作,减少维护与人工成本。三,发挥系统与服务器方面优势。四,减少终端空间占比与散热能源消耗,节约系统运行成本。五,提升业务灵活性与系统运行效率,同时结合动态资源配置模式,提升桌面办公系统服务能力。六,支持异构操作系统整合与原系统运转。七,系统更新期间用户工作状态不会中断。八,快速转移和复制虚拟服务器,便于系统遭受破坏期间,可以及时恢复原有状态。智慧图书馆中包含很多技术与学科,因此是一项综合工程。一些新技术的应用需要结合用户需求确定,将智慧图书馆技术应用其中,即可促进管理工作朝着智能化方向不断发展。

三、高校智慧图书馆建设问题

1. 智慧服务设施问题

国内高校智慧图书馆服务设施不到位,图书馆虚拟空间减小,智能设备不足,都会影响智慧服务落实。国内高校智慧图书馆速度及服务器容量会对读者应用体验产生影响^[3]。智能化设备身为智慧图书馆中的主要构成,其对图书馆智慧化服务有重要影响。高校智慧图书馆可以向人们提供预约选座、自助借款、智能化检索等服务,但是大部分图书馆中仍然缺少智能书架与自动分拣图书等设备。此外智能机器人与3D打印服务也十分缺乏。

2. 智慧服务内容问题

国内高校智慧图书馆服务内容较为单一,服务水平仍需不断提

升。国内高校智慧图书馆可以提供设备自主服务功能,但是设备仍然缺少深度服务。很多高校智慧图书馆可以提供文献传递服务,超过半数的智慧图书馆可以为人们提供参考与咨询服务,馆际互借服务,但是仅有两成智慧图书馆可以向用户提供学科服务。国内智慧图书馆和信息技术融合仍然不够充分,且难以应用信息技术向用户提供个性化服务。

3. 智慧馆员服务问题

当前,馆员仍然没有完全适应智慧图书馆工作,具体而言,一,这部分人员学历多在本科以下,年龄较大,且不容易接受新鲜事物。二,馆员多为图书馆专业,信息技术方面知识较为匮乏。三,国内高校并没有对馆员展开全面培训,更少有高校就馆员展开图书馆智能设备与建设等方面工作培训。所以,馆员没有及时更新自身服务理念,工作起来自然比较吃力。

4. 智慧服务资源共享问题

信息化时代,国内高校为了让智慧图书馆向用户提供较多资源,投入了大量资金建立了数字资源库,但是受到资金方面限制,数字资源库资源仍然不完善。高校智慧图书馆建立期间,多应用自身资源,没有实现不同图书馆间的资源共享,因而导致高校间资源共享程度相对较低,图书馆信息孤岛的情况经常出现,用户接受的资源相对较少。为了提升智慧图书馆开放性,国内各大高校应连接各大图书馆,便于建立起智慧图书馆系统,最终便于实现图书资源共享。

四、高校智慧图书馆建设路径

1. 技术和服务并行

智慧图书馆信息建设以数字化、网络化、智能化为基础,核心要素为万物间的互联互通。在建立智慧图书馆期间,应做好下面两方面工作:一,人工智能技术有待进一步完善,这是影响智慧图书馆发展的重要因素。站在智慧图书馆服务角度分析,具体分为自动处理、查询、用户需求和智能服务等多个方面。二,应充分考虑图书馆理念。智慧服务的社会化普及是一个观念问题。当前,国内智慧图书馆建设期间,也需要做一些创新尝试,例如,使用APP软件促进智慧图书馆发展,再者,使用智能调节系统调整图书馆内温度。但就整体视角分析,国内智慧图书馆建设仍然处在初期阶段。仍然不能将其视为正式智慧图书馆,由于缺少智能处理元素,很多工作多处在前期阶段,因此有必要对其展开深入探索。

2. 资源和空间并行

智慧图书馆,即以信息服务为中心,摆脱传统书籍资源运营模式,

合理应用不同现代化技术提升自身信息服务水平,便于将技术、资源、空间与服务有效融合起来。一,促进资源和空间同步更新,促使二者朝着人文化、人性化与智能化方向不断前行。例如,提升空间舒适度,确保空间具备艺术气息。二,智慧图书馆智慧搜索功能既可以实现主体资源搜索,还能拓展很多新的知识与问题,便于增加相关专题连接,从而有效实现技术延伸。智慧图书馆在发展壮大期间,应认识到自身使命,深入挖掘学术领域,便于有效满足不同科研工作和管理决策需求。此外,数字分析与素养也是构成智慧图书馆的主要内容^[4],在智慧图书馆系统资源个性化推荐中合理应用大数据分析技术,便于实现针对性资源推介服务。

3. 技术和人并行

科学技术和人、物之间密切相连,可以将知识服务升到智慧服务中来。国内智慧图书馆建设同智慧城市建设一样,都处在探索阶段。从建筑环境方面分析,业界人员及国家应高度重视智慧图书馆建设,便于在技术和理论方面为智慧图书馆建设创造最佳条件。智慧图书馆系统建立期间,应充分融入人的需求。例如,一些地区在创建智慧图书馆期间不仅设立了自助借书、座位预约等服务,还能搜索用户行为,便于提供对应智能服务。智慧图书馆建设期间应加强用户信息资源采集和利用,便于帮助提升智慧图书馆服务水平。

4. 模式和创新并行

智慧图书馆作为当前时代发展下形成的新创新理念,也是业界人员审视图书馆功能和服务后,制定的集技术、设施、管理、资源于一体的信息服务方案,便于用户及管理人员进行辅助分析、智能选择、科学决策等智能服务。以服务模式创新为基础,努力为读者营造宽泛服务环境,然后将读者作为核心,利用不同技术将图书馆不同资源融入读者需求中来,便于为读者提供个性化服务,同时让读者随时随地获取所需资源。

五、结语

在信息技术快速发展期间,传统图书馆建设受到较大冲击,随着信息技术和图书馆建设的有效融合,智慧图书馆建设相继形成。在智慧图书馆不断发展中,其不仅可以为用户提供较多资源和服务,还能促进高校智慧图书馆建设进一步发展,从而合理优化校内图书馆设施与服务,不断提升图书馆员素质,实现智慧服务资源共享。

参考文献

- [1] 喻洁. 大数据背景下中国高校智慧图书馆的智慧服务:实践探索与未来展望[J]. 南昌师范学院学报,2018,39(05):54-58.
- [2] 林俊瑛. 信息技术背景下我国高校智慧图书馆建设路径研究[J]. 决策探索(下),2020(03):87-88.
- [3] 徐月华."智慧城市"背景下高校图书馆服务模式创新研究[J]. 河北科技图苑,2016(3).
- [4] 李宇佳. 学术新媒体信息服务模式与服务评价研究[D]. 吉林大学,2017.

基于创新实践能力培养的高校基础医学教学改革研究

于瑞雪 李梦博

平顶山学院 河南平顶山 467000

【摘要】 医学融合了实践和创新,基础医学教育作为医学教育的重点,在医学教育中发挥重要作用。为了培养高素质人才,基础医学教育改革也要与时俱进。基于此,文章就高校基础医学教学改革展开详细分析,并从创新实践能力视角着手,希望能促进医学教学进一步发展。

【关键词】 基础医学;实验教学;创新精神;实践能力

在知识经济时代,人才资源身为主要战略资源。在国内经济不断发展中,社会对于实践创新型人才需求越来越强烈。所以,提高医学生探索创新与解决问题等方面能力逐渐变为医学教育的主要目标。基础医学教育作为现代医学教育中的主要构成,一定要改变教学模式,然后以创新为主要核心,全面培养学生实践能力。

一、基础医学实验教学存在的问题

现阶段,国内外医学教育教学模式主要为,将学科、器官系统、问题等作为主要核心的课程模式。上世纪初,英国世界医学教育大会中很多专家都肯定了前两种模式,且认为这两种模式是该世界医学教育改革的重要转折点,由此使医学教育改革达到新的改革高潮。但受到教育资源、观念等方面的影响,现阶段国内很多高等医学院都将学科作为主要中心开展实际教学。将学科作为主要核心的教育模式应本着循序渐进原则,合理设置学科课程,确保各门课程都有各自的教研室,且各大教研室都配备自身实验室,然后让不同教研室进行理论与实验教学,因实验课附属于理论课下,且多是用来验证教学理论。

在医学教育快速发展的当下,传统实验教学模式不足越来越明显,具体而言,多体现在下面几方面:

(1) 教学理念方面,过分看重理论课程,忽略实践内容的情况仍然存在,因而导致教师与学生对待理论和实践课程的态度大不一样。(2) 教学内容方面,因学科间实验内容出现较差,技能出现重复的情况十分常见,因而导致学时膨胀,学生自主学习时间相对较少,教育效果不佳。再者,验证性实验过多,很多实验内容更新慢,和临床实践明显不符。(3) 教学形式方面,课程多为理论课程,且大部分没单独设立课程,考试成绩多混合在一起,因而导致学生并不重视实验课程。(4) 教学方法方面。很多教学仍然使用“填鸭式”教学法,教师在前面先讲解实验步骤、原理,接着学生参照实验教材,合理的开展各项操作,便于验证教师给出的结果,但这一过程种,教学并没有关注学生发现和解决问题的能力,也没有借此机会培养学生这方面能力。(5) 教学队伍方面,经常让新人或者能力差的教师承担实验教学责任。实验教学管理期间,经常会出现管理不合格的情况,有时难以确保实验教学时间。(6) 教学管理效率低。学校各大实验室缺乏合理规划,从而使得实验设备经常出现重复采购与设备分散等情况。此外,很多分散建设的实验室大多存在规模小,教学容量较低等问题。再者,实验技术人员在不同教室内分散,技术人员知识面较窄,这些都会影响实验室管理工作开展。

二、基础医学实验教学改革情况

结合当前形势看,国内基础实验教学改革多停留在初层阶段,且常常停留在一个局部改革方面。很多改革因缺少配套设施,实践期间达到的效果并不理想;深层次与系统化改革相对较少,特别是教育观念与思想仍然没有完全转变过来,实验教学在医学教育中的地位仍然较低,故而教师教学期间并没有注重学生创新能力与意识培养,最终使得学生能力不足以应对当前社会需求。在深入了解中,我们发现,几乎没有多少医学院校对实验教学进行彻底改革,很多院校教学改革多停留在实验室和课程体系层面,有些学校又恢复到原有的运行及管理方式上来。因此,基础医学实验教学改革仍有很长一段路要走,且需要不同医学院校共同努力。

三、基础医学实验教学改革措施

1. 强化实验管理、师资、技术等方面队伍建设

学院应聘请一些资历深厚、实验教学、管理经验丰富的年轻人员担任主任,以此确保管理人员可以站在专业视角全面掌握实验教学改革广度和深度。然后合理配备管理、副主任、主任等人员,同时结合学科特点与实验教学改革要求,平台向各实验室推荐资历较深的实验教师,然后对这部分教师的资历、素质、学历等方面进行全面考核,确保实验教学改革队伍师资力量雄厚。以上述为前提,不断提高实验技术人员水平,同时采取不同人员逐层管理的方法。针对新招进来的实验技术人员,平台可以使用岗内轮换制,如此不仅可以提升新人实验技能,还能给新人提供锻炼机会。此外,平台还可以为新人提供实验技术培训机会,激励新人进修学习。相信,随着实验技术人员综合能力的提升,实验教学队伍水平将得到进一步提升。

2. 加强资源整合,积极创建实验室

一,实验中心结合不同平台分担的项目,合理整合并调配实验设备,便于对实验设备进行合理配置。二,积极建设实验中心,有助于提升实验教学质量,然后将平台基本功、开放实验室、创新平台等方面建设为主,合理添置所需设备,有效增加实验室建设力度。三,加强实验室网络建设,确保各实验室教学朝着网络、多媒体化方向不断发展。

3. 合理设置实验课程体系

为了让越来越多的教师重视学生实验创新能力培养,不断提升实验教学地位,中心需要将实验教学单独从基础医学理论课程中划分出来。接着,将实验技术划分作为主要依据,突破传统学科界限和框架,整合学科不同但内容相近的实验课程。将基础医学类实验课程按照模块合理划分,与此同时,积极设立选修课程。力争在整合实验课程期间,使实验课程独立分割开来,同时又能和理论课程保持一定关联。最终实现形态、机能、基础和临床、实践和理论的多方面整合,确保学生能在最短的时间内接触到不同层面内容,

同时可以系统掌握相关知识,便于为学生日后参与临床工作带来帮助。

4. 加强实验教学内容改革

实验教学内容改革作为改革的关键,主要目的使培养学生实验操作、分析问题、创新等方面能力,然后联合教学逻辑关系,课程特点、实验教学目标等,合理调整实验教学内容,确保实验教学内容体系完整系统。各门实验课程内容都含有设计型、综合性与验证性三个部门,然后结合实验内容合理引进相关病例。其中,设计型实验主要培养学生创新能力与基础医学科研能力,力争在丰富学生视野期间,帮助学生更好成长。综合性实验目的是提升学生综合水平与能力,关注不同学科知识融合,帮助学生更好的了解实验研究。验证性实验的目的是加强基础训练,由典型实验着手,帮助学生掌握基础实验技能和理论原理,从而有效辅助学生理解不同学科理论知识。在减少验证性实验中,适当增加创新性综合性方面实验比例,促进实验教学内容朝着独立思考的方向转化,且逐渐从验证性实验朝着综合分析方向转化,最终在拓展与强化中,提高学生综合实验训练能力。

5. 实验教学方法与手段改革

实验教学中心加强现代化实验教学软件与手段使用,例如常见的显微镜图像处理软件、虚拟人体结构软件、形态学教学切片库、图像资料开展活动,健全计算机局域网。借助案例教学法、拼图式教学、PBL等方法,将网络教学和教师展示相结合;技能学科中将真实实验与虚拟实验联合起来;大体形态学中理论和时间教学融合起来,合理使用计算机、CAI等现代教学方法,确保实验教学规范、形象。教学技术与方法的结合,可以充分发挥学生主体作用,从而让教师更好的服务学生,让基础医学为临床医学服务,让基础医学理论知识更好的技能操作服务,最终全面培养学生创新与实际操作能力。

6. 改革实验教学考核法

改革实验课程考核方法,作为现阶段实验教学改革中的主要问题,其目的为客观、公正的评价学生实验成绩,便于学生在改革后的考试中,既可以锻炼实操能力,有可以获得实验知识,综合素质不断提升。当前,实验成绩考核主要包含下面几个方面:日常成绩、

探索实验设计、技能操作、理论考试等方面,其中平时成绩重点考核学生实验态度、操作是否规范、实验结果讨论、实验报告书写是否规范、实验结果分析是否正确。技能操作主要考核学生实验操作情况,并对学生综合能力进行合理评估;这其中还能锻炼学生科研思维与创新等方面能力;理论考试中主要检查学生实验基础知识掌握和应用等方面能力。结合临床医学培养目标,应在考核体系当中添加探索实验设计方面占比,减少理论课程考试占比,积极培养学生采集资料、自主学习、独立解决问题等方面能力,然后在实验设计中全面发挥学生创新思维,从而不断提升实验教学整体质量,确保医学人才更好的适应现代医学发展要求。

7. 强化实验室管理

面对当前的新体制,实验室管理和建设也应不同与传统的实验教学。因此,应创建新体制下的实验室管理制度,确保其能为实验室管理工作顺利开展保驾护航。当下,已经创建的实验室管理制度分为下面几个方面:实验设备、卫生管理、技术人员、教学管理等方面。用科学严谨的管理制度约束管理人员、技术人员、教师等方面行为。然后结合学科情况与教学改革等方面情况,积极创新运行机制。针对学科范围内的基础实验,应交给教研室处理,针对学科融合方面的创新性、综合性等实验,应让平台集中划分,然后将平台作为主要单位组建实验教学小组,积极采纳对应学科主任、优秀教师人员。主任在平台中主要承担协调实验、教师培训、设计实验内容、技术人员培训等方面工作,确保学科师资整体质量,同时将教师的作用全面发挥出来,确保实验室教学质量和效率不断提升。

四、结语

综上,基础医学实验教学建设作为医学院校教育的一个主要内容,其和创新型人才培养密切相关,建立新的基础医学实验教学体系,加强创新型人才培养,是当下基础医学实验教学面临的主要难题。虽然改革起步历程较为艰难,且经常受到不同因素影响。但是我们应该认识到,健全改革教材,强化学科教师沟通、交流,更新教学理念,有助于解决实验教学改革中的各项问题,促进基础医学实验教学改革顺利进行。

参考文献

- [1] 黄小平,邓常清.医教协同模式下基础医学教学改革的思考[J].中国医学教育技术,2017,31(01):100-102.
- [2] 张晓,曾加禄,江华,官璇.基础医学实验课程体系改革[J].实验室研究与探索,2013,32(04):148-151.
- [3] 胡晓松,王涛,宋海星,张涛,梁德万,杨拯,张晓.基础医学实验课程体系改革的实践与思考[J].实验室研究与探索,2012,31(04):296-298+313.
- [4] 苏宁,王宏,吴绍锋.基于中医药特色的基础医学实验课程体系及其评价标准一体化设计的构想[J].中国中医药现代远程教育,2015,13(01):77-78.

基于网络造谣入刑视域探析大学生网络法治意识培养策略

余琳

武汉城市职业学院 湖北武汉 430070

【摘要】 互联网技术的快速发展,渗透在人们生活中的各个领域,人们利用网络平台不仅可以获取海量的信息资源,同时也可以进行自由发言与讨论。从而导致信息量日益剧增,错综复杂的信息呈现在人们眼前,其中混合了各种假信息与垃圾信息,使人们无法辨别真假。国家为避免假信息对生活产生不良影响,开始完善立法,网络中散布、谣传不实信息都会被追究刑事责任,对其进行惩罚。大学生作为网络群体的重要组成部分,若没有接受正确的网络法治意识培养,便会陷入严重误区,造成其无法树立正确社会观与价值观。因此,本文将基于网络造谣入刑背景下,探讨大学生网络法治意识培养的有效策略,从而对高校网络法治教育起到一定的改善作用。

【关键词】 网络;造谣入刑;大学生;网络法治意识;培养;有效策略

网络技术水平快速提升,拓展了人们的资源获取渠道,早已成为每个人日常生活中不可缺少的重要部分。网络用户的主要群体之一便是大学生,其不仅可以在网络中获取知识,还会经常在闲暇时利用网络完成各种娱乐活动,使紧张的神经放松下来。网络中拥有海量信息,错综复杂、难辨真假,若没有良好的网络法治意识,很容易受到欺骗与误导,甚至会受到犯罪入刑的惩罚。大学生作为国家未来发展的中坚力量,只有加强大学生的网络法治意识培养,才能使其做到不造谣、不听谣、不信谣,从而更加理性、客观地面对五花八门的网络信息,使网络环境更加纯净、健康。

一、大学生网络法治教育现状解析

1. 恶意诽谤现象屡屡发生

每个人都可以在网络中自由发言,尤其是大学生,在学习与生活中经常会承受很大压力,网络是一个虚拟世界,大学生经常会在其中发泄自身的不满情绪,因此经常会出现恶意诽谤现象,如“键盘侠”^[1],不知不觉就会对他人形成严重危害。还有部分大学生看到某些网络信息后,没有理性对待,开始盲目传播,就可能会导致发生严重后果。

2. 知识产权受到侵犯

在网络中含有海量的信息资源,大学生可以从中获取学习资源从而充实自身的知识库。但在这个过程中,也会经常发生抄袭、侵犯他人知识产权的情况。这些问题都属于违法行为,但部分大学生在违反法律法规之后根本没有察觉到这种行为是错误的,这正是大学生缺乏网络法治意识的主要表现。

3. 非法盗号事件频发

部分大学生学习较多网络技术后,由于猎奇、贪玩的心理,就会触及法律法规,如盗取他人账号、在他人电脑中传播电脑病毒,还会利用其他人的账号发布不实、虚假信息。这些行为都会对他人的权益的财产安全造成严重危害,同时也会逐渐使部分大学生误入歧途。

二、大学生网络法治教育中存在问题与主要原因

1. 大学生缺乏自律

由于时代的快速发展与进步,网络信息的渗入,使大学生更加浮躁,情绪也十分不稳定,缺乏良好的自我约束意识与能力,主要表现为部分大学生没有较强的法律意识。我国社会法治水平虽然在

不断提升的,但依然有很多大学生没有具备深厚的法治观念与意识,即使做出一些网络违法犯罪行为,也没有意识到是自己的错误,反而去怨恨他人。例如部分大学生为了一己私利,盗取他人的游戏账号,将装备全部售出获得非法利益^[2]。但其并不认为这是一件错误的事,反而是怪罪被盗玩家没有设置严密的密码。这种行为不仅触及到他人的个人利益,同时也触犯了相关法律法规。

2. 高校忽视网络法治教育宣传

部分高校在培养大学生的过程中,只注重学生的成绩与日常生活,没有意识到网络法治意识教育的重要性,导致缺乏宣传与重视,使大学生不具备网络法治意识。

3. 缺乏全面管理

除了学校外,家庭、社会的教育与管理都会对大学生的网络法治意识培养产生重要影响。但根据目前情况来看,家庭与社会都将学校视作大学生教育的主要地点,忽视对大学生实施多方面的管理与帮助,这样就无法形成闭环、良性管理。

三、基于网络造谣入刑视域的大学生网络法治意识培养有效策略

1. 优化与完善网络法治课程

为了加强大学生网络法治意识培养水平,高校在现有教材基础上,应编写适应本校教育特色的升级教材,编写教材过程中,要将网络时代发展特点作为基础,使“思想道德修养与法律基础”系列课程教材获得优化与完善,在其中加入网络法治相关教育内容。例如在教材中的第六章内容中主要讲授了中国特色社会主义法律体系,应在其中加入高等教育或相关法律法规,加入与大学生日常学习、生活相关的法规教育内容,如网络安全法规、工信部门发布的相应管理条例。再如第五节法治思维教学内容中,可以加入培养大学生网络法治思维等相关内容。作为一名大学生法治意识培养教师^[3],结合教材内容进行授课的过程中,应首先掌握如今网络社会的主要特征,同时还要了解大学生的网络生活、实际生活,才能使教材内容被学生充分理解与掌握。教师在教学过程中,不能只将教材中的内容传授给学生,还应结合马克思主义法治理论中的相关成果,使教学体系更加完善,获得创新与优化,同时还要将与大学生生活密切相关的法律法规与教学内容互相融合,例如与网络相关的法律法规等。

学校开设相关思想政治理论选修课过程中,应在其中加入网络法治教育课程,使大学生可以更加深入、明确地掌握网络法治相关

知识。由于课程为选修模式,学生可以对其进行自行选择,学校应邀请在网络法治教学方面具有一定权威专家或讲师,使学生更有趣学习网络法治知识,形成更完整的网络法治意识体系。

2. 积极构建健康、有效的法治学习生活

若要将价值观的真正作用充分发挥,必须要将其融入现实生活,人们才能通过实践更好地感知、领悟其真正价值。在教学过程中,应将教学内容与大学生日常生活紧密联系起来,才能使细节更加完善。学校不仅需要对学生进行网络法治意识教育,还应帮助学生构建更加健康、有秩序的法治生活,将教育主体从学生延伸到整个社会中。

第一,政府与相关部门应发挥良好的带头作用,鼓励大学生积极参与进社会主义法治生活中,学生通过实践可以达成信法、遵守法律等培养目标。政府与相关部门通过带头启示作用,人们可以更加配合,也更加信服。相关部门制定法律制度过程中,应将立法程序作为基础,积极争取人民意见与建议,将人民意志充分发扬。执法部分进行执法过程中,应恪守职责^[4],遵循法律法规中内容,使执法更加公平、公正、文明。政府部门应遵循相应法律进行各项决策,做到依法行政。与此同时,政府与相关部门可以从大学中挑选具备较强网络法治意识的学生,设置监督员等相应实习岗位,使更多的大学生参与到法治实践过程中,切身体会社会主义法治生活的真正价值,从而进一步增强自身的网络法治意识。第二,学校应做好依法治理等相关工作,让大学生感受到身边的各项规章制度,帮助其培养良好的制度意识。学校要将大学章程作为基础,使自身的制度体系获得不断优化,为学生提供更坚实的制度保障。学校要严格遵循国家宪法或相关法律法规,结合学校实际情况与学生特点,制定科学、合理的管理制度。如果某些工作或事务会涉及到学生,应鼓励学生积极参与到相应工作中,采纳学生提出的意见,不能只拘泥于表面形式,只有这样才能使制度获得优化与完善,使大学生更加热爱、尊重自己的学校。学校还可以在校园中成立学生申诉处理委员会,如果某个学生受到处分,可以在委员会中维护自己的权益,使其灵活使用法律思维,形成更加完整的法治思想体系,达成自我治理、服务、约束的培养目标。第三,帮助大学生构建网络法治生活环境,形成完整的法治秩序空间,让大学生可以自行提高自身的网络法治意识。学校也应增加网络违规^[5]、违法的惩罚力度,虽然学生通过各种教学活动学习到网络法治相关规定,但如果出现违法违规行,没有进行适当处罚,学生就无法意识到错误的严重性,

之后便会更加肆无忌惮地触碰法律法规底线。因此学校必须制定适当的处罚措施,合理使用法律法规对学生进行处罚。

3. 积极为大学生开展网络法治教育活动

第一,使网络法治教育活动类型更加丰富多彩。一般的教育活动包含讲座、演讲等方式,应打破这种传统教育活动模式,不仅要在校园内举办,还应带领学生外出进行学习,比如其他学校组织优秀教育讲座时;还可以邀请警官、服刑人员为学生讲述真实的犯罪案例,让学生感受到真实的网络法治事件,明白其重要性。学校还应将课堂法治教育与日常法治教育互相融合,起到良好的协同教育效果,产生积极培养效应。第二,应开展网络法治隐性教育,开展或组织活动时同样要确保法治性。教育活动时间应符合学校与学生的作息时间表,不能对其产生影响。教育活动的类型不仅要丰富,还应注意禁止侵犯他人权益或侵犯他人隐私,只有这样的隐性教育,才能将进一步增强学生的网络法治意识,加强教育效果。

4. 规范自身言行,严于律己

网络是一把利剑,同时也可能会伤害到自己。作为新时代的大学生,应正确看待并使用网络信息技术,要自律同时规范自身在网络的言行,时刻记住自己是新中国的好公民,无论是现实还是网络,都不可以做出侵害他人与社会安稳的事。大学生应利用课余时间,不断提升自己的网络伦理、道德等相关知识水平,使自身的网络言行更加规范,也要坚决抵制外界不良因素的入侵。大学生应积极树立正确的价值观、社会观,做到不信谣、不传谣,谣言止于智者,禁止在网络中发表与传播不实言论,不造假、不传播,只有这样才能使网络环境获得净化。大学生还应更加理性、客观地接收网络中的相关信息,尤其对于一些违法犯罪事件,应用正确的知识与眼光去看待他,切勿盲目模仿或传播。

四、结语

网络技术水平的快速提升,网络谣言的传播方式、渠道获得拓展,大学生作为网络用户的重要群体,无论是高校、家庭还是社会都应注重大学生的网络法治意识培养。大学生自身也应更加自律,做到不造假、不听谣、不信谣、不传谣,只有这样,才能使自身的综合素养获得提升,以更加理性、客观的角度去看待网络,使网络环境获得净化,让大学生获得全身心的健康发展,未来成为一名祖国需要的人才。

参考文献

- [1] 董维娜,魏咪.疫情网络谣言传播与大学生积极社会心态的培育研究[J].新闻传播,2020(14):12-14.
- [2] 谢赛银.新时代高校思想政治教育的创新发展及其理念转换——基于教育现代化视域的思考[J].河北师范大学学报(哲学社会科学版),2020,43(05):133-140.
- [3] 陈永清,陈小华,张圣华,宋振宇,林叶.后疫情时代高校思政工作创新思考[J].西部学刊,2020(16):87-91.
- [4] 胡新峰,李丹.后疫情时代大学生爱国主义教育路径探析[J].东北农业大学学报(社会科学版),2020,18(04):82-86.
- [5] 王久成.高校法制培育体系建设的实践研究[J].辽宁高职学报,2020,22(09):5-9.

高职院校小提琴教学优化模式研究

张寒宁

新乡职业技术学院 河南新乡 453000

【摘要】 近些年来,高职院校小提琴教学改革得到了进一步提升,一定程度上提高了小提琴教学水平。作为器乐教学中的重要组成部分之一,小提琴在高职院校教学活动中的重要性不言而喻,但值得注意的是,目前,高职院校小提琴教学现状存在一定的问题,例如学生基础能力参差不齐,没有对学生进行多元化教育等等。这些问题的存在,对于高职院校小提琴教学水平的提升是非常不利的。本文以高职院校小提琴教学现状为切入点,系统的阐述了高职院校小提琴教学水平的提升路径。

【关键词】 高职院校;小提琴教学;现状

一、高职院校小提琴教学的意义

随着我国经济的发展,我国已经迈入了国际强国的行列,在这一时代背景下,国家和社会对人才的培育也给予了高度重视。在人才培养过程中,高职院校承担着重大的社会责任,特别是在政治经济及文化共同发展的大时代背景下,精神文明的建设显得尤为重要。正因如此,大部分高职院校都相继开设了音乐艺术方面的课程,旨在帮助学生加强精神文明建设。可以说在高职院校开设小提琴教学课程,有利于丰富广大学生的精神文化生活。但值得注意的是,现如今社会文化中,徒步向多元化方向发展,与以往相比,人们的审美趣味也发生了较大的变化。这也未告知学校音乐教育工作者提供了巨大的挑战,如何迎难而上,进一步提高学生的小提琴演奏水平,培养学生的审美能力和鉴赏能力,实现学生的综合素质发展,为广大小提琴爱好者提供更好的表演是高职学校音乐教育工作者应当要考虑的问题。

二、高职院校小提琴教学存在的问题

小提琴教学属于音乐教育中的重要组成部分,对提升学生音乐综合素质有促进作用。由于当前高职院校小提琴教学还不够成熟,因此,在实际教学中需要根据存在的问题实施针对性解决策略,如通过转变教学模式、编订和学生实际能力相符合的教材、尊重学生个性发展、提升学生和教师音乐素养、培养学生的意志品质与艺术修养等方面进行小提琴教学,进而提升教学效果。具体来说,高职院校小提琴教学存在的问题,包括以下几个方面:

1. 生源质量差,差异明显

从生源角度来说,高职院校小提琴教学中,学生的素质普遍较差且差异性明显,部分学生在入学前就学过小提琴基础知识,知识积累较多,基本功较为扎实,对小提琴的学习拥有浓厚的兴趣,学习积极性较高。而部分学校毕业生因为小提琴基础薄弱,加之在学习过程中总会遇到这样或那样的困难,导致兴致缺缺。除此之外,高职学校教师一直以来沿用的是传统的教学方式,不能够对学生进行因材施教,导致高职学校小提琴教学水平难以达到提升。

2. 教学模式较为落后

与高等院校小提琴教学模式相比,高职院校小提琴教学相对较为落后,极大地阻碍了小提琴教学效果的达成,造成这一现状的首要原因是教师的落后的教学观念。在新时期新背景下,高职院校小提琴教师仍然采用的是传统的教学模式,带领学生一段一段的演奏,并在此基础上注重对学生理论知识的传授,忽视了对学生音乐实践能力的培养。长此以往,势必会使学生产生一种学无所用的想法,

加之教师与学生传统教学模式中互动较少,学生的学习主体性地位没有得到发挥,创造力被限制,极大的影响了学生的学习积极性。

3. 缺乏科学完善的教学体系支撑

高职院校小提琴教学由于缺乏专业的、科学的、完善的教学体系作为支撑,使得教师在教学活动中仅沿用单一的教学方法。在教材的选择上,以西方音乐学院的教材,甚至将小提琴考前书作为教材来进行教学。值得注意的是,这些内容忽视了学生的实际需求,与社会发展不相一致,不利于学生实际能力的提升。可以说在高职院校小提琴教材的选择上,并没有做到像高职院校声乐教学那样进行教材的有效统一,加之教材在编排上缺乏一定的科学性、合理性,也极大的限制了学生学习动力的提升。

4. 课时安排不合理、不科学

课时安排缺乏合理性,也极大的制约了高职院校小提琴教学效果的提升。绝大多数高职院校小提琴课程加大了理论课程的教学比重,忽视了对学生实战操作的演练。与其他课程相比,小提琴这门乐器是需要学生投入大量的时间精力进行练习,才能够熟练掌握的,因此如果仅对学生进行理论教学,或是用大量的时间对学生进行理论教学,是难以满足学生实战训练的需求的。

三、提高高职院校小提琴教学质量的策略

高职院校小提琴教学现状应当引起相关教师的高度关注,要不断探索采用多种措施,进一步提高高职院校小提琴教学质量,具体来说提高高水平小提琴教学质量应当从以下几方面入手:

1. 创新小提琴教学理念

目前的绝大多数高职院校在小提琴教学活动中,仍然采用的是传统的、落后的教学理念和教学模式,这是不符合时代发展需求的,也不符合广大高职学校学生的需求。因此,高职学校教师在对学进行小提琴教学活动中,一方面要带领学生加强演奏技巧方面的训练,另一方面还应当带领学生通过演奏小提琴曲目,将自身的情感融入到小提琴演奏活动中,对学生进行情感教学,使学生将情感同演奏活动结合在一起,否则高职学校小提琴课程就难以迸发出其生命力。与此同时,教师也应当不断创新教学理念,将对学音乐素养的培养同理论教学和实践教学有机结合在一起,在此基础上创新教学目标。例如教师在教学活动中,对于那些基础相对较差的学生,可以从学生的实际情况出发,做到因材施教,多花一些心思帮助学生将自身的情感融入到小提琴演奏当中,不断提高学生的演奏技能。与此同时,教师自身也应当树立终身学习意识,不断提高素养,要加强理论知识的积累并提升实战经验,进而提高高职学校小提琴教学质量。

2. 实现教学模式的多元化

现阶段,传统教学模式已经难以满足高职院校小提琴教学的需求,因此,教师应当进一步创新教学模式,实现教学模式的多元化,以培养学生的音乐素养为核心,为学生带来不同的训练模式,提升学生的创新思维能力,具体来说应做到以下几点:

首先,将小组合作教学模式应用到小提琴教学活动中。小组教学对于激发学生的学习动力来说,具有非常重要的意义,它能够帮助学生搭建良好的师生互动和同学互动的关系,促进基础较好的学生与基础较差的学生进行交流,帮助学生了解自己在演奏过程中出现的问题,并给予有效措施解决,实现更好的因材施教。小组合作教学模式并非放之四海皆准的教学模式,他要求教师所教授的学生对象层次水平差距不大,在这种情况下,为学生搭建一个轻松愉快的学习课堂,使学生的学习主动性得到调动,发挥学生的主体性地位。

其次,可以实现单独教育的模式。高职院校教师可以对学生进行单独教育,以达到帮助学生解决学习过程中存在问题的目的。例如对于那些小提琴技术较好的学生,在演奏过程中这类学生能够将作品的基本内涵展示出来,但还不能够将情感同音乐表演有机结合在一起,因此,教师可以结合学生的实际情况对学生进行教学,帮助学生逐一击破表演过程中存在的问题,进一步提高学生的小提琴演奏能力。

最后,将审美因素和兴趣因素融入到小提琴教学活动中。众所周知,想要将小提琴演奏好,演奏者应当将自己的情感同演奏活动结合在一起,并通过演奏活动与受众达成共鸣,将音乐所散发的魅力充分的表现出来。因此,教师在授课过程中,应充分借助现代化教学手段,例如多媒体技术以及慕课技术,为学生营造良好的学习氛围,潜移默化的影响学生,进一步提高学生的审美能力以及综合素养。在具体教学活动中,教师应当以培养学生的学习兴趣,调动学生参与教学活动的积极性和主动性作为重要目标,例如可选择学

生感兴趣的小提琴作品,来带领学生进行演奏,学习作品中的演奏技巧,可以达到事半功倍的效果。

3. 合理利用教学资源

高职院校小提琴教师在教学活动中应当做到合理设置课程资源,明确教学实践课程和教学理论课程的课时数,着重培养学生的实践能力。广大教师应当明确,小提琴音乐学习本身就是一个实践与创造的过程,因此,应带领学生切身去体验,为学生打开想象的空间,用声音填充学生的感官,使学生能够做到不断的创新。教师应当精心设置教学资源,科学规划课程内容,结合理论与实践部分有效安排课程进度,并充分利用互联网技术搜集资源,制作成讲义,带领学生学习,以此提高高职院校小提琴教学质量。

4. 丰富小提琴教材内容

在高职院校小提琴教学活动中,教师应当选择更加多元化的教材,确保教材的科学性和合理性,进一步提升学生演奏水平。与此同时,选择教材要求教师做到从实际情况出发,在充分了解高职院校小提琴教学目的的基础上完成,并尽可能的选择那些互动内容较多的教材,通过这种方式拉近师生之间的距离,建立良性的师生互动关系,以此培养学生的核心素养。

四、结语

总而言之,我国高职院校小提琴教学活动在高职院校教学改革不断深入的今天已经取得了较好的成绩,但仍然存在一定的不足,需要广大教师给予高度的重视。为此,高职院校小提琴教师应当从学生的需求以及社会发展需要入手,对传统教学模式进行改革,树立全新的教学理念,做到与时俱进,充分发挥学生在课堂上的主体地位,培养学生的学习兴趣,调动学生学习积极性,做到教无定法对学生有针对性教学。

参考文献

- [1] 林晓明. 浅谈加拉米安小提琴教学思想范式——评《小提琴演奏和教学的原则》[J]. 中国教育学刊,2019,(06):146.
- [2] 樊力菡. 提升小提琴基本技能演奏水平的几点思考[J]. 大舞台,2012,(09):53-54.
- [3] "怎样提高小提琴集体课教学水平"研讨会小提琴教师岳阳研习班报名通知[J]. 小演奏家,2011,(04):8.
- [4] 吴旭东. 高师小提琴教学研究与借鉴[D]. 湖南师范大学,2009.
- [5] 岳军, 商李. 高师音乐专业小提琴教学现状及其对策研究[J]. 艺术探索,2008,(03):84-85+87.

当代群体性突发事件发生的原因剖析

张绍波¹ 付伟² 刘志军³

1. 齐齐哈尔大学 黑龙江齐齐哈尔 161006; 2. 齐齐哈尔医学院 黑龙江齐齐哈尔 161005; 3. 长春理工大学 吉林长春 130000

【摘要】 随着我国社会变革的深入开展, 物质文化的迅猛发展导致了相应的精神文化和制度文化的相对滞后, 引发了一些列的社会矛盾, 群体性突发事件偶有发生, 许多群体性事件演变成了一定范围内的社会危机事件, 给社会带来了动荡和民众的恐慌, 给和谐社会的建设加入了不和谐音符。本文对于群体性突发事件的原因加以深入分析, 以期对群体性事件的科学处置提供借鉴。

【关键词】 群体性事件; 原因; 剖析

一、政治因素分析

从上个世纪开始, 中国进行了较深入经济体制改革, 在经济体制改革的同时也进行着系统的政治体制变革以适应经济形势的变化。政府的职能及行为方式都在发生着日新月异的变化。但是政治体制的改革相对于经济体制改革来说显得更加缓慢和迟滞, 许多管理体制和机制并没有得到彻底理顺和完善, 出现了一些和经济发展不相适应的偏差, 这为一些群体性事件的发生埋下了隐患。

1. 相关政策的出台整体性考量有所欠缺

一些政府职能部门尤其是地方政府在制定和出台一些促进地方经济发展的政策时, 没有做过科学、细致的实际调研, 没有充分考虑过各个利益方的利益诉求, 没有将普通民众的利益损失和后续生活加以充分评估, 在促进地方经济发展的大目标下往往会牺牲底层民众的既得利益, 甚至没有顾忌到普通民众的基本生存状态, 这就在底层民众心理上埋下了隐患, 带来了民众的对于政府公信力的降低, 产生失望、愤怒的情绪, 当这种情绪被一些现实事件刺激后会迅速得以爆发, 短时间内就会转化为重大的群体性事件, 带来社会的冲突。

2. 部分政府官员的不良行为导致公信力的缺失

在政治体制改革过程中, 部分政府官员手中掌握着大量的社会资源的分配权, 在相关监管缺失的情况下, 权利寻租现象在一段时间内成为了一些部门的潜规则, 腐败现象应运而生, 这几年国家加大了反腐力度, 大量腐败官员接受了政纪、法纪的审查和审判。同时, 不断出现的腐败现象和不断升高的贪腐金额, 一次次的冲击着民众的心理底线, 让民众心理产生了失衡, 民众对于政府的信任度开始下降, 公信力的缺失为一些群体事件发生起到了催化剂作用。

3. 部分政府公务人员的官僚作风是引发群体事件的直接诱因

虽然政治体制的变革已持续了二三十年了, 可是部分政府公务人员的思维依然停留在原来计划经济时代, “为人民服务”观念淡薄, 严重脱离群众, 对于群众的切身利益诉求不加以关注, 对于百姓的疾苦不闻不问, 对百姓反映的切实问题置若罔闻, 这极大的伤害了民众对于政府的信任和依赖情感, 导致了对于政府部门的不满和抵触。在这种工作作风的支配下, 许多政府工作人员对于一些可以在自己职能范围内加以妥善解决的小事件、小问题不加以理会, 任由它们扩大和蔓延和激化, 逐渐演变成了不可控的群体性事件。

二、经济因素分析

经过几十年的经济建设与发展, 我国建立了社会主义市场经济体制, 已成为了世界上第二大经济体, 人民群众的生活得到了极大的改善, 取得了举世瞩目的改革成果。同时我们也清醒的看到, 经

济的迅猛发展也带来了社会阶层收入之间的巨大差距, 地区之间、民众之间贫富分化显著, 让大量底层民众出现了严重的心理失衡。

1. 利益获得缺乏公平、公正性

在经济变革中, 某些人利用政策的空子, 或者是凭借与一些政府官员的相互勾结而获得了大量社会资源, 并一夜暴富, 这些人财富的累积完全打破了中国人自古以来凭个人努力与勤俭慢慢积累财富的固有观念, 在普通民众看来他们这种行为无疑是一种变相的掠夺, 加剧了民众的不满情绪。

2. 利益获得的非公开性

在国家经济体制改革中, 部分人员利用国企改革、企业并购、获得土地开发权等机会, 采取内部暗箱操作, 贿赂公务人员等不法手段占有国有资产, 完成第一桶金的攫取, 这些人员的利益获得往往是在损害地方生态环境和老百姓生活空间为代价的, 在老百姓看来这些劫掠性的利益获得方式都是在政府的支持和默许下完成的, 是政府政策失误, 把关不严造成的, 在部分人员的鼓动下自然而然的会采取群体性上访、情愿、静坐、示威等方式向政府讨要说法, 宣泄不满情绪, 来达成自己的利益诉求。

三、社会因素分析

伴随着社会政治体制和经济体制改革的深入开展, 引发了社会结构及社会文化观念的巨变, 价值观的嬗变对民众的心理冲击比较强烈, 多远的价值观让很多老百姓面对新的社会行为产生了强烈的不适应。但同时适应现代社会发展的民主管理体制并没有随之建立起来, 社会控制机制弱化, 化解人民内部矛盾的机制不健全, 整合机制相对滞后, 防范政治矛盾激化的能力不强, 成为群体性事件频发的社会根源。

1. 民众独立意识提升

在计划经济时代, 国家拥有全部的社会资源, 普通百姓的衣食住行都要通过国家分配的形式来获得, 民众对于国家具有强烈的身份依附, 在这种情况下, 国家在民众心中具有较高的权威性, 加上信息获得渠道单一, 信息资源不对称, 所以百姓对于国家及代表国家的各级政府部门具有较高的信赖感。改革开放后, 我们逐渐建立了社会主义市场经济体系, 群众获得生活资源来源日益广泛, 对于国家信赖感减弱, 也降低了国家的权威性, 民众独立意识开始提升。加之目前网络平台带来的信息沟通迅速, 对于国家或者政府部门一些不符合自己利益诉求的行为开始提出了质疑和挑战。

2. 政府职能和功能发生了变化

随着社会变革的发展, 政府职能和功能也在发生变化, 原来秉持的“大政府、小社会”模式正在被“小政府、大社会”所替代, 人们不在万事靠政府了, 与政府之间的依附关系逐渐脱钩, 逐渐从

“人身依附”向“合作契约”转变，在政府职能变迁中，原有的行政管理模式还没有完全扭转过来，政府部门还没有从原有的工作思维中解放出来，尚没有形成完全符合市场经济要求的管理机制和调节机制，当各种新发的社会矛盾、冲突发生到一定程度，而社会管理机制不能及时有效地予以调节和控制时，必然会产生冲破社会规范，破坏正常生产生活秩序的过激行为，引发群体性事件。

3. 社会主流意识形态影响力和整合力的削弱

在社会变迁下，社会结构日益分化，利益格局不断改变，民众的独立、权利意识觉醒，社会的价值观体系日益多元化成为了现实。价值观及文化的多元发展既是社会进步的表现，也对主流意识形态的社会影响力起到削弱的作用，国家道德倡导与号召的实际成效已经呈现出较大的局限性。这些年，人们普遍忧虑的信仰缺失、信用危机等，正是主流意识形态影响力弱化的直接负面后果，而信仰缺失或信用危机恰恰是社会纠纷发生的重要原因，社会纠纷进一步演化，必然演化、发展成为群体性事件。

四、法治因素分析

1. 法治环境尚不完善

一是表现为制度建设滞后于社会发展速度，在经济建设突飞猛进，政治建设不断深入的情况，许多新的社会问题也日益呈现，许多新的社会矛盾用原有的法律法规条框已无法加以解释和处理，相应的法条出台比较迟滞给一线司法机关解决和调节社会纠纷与处置带来了困惑。二是机制建设没有跟上时代的发展，许多问题出现后才发现上层没有对应的直接解决问题的机关或部门，导致民众诉求无门，经常被政府部门相互推诿，让利益受损的民众在各部门之间被“踢皮球”，空耗许多精力，引发了民众的不满情绪淤积，无法述说和宣泄，小问题迟滞得不到解决，逐渐累积就会引发大的社会事件。三是一些司法机关工作人员的不作为或乱作为甚至是司法腐败给民众带来了对于国家司法公平公正产生质疑，一旦利益诉求不能通过顺畅的法治体系加以表达，就会产生对党政机关的冲击，

参考文献

- [1] 古斯塔夫·勒庞著，冯克利等译. 乌合之众：大众心理研究[M]. 北京：中央编译出版社，2004.
- [2] 宋宝安，华雯文. 我国群体性事件频发的理论解释与启示[J]. 社会科学战线，2011(4):177-186.
- [3] 林辉. 地方政府治理群体性事件问题研究[D]. 福建师范大学硕士学位论文，2010.
- [4] 向良云. 导火索事件的社会认知策略与过程——重大群体性事件发生机制的微观视角[J]. 情报杂志，2011(6):46-49.
- [5] 毕雁英. 群体性事件的性质及其根源分析[J]. 江南社会学院学报，2011(6):12-15.

引发群体事件。

2. 法治意识培育有待提升

公民法治意识是推动个体产生法治行为的心理基础，是社会法治建设的心理表达，树立公民生成法治意识也是国家法治建设的重要内容之一。在国家大力推进下，我国公民法治观念、法治意识及依法行为大为改观，也取得了举世瞩目的成效。但是目前存在的问题是一方面当民众的利益诉求表达出来后，许多地方政府及职能部门往往会按着惯有思维不去寻求法律程序解决，而是愿意用行政手段代替法律手段，这往往会引发更大的纠纷与矛盾，让事件得以蔓延。另一方面，目前法律程序要比行政程序更加复杂和耗费时间精力，许多民众也会愿意通过行政渠道来解决自身利益受损问题，甚至很多民众信奉向政府哭闹来解决问题。

3. 民众利益诉求渠道有待于完善

在社会转型过程中逐渐产生的利益分化、阶层固化、贫富分化现象让很多底层老百姓出现了强烈的丧失感和剥夺感，他们是社会利益受损比较严重的群体，也是利益诉求主体。如果社会为他们建立了顺畅、良好的诉求渠道的话可以让他们的消极情绪得以宣泄，可以很好的化解和缓解他们的不良情绪，起到安抚、扭转矛盾的作用，但是目前国家发展迅速，对于一些诉求渠道建设远远跟不上社会发展速度，导致底层民众利益诉求没有可述说、倾述的地方，慢慢累积容易转化为对社会的不满，甚至仇视心理，稍有鼓动就会爆发出来。从某种意义上来说，是对社会不公平、不平等的一种反抗和呐喊，是对国家所倡导的社会公正的一种呼唤。但在现行体制下，出于“稳定压倒一切”及政绩层面的考虑，公民集会、游行、示威的权利被错误地理解和剥夺。

总之，当前群体性突发事件的频发必然，既是社会变革带来的副作用，也是社会发展的必然过程，深刻剖析其背后的原因可以为我们解决问题提供思路，促进社会治理的科学、有序发展。

基金项目：本论文为黑龙江省哲学社会科学规划项目结项成果之一，项目编号：16SHD03。

应用型人才培养下的高校数据库系列课程改革研究

赵改连* 陆静 曾晓云

扬州市职业大学 江苏扬州 225009

【摘要】 我国的信息技术水平在近几年来飞速提升,数据库技术作为管理信息系统中的重要组成部分,其地位发生翻天覆地的变化,已然成为核心技术之一。更多高校将培养人才的重点逐渐转移至数据库技术方面,因此需要不断探索并改革数据库系列课程,才能确保为社会稳定、持续输出应用型人才。综上所述,本文将基于应用型人才背景下,对高校数据库系列课程改革进行探讨,以期所高校的课程改革、教学模式优化提供参考。

【关键词】 应用型人才;高校;数据库课程;改革方法

社会的飞速发展与进步离不开信息技术的支持,尤其对于企业来说,各行各业的企业对信息化建设与应用提出更高的要求,数据库管理、数据库研发与设计等相应岗位需求量随之增加。但从目前的状况来看,虽然大部分高校可以为企业提供数据库技术毕业生,但应用型人才十分稀少,常见在大型项目实施时,更是缺乏数据库高专人才。针对这种情况,高校必须将培养应用型人才作为数据库系列课程的教育重点、目标,才能从根源上保障人才的输出质量,还可使教学模式与教学内容获得优化与完善。

一、高校数据库系列课程现状与存在问题

1. 高校数据库系列课程教学设置不符合实际应用需求

高校的数据库系列课程中主要包含以下三部分:数据库设计、数据库原理、数据库应用。三个部分相辅相成,缺一不可。但在部分高校的教学过程中,会将教学重点放在数据库原理方面,没有意识到数据库设计与应用的重要性。还有部分高校会设置数据库原理课程为比需求,实用课程为选修课^[1],这就会导致学生没有完整、充分意识到数据库系列知识重点内容,无法形成完整思维体系,同时也不满足实际应用需求。

2. 缺乏完善数据库系列课程教学方法

部分高校在开展数据库系列课程教学过程中,通常会使用填鸭式教学方法,即使有实践课,也只是盲目地演示一遍,导致学生无法真正掌握数据库系列课程重要知识点,从而无法达成应用型人才的培养目标。

3. 实践教学平台综合性应用能力弱

虽然部分高校会设计与打造自己的相数据库系列课程学习平台,但缺乏实践性与互动性,实践操作案例没有及时更新,降低平台的使用效果。

二、应用型人才培养下的高校数据库系列课程改革与优化方法

1. 设置合理教学目标,明晰教学思路

高校开展数据库系列课程教学过程中,无论是学生还是教师都应十分明确该系列课程的学习目标与教学目的。对于教学目标方面来说,教师应让学生熟练掌握 Oracle 数据库管理系统的操作方法,还要以开发技术人员的角度完成数据库的实际开发与灵活应用。在数据库系列课程开始教学之前,教师应充分掌握每个学生的数据库技术基础,筛选合适的教学内容,设置教学框架的同时对其分类、分层。教师在设计实验课程的过程中应将实际考核要求作为基础,

加入明确知识内容,例如数据库系统的配置与安装、表空间的管理与维护、PL/SQL 编程与实际应用^[2],教师要结合实际案例对其传授教学内容,通过知识与案例的紧密结合,使学生充分掌握数据库各项技术并灵活应用。

教师明确教学目标的同时,学生也应掌握学习目的,才能共同掌握数据库系列课程的难点与重点,将知识吃透。在教学过程中,教师与学生都应将企业的人才需求作为基础,完成相应技术的培养与练习,从而达成应用型人才的培养目标。学生经过一个学期的学习之后,应可以独立完成使用 JAVA 等开发语言制作小型信息管理项目,还需在其中灵活应用 Oracle 数据库课程相应内容,将所学的各项知识互相融合。即使是在数据库系列课程结束之后,学生可以对自身具备的能力与技术水平进行判断,积极参与 OCP 等相关认证考试。

2. 合理设置数据库系列课程体系

高校在完善与构建数据库系列课程体系的过程中,要将应用型数据库技术、信息管理系统设计等企业实际人才需求作为基础,打造更加优秀与完善的数据库系列课程体系,使学生能够更好地完成数据库信息管理系统设计、研发、部署等相关操作。在高校的数据库系列主要课程中包含:数据库原理与实践应用、大型数据库管理系统技术等。在数据库系列课程体系中,高校应将原理、方法与实践应用有机结合,使原本的教学方式获得根本性的优化。通过构建完善的数据库系列课程体系,使传统数据库原理、应用课程体系获得改变,成为崭新的数据库原理与使用、大型数据库应用实践、应用实例分析的课程体系。只有这样在实际授课的过程中,学生可以更加具体、清晰地掌握数据库的相关知识与技术,为实际的项目实施与系统设计奠定坚实基础。

3. 完善与优化数据库系列课程教学方法

数据库系列课程的主要特点为前部分、后部分知识点会呈现出十分紧密的连接关系,如果没有牢牢掌握之前的知识点,就会对日后的学习产生严重影响。数据库系列课程的知识较为复杂,如果一味采用填鸭式的教学方法,学生学习起来必将枯燥无趣,便会降低对数据库系列知识的学习兴趣,无法满足应用型人才的培养目标。因此必须将教学方法进行创新与改革,才能将学生的主体地位优势充分发挥,本文将例举三种教学方法:案例教学方法、项目驱动教学方法^[3]、翻转课堂教学方法,以期使数据库系列课程获得更好的教学效果。

(1) 案例教学方法

在数据库系列课程教学过程中,会含有多个教学单元,从而产生对应的教学务。教师应将实际情况作为基础设计与之相符的教学案例,同时在实际教学中分解、演示剖析教学案例,对学生形成有

利的指导与帮助,让学生充分掌握相应知识,完美结合理论知识与时间应用。通过采用案例教学可有效浅表难懂的理论知识。例如教师在教授教务管理系统数据库表设计内容过程中,可以在其中加入Oracle数据库表字逻辑关系知识、数据文件存储结构等相关知识,可有助于学生在脑海中形成完整的知识概念,再亲自实践完成数据库库表等相应内容,养成良好的学习习惯,学生会数据库系列课程更感兴趣。这种将理论与实践互相结合案例教学方法,可延长学生的短期学习记忆,加强学生独立思考的能力与实践水平。

(2) 项目教学方法

数据库系列课程教学过程中,为了培养更多、更优秀的应用型技术人才,要尽量还原真实软件企业的项目开发环境,使学生的Oracle数据库项目操作更加完整。高校可以从全局方面入手,设计可行性较高的一体化教学方式,便是结合案例教学方法与项目驱动方法,学生在教学过程中可以参与到每一个阶段,使其脑海内形成完整的知识逻辑体系,还可以更好地结合开发语言技术与数据库技术。教师在实际教学过程中,应对教学内容认真筛选,使其划分成具备很强实践性与综合性的工程教学内容,增强学生与教师之间形成良好的互动,从而培养出具备更强数据库技术水平、实践应用能力、满足企业实际需求的应用型数据库人才。实施项目教学方法时,可将具体实施、项目计划、教学总结有机融合,学生在学习过程中可以完成实践、设计、管理等相应操作,更好地完成每个阶段的教学任务,建构完整知识体系,加强其策划、设计、操作、管理等数据库应用系统技术水平,体会到真正的学习乐趣。教师应确保项目任务的合理性,要在其中加入项目流程、工程要素、管理要素等内容,还明确教学任务目标。例如可设置人力资源管理项目任务,要求学生充分掌握常用字段的数据类型、表的创建与设计、表的增删改与主外键设置方法,学生根据教师布置的项目任务,自行设计出员工信息表结构、字段长度等内容,将表的逻辑关系、约束关系等明确,从而加强学生的独立设计水平。教师在设计项目任务的过程中,初期应将任务设置的较为简单,逐渐增加难度,确保学生更好地承接后续任务,最终达成教学目标。

(3) 翻转课堂教学方法

开展翻转课堂教学模式的过程中,教师应要求学生复习相应课程,在课堂中采用小组讨论的方式加强学生间的资源共享效果,使知识得到有效的内化,应注重学生自身的发展,不仅要使其掌握相应的知识还应加强其技能水平。第一,串讲知识。教师要将学生的

实际知识掌握情况作为基础,也要了解学生自学能力,在开始新知识讲解之前,可让助教或研究生为学生讲解教学中的核心内容与重点,帮助学生更好地完成自主学习。还应将教学内容中互相关联的知识点告之学生,使其更好地掌握知识点,做到温故知新。第二,为学生答疑解惑。每个星期应给学生留出提问的时间,教师耐心为其答疑解惑,不仅可以帮助学生清晰认识到自身的不足,还可以拓展其思维能力,举一反三。学生掌握知识难点并获得教师解答后,可更加深刻地理解并掌握数据库系列课程的内容与知识,将其更好地串联并进行应用。第三,翻转教师与学生的地位。所谓翻转课堂,就是弱化教师主体,将学生的地位优势充分发挥。翻转课堂教学方法应打破传统的教学禁锢,尤其对于数据库系列课程来说,使用翻转课堂教学方式,可以让学生体会到数据库技术的真正魅力。例如教师可以让学生自行留取作业,划分小组,让学生完成作业评判、授课、答疑解惑等相关内容,学生通过不断巩固相关知识,使数据库系列知识与技术更牢固地保存在脑海中,做到灵活应用、融会贯通。

4. 打造优质数据库系列课程教学实践平台

高校的数据库系列课程主要是在计算机上操作,数据库系列课程具备很强的实践性,若没有打造优秀的实践平台,即使理论知识再牢固,也无法达成应用型人才的培养目标。因此高校应注重数据库系列课程实践平台的构建与设计。为了加强高校数据库系列课程的实验建设,可成立专门的数据库实验室,以课程设计等多种方式完成开发、设计与实践,加强学生的实践能力与独立思考能力。教师应针对某个应用,对学生完成的数据库与系统设计方案进行讨论与评价。督促学生按时完成并提交实验作业,充分掌握学生对知识的了解情况。还可以使用提交系统设计报告的方式,帮助学生养成良好且规范的技术文档编辑习惯^[4]。高校还应成立数据库系列课程的校内教学方式,加强师生之间的交流与沟通,在网站中学生可以自行编写与研究数据库系列应用与知识,使教师掌握学生的学习情况,从而更有针对性地开展相应教学。

三、结语

随着时代的快速发展与进步,信息技术的应用范围逐渐扩增。无论是国家还是企业都需要大量的数据库技术人才,高校作为应用型人才的培养摇篮,必须要不断改革与优化数据库系列课程,才能保证应用型人才的输出质量,从根本上提升我国整体信息技术水平。

参考文献

- [1] 曾帅."双一流"战略背景下民族传统体育学教育资源整合研究[D].武汉体育学院,2020.
- [2] 孙玉红.学科教育课程案例教学模式研究[D].东北师范大学,2019.
- [3] 乔娜.新加坡南洋理工大学创建世界一流大学研究[D].陕西师范大学,2019.
- [4] 蒋东玉.基于应用型人才培养的高校数据库系列课程体系改革探索[J].黑龙江科学,2019,10(05):102-103.

“红色微信”在高校思政教育工作中的应用研究

赵培培

南阳师范学院 河南南阳 473000

【摘要】 在自媒体时代,以微信为代表的各类高新社会信息平台开始在大学生群体中获得广泛的普及使用,此类社交媒体改变了高校学生群体认识社会事件、传播热点信息的路径与具体方向。为强化我国高校思政教育在微时代的实际效果,拓展思政教育途径与价值观塑造方式,思政教师应当着手建立能够引领学科教学模式优化工作的数字化思政教学平台,并设计配套的细化分类机制与多层次引导体系,利用微信平台强化学科知识的媒介传播能力。本文主要分析了微信的技术特性与对大学生群体思想理念、行为方式的影响,并指出了运用微信建立线上思政教育体系的必要性与具体路径,总结了完善、优化以红色微信为中心的线上思政教育机制的可行路径。

【关键词】 现代思政教育;红色微信;应用方式研究

作为一个渗透思政学科基本理念与内容的数字化平台,红色微信已经成为新时代我国高校思政教育的全新实施路径与内容载体,由于我国当代大学生群体普遍使用微信进行双向人际交往与沟通,因此科学、合理地运用红色微信开展多元化的思政教育可极大地提高校内思政教育的涉及范围与影响力,拓展学科专业发展资讯的传播途径,使大学生群体能够通过红色微信获得任课教师的一对一指导,任课教师也可通过红色微信监控大学生群体的线上活动,分析其具体的思想动向,从中总结出贴近现实的行为规律与思维方式。

一、微信的技术特性与对高校学生群体行为方式的影响分析

1. 基本特点与核心特征

以微信为首的新时代数字化媒体与信息传播媒介加快了社会信息的流通速度,突破了传统媒体对资讯制作与信息传播的绝对垄断,使信息社会的所有个体都有能力成为移动的信息源与内容创作者^[1]。在微信等社交媒体获得普及应用后,人与人之间的沟通与互动变得更为频繁,互动形式走向多样化与层次化,微信用户有资格参与到微信平台的所有开放性讨论之中,并发表自身对各类社会热点事时的理解与体会,微信用户有着强烈的互动积极性与主动搜集资讯的热情,而微信为用户群体提供了参与信息资讯从制造到发布再到传播的一系列流程的机会。微信用户群体可依托平台所提供的资讯传输服务面向其他用户发送图片、录像、录音等多种形式的信息,并快速形成受到广泛关注的人造传媒热点,信息传播途径较广,传播路径所支持的信息形态较多,内容与主题相比传统社会信息媒介平台而言更为丰富多样,且结构简单,通俗易懂,符合我国社会普罗大众的文化水平与思想觉悟^[2]。

2. 对大学生群体日常学习、生活的具体影响

我国当代大学生群体已经将微信视作生活、学习与社交所不可或缺的重要工具,学生群体开始普遍使用微信平台所提供的语音服务,并通过使用资讯转发功能面向自己的朋友圈定时发布生活中的趣事与见闻,多数大学生群体每天使用微信的时间超过2小时。当代大学生群体的社交需求与信息共享需求通过使用微信平台获得了满足,微信作为信息传播终端所拥有的各类快捷分享功能与免费服务迎合了大学生群体频繁发布社交信息的客观活动需要,收费服务较少,免费信息传输服务较多。学生依赖微信等社交媒体发泄在生活、学习活动中持续积累的心理压力与精神负担,并在数字化平台上与其他有着虚拟身份的网友进行个性化的互动与沟通,进行合理、

合法的情感宣泄与集体探究,微信满足了大学生群体的个性发展需要,使之在使用微信进行社交活动的过程中获得了较大的满足感与成就感,减轻了大学生群体的心理负担,改变了大学生群体的日常生活节奏,为学生缓解自身压力提供了全新的途径^[3]。

二、借助红色微信重构思政教育体系的现实意义与具体方式分析

1. 必要性与现实意义

为避免当代大学生群体受到各类不良社会思潮的影响与腐蚀,提高高校思政教育的实效性影响力,我国高校思政专业任课教师应当主动构建以红色微信为中心的网络教育体系,通过对学生群体的网络活动进行引导与监管获得有助于精确评估学生思想动向的数据与信息,借助学生群体常用的社交平台软件向其发布富有教育意义与思想塑造效果的思政教育信息,任课教师可灵活运用红色微信在自身与大学生群体之间建立牢不可破的互动关系与情感层面的纽带,并通过微信讨论组或聊天群宣扬富含正能量的有益信息,争取在学生内部树立符合社会主义核心价值观的集体共识。现代高校思政教育必须通过建立数字化思政教育体系把握意识形态领域的主导权,引导大学生群体价值取向的成熟形式与具体发展方向,全方位地彻底改变我国大学生群体的行为方式与思考社会问题的路径^[4]。

2. 具体路径

思政教师应当不断提高自身的网络技术操作水平与文化素养,转变教育理念,淘汰落后的教学方式,深入分析微信等新媒体平台获得大学生群体欢迎的根本原因,并在大学生群体中组织持续性的长时段调查研究,依托现有的红色微信教育平台开展富有实效性可行性的校内集体学习活动,根据大学生群体的客观成长规律与能力进步趋势制定学科建设规划与线上教学计划,逐步简化教学内容,利用新媒体媒介与网络技术丰富课程知识的展现形式,便于大学生群体快速理解与记忆课上所学的基础性知识与学科原理,以此提高高校思政教育的实际成效,发掘红色微信的数字化教育优势^[5]。

三、提高红色微信教育效率与影响力的可行策略研究

1. 组建高素质的线上平台运营团队

校方应当与学生群体中的积极分子进行合作,共同建立多样化的综合性舆情管控机制,聘用具备较高专业素养与工作能力的传媒行业人才,在专家与资深从业者的指导下开展线上思政教学活动。

任课教师应当从大学生群体中选拔政治觉悟较高、学习能力较强的优秀学生,使之承担微信平台日常运营管理的基本工作,以此减轻任课教师的线上教学负担。校方应重点培育任课教师与平台管理者的媒介素养,使其坚持既定的教学目标与行为原则,做好舆情管制,并时刻干预、引导学生群体在微信平台群组中的讨论方向与内容。

2. 调整平台架构,添加更多板块

为促进线上思政教育体系的发展与逐步完善,任课教师应当在微信平台上创设能够满足学生不同方面诉求与社会实践需要的板块,并向作为用户的学生群体发布内容简短、结构清晰的实时资讯与联络消息,做好舆论监管与引导工作。任课教师应当与各类校内文化社团或志愿者组织进行紧密合作,共同制定并完成平台迁移计划,促进各类社会组织与红色微信教育体系进行融合发展,使学生组织根据思政教师的指导用符合学生思维方式的言简意赅地传播有教育意义的思政内容,以此拓展高校思政教育管道与塑造学生思想价值观的途径。任课教师应当对平台上的社会组织施加系统性的统一管理,与严格调控,营造优良的线上学习环境,营造讨论氛围。

3. 根据不同类型学生的需求设计分层教育机制

任课教师应当在红色微信教育体系中设计针对不同类型学生群体的分层指导模式,根据大学生群体的个体价值观发展状况为其布置具备较强针对性的思想教育内容,做好平台分流与教学对象的细化分类,以此提高思想政治教育工作的实际效力与内容的完整性。

任课教师应当与高校的党组织合作,在微信平台上开设针对作为党员的大学生群体的思政教育板块,在这一板块内定期投放知识点较为密集、阅读难度较大的文章与社会资讯,并定期考查党员大学生的个体思想觉悟与专业素质。针对团员群体,思政专业任课教师应当根据其在学习阶段的具体表现在红色微信平台上组织专题讲座,面向在校大学生中的团员群体开展贴近其日常生活的线上教学指导,并将能够引导团员学生思想倾向的教育内容按计划推送给学生阅读。

四、结语

新时代的思政教育应当立足于互联网技术与微平台建立创新型的数字化教育模块,在线上平台汇总涉及不同行业的思政教育资源,并争取社会各界与校方的无条件配合与帮助,发布具备塑造学生群体价值取向与思想理念的话题性内容与有助于学生群体学习思政学科基础原理的资讯,借助微信平台所拥有的实时信息传输与多维互动功能开展符合大学生群体固有思维方式的政治舆论引导,使大学生群体在潜移默化中接受任课教师所宣扬的社会主义核心价值观,以此抢占社会舆论宣传的制高点与意识形态教育的主导权,为我国当代大学生群体个体价值观与人生观的形成与成熟指明具体方向,达成培育具备较高政治觉悟的优秀人才的基本教育目标。

参考文献

- [1] 邹铠同,张舒.高校思想政治教育新渠道——微信平台的建立和传播的优势分析[J].中小企业管理与科技(上旬刊),2016(06):145-146.
- [2] 许辉.基于社会主义核心价值观培育的高校思政教育研究[J].江西电力职业技术学院学报,2019,32(03):90-91.
- [3] 祁鸣鸣.探究新形势下应用网络新媒体建设高校思政教育新阵地[J].黑龙江教育学院学报,2019,38(08):91-93.
- [4] 王玉娥.红色公众微信平台提升高校思政课效果的实践研究[J].延边教育学院学报,2019,33(03):83-85.
- [5] 胡荣,潘虹.新媒体环境下高职院校大学生思政文化教育的现状调查与思考[J].智库时代,2019(51):84-85.

基于教研活动的教师学科教学知识(PCK)发展模式研究

赵晓光

吉林师范大学 吉林四平 136000

【摘要】 本文主要针对基于教研活动的教师PCK发展模式进行研究,结合现场观察与访谈,同时结合教师教研活动中PCK发展扎根理论,形成理解、参与、共享、实践、反思PCK教研活动发展模式。从而帮助广大教师更加深入理解如何教、教什么;将自身发展需求为基础主动参与、边缘性被动参与;共享自身教学经验;在新问题情境中使用经验库中内容有效解决;将实践与经验更好融合,最终转换成属于自身且独一无二的PCK发展模式。

【关键词】 教研活动;教师;PCK;发展模式

苏霍姆林斯基曾提出“如果你想让教师的劳动为教师带来乐趣,将每日上课不至于变成一种单调乏味的义务,那你就应当引导每一位教师走上从事研究这条幸福的路上来。”未来教师教育领域发展的主要趋势就是教师专业化,其中存在的大部分问题核心同样作为教师专业化。因此提出PCK概念对我国教育事业与教师行业产生了极大影响,教师专业知识核心与基础也开始逐渐转换成PCK,而基于教研活动对教师PCK发展模式进行研究则具有更加重要的意义。只有在合适的环境与情境中才能创造并生成知识,也可以将其看作为创造知识的场所。教师在创造与建构知识的过程中,需要在不同场所中实现。本文主要研究的重点便是在教研活动这个场所中,教师PCK的生成过程与未来发展模式。通过上文的分析可以得知,基于教研活动的教师PCK发展,主要包含了理解、参与、共享、实践、反思等几个部分。

一、基于教研活动的PCK发展模式探究——理解

经过研究大量学者的从观点可以看出,教学的第一步便是理解,教师应以批判性理解的目光看待教授的全部知识与观点,同时还应充分掌握其所教的这些内容与观点与其他学科之间存在怎样的关系。教师将自身的个人教学经验、知识水平等作为基础,完成这种理解,这种理解同时也作为可以凸显教师个性化特点知识理解。理解的内容不仅包含教师所教学科知识点,同时还包含对相应学科知识体系的理解,可以体现出更高的深度与广度^[1],将教师掌握的知识结构充分反映出来。

如果将教师所教学科相关内容看作为第一步,那下一步就可以是教师应理解用何种方法教授这些学科内容。教师使用哪种教学方法,可以反射出教师的实际知识水平,因此教师理解如何教,也可以将其看作为是教师理解教学方法。但这种教学方法与普通的教学方法不同,是具体学科内容共同融合的教学方法。对学科教师来说,不仅用充分掌握本学科相关知识内容u教学方法,同时还应了解本学科与其他学科之间存在的关系与交互指导性,尤其对于各个学科之间教学方法的共通性,教师都应充分掌握并理解,使学科教师面对不同教法可以举一反三、融会贯通、触类旁通。

总而言之,教师的这种理解主要取决于教师自身的知识储备量与知识整体结构,同时还包含教授内容、所教学科与学生,还会囊括自身的教学方式、教学案例与生活背景,教师应充分理解如何教与所教内容。通过这种方式,教师可以掌握学科真正概念,理清不同概念之间存在的关系,更好地掌握教学目标与教学方法。教师应基于不同角度全方位了解自身教学内容,才能真正理解如何教、怎样教、教什么等相关问题。

二、基于教研活动的PCK发展模式探究——参与

通过对部分学者观点进行分析可以看出,在实践共同体中,学习者作为必须参与的一方,同时对于知识与技能的掌握来说,也需要新手完全参与到共同体实践过程中。教师了解学科内容、所教知识与如何教相关内容之后,就会投入到不同教研活动中,可以理解为教师参与到教研组该场所中,同时获得合法身份。但这种参与具有一定边缘性,不包含外围、不重要的意思,而是表示参与成员会使用更加多元化、丰富的参与方式。在教研活动开展过程中,教师就可以使用合法的边缘性参与完成学习、教学等相关内容。

从理论方面进行分析,教师必须扎根到课堂中,及时、妥善解决课堂教学过程中的重点问题,才能使课堂教学中的缺陷与问题获得改善,从根本上加强课堂中的教学质量与效率,使教研活动具备的价值与优势充分发挥出来。教研活动开展过程中,教师会亲自参与到现场中,亲自解决这个过程中的各个问题,从而感受到自身行动的实际方式与所得结果^[2],这也是经验获取的主要渠道,利用这种方式使自身的经验库获得扩充。从实际情况来看,教研活动这种方式确实可以让全部教师都可以参与到专业发展活动中,教师之间可以形成互相学习的关系,从而获得职业方面的持续发展。还有部分研究表示学校中教师每星期会花费70%的时间在教学方面,在发展教学技能与备课方面投入了30%的时间;部分研究表示教师很多时间会用来与同事之间进行互相学习,达成个人的职业发展目标。教师通过参与可以获取更多的学习机会,使这些教师获取更多专业发展的可能与效果。

基于教研活动的教师PCK作为一种实践性较强的知识,具备一定的缄默性特点。教研活动中的参与者到达现场之后,经常是为了解决教学实际产生问题,甚至还会利用只可意会、不可言传的方式制定问题解决方案。解决问题可以表现为一种特殊的认知活动、思维活动,与知识之间也会存在一定关系,主要表现为:第一,问题解决会受到来自知识的影响;第二,通过解决问题可以获取知识,其可作为知识获取的主要途径。由此可以看出,教师通过问题的解决、教研活动的参与,其知识方面可获得发展。

三、基于教研活动的PCK发展模式探究——共享

对于教育领域而言,其专业知识并不仅仅局限于被教育专家发现、归纳与格式化的教育科学知识中,每个教师都拥有不同程度的教学经验,这其中也会含有更加丰富的知识与才能。教师PCK可以被镶嵌在实际的教学情境中,将其隐性教学智慧充分发挥,从而形成一种动态性、稍纵即逝的现象,教师通过长期实践与教研活动

逐渐积累与构建可以形成全新的实践性知识。但这些知识与经验主要会以个体知识、隐性知识的方式存在,教师需要将这种隐性知识转换为显性知识,使其他更多教师可以理解,最终转换为公共知识,提升教师整体的知识储备量,从而促进教师 PCK、个人知识、专业等多方面获得共同发展。

依据对相关学者观点进行分析,可以对教研组具备的实践共同体要素进行总结:共同事业、互相投入、共享经验。可以看出,这种实践共同体中包含相关学科或依据相应要求组成的学校教研组,主要由于教研组中教师也会拥有共同事业、互相投入与共享经验。通过对教研活动进行分享,可以重新阐释、情景化相关知识,使教师更加容易掌握与接受,教师可以利用自身具备的知识结构,对各种新知识进行吸收,将其内化成个人知识。有学者认为:若个体知识永远以个体知识形态存在,则肯定会失去其自身具备的公用价值^[1]。反之,如果仅存在于公开化过程中,才能将知识可促进个体发展与社会进步的作用充分体现出来。对于教研活动来说,其中一个环节富有强烈特色,即鼓励其中的每个参与者进行提问并分享自身经验与经历,使讨论的全部内容迁移至自身问题情境中,使原本知识与潜力获得激发。利用这种分享的方式,可以使教师个人知识获得激发,从而更好地改进并调整。教师之间还可以将问题情境与个人经历进行分享,使其他人的知识内化成自身知识,之后通过自己的方式共同表达显性知识与隐性知识,使其他人都可以理解并认同,在教研组内容形成公共知识体系。相比于其他的教育经验与理论来说,这些知识可以获得相同的效果,同时也作为教师知识与教学理论的主要来源渠道,也同样作为教师 PCK 的重要来源之一。

四、基于教研活动的 PCK 发展模式探究——实践

教师通过参与教研活动,同时在过程中使自身的经验与问题情境形成共享,使个体经验库更加丰富。教师可以将其中的相关知识迁移至新问题情境内,也可以将其融入到教学实践环节,对经验库中内容形成检验,这也是教师 PCK 的主要表现。由于教师 PCK 主要表现在实际课堂教学过程中,无法与实际教学情境互相脱离。在教研活动实践中,教师通过通化知识使自身经验库更加丰富,促进教师个体知识获得持续发展。但在这个过程中,新知识更加模糊、不稳定。部分学者认为这种活动主要涉及的部分为,可以对教师各类教学行为表现形成观察,但教研活动会对教师课堂教学效果产生影

参考文献

- [1] 程东亚,豆改弟.西藏理科教师学科教学知识现状及提升策略研究——以拉萨市初中数学学科为例[J].当代教育与文化,2020,12(3):103-109.
- [2] 樊燕."外语+"环境下独立学院英语教师 PCK 发展现状及优化方案[J].海外英语(下),2020,(6):110-111.
- [3] 江甦,李亚川.PCK 理论视野下体育教育专业师范技能培养路径探析[J].湖北体育科技,2019,38(9):836-839. DOI:10.3969/j.issn.1003-983X.2019.021.

响,表现在教研活动前后教师课堂教学实践发生的变化中。通过积极实践,可以获得更多知识,教育同样应在实际问题中加入相关理念,这种理念应表现为在学校或利用其它途径学习到的关于教育的办法、知识、对教育的感悟与理解,主要作为静态知识。但教师在教学中实际遇到问题时,不能仅使用静态知识进行解决,而是应针对具体问题情况对静态知识进行转化,从而成为动态知识。但如果面对不同学习对象、不同教研活动、不同教学情境,应使用不同教学方法,使具体情境中的内容与方法获得统一。

五、基于教研活动的 PCK 发展模式探究——反思

通过将经验与反思互相结合,教师就可以获得成长,这也是教师发展的主要模式,已经在社会与业界中达成共识。从目前世界教育发展情况来看,实践与反思早已成为培养教师的基础模式。教师通过反思可以更加具体、真实地认识教研活动与教育、教学,同时还可以对自我进行更加清晰的认知。教师通过在教育情境中开展持续与积极的反思,可以加快其知识更新速度。反思不仅作为一种特殊的思维活动,同时还是一种主要的实践方式,在教研活动中可完成基础教学实践。教师认真思考如何教、怎样教,同时还应反思作为一名教师,使用哪种方法与行为最适合学生,通过这种反思可以进一步加强教学效率与质量。尽管会对反思进行不同的定义,但大部分都将反思的真正含义看作为超越个人经验表面因素的思考,帮助教师将理论与实践更好地结合,对教、学形成批判性思考,从而完成更加深入、更具意义的探索与研究。

六、结语

教师学科教学知识(PCK)作为教师知识的重要核心,会对教师专业发展起到至关重要的作用,教研活动作为教师 PCK 发展的强有力催化剂,可促进教师专业获得更加稳定、持续、优质发展。因此应注重理解、实践、共享、反思等多个内容,从而促进教师 PCK 获得更加稳定的发展。

基金项目:《中小学专家型教师(语数外)实践性知识的构建与分享路径研究》吉林省哲学社会科学基金项目,项目编号 2018B129

论东盟十国艺术中的中华民族审美元素

周 玫

北部湾大学 广西钦州 535099

【摘要】 民族文化不仅是一个民族精神的体现，同时也是文化底蕴的展现。在中华民族文明不断发展的过程中，其不仅为世界文化增添了亮丽的色彩，同时也为国人带来了更多的自信。其中，受中华民族文化影响最深的也就是东盟十国，受地理因素以及人文因素等影响，东盟十国在发展过程中所受影响最深的就是各种艺术作品，所以这就需要更为细心地观察并刻苦地钻研才可以从中领会精髓，感悟历史。基于此，本文对东盟十国艺术中的中华民族审美元素进行了较为具体的阐述。

【关键词】 东盟十国；中华民族；艺术；审美元素

通常而言，东盟十国主要是指新加坡，马来西亚，文莱，泰国，菲律宾，印尼，越南等国家。其中，东盟十国的艺术作品之所以会受到中华民族文化的影响不仅是因为东盟十国与中国的地理距离较近，更多地是因为泛珠区中的广东，广西，云南，四川，海南，河南，江西以及香港和澳门等地区有着非常丰厚的历史渊源，再加上两广等地区的祖先在以前多生活在东盟各国，与中国之间有着非常密切的往来，所以这也就从一定程度上促进了中国与东盟十国的艺术文化交流。

一、中华民族审美元素

只有在中华民族通过不断发展并由中国人为之创造、创造传承并反映中华民族精神的才可以被称之为中华民族审美元素。一般来讲，中华民族审美元素主要包括固有元素，传统文化元素，现代文化元素等三个部分。其中，固有元素主要是指中国的黄色人种类型、气候类型以及领土面积等等；传统文化元素多是指物质文化元素和精神文化元素，如民俗节日、吉祥物等等；现代文化则是指重大发明创造，如指南针、火药等等。另外，中华民族审美元素还可以分成不同类别，具体如表1所示。

表1 中华民族审美元素的类别

序号	中华民族审美元素分类	序号	中华民族审美元素分类
1	伟大成就及著名建筑	5	传统曲艺等
2	历史人文	6	重要思想、著作等
3	重大发明	7	历史人物等
4	民俗节日、特色服饰等		

二、中国与东盟十国之间的艺术交流

1. 东盟十国的艺术

东盟国家艺术在不同国家有着不同的表现，其多在舞蹈、音乐、美术等方面有着较为明显的表现。而且因东盟十国的文化地理环境不同，受中华民族文化的影响程度也不同，这也就从一定程度上促使不同国家形成了不一样的音乐、舞蹈、美术等表现形式。另外，据中华人民共和国国务院新闻办公室可以了解到，中国与东盟十国之间为更好地宣扬传统艺术文化，在教育方面不断加强合作，通过教书育人的方式来培养更多的人才力量，从而为实现艺术交流而做出巨大的贡献。

2. 东盟十国与中国的艺术交流表现

第一，东盟设立非政府组织机构。从过去几年时间的发展来看，东盟国家为加强国家之间的文化合作和艺术交流，东盟国家组织精英人士建设了非政府组织机构，并将其设立于泰国，以响应“一带一路”的战略构想以及东盟与中国实现文化交流做出贡献。

第二，2019年11月，中共中央电视台、文化部、国家新闻出版广电总局以及福建省人民政府共同在厦门举办海峡两岸文化会，其对文博交流产生了非常深远的影响。在此期间，还展现了龙泉窑烧制技艺、中华刀刻艺术、陶瓷精品油滴天目作品展等。以上活动对于展现海上丝绸之路沿岸国家的文化艺术魅力，推动海上丝绸之路文化传承发展等都有着非常重要的意义。

第三，2019年9月15日，东盟文化艺术中心及中国多个协会在厦门共同举办文化艺术创作活动，该活动中中国、泰国、马来西亚等多个国家的知名艺术家都参与其中。其间的采风创作以及成果展览尤其魅力，很多艺术家通过参观陈嘉庚故居等较具中国特色的地方来感悟中华文化，其对于凝聚城市魅力，感悟中国精神以及促进文化交流有着非常深远的积极影响。

第四，在现代艺术气息的熏陶下，长白山脚下的松花石也并不逊色。在清朝康熙帝的慧眼下，其不仅被誉为国宝，同时也成为奇石界最新推崇的石头种类。在2014年年末，松花石被批准为国家级非物质文化遗产和吉林省非物质文化遗产名录。在传承该文化的过程中，越来越多的衍生品逐渐走向潮流前沿。

第五，明代皇家水陆画作为水陆法会必不可缺少的圣物，在中国绘画史上以及佛教绘画中占据着非常重要的地位。2016年5月，泰国卫赛节期间，《宝藏重光》这一套水陆画在泰国曼谷盛大展出，其作为皇家艺术的经典，无论是从宗教方面来看还是从绘画艺术水平来看，都可以堪称为世界艺术瑰宝。

3. 东盟十国与中国的艺术交流的重要性

东盟作为民族种类较多的国家，很多民族都与我国广西地区少数民族有着较为深远的历史渊源，甚至可以被称之为同根。虽然经过长期的发展，民族文化艺术在一定程度上发生了改变，但是这些文化艺术也是相通相融的。通过加强文化艺术交流，对于增加东盟十国与中华民族的沟通、了解、信任等都有着非常重要的推动作用。

三、中华民族审美元素在东盟十国的艺术中的培养途径

虽然从一定角度来说，中国和东盟十国都有着较为良好的发展前景与潜力，但是其并没有非常好将其完全发挥出来。因此，为了更好地促进东盟国家与中国的文化艺术交流以及国家发展，这就也需要东盟十国与中国建立较为紧密的合作关系。其中，文化作为国家竞争中的软实力，无论是对地区发展还是人民生活水平的提高都具有

非常积极的意义。所以,下文对中华民族审美元素在东盟十国艺术中的培养途径进行了探讨与分析,希望可以对东盟十国和中国的发展起到良好的推动作用。

1. 教育方面培养人才

为促进中国与东盟十国之间的沟通与合作,还有不同国家之间加强学术交流进行文化艺术作品创作,才可以更好地了解不同国家之间的文化差异和共同之处,从而进一步提高文化教育质量,促进文化艺术发展。如,与东盟十国间加强教育合作联系,通过招收留学生增加中方与东盟之间的文化交流和艺术交流,并让东盟学生采用中国话的方式向家里汇报成绩,这样也就可以让留学生在中国更好地感悟中国的文化特色和艺术气息。另外,中方也要向东盟派遣教师和留学生,让他们了解东盟文化艺术,以便促进中国与东盟之间合作,从而提高国际影响力。同时,政府也可以在教育机构设立艺术学科,并定期开展活动,从而更为有效地培养人才。

2. 区域之间增加文化艺术交流

中国广西地区与越南、泰国等东盟国家有着非常深厚且悠久的历史影响。例如,广西壮族、瑶族的“师公”祭祀礼仪舞蹈,在东盟地区的民间舞蹈中都可以发现一些相似的舞蹈动作及音律。再加上地理距离以及文化相似性的影响,中国可以经常性举办一些文化交流活动,从而增加双方的友谊和感情。其间,可邀请较具影响力的艺术家,并通过成果展出方式向不同人群展示艺术特色,如通过音乐舞蹈展现不同民族的精神文化,通过绘画展现不同民族对人文文化的理解等等。另外,也要组织青少年群体参加中国与东盟国家之间举办的文化活动,其作为朝气蓬勃的社会群众,对于提高中国与东盟文化的含金量非常重要,此外还可以为文化艺术爱好者提供便利。由此可见,中国与东盟之间的文化艺术交流对于增加双方情谊有着非常重要的作用。

3. 开发人力资源,予以知识产权法律保护

开发人力资源的前提是培训,而培训的主要目的则是增加产品的经济价值和国民收入,从而提高国家的整体实力。因此,这也就需要东盟国家需要与中国加强合作,增加不同技术人员以及相关人员的沟通交流,从而为文化艺术人员提供专业支持和技术支持。如,收集研究成果,建立信息交流网,加强法律沟通,并将不同国家之间的相关网站链接在一起以便各国可及时地掌握信息,从而从法律层面保护自己的合法权利,保障作品的知识产权。

参考文献

- [1] 朱立杰. 浅析中国当代书籍装帧设计艺术民族特征的根源 [D]. 东北林业大学, 2013.
- [2] 施咏. 音乐民族审美心理的稳定性与变异性 [J]. 中国音乐, 2008(01):140-146.
- [3] 刘民娟. 中国木版年画艺术在民族动画创作中的应用研究 [D]. 陕西科技大学, 2012.
- [4] 李敏. 现代展示设计的民族化审美追求 [D]. 山东师范大学, 2008.
- [5] 张玉能. 中国民族审美传统与艺术功能模式 [J]. 青岛科技大学学报 (社会科学版), 2007(03):16-18.
- [6] 赵铁. 中国—东盟合作框架下广西文化产业创新发展战略研究 [D]. 华中科技大学, 2012.
- [7] 陈林, 冯霞, 梁儒谦. "一带一路"倡议下发挥广西在增强中国—东盟文化认同中的作用 [J]. 广西教育学院学报, 2018(06):12-17.
- [8] 金荣. 浅析中国—东盟文化交流在 21 世纪海上丝绸之路的影响及前景 [J]. 广西社会主义学院学报, 2014, 25(05):73-77.

4. 拓展视觉艺术市场, 增加文化旅行目的地

中国只有和东盟国家携手努力构建文化旅游线, 并对文化遗产的重要性给予认同, 才可以吸引更多的学生、教师、艺术家等人群采取旅游的方式走进去了解当地的文化艺术。当然这也就从一定程度上要求不同国家采取呼吁以及保护的方面对文化遗址给予保护。另外, 人们在旅游的过程中通过画笔、笔录、摄影等方式对自然文化、绘画艺术、音乐舞蹈等艺术作品的也会增加更多人对当地文化艺术的了解。

5. 举办大型活动, 增加东盟 - 中国联合展台

为了吸引整个国际社会的注意力以及国际影响力, 这也就需要东盟地区及中国地区创造文化形象, 提高城市文化认同感, 从而提高人民的认同感和自豪感。另外, 东盟十国与中国也可以定期举办大型的文化艺术活动, 邀请更多地人群参与其中, 感受文化魅力。而且在活动期间东盟十国与中国需要建立联合展台, 让群众参与其中感受文化的碰撞, 并发现其中的相同之处和不同之处, 从而汇集更多地资金, 加快东盟与中国这一整体的发展。另外, 东盟十国与中国也可以适时地安排具有一定影响力的国际活动, 通过此活动来提高文化活动创造的专业水平, 但是这也需要一定的战略规划, 如果只是目光短浅的不具有专业水平的举措安排到其中, 那必然会引起不好的影响, 从而也就会导致活动的效果达不到预期水平。因此, 中国与东盟十国在安排活动的活动中不仅需要相互了解, 同时也要加强沟通, 了解跨区域合作的重要性及必要性。

四、结语

综上所述, 东盟十国与中国在传统意义属于分开的国家通过较为紧密的互动会虽然会从一定程度上为文化艺术发展提供新的发展机会, 并未国家多领域的发展注入新的动力, 但若反之, 那么自然也会影响单个国家的国际影响力和国家之间的合作沟通。因此, 这也就需要东盟十国和中国增加对文化艺术交流的注重程度, 并加强政府与非政府之间的合作联系, 才可以进一步促进文化产业的发展和进步。

基金项目: 广西哲学社会科学规划研究课题: 东盟文化中的汉文化元素研究 (17BWW001)

探究传统文化元素在高校产品设计课程中的应用

周围

韶关学院 广东韶关 512005

【摘要】 文化元素在产品设计中应用十分常见,各大院校产品设计课程中,怎样融入文化元素,引领学生深入思考,确保其有效满足市场要求,逐渐成为教育人员需要考虑的问题。由此,本文就传统文化元素在高校产品设计课程中的应用展开详细探究,希望能对高校产品设计课程带来帮助。

【关键词】 文化元素; 产品设计; 应用

产品设计中传统文化元素的使用,有助于提升产品附加值。传统文化元素使用作为当前产品设计的主要趋势,所以,应加大高等院校产品设计课程当中文化元素的使用,力争培养出和市场发展要求相符的产品设计人才,同时有效传承国内优秀传统文化。

一、传统文化元素内容

中华文化博大精深,蕴含丰富的民族文化风貌,集聚了炎黄子孙的思想意识,世世代代被中华儿女传承,具备很强的民族特征。人们日常生活中,很多物品都有文化元素色彩,若将其特点综合起来看,并融入到产生设计当中,其所展现出的产品即具备文化意蕴。国内传统文化,在千年历史的沉淀下,物品艺术形式多种多样。例如,书画、棋艺、手工艺、古代文学、古玩器物等不同种类。这些多样的文化元素都是传统文化的展现,国内产品设计若要别具一格,一定要以传统文化为基础进行创建,同时在产品设计中融入传统文化精髓,如此既可以丰富产品设计种类,还能促进产品设计朝着现代化方向发展。

二、产品设计中传统文化特征的展现

1. 顺应自然

西方设计当中,最为突出的特点是空间范围的扩大,立体感相对较强,可以将事物抽象化,另外,加上其精雕细琢的工艺,故而使其达到当前水平。但是国内传统文化元素截然相反,其更加关注事物原来的样子。在系列设计作品中,努力还原事物原有特点与面貌,不看重立体感,多将事物新的感受展现给人们。

2. 合理使用线条

中国传统水墨画,线条美令人驻足。由于传统水墨画中线条粗细各不相同,但是其内在又存在很大关联。传统文化艺术当中,线条的使用在各个方面都有体现,且应用时间相对较久,所以,身为传统经典艺术,将其融入到产品设计中,一定会产生最佳成效。

3. 结合物品上色

传统的五色为赤、青、白、黄、黑,传统文化看重色正,因此常将这五色作为主要基础,然后结合设计对象认真选色,这也是传统文化的主要特点之一。

4. 统一和谐

传统设计元素兼具统一和谐等美感,不管是圆润方面还是对称方面,都有很好的寓意特征。再者,还有局部统一化特点,国内传统设计可以将局部功能美化,然后提升整体审美性,这一优势在古代建筑和家居中十分常见。再者,古代设计选材十分讲究,加上看重材料质感,所以材料色彩和质地多经过古老工艺研制而成,材料

使用期间力争做到反朴归真,设计期间充分体现自然和谐统一。

三、产品设计课程中文化元素应用方法

将文化元素融入到课程与项目当中,应先确定文化内涵。传统观点中指出,文化作为社会想象的一种,其作为人类活动创造的产物,也是历史现象的一种,是人类历史及社会的沉淀物。文化可以承载国家及民族地理、历史、习俗、文学艺术、生活方式、价值观等,故而可以将其视为一种可传承的意识形态。传统文化元素作为被大众认可的一种意识载体,也是设计师创作的一种设计语言。

结合专业特点分析,产品设计课程更加看重设计和加工。文化元素在产品设计中的应用,既要展现在设计思路中,也要体现在制作与加工方面,这是其不同于艺术设计学科的一个主要原因。

1. 低年级课程中文化元素应用

低年级课程设置期间,可以将中外元素当做主要载体。例如,模型设计和机械制图教学期间,应将具备传统文化含义的榫卯结构应用其中,如此方能有效展现产品设计专业特点,便于同现代制图和加工联系起来。榫卯作为传统建筑和家具的一种主要结构,主要在两构件凹凸部位处进行连接的一种方式。一,在植入这一概念主题期间,可以充分凸显传统文化元素特点;二,设计期间,应与课程机械制图知识相结合,便于在制图CAD中充分展现榫卯结构。如此即可帮助学生充分掌握榫卯结构与尺寸,同时在木工模型制作期间,充分融入传统文化元素,便于让学生掌握传统切割与打磨技术。类似的文化植入既有理论的融入,也有实操的演练,因此可以帮助学生充分掌握产品设计应用内容。

2. 高年级课程中文化元素应用

高年级学生应用软件与手绘方面,已经取得明显进步,且可以自主完成产品设计流程设计。因此该阶段,可以全面植入文化元素,一般情况下,可以从设计定位方面开始。当前,很多文化元素都在市场中得到了验证,后现代主义和现代主义当中的设计元素占比相对较大。例如,意大利设计组织成员在上世纪末设计的书架,该家具造型奇特、颜色靓丽,虽然看上去不像书架,且明显打破了人们对传统书架的认知,设计新颖独特。

联系学生在理论课程中学到的工业设计史,教师可以在设计中合理引进某些代表性较强的文化元素。这里并非传统元素才是文化元素,很多近现代设计潮流与风格也是文化元素的主要对象。例如,电子产品设计课程中可以将复古音响设计添加其中;家具设计期间重新创作古典官帽椅与圈椅,然后合理新的设计作品;另外,还可以设计出别具风格特点的软功能主义。上述设计无不体现文化元素。

产品设计课程当中,教师应鼓励学生站在多视角、方向提取文化元素,然后从地方文化、国际文化、历史文化等方面找到不同文

化元素。无论是视觉文化还是工业文化，都可以将其融入到产品设计中来。

四、产品设计课程中文化元素应用问题

传统文化元素在产品设计课程中的融入也经常会出现效果不理想的情况。一，大量应用传统文化元素；二，一些文化元素应用较为生硬；三，区域民族文化相对较少。上述几方面问题应用期间经常出现，因此有必要采取相关措施解决。

1. 过量使用传统文化元素

传统文化元素作为人类文化中的一部分，设计师虽然能深入理解本国文化，但是现阶段，单纯的强调传统文化元素并非为最佳解决方案，只应用祥云与中国红等设计难以激起消费者购买欲。面对上述问题，课程设计与教学引导中，教师在关注文化元素期间，还应引领学生关注丰富文化元素，然后将其合理应用到产品设计中。

2. 文化元素应用生硬

文化元素使用并非是“贴牌”，其自身作为设计符号，将其和另一元素相结合，常常会使设计较为生硬，美感逐渐减少。例如，马卡龙色系的使用构成独特的文化元素。设计人员将这一色系应用到不同产品中，例如手机壳等方面，可以将文化元素当做主要标语。另外，很多产品中融入马卡龙色彩，然后以此为基础，还能调和出新的色彩，这和文化元素理念间存在一定差异。面对这一问题，设计人员应避免生搬硬套文化元素，让自身头脑保持清醒。

3. 特色文化元素占比少

由于不同区域民族中的设计元素相对较多，但是应用在产品设计中的案例却没有很多，究其原因主要为民族元素缺少一定共识性，且传播效果相对较差，加上设计人员在提取文化元素期间成本高、难度大，故而导致区域民族文化元素难以应用在产品设计中。为了改变这一现状，应适当增加区域特色文化元素比例。例如，常见的民族服饰蜡染色彩，可以将其视为文化元素。现代茶具和酒具也可以当做特色文化元素。

五、产品设计中传统文化元素应用方法

对比平面设计，产品设计中常常会用到很多传统文化元素，且在工艺、技术及材料等方面也取得很高成效，结合设计对象要请求，合理应用不同文化元素，可以按照下面做法进行。

1. 应用同种传统文化元素

使用同种文化元素，常常选用和设计对象相关的传统文化元素，从而营造某一特殊意境。结合传统文化元素应用情况，可以将其划

分成直接、间接应用两种方法。直接应用法，即以传统文化元素为基础合理应用，该方法表现直观，故而常常被大量使用，这里传统视觉文化元素是被广泛推广的一类元素。比如，常见的牡丹花与中国结等，作为广泛流传的装饰品，因其具有美好的寓意，故而会在社会中被广泛使用。间接应用法，主要以传统文化元素为基础，对其进行重新构建，然后再应用的过程。这里面的传统文化特点较为明显，但更加看重含蓄表达展现设计精神，因此经常给人留有一定想象空间。

2. 应用多种传统文化元素

很多设计人员为了改变传统工艺表现法，经常将材料、视觉、技术等不同传统元素应用到产品设计当中，希望创造出新的设计产品。但是在多次尝试以后，主要可以分成多元素整合应用、传统和现代融合两种应用方法。多元素整合使用，主要将没有关系的不同类型文化元素杂糅，然后设计出新的作品。该方法，常常能提高作品的文化意蕴，从而设计出最佳文化意境。但这一设计对设计人员也提出了新的要求，设计人员及团队应花费较多时间、认真学习并考察传统文化元素体现手法，且还要对此进行不断创新。因这一过程需要花费大量时间，所以，唯有具备执着信念与坚毅品格的设计人员，方有可能取得最终的胜利。将现代元素与传统元素融合起来，作为当下经济社会快速发展的主要趋势，是传统文化元素的主要着力点，产品设计领域也是如此。因此，大部分设计人员多会应用现代化艺术设计理念，然后以现代设计工艺为基础，有效融合现代和传统元素，如此方能达到最佳设计感，同时对传统文化元素进行合理创新。

六、结语

综上，产品能设计语言较多，文化元素作为其中的一种，当前逐渐受到产品研发人员与消费者的重视。设计流程中，智能化和现代功能主义融合法人设计方法难以被淘汰，因为产品使用价值十分重要，外观是产品第二看点，最终才是产品情感设计。文化元素在产品设计中身为点缀与内涵设计，主要是经过人的思维与情感而传递，因此应对其应用范围进行合理控制。文化元素难以渠道产品外观及功能，教师教学期间应时刻强调这一点。文化元素在课程体系身为一个重点，支撑其进行下去的是不同专业课程、文化课程。教学期间文化元素设计点较多，其一同构成了产品设计语言。

课题名称：粤北地区传统手工艺与现代商品的结合研究 —— 以韶关仁化土法造纸技艺为例

参考文献

- [1] 李月兴. 论中国传统元素与现代产品设计关系[J]. 美术教育研究, 2013(10).
- [2] 王岳. 浅析中国传统元素在现代产品设计中的应用方式[J]. 设计, 2013(2).
- [3] 吕中意, 杨波. 民族文化元素在产品设计中的应用[J]. 包装工程, 2015(10).
- [4] 吕中意, 杨波. 成都理工大学. 民族文化元素在产品设计中的应用[M]. 重庆: 包装工程, 2015, 36(27).
- [5] 王冬. 中国传统文化元素在产品设计中的应用[J]. 才智, 2013(29):244.

谈中国现当代文学作品中的民俗文化

宗玉玉

包头师范学院 内蒙古包头 014000

【摘要】 中华民族具有几千年文明历史，民俗文化底蕴丰厚，对当前社会发展影响深远。现阶段能够体现出民俗文化的中国现当代文学作品数量日渐增多，在继承与发扬优秀民俗文化的同时，更提升了中国文化竞争软实力。本文就基于此，以民俗文化概念及发展现状为切入点，阐述中国现当代文学作品与民俗文化之间的关系，分析现当代文学作品中民俗文化的体现方式，以供参考。

【关键词】 中国现当代文学作品；民俗文化；深刻体现

我国民俗文化有着上下五千年文明发展史积淀，受地域、民族、宗教、习俗等因素影响，民俗文化种类繁多，特征各异。在中国现当代文学作品中，不同民俗文化被淋漓尽致的展现出来，在继承与发扬优秀民俗文化中发挥出了重要作用。就目前来看，越来越多的文学创造者愿意将民俗文化内容融入到作品内，以期通过展现出不同时代、不同地域民俗文化特征，推动现当代文学事业长久发展。

一、概述民俗文化

1. 民俗文化概念

民俗文化又被称之为传统文化，主要包含民间风土人情与风俗文化。从广义上来讲，民俗文化主要就是指一个国家或地区人民长久以来形成的生活习惯，并有由此些生活习惯，形成非物质文化遗产与独特的民俗活动。

能够深刻体现民俗文化的文学作品又被称之为民俗文学，主要为专门研究某一地区民众生活特征、地方风土人情创作。

在民俗文化研究以及将其融入到文学作品过程中，需要创作者以科学认真的态度全面调查与收集地区各类信息，深入到地区民众实际生活中，了解真实民众意愿以及生活习惯^[1]。将调查所得的资料进行全面整理，并用文学修饰方式加以提炼，确保所创作出的文学作品能够深刻揭示地区发展与演变过程，充分发挥出宣传地区民俗文化、增强大众民族文化继承与发扬意识的积极作用。

2. 民俗文化现状

我国民俗文化主要包括人民信仰、口传文学、民族文化、地区历史文化等。就目前来看，我国对民俗文化的保护以及民族文化资源的开发利用给予了高度重视，但关注重点多局限在非物质文化遗产保护工作中，开展表面学术性调查，对民俗文化的研究不够深入。在民俗文化结构以及产业结构转化过程中存在较大缺陷。因此为实现全面继承及发扬优秀民俗文化的目标，确保民俗文化能够在构建社会主义文明主义中发挥出重要作用，还应充分研究民俗文化利用价值，通过不同方式深刻体现出民俗文化特征。

二、中国现当代文学作品与民俗文化之间的关联

1. 中国现当代文学作品与民俗文化关系

中国现当代文学作品主要就是指1971年以后的作品，由五四文学革命运动开始，标志中国文学进入现代阶段^[2]。随着社会经济快速发展，我国工业崛起，自然与技术、文学与科学之间形成了明显对立面，文学作品内容多定位于民俗文化，具备深厚民俗文化的优秀作品数量不断增多。

民俗文化由民间产生，于民间流传，主要内容包括具有共同文化脉络的民族、聚落、全体而形成的风俗习惯、地域建筑、民族服饰等。文学作品创作始于生活，并高于生活，因此通过细致研究民俗文化，找寻到民俗文化中生活经验以及生活脉络，能够为文学作品创作提供更加丰富的素材。

纵观中国现当代优秀文学作品，作品的创作无一不汲取了民俗文化土壤养分。受外来文化影响，中国现当代文学发展面临更多难题，因此重新审视继承与发扬民俗文化的重要性，充分发挥出民俗文化积极作用，对推动中国现当代文学发展具有重要意义。具体来说，中国现当代文学作品与民俗文化之间的关系主要体现在以下两方面：

第一，民俗文化与文学起源的关系。虽然当前关于文学起源的问题依然众说纷纭，但得到学术界一致肯定的是，文学起源与民俗文化密不可分，文学的发展定离不开民俗文化的土壤^[3]。从最早的原始社会开始，人类祖先就表现出了对大自然的敬畏以及对自然规律的向往，创造出了许多神话故事，并由此衍生出一系列宗教活动。其中，《周易》的诞生就标志着民俗文化与文学作品深刻结合在了一起；

第二，民俗文化与文学发展过程的关系。民俗文化在文学的发展过程中发挥出了重要作用。民俗文化主要是由长期民俗情景语境下形成的生活状态，由长期提炼并演化出的文化语境具有一定的文化排他性，为文学作品的发展与创造提供了更加丰富的资源。同时，民俗文化所展现出的文学意境也无一不影响到中国现当代文学作品的文化审美，使得通过再次通过艺术加工的民俗文化，能够最大限度增强文学作品的深度及广度。举例而言，在民俗文化中，各地区都表现出了对月亮的崇拜，并由此形成了传统节日中秋节。而纵观优秀中国现当代文学作品，关于月亮的描写数量众多，深刻体现出了民俗文化与文学之间的密切关系。

2. 在中国现当代文学作品中体现民俗文化的重要意义

民俗文化是一个时代与地域共同体现出的生活习惯与风俗，民俗文化与中国现当代文学作品联系密切^[4]。在现当代文学作品中体现出的民俗文化主要包括乡土民俗、居住民俗、生活民俗、种类民俗等。通过在现当代文学作品中体现民俗文化，对促进文学发展具有重要意义。近几年来，我国为数不多获得诺贝尔文学奖的作者莫言，其所创作出的文学作品中均蕴含了深刻的民俗文化。通过将民俗文化内容进行艺术再加工，使中国发展历史与乡土人情获得到更多国家的关注与认可，确实提升了我国文化竞争软实力。同时，由于文学作品中民俗文化的描写丰富，读者在阅读期间能够产生更多的共鸣，肯定文学作品质量。由此可见，在中国现当代文学作品中深刻体现出民俗文化，对促进现当代文化发展、继承与发扬优秀民族文化具有重要意义。

三、不同中国现当代文学作品中民俗文化的体现

1. 鲁迅作品中民俗文化的体现

鲁迅是我国著名的文学家、思想家，也是现代文学的重要奠基人。通过研究鲁迅先生的作品发现，其作品无一不展示出了当时独特的民俗文化，并使得当地民俗文化到现在依然深入人心^[5]。在其创作的《朝花夕拾》一小说中，通过回忆自己青少年时的往事，侧面反映出了当时与绍兴当地民俗文化特征，运用抒情、议论、叙事于一体的表现手法，使得民俗文化生动形象，是民俗文化与民俗创作的优秀作品。

2. 陈忠实作品中民俗文化的体现

陈忠实先生创作的《白鹿原》一小说当前被翻拍成各类电影、电视剧，所获得的社会影响空前。《白鹿原》属于一部具有浓重北方色彩的现实主义作品，通过描绘主人公与其子女生活环境、成长经历，完整还原出了当地民俗文化，并展现出了中华民族优秀传统文化美德。

3. 莫言作品中的民俗文化

莫言先生曾获得诺贝尔文学奖，在我国文学史上占据了重要地位。其大部分文学作品均与民俗文化密切相关。如《红高粱》一小说中，运用了较为质朴的语言描绘方式，深刻展现出西北人民鲜明的性格特征。在作品中曾经对九儿出嫁之前的情景进行了细致描写，通过这些描写，读者能够较为系统的了解到当地女子出嫁时的流程以及习俗。同时，本作品也基于抗日年代视角，展现出了当时人民大众的思想、心态等，通过将民俗文化、地域风土面貌、时代特征、主人公性格及心理活动有机融合在一起，使读者对当地民俗文化产生了更多的遐想与向往。

优秀的中国现当代文学作品不仅要充分融合民俗文化，还需要作品内容积极向上，具有正面引导作用与推动文明社会主义构建的价值。而在《红高粱》中，作者描绘了男主余占鳌从一个土匪转变为抗日积极分子的历程，为当代青少年树立起了优秀的榜样。

四、中国现当代文学作品体现出的民俗文化种类

1. 现当代文学作品中的民俗建筑

我国地域广阔，在不同地理特征与气候条件下，诞生出了诸多民俗建筑。这些建筑本身具有一定的文化韵味，通过描绘民族建筑，

能够让读者更加深刻的感受到当地民俗文化特征^[6]。例如，在汪曾祺的《桥边小说三篇》中，细致描绘除了其家乡承天寺的外貌，利用文字引发出了读者对承天寺的遐想。在沈从文所创作《边城》中，也重点描写了吊脚楼、水磨房的形态。通过将此民俗建筑利用优美的语言娓娓道来，使作品具有更加深厚的民俗情怀。

2. 现当代文学作品中的民俗节日

民俗节日是我国民俗文化重要体现，也是细致了解一个地区风土人情的重要方式。在中国优秀现当代文学作品中，民俗节日占据的篇幅较多，所展现出的各地风土人情存在较大差异。如鲁迅先生在《社戏》中就细致描写了当地古老的社日节，当地民众在节日当天通过组织大规模社戏表演，表现出自己对土地的崇敬。同时，小说内还重点刻画出了具体人物性格以及人物存在的淳朴、善良、无私等品质，使该小说成为歌颂劳动人民的重要文学作品之一。

3. 现当代文学作品中的民俗服饰

民俗服饰也是民俗文化基本形式之一，不同民俗服饰能够体现出的人民性格以及文化特征不同。例如在沈从文先生的《长河》中，就细致描写了湘西苗族少女服饰，使读者能够深刻感受到其对民族文化的真挚情感。同时，民俗服饰的描绘还能够起到烘托人物形象、体现地域风情的重要作用，因此在现当代优秀文学作品中，作者对民族服饰的描绘占据篇幅较大。

4. 现当代文学作品中的民俗礼仪

民俗礼仪可深刻展现出当地人民生活习惯与文化信仰，在体现个人言谈举止的同时，也使文学作品内容层次更加深厚。如《白鹿原》一小说中，就充分描写出了主人公以及其家庭对礼制、礼仪、礼节等方面的追崇，深刻诠释了人生礼仪文化，在继承与发扬中国优秀传统文化中发挥出了重要作用。

五、结语

总而言之，中国现当代文学作品与民俗文化等继承及发扬工作具有密不可分的关联。随着社会经济发展速度不断加快，外来文化逐渐充斥着国内文学市场，而通过在文学作品中描绘民俗文化，不仅能够展现出特征各异的家乡文化，还能够帮助当前民众重新审视自己对传统文化的态度，重新肩负起发扬优秀民俗文化的重要职责，平稳推动社会主义精神文明建设建设工作。

参考文献

- [1] 金生翠. 民俗学视域下的甘肃当代文学研究[J]. 兰州文理学院学报(社会科学版), 2016, 32(06): 7-11.
- [2] 张瑾. 试论我国现当代文学中的民俗学艺术[J]. 赤子(上中旬), 2017(06): 88-89.
- [3] 周水涛, 江胜清. 论中国现当代文学的民俗学意识[J]. 华中师范大学学报(人文社会科学版), 2013, 52(05): 80-88.
- [4] 白银. 民俗文化在中国现当代文学创作中的体现[J]. 山东商业职业技术学院学报, 2019, 19(03): 90-93.
- [5] 王瑞俊. 中国现当代文学作品中的民俗文化体现研究[J]. 武汉冶金管理干部学院学报, 2019, 29(03): 85-87.
- [6] 袁俊华. 试论我国现当代文学中的民俗学艺术[J]. 兰州教育学院学报, 2016, 32(02): 14-15.

交互媒体设计中传统文化元素的运用

邹婧

湖南省教育科学研究院博士后工作站 湖南长沙 410000

【摘要】 交互媒体是传统媒体模式的一种创新方式,交互媒体更加重视的是使用者的体验感受,将传统文化融入其中可以创造出更具有中国特色的媒体。本文通过对于传统文化和交互媒体分析,来讨论应该如何创新交互媒体。

【关键词】 交互媒体;传统文化元素;应用

目前,随着我国的互联网技术发展速度不断加快,我国像是交互媒体这样的新兴媒体方式也随之快速发展,同时也对其提出更高的设计理念要求。我国历史悠久,文化传承发展较好,可将这些文化与交互媒体内容设计相结合,创造出属于我国特有的交互媒体设计形式。

一、交互媒体理念及其和传统文化融合的意义

1. 交互媒体理念

交互媒体指的是,使用者和媒体之间以及使用者和使用者之间的借助某一特定媒体平台以实现互动的状态的媒体,融合媒体能够将人机和人与人之间进一步促进,在日常生活当中最常出现在大众眼前的交互媒体就是计算机和多媒体平台。交互媒体有着非常明显的特征,尤其是在交互性的体现上,主要表现在和受众和作品的交流当中。在交互媒体当中的观众和设计作品的互动形式,就打破了传统艺术作品的封闭性。

交互媒体的多媒体特点也比较明显,能够将多形式信息互动完美展现,交互媒体能够对于多种信息载体进行综合利用。比如,将声音视频、图片和文字等形式的综合利用,进一步提高信息流通的速度。此外,交互媒体在个体学习和合作学习方面有着较为突出的作用,能够有效将一对一和一对多的交流效率提升。

2. 交互媒体同传统文化融合的意义

近些年来,随着移动设备的不断推陈出新,交互媒体在人民群众的日常生活当中的重要作用也不断凸显出来,已经成为人们生活当中不可缺少的部分了。这就要求交互媒体设计要具备多种设计方式,以满足不同受众群体的不同需要。在对交互媒体进行设计时,融入我国传统文化元素,就能够展现出具有独特效果的设计形式^[1]。我国由于文化传承历史悠久,传统文化形式多种多样,交互媒体和传统文化融合方式也有很多种,这就加快了交互媒体的发展速度,对交互媒体发展起到了推动作用。

随着人们的经济实力不断提高,对于精神世界的塑造追求也不断提升。交互媒体广泛应用,信息传播速度显著提升,让人们获取信息方式更为便捷。将传统文化融入到交互媒体设计当中,不但能够促进交互媒体的创新发展,还能够对优秀传统文化的传播作用,有效刺激交互媒体的活跃程度。同时,传统文化的应用还能够为受众带来更多儿时回忆,感受时代变化的魅力,为受众带来经验的视觉体验。

二、交互媒体设计的现状

最近几年,随着移动设备数量的大规模增加,交互媒体也随着快速发展,由于使用平板和手机的人数不断增加,受众对于交互媒

体的设计要求也不断提高。从一开始的网页搜索到现在通过手机下载移动软件。目前,受众不但对于交互媒体功能要求增加,还要求交互媒体的设计要符合受众审美,并且易于使用。再加上这些年硬件设施不断地完善,交互媒体的设计工作人员受到图片分辨率和整体大小的限制,淘汰了以往的静态设计,出现了变化较多的动态设计,而且也逐渐从单层设计进化成多层设计。

三、我国传统元素的特征和含义

我国的传统文化在历史长河中传承了上千年,产生了具有独特含义的文化艺术形式。这其中的独特艺术元素,正是中华民族精神文化的象征。每一个独特的艺术元素都代表了不同的含义,不仅反映了我国的民俗风情,还是让世界了解我们的一种无形名片,下面将结合交互媒体设计形式,对于一些常见的文化元素进行简述。

1. 传统绘画元素和书法汉字元素

中国传统绘画是由“笔墨”构成的,其主要的选题包括山水花鸟等自然景象和对于人物的描绘。在中国的传统绘画当中充分地展现了中华民族的优秀民族精神和人们的审美喜好,展现了人们对于自然和社会各方面的认知^[2]。中国的绘画并不被条条框框所拘束,落笔形式随性自然,但又能够让欣赏者感受到作者的内心情感变化。

书法汉字是我国传统文化当中的重要构成元素。同时,汉字也是目前世界上唯一还在使用象形文字,汉字经过千年的演变,发展出了多种的字体,展现出了独具特色的书法艺术。

2. 剪纸、壁画和瓷器等元素

剪纸、壁画和瓷器等艺术元素充分展现了我国古代人民的生产生活活动。剪纸体现我国古代人民对于年节的向往和喜悦的心情,壁画则是具有一定的宗教色彩,瓷器更是成为中国的代表艺术品,远销海外。

3. 中国红及其包含的儒家思想

中国红是我国极具代表性的颜色。大红色完美地展现了我国的民族色彩,我国的剪纸、灯笼和对联等都是对于中国红的完美展示,红色代表着一种喜悦、热情和自信。而中国红更是对儒家思想的一种诠释,是“士不可以不弘毅,任重而道远”的大国担当。我国的艺术表现手法都比较委婉,体现出了一个由点到面的艺术层次。

四、传统文化元素在交互媒体设计中的有效运用

中国的传统文化元素不仅仅是中华民族的文化的集中体现,同时也是中华民族审美爱好的文化象征,对于中华传统文化进行了充分的展示。在融合设计的过程当中,要充分考虑到传统文化的复杂性,因为传统文化当中包含了许许多多的内容和类型,对于传统文化的提炼也比较复杂,这就要求相关的设计人员要进行仔细思考研

究,下面将简述几种将传统文化和交互设计的方式方法:

1. 将传统文化进行提炼

下面以春节的交互媒体设计为例,简述如何将传统文化进行提炼。春节作为中华民族最重要的传统节日,对于中国百姓来讲意义深重,同时春节也蕴含着厚重的民族文化内涵。春节能够经历数千年时间的洗礼流传至今,与其承载着不断丰富发展的民族精神有着很大的关系。一提起春节,人们就会联想到很多或是抽象或是具体的事物,比如说烟花爆竹、春联和年兽等等,这些传统文化元素是对于我国劳动人民生活和生产过程的累积。但是,随着社会不断发展,近几年的春节氛围远不如以前氛围喜庆活泼,一直息息相关的传统元素也随之不断减少。因此,将交互媒体作为载体,对春节元素进行提炼和重新设计具有极强的现实意义^[3]。

交互媒体设计过程,主要有两个环节组成。第一,先对于春节元素符号进行平面设计。例如,在今年鼠年春节中,百度一系列手机软件的视觉包装,就是对于鼠年春节元素的合理运用和将主题元素进行卡通化设计。大红色和金色的背景配上舞狮元素,充分地展示了厚重的春节气息,带给我们“年味”。第二,将平面形象动态化。将原本的单一形象进行动态化改造,将原本画面变得更加具有观赏性,在手机等移动客户端的网页页面设计当中最常使用的设计方式就是动态转化交互媒体设计方式。例如,在春节期间的百度新闻网网页设计,就是视同叠化发将传统的剪纸元素融合到检索栏和按钮当中。在传统文化当中,剪纸本就是在春节期间才会使用的一种艺术形式,百度将其文化内涵和形式与自身的搜索引擎充分融合,不仅完成了引擎页面的美化,还充分地展现了中华传统剪纸艺术形式。

因此,传统春节文化应该在现代的交互媒体设计当中得到充分的挖掘和融合,从而创造出符合现代人审美的交互媒体页面。当然对于交互设计的内容选择也不仅限于春节,而是应该将更多的传统节日文化特色与交互媒体设计相结合,不仅对交互媒体设计内容的丰富,更是一种对于传统节日的传承和发展。

2. 转变相关设计师的设计理念

从目前的交互媒体市场来看,交互媒体作品不论是作品的品质还是数目都已经有了较高的水平。但是,不论是在网站当中还是手机应用市场当中,交互媒体设计都出现了大量的照搬照抄现象,特别是那些应用传统文化元素的交互媒体设计,部分设计已经达到不考虑他人作品的内涵,将文字和图片进行简单的修改就拿过来直接使用,设计出来的作品风格和内容没有丝毫联系,毫无意义。

就比如说,之前中央电视台设计了一套运用了水墨元素风格的

系列宣传片《相信品牌的力量》,广受观众好评。市场上其他的交互媒体看到这套作品的成功,就在自己所设计产品中大量地使用水墨元素,导致水墨元素在泛滥。不是说不可以借鉴水墨元素,而是不可以不考虑自己产品特性随意借鉴元素,在目前的交互媒体平台上,随处可见水墨元素来表现一些较为阳刚的坚硬,与水墨风格极其不符的作品^[4]。在交互媒体平台上运用传统元素,宣传传统文化本是值得赞扬的事情,但是将中国传统元素错误的表达,造成宣传效果达不到理想效果。在市场上还有一类作品,就是将传统文化东拼西凑的结合在一起想要达到对于产品的宣传效果,这样的广告形式经常出现在部分运动健身和瑜伽宣传当中。这类作品通常内容涵盖较广,较为琐碎,没有一个整体的设计概念。还有部分设计没有考虑过东西方文化的差异,没有对双方文化进行充分的思考融合,最后到这设计出来的产品让人不知所为。

就以网易云图标为例,网易云将繁体的“读”字运用到了软件标识的设计当中,采用中国红和白色的结合,给人们带来了强烈的视觉冲击,同时采取了不对称的布局方式,让其软件表示更加醒目,让人容易记住。

3. 确定目标受众

一般情况来说,设计一个产品都是为了满足受众的基本需求。不同年龄阶段、性别和爱好的人对于加厚媒体平台的使用需求也有所差别,所以在设计开始前要清楚受众定位以及受众的使用需求。比如说,受众年纪在6-18岁之间,他们使用交互平台主要是为了获取知识,辅助学习;年纪在18岁以上的受众,使用交互媒体主要是为了娱乐或是工作。在明确受众需求后再进行设计,就可以更好地满足受众需要。比如小孩子多使用网站进行搜索,就可将搜索引擎按钮设置成像是喜羊羊等卡通动漫人物,以此吸引小孩子的注意力,增加受众群体的黏性;对于年纪较大的就可以适当采用传统艺术元素进行设计,让界面看起来更加富有内涵^[5]。确定目标受众,也可有效帮助工作人员提取传统元素并运用。

五、结语

综上所述,在交互媒体设计中,对于设计理念的创新和提升远比对于他人作品生搬硬套更为重要,设计人员应不断提升自身传统文化素养,加强自身设计能力,才能够促进传统文化与交互设计当中不断发展。

参考文献

- [1] 郝谨. 浅谈交互媒体设计中传统文化元素的运用[J]. 戏剧之家,2015(24):266.
- [2] 李勇. 交互媒体动画对传统文化艺术的再现——以《王羲之的书法艺术》创作为例[J]. 新闻知识,2018(8):33-35.
- [3] 钟正林. 交互媒体设计中传统文化元素的实践[J]. 艺术科技,2019,32(04):112.
- [4] 王琦. 融入文化元素的情感化交互产品设计[D]. 贵州师范大学,2016.
- [5] 王雅墨. 交互媒体设计中传统文化元素的运用[J]. 数码世界,2018(02):341.

虚拟现实技术在现代手工艺在线教学中的运用 ——以漆艺教学为例

卢毅

南京艺术学院设计学院 江苏南京 210013

【摘要】 教育现代化战略任务的重要目标之一是以信息化推动教育的现代化,推进信息化时代的教育变革,构建新型教学模式,促进信息技术深度融入教育教学体系。现代手工艺的创作在数字化时代不断获得新技术的支撑,新的技术也支持艺术院校借助数字科技开展人才培养与探索教学方法变革。

【关键词】 教育信息化;虚拟现实;在线教学;漆艺

2015年5月22日,习近平主席在致国际教育信息化大会的贺信中提出:“因应信息技术的发展,推动教育变革和创新,构建网络化、数字化、个性化、终身化的教育体系,建设‘人人皆学、处处能学、时时可学’的学习型社会”^①。“现代手工艺是现代以来艺术化手工艺的一种指称,往往受现代学院教育与创作研究的影响,由高校师生和艺术家群体创作,具有工艺特质的纯艺术化倾向。”^②现代手工艺主要包括陶瓷艺术、漆艺、纤维艺术、金属工艺、玻璃艺术、首饰艺术等品类,在课堂教学时是以传授工艺知识与实践创作交叉推进的方式进行教学。随着教育信息化进程的不断推进,现代手工艺相关专业的在线教学广泛开展,对以数字化技术实现手工实践环节教学提出了迫切的需求。

一、虚拟现实

虚拟现实技术(Virtual Reality,简称VR),也被称作临境技术或灵境技术,由计算机科学家杰伦·拉尼尔(Jaron Lanier)于20世纪80年代提出,一般指用头戴式显示器、交互手柄、传感手套等可穿戴式交互设备与相应的计算机软件构建出的软硬件综合系统。人们能够通过转动头部、伸缩手臂、行走等身体动作向计算机发送交互指令,计算机则向操作者的视觉、听觉、触觉甚至味觉实时反馈单感官或综合感官信息,营造出身临其境的逼真体验。以虚拟现实技术为代表的虚拟仿真提供了高现实还原度与极具真实感的人机交互体验,在教育教学、装备研发、技能培训、军事科研等领域被广泛应用。虚拟现实技术的主要特征是沉浸感、多感知性、交互性与构想性。沉浸感让用户感受自身作为主角融入在计算机创造出来的虚拟环境中;多感知性借助传感技术对用户的多种感官进行综合性反馈,进一步增强沉浸感;交互性让用户能在虚拟环境中进行各式拟真操作,对虚拟环境加以影响;构想性允许在虚拟环境中创造出客观不存在的模拟环境与想象场景,拓宽人的认知范围。虚拟现实技术集成化、虚拟化及网络化的特性还使虚拟现实内容可以借助通信网络进行广泛传播。

二、漆艺在线教学

思科公司前首席执行官约翰·钱伯斯(John Chambers)曾预言互联网将对各个行业带来巨大影响,而受益最大的将是教育。山东工艺美术学院院长潘鲁生教授曾评论说在网络传媒兴起的背景下,手工艺教学在注重于手工艺自身内涵体现的同时要勇于突破,将数字化技术应用到教学过程当中,通过营建虚拟手工艺教学平台,为更

多人提供学习手工艺的机会^③。漆艺是现代手工艺的主要工艺品类之一,目前艺术院校内的漆艺在线教学主要基于线上教学平台或教学工具来进行开展,教学方式多为直播授课、录播视频、在线辅导、在线讨论、提供学习资料等单一或组合形式。在开放式的在线课程方面,中国大学MOOC平台的《大漆》课程通过认识大漆、大漆的故事、脱胎技法详解、大漆工作室见闻、底胎技法简介等为期五周的授课,对部分漆艺相关内容进行教授。另一门《闽北民间美术》在课程内的一个章节中以漆制品的形式提及漆艺工艺。由福建师范大学申报的国家虚拟仿真实验教学项目《传统漆器脱胎工艺虚拟仿真实验教学项目》^④是目前为数不多的可进行虚拟漆艺实训实践的教学工具。总体而言,目前系统性的漆艺在线教学内容尚不充足,现有的漆艺在线课程仍以屏幕播放为主要形式,更像是课堂学习的电子讲义。创作实践对漆艺学习而言至关重要,需要具备直观性、参与性与真实感的在线教学解决方案。

三、虚拟现实在线漆艺教学探索

运用数字化思维,从教学理念、教学过程、教学管理到教学组织等方面针对漆艺教学特点设计虚拟现实在线课程,可以延续课堂教学的基础教学模式,同时发挥数字化教学的优势。虚拟现实技术能够在虚拟场景中再现漆艺创作的工作场景,模拟工具功能与操作,仿真工艺材料的物理与化学属性,还原工艺环境的温度湿度条件等。在虚拟的漆艺实践场景中,操作者可以沉浸式漫游在拟真还原的创作场景当中,观察逼真的材料与作品,通过身体交互实时完成工艺操作,获得接近课堂学习情境下的实践感受。通过系统化的数字内容设计与教学设计,虚拟现实技术可以为漆艺在线教学带来诸如以下的探索可能。

1. 构建虚拟漆艺工作室,提供全时创作与实践条件

漆艺专业的学生大部分学习阶段都在工作室或工作坊中完成,领会工艺要领需要通过亲身创作与实验体悟。在工作室不开放的时间段中,虚拟工作室可以满足创作与实践的基础需求,借助于少量计算机设备即可随时随地进行创作实践。漆艺使用的生漆会导致皮肤过敏,通过虚拟漆艺工作室进行创作,可以避免过敏问题,对于初学漆艺的学生而言是更为安全的实践途径。

2. 建立虚拟工艺流程范例,形成标准化漆艺学习范式

在漆艺学习的早期阶段,标准化、程式化的工艺流程操作与稳定的材料实验结果是让学生了解工艺,建立材料认知的重要程序。例如在漆艺教学的技法板课程当中,就要求通过制作一系列技法板,了解不同工艺、工序所能实现的漆工艺技法效果。理想的教学成果

是每位学生所制做出来的技法板效果都与标准效果接近,但在实际制作时受到温度、湿度、操作等因素的影响,往往会出现差异化较大的实验结果。在虚拟现实工艺实践环节中,跟随引导式教学进行操作,可以让每位学生都得出标准化的实验结果,正确认识材料与工艺。

3. 借助计算机准确仿真,促进高效实验实践方式。

漆艺的工艺流程相对固定,每道漆之间需要较长时间完成自然荫干,对于课程教学来说耗时长,效率低。通过计算机模拟材料与工艺的化学、物理属性变化,在虚拟制作环境中可以加速时间进程,从一个工艺步骤快进到下一个步骤。以《传统漆器脱胎工艺虚拟仿真实验教学项目》为例,根据项目教学实践总结,通过虚拟仿真漆器脱胎工艺,缩短工艺制作周期,可以将用时12-16周的课堂教学周期缩短至2个学时的虚拟实验教学,并可避免环境温度、湿度等不确定因素的影响,降低工艺操作的失误率。

4. 创新结合新型设备,实现自然交互体验。

课堂教学的漆艺实践通过手工操作进行,而虚拟现实的手部与上肢交互一般需要持握交互手柄完成,与真实漆艺制作体验差别较大。Leap Motion 是一款专用于手势交互识别的交互设备,可以对人的手部动作做精准识别,精确到每个指关节的活动状态。通过将该设备固定在虚拟现实头戴式显示器前端,并做数据融合设计,能够实现虚拟场景中无需持握任何交互设备,仅通过手部动作即可进行虚拟漆艺制作,有如真实实践时操作一般,有效减除在虚拟场景中操作的差异感与心理隔阂感。

四、虚拟现实在线教学展望

虚拟现实技术与漆艺教学结合,包括与现代手工艺各专业教学结合的优势在于可以实现工艺实践环节的在线学习。采用虚拟仿真方式开展的现代手工艺实验,通过以虚补实,虚实结合的方式,有助于避免常规操作环节中的高风险因素,减少材料消耗,降低实践成本与可能产生的各类污染,弥补因工艺、设备、工具等条件不足难以进行实践教学的缺憾,对于制作工艺要求高、耗时周期长的教

学内容还可以通过简化工艺、加速效果呈现等方式辅助课堂实践教学。由于在线教学过程中的实践环节得到有力补充,教师可以广泛开展翻转式教学、探究式教学等教学方式,实现线上线下、同时同地、同时异地、异时异地等多时空、多手段融合教学模式,提升现代手工艺在线课程质量。虚拟现实在线教学体现了教育信息化、教学智能化与大数据化的发展趋势,集成了多学科技术优势,有助于通过融合信息技术、依托于互联网提升整体教学水平,探索线上线下教学结合的智能化、个性化、品质化教学新模式。随着未来计算机软硬件水平的提升,可以创造出更具真实感的虚拟环境,进一步增强虚拟情境中的体验感,消除虚拟环境与真实世界之间的差异感。借助超高速通信网络,可以实现数字内容的云端运算、云端渲染,无需复杂硬件与软件安装即可开展虚拟现实在线教学。随着使用门槛的降低,虚拟现代手工艺教学除了面向专业在校学生,还可向手工艺爱好群体开放,形成零基础学习、面向社会开放、教学效果优良的共享教学平台,扩大现代手工艺的艺术交流和教育影响。

五、结语

在线教学是数字化信息技术为教育带来的重大变革,秉承数字化、信息化理念的教学思维创新与教育模式实验,引发了教与学在方式方法上的深刻变化。在数字化生存时代的未来,对人才的需求也一定是数字化的,高等艺术教育培养人才的方法、途径与工具也应当数字化。艺术专业教学具有一定的特殊性,对于强调手工操作的现代手工艺,实现创作实践的数字化一直是推进数字化教学的难点。虚拟现实技术的成熟为现代手工艺教学提供了新的技术条件与开展思路,抓住数字化发展机遇,探索新的教学范式,是现代手工艺教学变革的趋势方向。

基金项目:南京艺术学院2020年教学研究专项课题一般课题,课题名称:现代手工艺课程虚拟仿真在线教学研究,课题编号:2020JYB06。

参考文献

- [1] 蔡红霞、俞涛. 虚拟仿真原理与应用 [M]. 上海: 上海大学出版社, 2010.
- [2] 邬烈炎. 手工艺的现代化演进与形态呈现 [J]. 南京艺术学院学报 (美术与设计版). 2002(01):93-97.
- [3] 潘鲁生. 工艺美术 "三问" [J]. 民艺. 2020(01): 25-28.
- [4] 吕林雪、满山. 虚拟现实技术在传统手工艺保护中的应用 [J]. 民艺. 2018(06):49-53.
- [5] <http://www.ilab-x.com>

① 人民网—人民日报. 习近平致国际教育信息化大会的贺信 [EB/OL]. <http://politics.people.com.cn/n/2015/0524/c1024-27046494.html>. 2015-05-23

② 潘鲁生. 工艺美术 "三问" [J]. 民艺. 2020(01):25-28.

③ 潘鲁生. 现代手工艺教育面临的问题 [EB/OL]. http://blog.sina.com.cn/s/blog_48c63ca7010083ja.html. 2008-01-10

④ <https://www.icourse163.org/course/SCUEC-1206331801>

⑤ <http://www.ilab-x.com/details/v5?id=4824&isView=true>

“健康中国”视域下高校体育教学改革路径研究

权国睿

南京三江学院 江苏南京 210012

【摘要】 高校体育教学内容单一化非常不利于学生个性化的发展。举当下我国素质教学教育理念逐步普及，公众对于体育教学工作的开展的重视程度也在逐步的提升。进行高校体育教学以及健康课教学工作开销进程中，个性化教学模式的全方位应用，可以有效的提升高校体育以及健康课教学课堂的开展效率。

【关键词】 “健康中国”视域；高校；体育教学；改革路径；研究

随着社会的发展和人们的思想观念的不断革新，教育工作者在开展教学工作的过程中，开始注重对学生个性化的培养。高校体育教学的有效开展可促进学生形成良好的身体素质，而个性化培养理念在高校体育教学与健康教学工作开展进程中的全面应用，对提升学生多方面能力则具有积极的促进意义。

一、个性化教学工作的开展模式研究

因高校体育核心教学内容多是围绕中考体育标准，所以目前高校体育教学内容严重单一化，不利于学生个性化的发展。举当下我国素质教学教育理念逐步普及，公众对于体育教学工作的开展的重视程度也在逐步的提升。进行高校体育教学以及健康课教学工作开销进程中，个性化教学模式的全方位应用，可以有效的提升高校体育以及健康课教学课堂的开展效率。个性化教学理念是教师结合学生实际情况，如兴趣爱好等，实施针对式教学，进而有效确保学生在课堂上的主体地位的新型教学模式。个性化教学理念在教育工作开展进程中的灵活应用，可以真正在教育教学工作的开展进程中，实现多元化人才的培养，实现教育教学工作开展的实效性与时效性的全面保障^[1]。

二、高校体育与健康课对学生个性化培养的方法研究

1. 提升师生之间的互动交流性，创建和谐高校体育教学课堂

提升师生之间的互动交流性，创建和谐高校体育教学课堂，师生之间良好的沟通交流关系的有效建立，是实现个性化教学工作全面良好开展的基本前提。在传统的体育教学以及健康课教学工作开展进程中，体育教师与学生之间往往缺乏有效的沟通交流，因此教师无法明确学生的体育课堂个性化学习需求，因此所采用的教学方案也往往缺乏针对行。将个性化教学理念的应用与高校体育教学课堂以及健康课教学工作开展相结合，可以实现教师对于学生的个性以及素质的进一步明确，与此同时活跃的课堂氛围也可以使得学生更好的参与到体育课以及健康课教学活动开展进程中。

例如高校体育教师在开展体育课程教学之前，首先可以与学生进行沟通交流，明确学生近期的身体状况，进而给予学生一定的自我锻炼指导意见，如此可以有效的实现学生在高校体育课以及健康课学习过程中，自身的身体素质有效改良的同时，教师和学生之间良好的心里沟通和交流，也实现了学生的心理健康的有效保障。

2. 实现教学模式的灵活革新，调动学生体育课堂学习的积极主动性

实现教学模式的灵活革新，调动学生体育课堂学习的积极主动性，传统的体育教学工作开展模式较为单一，学生在体育健康课

课堂上的参与度也相对较低，加之部分学校对于体育教学工作的重视程度不足，导致学生对于体育健康课堂内容的学习严重的缺乏兴趣。实现个性化教学模式与体育健康教学工作开展的有效结合，体育健康教师在开展教学工作的过程中，进行自身教学思维的灵活性全面调动，针对于高校学生的心理以及生理特点，创建体育教学活动，进而引导学生积极主动的参与到高校体育健康教学课堂活动当中，实现体育教学工作开展初衷的真正良好实现。

例如教师在开展高校体育健康教学工作的过程中，可以创办羽毛球比赛和篮球比赛，学生可以根据自身的兴趣爱好进行比赛的参与，在实现了学生个性化发展的同时，引导学生真正积极主动的参与到课堂之中，与此同时教师在创办比赛的过程中，需要制定公平公正的裁判规则，提高比赛开展的正规性，可以引导学生在参与比赛的过程中，逐步的熟知各项体育竞赛开展的基本规则，真正的实现了体育健康课堂的潜移默化性教学。同时如果体育课堂开设期间存在天气原因，学生无法进行户外运动，教师也可以应用多媒体设备为学生播放精彩体育竞技视频，引导学生真正感受体育所具有的独特魅力，引领学生感悟体育所具有的坚韧以及超越的精神。

3. 围绕学生身体素质构建教学方案

根据学生的身体素质创建完善的教学方案，实现因材施教理念在高校体育健康课堂教学工作开展进程中的全方位应用，在体育教学过程中教师应时刻关注学生的身体情况，并且以此为参照进行教学课程以及体育锻炼强度的灵活调整，进而有效的确保学生在体育课堂上费安全性，进而真正实现高校体育健康教学课堂上不同类型的学生的个性化成长。同时高校为学生身体发育成长的关键时期，不同阶段的学生身体素质存在较大的差异性，因此体育健康教师在开展教学工作的过程中，有必要进行根据年级以及性别的差异进行教学模式的划分，避免学生因高强度运动出现身体损伤问题。

例如教师可以在高校体育健康教学开展过程中，建立男生活动区域以及女生活动区域，并且根据男女生兴趣爱好以及所选择的类别的不同，建立相应的安全防护措施，在保障学生安全的情况下开展个性化高校体育健康教学。

随着体育文化的兴起，竞技体育已逐步在人们生活中占据重要地位。其可令人在参与过程中，依靠强烈的竞争意识与荣辱意识，对体能、心理以及精神等方面进行训练，并在公开性赛事中取得优异成绩，该种竞争模式具有极强的内涵精神。以此为基础，竞技体育逐渐成为体育运动的重要组成部分，并依靠自身的活跃性质，对体育文化产生深刻影响。从另一角度来说，如竞技体育未进入世界视野，体育文化将难以被赋予如此强烈的特质，甚至无法引起世界关注。

校园体育文化的兴起代表着体育文化已成为世界重要文化。作为体育文化的衍生文化，其不仅可促进校园和谐性，还可为参与者

提供丰富的精神养分与强健的身体素质。即,培养学生良好行为习惯以及促进身心健康向正确方向发展。当然,校园体育文化无法产生世界体育文化的广泛应用性,其在传播过程中只能以校园为传播载体,并且,因校园体育文化是基于校园与体育文化从而衍生出社会文化,所以校园体育文化无法离开校园的支撑,否则将以一种难以实现的概念存在。目前,因内外部环境因素的影响,我国高校体育始终在采用围绕竞技体育项目展开教学的授课方案,虽然在素质教育理念的持续推进下,各大高校已相继进行改革,但竞技体育的主导地位依旧未发生改变。所以,高校应采取相应措施,深刻认识到竞技体育的价值、其所涵盖的精神内容以及竞技体育在校园体育文化中的重要意义^[2]。

三、竞技体育在校园体育文化中的重要意义

竞技体育具有非常悠久的历史,起源已无可追溯,仅可得知其源自于社会文化与民族文化。在竞技体育诞生之初,其虽带有强烈竞争性,但却有助于打造人类之间的和谐氛围。随着历史发展,竞争性已逐渐成为社会精神,此外,该种精神可作用于人们的日常生活,并显著加强人类对待工作及其他方面的积极性。因此,竞技体育在体育运动中的地位已无可动摇。

在当今社会中,竞技体育已演化成可代表国家实力的特征,例如:奥运会、世界杯以及亚运会等。其中,因NBA与世界杯足球赛的存在,校园体育文化得以深入高校学生的生活,并促使学生更热衷于体育运动,甚至逐步产生对竞技体育知识的获取需求。因此,许多高校体育教师在教学过程所遇到的阻力减少。该点是竞技体育已在校园体育文化中占据主要地位的表现之一。

如上文所述,国家体育水准代表着国家的形象,并在少数情况下,是国家实力的象征。该点作用于高校同样适用,例如:高校的体育水准如达到一定标准,即会迅速受到社会的关注,赚取社会好感度。甚至个别家长会开始格外关注该学校其余学科的教学水平,萌生将孩子送进该所高校接受教育的想法。该点已在多所高校得到实验,并且已得到颇为丰硕的成果。多数高校相继组建足球队、篮球队参

加省级联赛即是最有力的证明,因为有许多知名高校并不是在教学界出名后才在竞技体育中被人熟知,相反多是在竞技体育中具有优异成绩,而后才在教学界中被社会熟知^[3]。

目前,在我国教育部门的要求下,各大高校体育教学机制已进行革新,多数高校更是注意到竞技体育的重要作用。该点最有力的证明即是我国相继创立体育专业大学、高校,并定期在学校内开展秋季运动会等。高校所采取的措施确已显著促进校园体育文化的发展,甚至已显著加强高校学生对竞技体育的热爱程度及其身心健康。

虽然我国已全面开展竞技体育的宣传并将竞技体育应用于实际教学中,但我国高校学生及教师的深处观念依旧认为竞技体育的重要性少于文化课的学习。针对该点,我国与国外存在较大差距。

在上世纪初期,竞技体育即已风靡国外,多数专家更是将其视为国家公民素质的绝佳体现。专家深信,竞技体育可加强公民多方面能力,而该项作用对青少年的效果更加显著,甚至可帮助教师塑造青少年的内在精神、自信心以及意志力。因此,国外在青少年处于幼年阶段时,即开始对幼儿开展体育培养活动,如游泳等,在引导学习的同时,家长还会为其解释体育的重要性。通过耳濡目染,幼儿在成功升入大学后,竞技体育水准甚至已达到国际水平^[4]。而我国对竞技体育的理解观念并不符合现代社会,对竞技体育仅做到宣传与机械式执行,却严重缺乏对竞技体育的真正理解。

总之,我国高校及人民群众需正确认识到竞技体育的重要性,真正明确竞技体育的核心理念,以此,不仅竞技体育可在校园体育文化中发挥作用,校园体育文化也可对高校学生身心品质、综合素养产生积极的影响,并帮助高校实现持续为社会输送优秀人才的目标。

四、结语

体育健康教学工作的全面开展,是实现高校学生良好身体素质有效保障的关键因素,开展高校体育以及健康教学中,个性化培养教学方法的应用研究,可以进一步提升高校体育教学工作开展的灵活性,引导学生在体育以及健康课堂上,更加积极主动的进行自身的身体素质的提升,强健体魄茁壮成长。

参考文献

- [1] 赵丰超,易述鲜.互联网+视域下基于O2O的四川省高校体育教学改革路径研究[J].教育现代化,2019,6(87):67-68.
- [2] 李静宇,王剑宇.基于促进学生体质健康的高校体育教学改革路径研究[J].当代体育科技,2020,10(05):58+60.
- [3] 胡国鹏,张磊,王惠山,邢尊明."全民健身"与"全民健康"双战略背景下新时代高校公共体育教学改革研究[J].中国学校体育(高等教育),2018,5(07):25-30+35.
- [4] 周莹,梁佳俊.高校体育教学改革要以终生健身思想为指导[J].当代体育科技,2020,10(27):139-141.

牢牢把握声乐表演艺术再创作的审美原则

郑华玲

曲靖师范学院 云南曲靖 655000

【摘要】 在众多的表演艺术中，声乐艺术是最古老的，同时也是人们非常喜欢的艺术之一。声乐表演艺术能够受到人们普遍性的青睐，主要是因为声乐表演艺术具有大众性、观赏性、历史性，不同风格具有不同的展现特点。总而言之，声乐表演艺术能够直接与表演者产生思想上的共鸣。声乐作品要想得到大家的一致认可，必定是作曲家、作词家、歌唱家共同努力的成果。尤其是终端的艺术效果，一定是非常优秀的歌唱家，通过不断反复的创作，而得到的作品。因此，牢牢把握声乐表演艺术再创作的审美原则非常重要，同时也是从事歌唱艺术专业人员，在完成自身使命过程中，必须要遵循的基本原则。

【关键词】 声乐表演艺术；再创作；审美原则

声乐表演艺术是一门综合性非常强的学科，声乐表演艺术将众多的学科融合在一起，主要有美学、声学等，而声乐表演艺术之所以能够得到成果，主要是因为能够给人带来严重审美体验。因此，需要对声乐表演艺术的本质和审美体验的基本原则，进行相应的分析，然后以此作为基础条件，将声乐表演艺术的审美体验做进一步的提升，从而使声乐表演艺术更加富有内涵和生命力，进而使声乐作品表演艺术具有更好的艺术性和欣赏价值。

一、声乐表演艺术的含义

从人类艺术发展的历程角度而言，声乐艺术一直以来都具有自身独立的艺术表演形式，声乐创作者和声乐表演者通过融合的方式，将其进行很好的呈现，使其更加富有含义，若是将其进行比喻，那么是工艺流程中非常重要的两部。从哲学审美角度来讲，可以理解为在尊重历史基础上，进行再创作的过程。声乐作品创作者若是通过演唱者和表演者完美融合，那么必定会使声乐作品的再次升华，进而可以向更多的人群传递其中含义。而演唱者的再次创作则需要以声乐作品为依托。以上的描述便是声乐表演艺术所具有的基本属性。

完美的声乐表演艺术不仅承载了表演对象的期望，还是通往音乐殿堂既神圣而又庄严的列车。在表演对象面前扣人心弦的表演，绝对不是一台曲谱翻译机或者是曲谱符号组合音响发声器，而是蕴含了多种含义（历史背景和时代感；不同地域和不同民族之间的传承；不同社会与个人），展现的是丰富的内心情感和多种多层次的情感裂变。通过演唱者各种发声技巧的应用，呈现了多种形体的交流方式，将声乐创作者的意图进行充分性的展示。尤其是展现表演者所具有的独特精神以及风格特点的内涵。

二、声乐表演艺术的作用

根据声乐表演艺术所具有的特性，可以对声乐表演艺术的整个历程进行剖析。从声乐艺术表演的起源、演变历程、到舞台展示及呈现在观众面前。引发表演者对象思想上的转变，以及心灵上的感应。假发表演者对象丰富的想象力和满足感，从而使审美能力可以得到有效的提升，声乐表演艺术能够对社会起到促进的作用效果。

1. 原始形态

声乐作品创作者是通过一定历史背景、社会环境、人文氛围中，然后结合自身的三观、思想意识、审美观念、阅历中的深切感受、综合积累等各方面因素结合，所创作的作品。这样一种创作

方式，便可以将之称为声乐作品的原始形态，此种创作方式并不是物质的形态，而是思想领域中的作品（隶属于声乐作品创作者中的属性）。

2. 基本形态

声乐作品是创作者将创作的欲望和灵感进行融合，然后采用文字和符号的形式，将其记录下来，这便是声乐作品中的基本形态。基本形态虽然已经从初级发展到高级，准确而言是对其实行不断的改进和完善，一直到定稿的过程，但是所存在的方式都是以物质形态作为主体。

3. 转换形态

当声乐表演艺术在使命感的感召下，从决定将某部声乐作品搬上舞台开始，一直到舞台的声乐艺术表演，这样的准备阶段便将其称之为准备阶段，简言之，是再创作阶段的强调。此过程便是声乐作品转换形态。由于这样的转换形态方式，必须要以原始形态作为基础，再加上声乐表演艺术家的再创作过程和成果，从而某种层面上而言，是思想、意识、观念、感悟方面展开相应的活动，是属于思想领域中的东西，而不是物质形态的存在。

4. 完成形态

声乐表演艺术家承载力声乐创作者的理念，以及自身再创作的劳动成果，通过应用声情并茂的方式，将作品进行很好的完成，这样的完成过程，便是声乐作品的完成形态。声乐表演艺术在此种情况下适宜物质的形态展现——活生生的人（物），真切的情（态）、真实的存在的声音。

通过以上对声乐表演艺术的基本概述，从声乐表演艺术的发生、发展、存在形式的转变，并对其进行了详细的剖析，使人们能够清晰的认知到声乐表演艺术中非常重要的四个环节。以及形态以两大类存在，并且彼此之间深有联系，彼此之间存在共同促进的发展规律，这样便充分的体现了声乐表演艺术所具有的科学性和严肃性，从而使人们清晰认知到了声乐表演艺术的本质，因而会尽最大努力，将其做到完善化。这样不仅可以做到最大限度的还原声乐作品的形态，还更加的突出了个性化创作所得到的劳动成果，最终完成声乐作品的完成形态。

声乐作品的原始形态，虽然能够将情感进行生动性的表达，准确而言是，随心所欲表达自身观点，但是仅仅只能体现词曲家的自我感知，所以不会具备传导条件和创作目的实施条件^[1]。

声乐作品的基本形态，虽然通过原始形态以科学的方式进行了相应的记录，但是变成规范性的骨架——乐谱，这样便导致了其已经失去了创作本身的有益，这样规范性的骨架所能表达的，只是毫无生命力科研的乐谱符号系列。

声乐作品的转化形态,在此过程中,最为艰苦、复杂系数高,同时也是永无止境,更为重要的是最伟大、最有意义的工作形态。不仅要秉承原始形态和基本形态的本质和框架结构,还要赋予其更加具有创造性的生命力,这样才是再创作的核心任务。

声乐作品的完成形态,主要是展现声乐表演艺术的最终内涵形态,它是以声乐表演艺术家自身为基本条件,通过血肉之躯和震撼人心的力量,来完成令人十分动容的作品,从而使艺术效果达到最佳状态^[2]。

声乐表演艺术主要发挥的作用是社会性,声乐表演艺术是有效连接声乐作品创作者意图和创作对象之间的主要桥梁。声乐表演艺术一方面承担着创造性能够再现创作者的声乐作品,有着促进和推动声乐创作的重要性使命;另一方面是通过精美绝伦的表演,为表演对象提供审美上的享受,进而对人们的审美产生影响,有效提升人们的审美情趣。声乐表演艺术主要的作用,是将这两个有关的环节进行连接^[3]。

声乐表演艺术在社会中发挥的作用,主要表现在能够对表演对象产生非常大的影响。虽然在此过程中,无法有效排除声乐表演艺术的自娱性,但是从声乐表演艺术本质层面上而言,任何声乐表演艺术都是将声乐表演艺术合理传达个表演对象作为主要的目的。声乐表演艺术具有崇高的使命感,通过声乐表演艺术的方式,将其中存在的魅力沁入人们的心灵中,使人们在音乐的享受过程中,因在音乐的熏陶之下,产生心灵上的震撼,思想境界上的升华,领悟生活的真谛,进而激发人们营造出更加美好的生活画面^[4]。

声乐表演艺术是作为艺术再创作的形式呈现,使音乐作品创造得到准确、完美的呈现。与此同时,在有条件之下,可以将声乐创作者的意图,通过艺术表演的方式将充分的展现,从而实现实际的音乐效果,更为重要的是,能够不断的检验和校正自身创作的构思,对社会效果进行充分性的体察,然后对其进行针对性的改进,进而对后人的创作产生渗透性的影响^[5]。

在对声乐表演艺术的内涵和特性,以及作用有效全面性的认知以后。该项事业的崇高性中的科学性和严肃性,必须要对其进行深入化的研究。因此,必须要遵循声乐表演艺术的自身法则,这便是声乐表演艺术再创作的审美原则,是每一个声乐表演艺术家、教育家、评论家、理论家,都无法对其进行有效规避的文图,并以此来

作为指导艺术实践理论的基本性原则。

三、声乐表演艺术的各种审美原则:客观性、真实性、主观能动性的统一

因声乐表演艺术具有再创作的特点,所以会兼顾多方面的形态,其中包含的有:原始形态、基本形态与转化形态、完成形态等,并使二者之间能够形成协调统一的方式。客观性、真实性具体指的是对声乐作品的意识形态与基本形态进行实际再现的效果^[6]。因为任何一部声乐作品,都会具有一定的历史背景,并且是在规范化范围以内的重要产物,所以会在体裁形式和表现内涵方面存在诸多的局限性。如同对文章进行理解的过程中,要做到“知人论世”,而对于音乐作品,需要对音乐作用创作的文化背景和风格有一定的了解,准确把握好声乐作品表达的内涵。是再创作的首要基本条件,同时也是声乐表演艺术能够获得客观真实的重要保障^[7]。

在对声乐表演艺术真实性和客观性追求的过程中,乐谱是作为基本研究前提条件。乐谱是作曲者意图直接记录所得到的,随着记谱法不断的完善,大部分作品在创作的过程中,更加倾向于将创作意图进行相应的标示。因此,对于作曲者写出的乐谱要进行深入化的研究与揣摩,这样对声乐表演艺术客观真实的表演非常重要。但是,并不意味着将乐谱作为唯一的参照依据,把对声乐表演艺术的真实客观局限在乐谱观点揣摩上^[8]。从某种意义上而言,乐谱固然十分重要,但是不应该将其孤立化的处理。而是要对作品的时代背景和风格范畴有全面性的研究,做到不偏不倚的状态。

四、结语

综上所述,声乐表演艺术是声乐创作者与欣赏者之间交流的桥梁,主要发挥的是中介层面上的作用。准确的说是,声乐表演艺术是对声乐作品创作者审美意识形态的再现,通过表演者美轮美奂的演绎,从而使其呈现出一定程度上的审美感受。从历史和传承意义上而言,声乐表演方式是声乐作品传承的最佳方式和途径,它不仅可以使作品本身具有深意,还可以通过不同风格的呈现,达到不一样的效果,严格意义上来讲是表演者与声乐作品的再次融合。

参考文献

- [1] 赵青. 牢牢把握声乐表演艺术再创作的审美原则 [J]. 音乐研究, 2001, (4): 80-85.
- [2] 宁馨锐. 对歌唱中形体语言内容的探究 [D]. 吉林: 吉林大学, 2010.
- [3] 梁小玲. 声乐钢琴伴奏的多角度探微 [J]. 乐府新声: 沈阳音乐学院学报, 2009, (2).
- [4] 郭建民, 赵世兰. 歌唱表演艺术论—美学链接 [J]. 当代音乐, 2016, (27): 6-10, 16.
- [5] 陈殷斌. 浅谈声乐表演艺术的创造性 [J]. 音乐时空, 2014, (24): 171-171.
- [6] 徐翔宇. 歌剧《拉贝日记》中“魏特琳”唱段的演唱分析——以咏叹调《我深爱的金陵》为例 [D]. 江苏: 扬州大学, 2018.
- [7] 索艺萌. 花腔技巧在中国声乐作品中的运用——以《玛依拉变奏曲》为例 [D]. 陕西: 西安音乐学院, 2018.
- [8] 景锐. 谈歌剧《再别康桥》中主要人物的形象塑造 [D]. 山东: 青岛大学, 2017.

基于创新和实践能力培养的实验教学改革

靳梅芳

安阳工学院 化学与环境工程学院 河南安阳 455000

【摘要】 随着各大高校教育体制的不断深化改革,人们意识到培养适应社会发展的应用型高素质人才是高校发展的方向,而培养学生的创造力和动手能力,是提高教育教学质量面临的首要任务。实验教学作为应用型人才培养中的主要环节,是培养大学生创新能力和实践能力的主要措施和途径,然而传统的实验教学对学生能力的培养有很大的局限性。本文就基于创新和实践能力培养的实验教学改革,重点探讨高校实验教学体系中存在的问题,通过实验教学优化改革措施,不断提高学生的能力水平,为国家和社会培养出有想法、有思路、有实践能力的应用型人才。

【关键词】 创新意识;创新能力;实践能力;实验教学改革

我国高等教育发展迅猛,各个高等院校为了适应社会发展的需要,在不断进行教育体制改革,人们越来越意识到培养应用型人才是高等院校发展的方向。要提高教学质量,首先要注重培养学生各种能力,培养学生的创新意识和思维,提高创造力和实际动手能力。要创新就要打破常规思维,产生的新的想法,形成新的思路,找到新的解决方案,通过创新引领师生不断进步。要实践就要创造各种有利让学生学会动手的条件,实验教学就是一种最有效的方法,让学生用实验的方法解决实际问题,通过实验将理论与应用相结合,不断提高应用能力。

一、基于创新和实践能力培养的高校实验教学存在的问题

1. 大学生创新与实践能力亟需提高

在“大众创业,万众创新”的背景下,国家对创新型人才的需求日益增强,目前大学生的创新能力存在诸多问题:(1)没有较强的创新意识,习惯听从老师指挥,循规蹈矩守陈规,缺少积极主动的产生新的想法,缺乏利用现有条件进行创造探究的意识;(2)创新技能相对较弱,由于有些地方高校教师对本学科最新发展的动态了解不及时,导致学生获取前沿知识有限,不善于充分利用有限资源去积极创造和创新,创新技能得不到施展;(3)实践技能有待提高,由于学校实习、实训场地有限,学生的实践能力得不到锻炼,造成纸上谈兵能力强动手能力差。

2. 教师要调整实验教学的理念

实验教学作为创新型人才培养中的重要环节,是培养大学生创新能力和实践能力的最有效的措施和途径。目前,很多高校教师由于课时任务较重,除了授课之外,还要花费大量时间精力在写教案、批改学生作业等方面,实验教学中教师将重点放在理论知识的提升层面。沿用传统的实验教学模式,主要将教材中的内容进行讲解,包括实验原理、实验步骤、仪器的正确使用、实验注意事项等,整个实验教学过程缺乏开放性、创新性、设计性。学生在实验过程中,只是按照老师讲的实验步骤一步一步地去做,不会主动观察实验现象,不会主动思考,遇到问题多是向老师寻求帮助,缺少自主分析和解决问题的能力,通过实验只是培养了一些基本操作和技能。

3. 实验教学内容需要不断更新

很多高校实验教材更新不及时,实验教学内容多年不变,教材里面大都是验证实验、演示实验,缺少开放性实验、创新性实验和设计性实验项目。由于实验内容简单枯燥,根本无法调动学生主动探究的积极性。只有不断的更新和丰富实验教材,让实验内容与实

际科研动向相结合,才能让学生及时了解科学的前沿,高新科技的发展。教师结合新的实验内容,引导学生对原先教材中一些实验进行改进,将单一实验设计成综合实验,将综合实验变成开放性实验。课堂上通过分组让学生用不同种种方法完成同一个实验,实验后各小组进行交流,对于效果好的实验操作和方法记录在案,以便教师参考编辑出适合学生探讨和交流的教材,这样才能让教材不断更新,同时也有利于调动学生开拓创新的意识和能力。

4. 实验教学评价考核体系不完善

科学的评价机制,可以促进实验教学管理和改革,推动实验教学质量的不断提高。目前很多高等院校实验教学的考核评价体系不够科学和完善,评价制度不严谨,无法达到预期的效果。学校对实验教学的检查往往是对学生实验报告的检查,教师在教学中也就主要检查学生的实验报告,根据实验报告撰写情况评价出学生的实验成绩,因此学生在实验过程中就会出现应付现象,缺少对实验进行探究的严谨性和规范性,甚至有的学生实验报告抄袭别人数。考核制度不健全,考核体系不完善,都会影响对学生创造力和动手能力的培养。

5. 校内外实习基地不足

高校扩招后,学生人数逐年增加,校内学生实习、实训基地建设滞后。目前有些地方高校与一些地方企业建立交流与合作,但由于地方企业资源有限,能胜任指导学生实习的企业指导老师更有限,从而造成很多实习变成参观学习走过场,没有明显的实际锻炼意义。

二、基于创新和实践能力培养的高校实验教学改革

1. 实验课程体系改革

(1) 实验课程模式的改革,改变原来实验教学的观念,打破原来的实验教学模式,构建“校内实验+仿真实训+课外实验”平台实践教学基地相结合的方式,不仅丰富了课程内容,同时还可以进一步提高实验教学质量。

(2) 实验课程内容的改革,对现有实验资源和实验课程进行整合,增加开放性、综合性、设计性等实验项目,设计要与实际应用靠近,不同学科内容领域相互贯通,使实验教学内容具有广泛的应用性。

(3) 实验考核模式的改革,制定并实施一些激励机制的教学管理办法。加强对指导教师工作量计算与考核,考核体现老师的创新引导和创新设计;对学生实验成绩的考核,要体现学生的动手能力和创新的想法。

2. 教学方法与手段改革

学会利用网络、下载或拍摄一些相关的视频,进行线上和线下穿插式实验教学模式,让实验课堂动起来;实验教学采用“校内实验+仿真实训+课外实验”相结合。校内实验和仿真实训,为学生提供了实训的平台,帮助培养他们的动手实操能力同时,通过开放性的课外实验,让学生学会自主设计与探索,培养学生的创新思维,让学生利用先进的科学技术和方法,去实践自己的想法。

3. 加强“实践型”教师队伍建设

重视和加强“实践型”教师队伍建设,选派优秀骨干教师到企业挂职、参加实践活动、进行学术交流,走进企业及时了解企业最新的生产工艺、流程和技术。鼓励教师参与企业的产品开发和技術革新,校企合作共同攻克技术难关,实现“理论、生产、创新”相互促进。通过提高专业教师的专业知识、教学研究能力、专业技能水平和综合素质能力,建设一支高素质、高水平的“实践型”教师团队。对学生要鼓励他们走进企业实习,在工作中善于发现问题,提出问题,通过咨询专业人士或自己的探索解决问题,通过项目提高自身综合能力。

4. 开放实验室的建立

整合实验资源,对实验室进行开放式管理,教师除完成正常实验教学外,学生还可以申请开放性探究实验,实现实验教学与学生创新、科研探究的有机结合,为学生科技创新水平和实践动手能力的培养提供一个展现自己的舞台。另外增加一些发散性、开放性以及综合性的实验项目,激发学生发现新思路的潜能,使自己的思维得到锻炼,实践能力得以提升。

5. 开展学生科技创新实验活动

经常开展科技创新实验活动,由不同研究方向的老师组成交叉型指导团队,不同年级学生组成兴趣小组,利用实验室现有的资源,进行创新研究。学校多开展一些创新项目和比赛,利用奖励机制调动学生参与的积极性,通过活动调动学生对课外科技创新实践产生兴趣,锻炼学生们的科技创新能力,提高他们的动手实践水平。

6. 校企合作,建立校外实习基地

加强校企合作,学校定期聘请企业里经验丰富、技术娴熟的专业人员为学生作报告、进行实验实操指导等,将当前社会先进技术引进课堂,努力缩小教学内容和社会科技发展的距离,引导教师和学生向科学技术发展的最前沿迈进。学校也可利用企业的资源,为

学生搭建校外实习基地,健全学生在企业实践实习的有效机制。改变现有的集中实习模式,采用“校内仿真实训+校外分散实习的”实习模式对学生进行管理,根据学生兴趣,把学生分到不同校外实习基地企业实习。鼓励学生在实习过程中要善于发现问题,学会利用身边的资源查阅相关的资料去分析、解决问题,提高实际工作所需的技能,提升学生创新和实践能力。

三、实验教学改革对创新和实践能力培养的意义

1. 培养创新和实践能力适应社会经济建设和发展

高校作为应用型专业人才培养的重要场所,担负着为祖国的繁荣昌盛培养优秀人才是高校义不容辞的责任。随着科技发展不断变化,社会越来越需要能不断研发新技术、新工艺的创新性应用型人才。传统的理论灌输性的教学模式显然不能满足应用型人才培养,不断加强实验教学改革和创新,全面提高学生的创新和实践能力,为社会培养出有想法、善钻研、肯动手的实用型人才。

2. 培养创新和实践能力推进实验教学建设和改革

实验教学不仅帮助学生理解理论知识,还能让学生将所学的专业知识进行实际应用。要想达到培养、提高学生的创新实践能力的目的,实验教学具有最直接性和高效性。通过实验教学改革课程体系、教学方法,加强师资队伍的建设,向学生推广开放实验,积极开展大学生科技创新实验活动,以及拓宽校企合作建立大学生校外实习基地,从各个方面出发,不断提高教学建设和教学质量,使学生在良好的环境下提升自己的动手能力和创新能力。

要提高学生的创新能力和实践能力培养,就要从根本上调动教师的积极性,加强实验教学改革,真正让地方高校培养的大学生满足现代科学技术发展的要求,与国家“新工科”教育改革重大战略部署,以及社会对人才培养的要求相适应。广泛、深入、持久地开展培养大学生的创新能力和实践能力活动,有利于培养适应社会发展的应用型的优秀人才。

课题: 安阳工学院教改课题 AGJ2019073, 基于创新和实践能力培养的实验教学改革

参考文献

- [1] 董丽娜. 强化大学生关键能力培养的教学设计优化探索——以《动力气象学》为例[J]. 教育教学论坛, 2018(27):58-60.
- [2] 鲁亿方, 蓝金辉. 近10年国内外大学实验教学发展状况探讨——基于国内外十几所大学的文献分析[J]. 北京科技大学学报(社会科学版), 2014, 30(3).
- [3] 胡佳. 面向创新创业能力培养的城市管理专业课程体系改革探索[J]. 教育教学论坛, 2018(4):111-112.
- [4] 蒋小明. 高职院校选课制改革实践研究——以常州工程职业技术学院为例[J]. 中外企业家, 2018(20):175-176.
- [5] 景波, 潘康成. 基于信息时代发酵工程课程实验教学改革的探索[J]. 《实验科学与技术》-2016

“互联网+”背景下的高校电子商务创新创业人才培养体系研究

沈倩明

河南经贸职业学院 河南郑州 450018

【摘要】 随着社会的发展,互联网技术水平的提高,我们逐步进入到了互联网时代,在互联网背景下高校电子商务创新人才的培养成为了高校教师广泛关注的问题。现阶段,电商类专业人才培养现状不容乐观,存在很多问题,例如艺术设计方向的教学与电子商务实际需求之间缺乏有效联系,学生实践能力较差等等。这些问题的存在对于高校电子商务创新创业人才的培养来说是非常不利的,因此必须予以高度的重视。本文以互联网时代下电子商务类人才的缺口为切入点,系统的阐述了高校电子商务专业人才培养体系的设立,旨在为社会培养更多的高素质人才。

【关键词】 “互联网+”; 电子商务; 人才培养

近些年来,高校不断扩招,加之今年疫情的影响,社会就业形势更加严峻,在这一时代背景下,为了缓解高校毕业生的就业压力,笔者认为有必要对高校大学生实行创新创业教育。所谓创新创业教育,是指通过对学生独立工作能力和职业素质等诸多方面进行培养,使学生树立开创新思维,成为符合社会发展国家需要的高素质人才。众所周知,电子商务是我国一个新兴行业,已经诞生在我国,就取得了较大的社会影响力以及经济效益,从现阶段我国电子商务的发展趋势来看,在行业对于复合型人才的要求非常迫切,正因如此有必要加强对电子商务专业人才的培养,使学生树立创新创业意识,培养学生的创新能力。在提高高校大学生就业率的同时,满足电子商务行业的发展需求。

一、电子商务专业人才培养现状

众所周知,近些年来电子商务行业发展迅猛,这也在一定程度上,提高了电子商务企业的竞争力,为此各企业充分意识到招聘具有创新意识的高素质电子商务人才的重要性。但值得注意的是,现阶段我绝大多数高校电子商务专业在人才培养方面上过度重视相关知识的传授,忽视了对学生实践能力的培养,重理论、轻实践现象比较严重。不仅如此,现阶段,虽然我国高校相继开设了一些创新创业教育的课程,但值得注意的是这些课程与高校电子商务专业之间并没有实现有效的融合,不利于学生电子商务专业实践能力的提升,也难以满足社会的需求。

二、培养电子商务专业创新创业型人才的重要性

1. 更好的适应社会发展需求

上文已经提到,近几年来,我国电子商务行业市场范围不断扩大,企业竞争力也越来越激烈,加之企业之间的竞争力已经从过去的技术上的较量,逐步向运营模式上的比拼转变。从本质上来说,电子商务专业是以一种综合性专业,逐步被应用到了各行各业诸多领域当中,不仅如此,电子商务专业具有较强的兼容性,能够与其他专业有机融合在一起。因此,不同专业的人员也加入到了电子商务行业当中,一方面给电子商务行业带来了技术上的创新,另一方面也实现了电子商务与其他产业之间的有效融合。可见在这一时代背景下,有必要进一步增强高校电子商务专业人才的创新能力,为企业注入新鲜的活力,实现资源的有效共享,促进电子商务行业向更好、

更快方向发展。

2. 提高学生就业率和就业质量

对学生开设创新创业教育课程的主要目的,在于培养学生的创新创业精神,提高学生的专业能力,但值得注意的是,这种教育教学理念并不要求每一位学生在经历过创新创业教育后独立完成创业实践,当然我们也应当承认,并不是每一位同学都适合创业,都能够在自己创业后取得成功。对学生进行创新创业教育的主要目的,是为了使学生具备创业技能和创新能力,这是企业发展所必要的,也是社会所需求的,它能够进一步提高学生的职业生涯发展水平。当然在对学生进行创新创业教育的过程中,各高校还是希望能够通过该教育使学生获取相应的知识,与此同时,萌生出创业的想法,这样做一方面能够为社会增加更多的就业岗位,缓解高校就业上的压力,另一方面还可以进一步推进社会经济的发展。

三、创新创业教育下电子商务专业人才培养的主要问题

1. 教师的创新创业能力偏低,难以满足学生的需求

与其他行业相比,我国电子商务行业的发展时间相对较短,仅拥有几十年的历史。不仅如此,截至今日我国高校电子商务专业仍然缺少执政序列,造成这种现象的主要原因,包括教师缺乏对创新创业以及电子商务实践的经验。绝大多数电子商务专业的教师都是一毕业之后就进入到高校进行教学的,虽然拥有较深的理论知识,但对电子商务专业缺乏系统的、整体性认识,加之教师缺乏创业知识,缺乏企业实践能力,导致教师在具体教学活动中,特别是对学生进行创新创意教学活动中,只能片面地向学生传授相应的理论知识,忽视了对学生实践能力的培养,不利于帮助学生树立创新意识,提高学生的创新能力。

2. 缺乏科学完善的电子商务课程体系

目前电子商务课程体系并不完善,不利于教师将创新中行业教育同专业课程结合在一起,为了响应国家政策,培养出更多的高素质综合性人才,满足电子商务行业的市场需求,笔者认为高校有必要建设相应的创新创业教育课程,使学生树立创新创业精神,提高学生的创新能力。但值得注意的是,就现阶段我国高校对大学生的创新创业教育普及情况来说,由于缺乏科学的教学手段以及完善的教学评估标准,导致创新创业教育同电子商务之间难以实现有效的融合,这对于广大高校电子商务专业的教师来说,仍是必须要考虑且继续突破的实际问题。

3. 缺乏对创新创业人才培养的重视力度

现如今,绝大多数高校已经充分意识到创新创业教育对于电子商务教育水平提升的重要性,并通过开设第二课堂等方式来提高高校电子商务专业学生创新创业教育水平。但值得注意的是,由于缺乏科学的正确的引导,使得大学生仅将这些创新创业大赛和创新创业知识竞赛作为比赛来参加,没有在脑海中建构相应的知识体系,不能够将所学到的知识付诸于实践,即使部分学生在大赛中获得了较好的成绩,但在具体创新创业活动中仍然难以落到实处。为此,高校在建立电子商务专业人才培养方案的过程中,应当从学生实际情况出发,在充分了解学生个人差异的基础上,对学生进行针对性的创新创业教育,培养学生树立创新创业精神,提高学生的创新创业能力。与此同时,定期或不定期的举办相应的培训活动,帮助学生将创新创业教育理念与电子商务专业课程有机结合在一起,进而达到预期的教学效果。

四、创新创业背景下电子商务人才培养模式的分析

1. 从区域经济发展实际情况出发,制定科学合理的人才培养目标

高校电子商务专业是建立在区域经济发展基础上的,为了更好的为区域经济发展服务。高校电子商务教育应当结合区域经济发展需求完成角色定位,整合好社会资源,不断的创新院校教学体制,将电子商务专业与创新创业教育有机结合在一起,使学生树立创新意识,不断提升学生的职业素养和实践技能,为区域经济发展培养更多的复合型人才。

2. 加强师资队伍建设

为了提高电子商务专业学生的综合素质,提升学生的实践能力,笔者认为有必要加强教师队伍的建设,打造双师型教师队伍体系,以此来带动专业教育的发展。具体来说应当做到以下几点:首先,高校应当加大培训力度,使电子商务教师树立创新创业教育理念。其次,引进电子商务领域的高端人才来校进行授课。众所周知,现

阶段我国高校熟练掌握创新创业教育,并能够对电子商务专业学生进行全面指导的教师人数较少,师资力量匮乏的现象极大的阻碍了高校电子商务专业教学水平的提升。为此,高校有必要引进电子商务行业的高端人才来校进行授课指导,使教师开阔眼界,打破固有的教学禁锢,进一步增强教师的实践能力,进而提高教师的授课效果。除此之外,高校还应当与其他企业保持密切的联系,搭建校企合作模式,鼓励电子商务专业教师到相关企业进行工作,了解电子商务行业未来发展趋势,进而向学生传递创新创业信息。

3. 增强对实践教学体系的构建

高校应当从电子商务行业发展未来的趋势和特点出发,有针对性的逐步完成对电子商务专业创新创业教育课程体系的改革。笔者认为对电子商务专业人才的培养,既要帮助学生积累理论知识,也要为学生提供各种类型的实践活动,提高学生的实践能力。为此,高校应当树立创新思维与企业联系,在满足人才市场需求的基础上制定科学的课程内容,搭建完善的课程体系,创新教学方法,为培养更多的复合型人才奠定基础。

实现电子商务专业教学与创新创业教育的有机结合,是推动电子商务领域向更好方向发展的有利举措,也是进一步提高高校就业率,满足社会需求的方法。在推动高校电子商务专业学生创新创业教育活动中,校企联合的重要性是不言而喻的,它是推动电子商务领域发展,也是树立人才培养目标的关键环节,因此高校应充分了解社会人才需求,不断培养电子商务专业创新型人才。

五、结语

总而言之,为了满足社会发展的需求,电子商务专业教师应当将人才培养的关键放置在创新创业教育方面,实现创新创业与电子商务专业教学模式的有机结合,进一步提高高校电子商务专业教学水平,提升学生的专业技能,以满足社会发展的需求,为学生今后的就业和求职奠定基础。

参考文献

- [1] 崔菁菁. 吉林省本科院校高职专业创新创业型人才培养中存在的问题及对策——以长春师范大学电子商务专业为例[J]. 农家参谋,2020,(21):189+238.
- [2] 林宇,李博,黄思琪. 强化人才引领 激发电商活力——电子商务创新创业人才培养机制研究[A]. 中国环球文化出版社、华教创新(北京)文化传媒有限公司. 2020年南国博览学术研讨会论文集(二)[C]. 中国环球文化出版社、华教创新(北京)文化传媒有限公司:华教创新(北京)文化传媒有限公司,2020:4.
- [3] 王齐."互联网+"背景下电子商务专业培养创新创业型人才[J]. 中国农村教育,2020,(08):14-15.
- [4] 勾大有. 应用型本科电子商务"互联网+"创新创业型人才培养研究[J]. 数字通信世界,2019,(12):233.
- [5] 谭建强. 以创新创业为导向的电子商务专业人才培养体系建设——以山东英才学院为例[J]. 现代经济信息,2019,(22):393+471.

翻转教学在高校中医专业教学中的应用研究

张凯

南阳理工学院 河南南阳 473004

【摘要】 一直以来,高校中医专业沿用的都是传统的、单一的教学模式,没有搭建起以能力为本位的课程模式。而翻转课堂教学模式在高校中医专业教学中的应用,则可以有效解决这一问题,实现高校中医专业教学水平的提升。翻转课堂是一种全新的课程教学模式,它以能力为本位,有利于培养学生的职业能力,对于提高学生的职业技巧,为学生今后的就业和求职奠定基础。翻转课堂教学方法作为一种全新的教学方式在高校中医专业教学中的应用具有非常重要的意义。本文系统地阐述了翻转课堂教学法在高校中医专业教学中的应用,旨在进一步提高高校中医专业教学的教学水平,提升学生的综合能力。

【关键词】 教学模式; 翻转课堂

高校中医专业是我国高等教育行业的重要组成部分,它是一门综合性学科,集社会科学和人文科学为一体,代表着全新的科学、艺术和人文理念。因此,广大高校教师应当从课程的实际情况出发,采取有效措施,将翻转课堂教学模式同高校中医专业有机结合在一起,以达到进一步提升学生创新能力,提高学生实践水平的目标,为学生今后的就业和求职奠定基础。

一、“翻转课堂”的内涵和作用

所谓翻转课堂,主要是只翻转课堂的教学模式。在社会高速发展的今天,互联网技术普及范围得到了进一步推广,并逐步应用到了社会生活当中,取得了一定的成绩,提升了相关专业的教学水平。在翻转课堂教学法下,学员可以通过网络获得优质教育资源,进一步拓宽知识范围,搭建科学的体系,打破传统教学模式的藩篱,充分法学生在课堂上的主体性地位,

将教师从繁重的课堂教学中解脱出来,使教师成为课堂教学活动的引导者和监督者,帮助教师拥有更多的时间去带领学生运用所学知识,提高实践能力。也就是说,翻转课堂这种全新的教学模式,一直在改变传统教学中的师生角色,并重新划分了课堂的时间,改变了传统课堂教学模式对学生和教师的限制,使学生能够有更多的时间参与互动讨论,并为今后的就业奠定基础。由此可见,将翻转课堂教学模式应用到高校中医专业教学中具有非常重要的意义。

二、翻转课堂教学法在高校中医专业教学教学中的具体实施

众所周知,中医专业教学作为我国医学教育的重要组成部分,相较于西医来说,中医具有其独有的特性。它与西医既有相似处,又有区别。相似点在于中医和西医这两种医学模式都是以临床实践作为教育模式,不同点在于中医具有一定的灵活性,因此,更需要采用翻转课堂这一全新的教学模式来实现具体的教学活动。具体来说,翻转课堂教学模式在高校中医专业教学中的应用具有两种形式,一种则是灵活的运用数字化的工具和方法,将传统形式的中医知识灵活的展现出来,实现教学;另一种则是运用计算机软件等先进的科学技术手段,实现中医诊断工程的全面再现。中医的学习相对较为枯燥、乏味,要求大学生具备较高水平的综合素质,还要求学生拥有一定的生产实践能力。翻转课堂教学法在高校中医专业教学中的应用则可以帮助学生迅速掌握高校中医专业教学内容的学习方法以及规律,是一种提高学生水平的、行之有效的方法。具体来说,

翻转课堂教学法在高校中医专业教学教学中的应用,应当从以下几方面入手:

第一点,要灵活的运用微课,做好课前的自主学习。微课主要是以简短视频为表现形式的教学课程,它能够突出教学目标,帮助学生注意突破教学难题,是翻转课堂教学模式的载体之一。为了满足学生的要求,教师可以将课堂内容设计成微课,并以互联网络为载体,发布给学生,鼓励学生学习。翻转课堂的时间在10分钟左右,有利于学员耐心的理解和消化所学的数字媒体艺术知识。当然,这些课程必须具备回放、暂停等功能。这样可以根据学员自身的实际情况自由的掌握学习进度,有利于进一步提高学员的学习效果。

第二点,采用学习任务单的形式破解翻转课堂教学难题。所谓学习任务单,顾名思义就是通过为学生布置任务的方式,使学生明确教学了解中医课程的学习内容以及目标和方法。不仅如此,运用学习任务单还可以直接促使学员了解自身的实际情况,并根据学习的内容目标和方法制定与自身实际情况相适应的学习进度表。有了学习任务单既可以帮助教师有效地组织翻转课堂,也可以提升教学质量,转变以往落后的、单一的教学模式,培养创新型人才,提升学生解决问题和举一反三的能力。

第三点,重新建构中医课程的学习过程。通常情况下,学生若想学会知识,就必须经历两个阶段,第一阶段是信息传递的过程,它主要是通过师生互动的形式完成的;第二个阶段是内化阶段,需要学生在接受课程内容后自主完成。但由于在该阶段,缺少外界的帮助,加之绝大多数学生缺乏自制力,导致学生很难完成,使得学生逐步丧失对学习的兴趣。在翻转课堂教学模式下,教师可以利用视频的形式对学生的课前学习进行指导,将吸收内化这一阶段放在课堂上,及时的了解学生学习情况,帮助他们解决学习过程中遇到的困难,并给予有效的辅导。

第四点,明确翻转课堂教学模式。通常情况下,翻转课堂的教学模式大致可以分为课前和课堂以及课后三个阶段,具体来说应当做到以下几点:

(1) 课前自主学习阶段。首先,准备中医课堂的学习资源。高校中医知识教师应当从高校中医知识课程的实际情况,包括教育教学大纲和教学目标等方面入手,并在此基础上结合学生的中医知识基础和认知规律等特点,对教学单元内容进行分析和梳理,收集相应的资料,通过信息技术传输给学生,督促学生完成线下学习活动。教师在搜集教学视频时,可以运用网络来进行,将网络上的优秀开放教育资源筛选出来,这样做即节省人力,也节省物力,当然教师也可以在充分了解教学内容的前提下,自行创建相关的教学视频。

其次,在翻转课堂前,教师应当根据本班学生的实际情况,将所有学生划分为若干小组,例如可以划分为3~5人一个小组,并督促学生通过建立微信群和QQ群等方式使学生能够通过网络平台上的资源,帮助学生建立互帮互助小组,为广大学生营造良好的学习环境。最后,教师应积极督促学生在课前完成学习任务。学生在充分了解教师所布置的任务后,应当对教师发布的PPT课件和视频等学习资源进行课前学习,与此同时,可以通过微信群和QQ群的方式与其他同学进行广泛的交流和沟通,将不太理解的问题记录下来,方便课上讨论。

(2) 课中知识内化阶段

与传统的课堂教学模式相比,翻转课堂改变了传统教学模式中重讲解和轻实践的弊端,将知识传递放在课前,在提高学生自主学习性的同时,使教师和学生拥有更多的时间和空间完成交流活动,使高校大学生对于中医知识的学习兴趣得到调动。在中医知识课堂教学中,教师主要负责答疑解惑,带领学生开展协作探究活动内容。这里所说的答疑解惑,主要是指高校中医教师对于课前学生自主学习阶段普遍遇到的问题,与广大高校大学生进行沟通和交流,了解学生的问题点并给予解答,使学生有一种豁然开朗的感觉。除此之外,教师还可以尝试将翻转课堂同小组讨论结合在一起,使学生掌握更多的学习方式方法,使学生能够完成相互交流与合作。除此之外,教师应当对每一个小组的沟通和交流情况进行跟踪,对每一个小组的实际情况有所了解,并对各小组进行一对一的指导。在讨论课程结束后,还可以组织学生在课堂上完成交流学习体会工作,使学生能够分享成功的喜悦。

(3) 课后评价、总结及反思阶段

高校中医知识课堂教学的评价体制机制,在翻转课堂教学模式

下应当有所创新,只有这样才能区别于传统中医知识课堂的评价模式,并充分发挥翻转课堂的积极作用。笔者认为高校中医知识课堂教学评价体制应当要求教师和学习者共同完成,既要注重对学生学习成果的评价,还要对学生在中医知识课堂教学中的表现进行评价,通过这种方式,调动学生参与课堂教学活动的积极性和主动性,并使学生能够了解自身的实际情况,帮助教师不断的调整教学方式方法,提高高校中医知识课堂教学水平。课后总结与反思作为知识学习中最为重要的一部分内容之一,需要教师和学生课后完成。教师应带领学生在课后进行系统的自我反思和总结,并在此基础上重构自己的知识体系,查漏补缺,通过这种方式系统的完成对中医知识的学习。

三、结语

翻转课堂的本质是以提高学生的自主学习能力为目标,最终实现学生综合素质的提升,亦有利于学生的可持续发展。针对中医基础理论传统教学中或多或少存在着教学内容枯燥,教学手段单一,考试手段陈旧等问题,在实际的教学过程中适度开展翻转课堂,扬长避短,使教师从知识唯一传授者在课堂上演变为知识引领者交流者与组织者。课堂教学形式更加丰富多样,对学生的考评模式更加多元,使学生的学习有更大的自主性,养成良好的学习习惯,进而带动所学其它学科的进步。总而言之,罗马非一日建成,翻转课堂教学模式在数字媒体专业教学活动中的应用也非一日之功,但千里之行始于足下,我们可以通过制作微课的形式,落实翻转课堂在数字媒体专业教学活动中的应用,进一步提高数字媒体专业教学水平。

参考文献

- [1] 沈海涛. "一导三段"课内翻转教学模式在初中信息技术教学中的应用研究[J]. 教育信息技术, 2020,(04):59-61.
- [2] 詹福琴. 混合教学模式在“离散数学”课程教学中的应用研究[J]. 教育现代化, 2019,6(96):271-272.
- [3] 张宝升. 基于UMU平台的翻转课堂模式在中职课程中的应用[J]. 现代职业教育, 2019,(08):222-223.
- [4] 李小花,袁跃华,李彩琴,武彦芳,李强,霍金仙. 新工科背景下基于互联网翻转教学模式在化工原理教学中的应用[J]. 化工时空, 2019,33(02):53-54.
- [5] 农彩梅,尹海鹰,卢孟密. 翻转教学联合反思日志在健康评估实践教学中的应用[J]. 卫生职业教育, 2018,36(24):97-98.
- [6] 赵艳舫. 翻转课堂在幼儿教师口语教学中的应用研究[D]. 河北科技师范学院, 2018.

县域政府与地方院校教育防返贫帮扶机制创新研究

安英红

邢台学院 河北邢台 054000

【摘要】 2020年,脱贫攻坚工作进入全新发展阶段,建立预防返贫和帮扶机制成为当前脱贫攻坚工作的首要任务。目前,县域农村学校是基础教育薄弱环节,大多数薄弱学校存在结构性短缺,总体教学能力偏低等问题。因此,本文以县域政府与地方院校在经济、教育、文化方面的战略合作为基点,以县域政府与地方院校建立教育防返贫帮扶机制为抓手,以县域贫困地区基础教育教学点与地方院校之间开展的“专递课堂”教育防返贫模式为实践重点,创新政府与高校的防返贫帮扶机制,最终通过创新教育防返贫帮扶机制高质量地实现防返贫,打赢脱贫攻坚的关键一战。

【关键词】 教育防返贫; 帮扶机制创新; 专递课堂; 县域政府; 地方院校

一、文献综述

1. 防返贫机制的研究成果

针对防返贫机制的研究成果更多侧重理论研究,学者多以习主席“两不愁三保障”重要讲话精神和乡村振兴战略作为背景,在研究中指明防止返贫在决胜脱贫攻坚战中的重要位置与意义,并针对可能导致重新返贫主要因素对症下药,从返贫管理机制、产业扶贫机制、社会保障机制、群众内生动力机制等方面构建长效返贫防控机制。

也有学者采用访谈法、案例分析法等方法围绕某地扶贫预防预防返贫工作开展调查研究。研究在分析案例扶贫工作实践的基础上,分析导致脱贫人口返贫的潜在风险因素,并针对性地提出变“短期扶贫”为“长期扶贫”的预防返贫机制。其中,提出通过完善大中小幼教育体系,“构建起扶智扶志的长效机制”,构筑阻断返贫的纵深防线,阻断贫困代际传递。但是如何构建此机制,地方院校在其中扮演什么角色没有详细论述。

2. 县域与高校合作的研究成果

学者研究主要集中在如下方面:第一,地方高校与县域经济发展的研究。研究分析地方高校与县域形成互动共生的必然性,并提出地方高校如何利用自身多元资源,推动县域人文环境改善、产业结构调整、区域居民素质提升。同时指出,县域政府应进一步加大对地方高校的投资力度,为地方高校人才培养提供实习基地等举措。以此确保地方高校和县域社会经济发展形成良性互动机制。第二,高校与县域合作办学的研究。研究分析高校与县域合作办学是高校发展理性诉求,也符合县域实现乡村振兴的现实需求。并分析高校与县域合作办学存在的制约因素,提出促进高校与县域合作办学互利共赢的举措。

综述可见,现有研究成果中虽涉及构建教育防返贫机制,但没有详细论述与分析。而从县域政府与地方院校合作视角构建教育防返贫帮扶机制目前还没成为学者的关注点,也没有相关研究成果。地方院校与县域政府如何合作构建防返贫帮扶机制是区域打赢脱贫攻坚战、乡村振兴战略实施的时代要求,也是地方院校发挥社会服务职能、引领区域发展的现实需求。

二、问题提出

防返贫是指要巩固脱贫成果,进一步提升脱贫质量,防止脱贫之后再返贫。党的十八大以来,以习近平同志为核心的党中央把扶贫开发工作纳入“五位一体”总体布局和“四个全面”战略布局,

全面打响了脱贫攻坚战。2019年是脱贫攻坚三年行动承上启下之年,也是脱贫摘帽的巩固之年,创新帮扶方式,助力防返贫防贫,高质量完成教育扶贫任务是重中之重。2020年,脱贫攻坚工作进入全新发展阶段,建立预防返贫和帮扶机制成为当前脱贫攻坚工作的首要任务。国务院扶贫开发领导小组印发了《关于建立防止返贫监测和帮扶机制的指导意见》,《意见》对建立防止返贫监测和帮扶机制作出安排部署,强调建立防止返贫监测和帮扶机制,要坚持事前预防与事后帮扶相结合、坚持开发帮扶与保障措施相结合、坚持政府主导与社会参与相结合、坚持外部帮扶与群众主体相结合;要以“四个坚持”持续推进“四个结合”,建立防止返贫监测和帮扶机制,全力巩固提升脱贫成果,建立健全监测预警机制、防止返贫政策保障、利益联结机制、激励约束机制、将扶贫与扶志、扶智相结合等一系列防止返贫的举措。

目前,县域农村学校是基础教育薄弱环节,大多数薄弱学校存在两大问题:一是,结构性短缺,如音乐、美术、体育、英语等课程开不出;替代上课,课程开设质量低、优质资源缺乏等问题。二是,总体教学能力偏低,优质师资少,存在教学质量低,教学方法单一等问题。而作为为地方输送师资的地方院校责无旁贷,利用地方院校师范生培养的便利条件,充分发挥师范生的专业优势,为地方基础教育补齐短板,为县域薄弱学校进行输血和造血,使教育防返贫真正落到实践中。因此,本文以县域政府与地方院校在经济、教育、文化方面的战略合作为基点,以县域政府与地方院校建立教育防返贫帮扶机制为抓手,以县域贫困地区基础教育教学点与地方院校之间开展的“专递课堂”教育防返贫模式为实践重点,创新政府与高校的防返贫帮扶机制,最终通过创新教育防返贫帮扶机制高质量地实现防返贫,打赢脱贫攻坚的关键一战。

三、创新政府与高校的防返贫帮扶机制,高质量地实现教育防返贫

1. 实现县域政府与地方院校的合作帮扶战略机制

为了充分发挥地方院校与县域政府优势,促进区域经济社会与文化全面深入发展,挖掘地方院校服务地方的资源潜力,开展多领域合作,推动地方院校与县域各个行业、企事业单位和团体组织等有效对接,构建应用型人才培养、人力资源培训、行业发展咨询指导、企业智库建设、创新与创业孵化基地建设等多元化实质性合作,建立全方位战略合作关系,构建共赢的深度合作机制,形成服务于县域区域经济社会治理、文化传承、教育改革与创新的服务高地,使地方院校成为应用型人才培养的孵化器、区域经济和基础教育高

质量发展的助推器。

双方应本着“精诚合作、资源共享、优势互补、协同发展、创新多赢”的原则,充分发挥各自优势,精准定位,以项目合作促进各领域的深度融合,形成双方高效合作的生长点,着力打造长效合作通道,实现县域政府与地方院校的合作帮扶战略机制。

2. 创新“互联网+”支持下的教学、教研一体化的“专递课堂”教育帮扶机制

《教育信息化2.0行动计划》中,指出“引导教育发达地区与薄弱地区通过信息化实现结对帮扶”,“开展联校网教,缩小区域、城乡、校际差距,缓解教育数字鸿沟问题,实现公平而有质量的教育”。因此,县域政府与地方院校应充分利用“互联网+”现代信息技术手段,创新“互联网+”支持下的教学、教研一体化的“专递课堂”教育帮扶机制,在地方院校为县域薄弱学校“输血”和“造血”服务基础教育的同时,反哺师范生,培养师范生的信息技术应用能力和教学实践能力,并有效促进地方教师的专业成长,形成职前职后一体化培养模式,高质量地实现教育防返贫。

(1) 探索一个地方院校与薄弱学校教学点的对口帮扶有效实施方案

本文是以教育部重点帮扶威县教育发展为契机,以“授渔计划·双师课堂”项目为依托,与教育管理部门、名校名师、乡镇学校、教学点、公益组织等多方力量联合,借助现代信息技术为威县教育“输血”与“造血”,探索出一个地方院校与薄弱学校教学点的对口帮扶有效实施方案。本方案主要从县域政府与地方院校开启战略合作,成立教育防返贫领导小组,打造教育防返贫师资队伍(教师指导团队和师范生远程支教团队),开展“专递课堂”,协同教研等方面进行了整体规划。

(2) 创新“互联网+”支持下的教学、教研一体化的“专递课堂”教育帮扶机制

本文主要以地方院校与县域贫困地区基础教育教学点之间开展的“专递课堂”为研究对象,构建“专递课堂”教育精准扶贫新模式,为提升“专递课堂”有效性提供理论与实践支持。它主要由地方政府(或教育行政部门)和地方院校建设、管理、评价,由地方院校指导教师、师范生、基础教育教研员、教学点教师共同参与,通过开展“线上+线下”的协调教学、协调教研活动,实现地方院校师范生见习、实习、扶贫支教,教育教学改革,地方基础教育师资培训、地方基础教育扶贫等功能,最终通过教育高质量实现防返贫。该模式具体包括如下方面:

①目标定位:通过创新县域政府和地方院校帮扶机制,助力贫困地区基础教育教育精准扶贫,高质量实现防返贫;实现地方院校师范生培养质量的提升。

②支撑系统:第一,地方政府(或教育行政部门):为贫困地区基础教育教学点提供“专递课堂”实施提供政策、制度保障支撑。第二,地方院校:为“专递课堂”提供校内支持政策、校内基地与

平台(教学实践创新大课堂、双师设备、教师教育实训平台)、项目领导小组和实施团队、制定实施方案等,为“专递课堂”模式的创新提供软硬件环境支撑。第三,贫困地区基础教育教学点:为“专递课堂”的有序开展提供学生端管理及反馈、助教教研团队组建等辅助支持系统。

③实施主体:第一,地方政府(或教育行政部门)是保障“专递课堂”有效开展的主体。地方政府在提供政策、制度保障的同时,政府教育局不同学科教研室的教研员也是“专递课堂”重要的助教教研力量。地方教育局的教研员,主要为师范生和地方教学点教师提供教学指导,并与地方教学点教师、地方高校教师开展协同教研。第二,地方院校。地方院校直接参与“专递课堂”的开发、组织、实施、评价,是“专递课堂”的教师端。地方院校借助专递课堂,围绕师范生教育见习、实习等实践环节,由地方院校指导教师、师范生与地方基础教育教学点教师进行协同教学和教研活动。第三,贫困地区基础教育教学点是“专递课堂”的学生端。同时也是地方院校师范生教育见习、实习基地,其教师既是“专递课堂”的辅助教师,也是师范生教育见习、实习的指导教师。

④核心环节:第一,地方政府(或教育行政部门)与地方院校签署战略合作协议,达成合作意向。第二,“专递课堂”的教育见习。地方本科院校大一、大二的师范生可以通过“线上+线下”观摩的形式,深入基础教育教学点进行教育见习。由地方院校教师、教学点教师担任指导教师。第三,“专递课堂”的教育实习。师范生大三或大四进行教育实习。结合贫困地区基础教育教学实际需求,精确遴选优秀师范生(包括优秀贫困生)参与“专递课堂”实习活动。实习活动主要采用“线上+线下”相结合的方式,通过“专递课堂”开展“协同教学+协同教研”。在此过程中,开展“大手拉小手”(大学贫困生与教学点贫困生帮扶结对)活动。通过这些核心环节实现师范生教育见习、实习、扶贫与支教等统一。

⑤评价体系:“专递课堂”新模式的效果,主要有地方政府、地方院校、贫困地区基础教育教学点负评价职责。地方行政(或教育行政机构)全面负责监督评价责任。地方院校与贫困地区基础教育教学点双方需要商定评价指标体系与标准,并根据“专递课堂”实施实效,及时从系统平台、教师配置、教学实施、组织管理等方面进行评价与调整。

⑥成果体现:创建一支由地方院校支教团队、薄弱学校教学点、专家团队、技术团队组成的协同教研团队;培训一批能够驾驭“专递课堂”的地方院校师范生远程支教团队和“专递课堂”名师;打造一个能够有效支持多方协同教研的“互联网+”网络平台;凝练一批“专递课堂”研修案例、“专递课堂”教学案例。

课题名称:县域政府与地方院校教育防返贫帮扶机制创新研究;(课题编号:ZL2020061)课题获批:省编办2020年度行政体制改革及机制编制管理研究课题

参考文献

- [1] 王钟誉. 地方高校创新创业教育与精准扶贫衔接机制研究[J]. 湖北开放职业学院学报, 2020, 33(13): 7-9.
- [2] 郑辉. 民族地区高校教育扶贫机制与策略——评《民族教育扶贫理论及其内蒙古实践》[J]. 人民长江, 2020, 51(06): 224.
- [3] 王亚. 少数民族贫困地区幼儿教师振兴工程实施现状及提升机制研究——以阿坝藏族羌族自治州“一村一幼”辅导员培训为例[J]. 海南广播电视大学学报, 2020, 21(02): 151-158.
- [4] 姚松. 教育精准扶贫机制的系统构建与实践路径——基于贫困地区精细化扶贫[J]. 教育文化论坛, 2020, 12(03): 64-70.
- [5] 曹志峰. 基于文化资本的民族贫困地区教育精准扶贫实现机制研究——以“组团植入式”教育对口帮扶为例[J]. 贵州民族研究, 2020, 41(04): 155-161.
- [6] 戴兴伟, 沈燕琼. 教育精准扶贫语境下加快U-G-S机制走进欠发达地区农村学校——以广西玉林地区为例[J]. 教育现代化, 2020, 7(33): 106-109.

新时代高校工商管理专业人才培养及有效对策

黄琴

南华大学 湖南衡阳 421001

【摘要】 新时代的发展背景下, 社会对工商管理专业的人才要求越来越高, 为了让工商管理人才的能力能够满足社会发展需求, 需要工商管理人才拥有更多的专业性技能, 因此, 需要对工商管理专业人员进行跨界培养, 使其能够弥补现今社会中人才缺失的现象, 本文基于此缺少现象展开相应研究。

【关键词】 新时代; 工商管理专业人才; 跨界培养; 对策

工商管理专业能够良好培养学生的创造能力与实践能力。可是近几年来, 工商管理专业的毕业生就业率却普遍低下, 大部分原因是由于在学校没有得到有效的教学, 导致了在求职时被大部分企业单位拒之门外。由于工商管理专业教学一直保持传统的教学方式, 只注重学生对于理论知识的学习, 从而忽视了对学生动手能力, 实践能力的培养, 进而导致学生步入社会后, 在工作中不能够灵活运用在校所学知识, 动手实践能力存在不足的情况发生^[1]。

一、工商管理专业人才跨界培养的概念及意义

1. 跨界培养的概念

跨界培养主要是打破高校工商管理专业教学中存在的专业界限, 让学生不只接触本学科的专业知识, 还要学习其他方面的专业知识, 让学生能够学会更多的专业技能。学生在校期间学习尽可能多的技能与知识, 能够帮助学生步入社会后更快地适应工作, 并使其能够在工作中做到游刃有余, 不会出现因专业技能不足而被困住脚步的现象。

跨界培养不仅要大批专业学科的界限, 还要打破传统的教学课堂, 让课堂延伸到教室外, 培养工商管理专业人才的动手能力与实践应用能力。在课堂内讲解理论知识, 在课堂外实践, 将所学知识灵活运用, 使得学生能够在日后工作中能够快速上手, 而不是抱着一堆理论知识空座办公室, 不知所措。因此, 高校对于工商管理专业人才的跨界培养, 不仅要培养其掌握更多的专业知识, 也要对其实践动手能力进行培养提升, 让学生能够多方面的发展, 帮助学生尽早适应社会, 为社会输送更多的复合型人才^[2]。

2. 工商管理专业人才跨界培养的意义

将工商管理专业人员进行跨界培养, 能够让学生接触学习到更多专业的知识, 扩大学生的知识面。跨界培养工商管理专业人才能让其接触到更多管理学学科的知识, 例如, 市场营销管理、企业管理、人事管理等等多方面的知识, 使其能够掌握更多的专业能力, 加深对于本专业及其他专业的了解, 扩展学生学习视野。

同时, 学校与学校, 专业与专业之间也要进行适当的沟通, 了解彼此存在的不足之处, 吸收彼此的教学经验, 将跨界培养做到更加尽善尽美, 丰富跨界培养的方法与模式, 让学生能够接受更好的教育, 提升自身实力。

跨界培养主要是为了培养符合企业用人需求的, 拥有实践能力的全能型人才。所以学生在拥有多科专业性知识的同时, 也要注意提升对知识的运用能力。因此, 需要学生设置课外实践课堂, 不能让学生只坐在教室里接受知识, 还要培养学生的动手能力, 通过组织活动或者比赛的方式, 让学生在活动中, 逐渐灵活运用所学的专业知识去解决问题, 让学生培养出强大的实践能力与动手能力^[3]。

将工商管理专业人员进行跨界培养, 不仅能够扩展学生专业知识的储备量, 还能够培养学生实践能力, 锻炼学生对专业知识的灵活运用能力^[4]。同时, 可以增加一些社会实践活动, 让学生能力得到锻炼, 让学生在工作时, 能够尽快适应工作岗位, 对工作事务能够灵活处理。

二、新时代社会发展所需的工商管理专业人才

1. 当下社会发展现状

在新世纪到来后, 我国的经济实力有了飞速成长, 各种互联网、大数据等新兴科技也取得了很大的成果。社会经济飞速发展, 新企业新产业层出不穷, 市场竞争力越来越大, 由此, 也导致了企业与各个用人单位对于人才的要求越来越高。从我国当下的社会的发展趋势来看, 我国经济市场并不缺少人才, 缺少的只是专业能力强的人才, 因此, 对工商管理专业人员进行跨界培养是时代发展所趋。

2. 当下社会的人才需求现状

一个企业若是拥有优秀的工商管理人才, 不仅能够推动企业内部进行革新, 还能够提升企业内部人才队伍的综合素质水平。面对越来越激烈的市场竞争, 每个企业都需要吸收优秀的人才, 提升公司的总体实力^[5]。若要让企业能够在激烈的市场竞争中赢得一席之地, 首先就需要招纳实力强劲的技术型人才, 在公司内部进行淘汰, 保证公司有新鲜血液的输入, 让公司实力更上一层楼, 不被时代落下。因此, 全能型人才与复合型人才在当下社会中越来越抢手, 工商管理人才根据社会所需进行跨界培养, 有助于学生就业, 被企业所看重。

3. 工商管理专业人才的技能培养

为了跟随社会发展, 让企业在激烈的市场竞争中能够屹立不倒, 企业对内部招收的工商管理人才能力要求越来越高, 企业管理人员不仅要拥有足够强的硬实力, 还要满足社会文化需求, 拥有良好的职业素养^[6]。

因此, 高校对于工商管理人才的培养不能只重视专业能力培养与实践能力的培养, 还要重视培养学生良好的职业素养, 使其能够软实力, 硬实力全面发展, 成为社会所需的抢手人才。

4. 具有优良素质与专业技术能力的工商管理专业人才

工商管理人才不只要有企业管理的能力, 还要注重其他能力的全方位发展, 例如, 沟通能力、组织能力等方面的实力发展, 只有拥有足够强的沟通协作能力, 才能在企业管理中做到游刃有余。在新的社会发展背景下, 社会对于人才的需求不仅局限于其专业能力的看重, 更多是看重求职人员的综合实力, 因此, 就需要学生提升知识的应用水平。学校在对工商专业人员进行跨界培养时, 要将学生从普通管理型人才转变成应用管理型人才, 注重对学生行业知

识的教导,培养学生成为能够服务于用人单位的技能型人才^[7]。

三、高校工商管理专业教学存在的问题

1. 教学模式存在问题

现在高校对于工商管理型人才的跨界培养过于局限于对专业知识的教导,忽视对跨界专业知识的学习。导致跨界学习没有起到其应有的作用,反而成了学生学习专业知识的阻碍,因此,教师需要重视对跨专业知识讲解,让学生做到真正的全方面发展。

工商管理专业的学习内容是与企业管理挂钩的,因此学校应该针对企业特性进行课程设计与安排,让学生能够针对性地进行学习,并加深学生对于各个企业的了解。但是现在大多数学校过于重视理论知识讲解,忽视了应用知识的教学,导致现在步入社会中的工商管理专业人才不能适应工作岗位,工作技能不强的现象发生。

同时,工商管理专业的教学太过死板,缺少实践课程,学生在学习了专业性知识后,不能将其灵活运用,不知道怎么将理论性知识应用到现实实践中,导致学生缺少沟通协作能力,解决问题的能力。

2. 课程内容存在缺陷

目前大部分高校工商管理专业的课程内容都过于雷同,课程没有新鲜感,不能与现代社会发展现状进行同步更新,导致学生学习的专业性知识不能够良好应用于实习工作中。同时,课程内容设计与行业应用性严重脱节,所学知识不能应用到工作中,缺失实践教学内容,导致学生不能应用所学专业专业知识,不利于学生知识应用与技能发展。

课程内容设计过于枯燥,学生无法产生学习动力。课程所学不能结合学生的兴趣爱好进行教导讲解,缺乏趣味性,不利于学生积极学习。

3. 教学所需资源不充足

大部分高校工商管理专业的教育缺少实践过程,主要是由于没有足够的教学资源,不能支持学生实践所需,限制了学生实践能力与知识应用能力的发展。同时,校企合作太少,不能满足所有学生进入企业实践学习,进而导致了课程实践不能有效开展,学生能力得不到提升。

4. 忽略学生专业素质培养

高校对工商专业人员进行理论知识与实践能力的培养时,忽视了对其素质教育的培养,在学习过程中,过于注重行业专业知识的学习培养,使得学生无法认识到专业素质发展养成的重要性。

四、对工商管理专业人员进行跨界培养的有效对策

1. 根据市场需求培养学生专业能力

跨界培养人才强调从客观的角度去考虑人才培养的问题,主要

是结合现代社会经济发展现状,对工商专业人员进行针对性的跨界培养,让工商管理人才能够顺应时代发展所需,学习专业性技能,培养专业素养。

针对社会市场所需进行对工商管理人才的跨界培养,不仅有利于工商管理人才的能力符合用人单位所需,还有利于学校高效利用教学资源。

2. 融合学习

在学习专业性知识同时,打破专业界限,跨界学习相关行业的其他专业性知识,满足学生就业所需,对学生进行全方面的专业技能教导,将学生培养成行业人才,而不仅局限于专业型人才。

在教学过程中,为学生讲解专业理论知识、技术知识、应用知识、行业知识、就业知识等等,让学生在学习过程中了解到行业所需,行业技能,有助于学生针对行业需求进行全方位发展。将学习与行业工作内容进行结合教学,让学生能够更早接触社会,适应工作岗位。

3. 延伸学习内容

在教导学生专业知识的同时,要进行延伸教学,让学生能够根据时代发展,发展性地学习自身所需。在对学生管理能力进行教导的同时,培养学生的沟通能力、写作能力、语言表达能力等等,让学生能够多方面发展,完善自身。

4. 校企合作教学

为了让学生在学习过程中能够锻炼其实践动手能力,学校要加强校企合作。将灌输式教学改为培养式教学,让学生不再局限于苦学理论知识,让学生参与到社会实践活动中,锻炼学生知识应用的能力,并熟悉工作流程与工作环境,为未来进入社会工作奠定坚实的基础。

5. 培养学生专业素质

学生掌握专业知识,拥有实践能力后,学校还要注意对学生专业素养,职业素养,道德素养等方面地提升。让学生在将来工作过程中能够保持良好的行事作风,不做危害企业利益的事。

五、结语

在对工商管理专业人员进行跨界培养时,需要打破原来存在的专业界限与学科界限,对工商管理专业人员进行有效且宽泛的多方面技术能力培养,帮助学生提高综合实力。让学生能够运用学校中所学的知识适应并胜任新时代社会发展中的工作岗位,满足现代社会发展对工商管理专业人才技术能力的需求。

参考文献

- [1] 罗攀生,邹莉.新时代高校工商管理专业人才培养及有效对策[J].湖北经济学院学报(人文社会科学版),2018,015(012):125-127,154.
- [2] 郝杰.东华大学新时期工商管理人才培养模式探新路将创业经营在教学中加以仿真[J].纺织服装周刊,2016,000(031):38-38.
- [3] 吴导佳."互联网+"背景下工商管理专业跨界培养的建议思考[J].学院,2018(35).
- [4] 李磊."互联网+"背景下工商管理专业跨界培养对策与建议[J].赤子,2018,000(014):81.
- [5] 孟祥霖."互联网+"背景下工商管理专业跨界培养的对策研究[J].小作家选刊(教学交流),2018,000(017):277.
- [6] 代春皓,张晔,张颖.互联网+背景下工商管理专业跨界培养对策探析[J].数码世界,2018(1):136-136.
- [7] 柳青."互联网+"背景下工商管理专业跨界培养的对策研究[J].中国管理信息化,2018,021(004):184-185.

基于高职道桥专业职业人才培养的三维能力体系构建

孔繁州

长春信息技术职业学院 吉林长春 130111

【摘要】 高职教育是我国教育体系中非常重要的环节,在当前高职院校学生数量大幅度增长的大背景下,社会各界对高职教育质量和效果也提出了更高的要求。高职院校以培养专业人才为主,其中道桥专业是诸多科目之一,所培养的道桥专业职业人才为我国交通建设行业发展提供了巨大动力。因我国处于快速发展阶段,对道桥专业人才的综合水平要求也更加严格,希望能够通过高职院校将学生培养成具备专业能力、社会能力和方法能力的综合性人才,所以我国高职院校必须要加大对三维能力体系的构建力度,通过构建体系来定位横向和纵向专业层次,更好的分解和落实培养高职道桥专业职业人才的根本目标。本文对三维能力体系的构建进行了相关介绍,并分析在高职道桥专业培养人才过程中三维能力体系的具体构建途径,希望能够为我国教育事业的发展起到一定的促进作用。

【关键词】 高职;道桥专业;人才培养;三维能力

我国城市化进程正在不断推进,所以交通建设行业正处于飞速发展阶段,这对于交通类高职院校来说,不仅是迎来了新的发展机遇,同时也面临了诸多挑战,一方面要面对数量成倍增长的学生,另一方面还要满足社会对人才的高要求,因此怎样培养人才、培养什么样的人才成为当前交通类高职院校研究的重要课题。随着人们对高职院校的关注度越来越高,交通类高职院校也逐渐认识到培养道桥专业三维能力培养的重要性,因此将构建三维能力体系作为接下来培养道桥专业职业人才的工作重点,并获得了理想的人才培养效果,笔者以道桥专业为主要内容,阐述其三维能力体系的构建,其他专业可适当参考并加以改进,应用于其他科目人才培养当中。

一、三维能力体系的具体内容

1. 能力的含义

对于能够顺利开展并完成所负责任务的心理活动我们称它为能力,它代表着个体能否承担社会实践活动所具备的本领,其形成的基础依托于合理性的知识结构,包含了诸多的因素。知识、技能及能力实际上是三种不同的概念,能力需要经过长时间的培养和积累,才能得到一定的提高和成果,同具备能力相比,掌握知识和技能大多数可以通过短时间内的突击学习或培训来实现,所以具备能力难度更大。能力的体现一方面在于头脑中储存的内容,另一方面也在于会从事社会实践活动的过程中,虽然它是一种无形、抽象的理念,但是当个体具备后基本会长时间掌握,不会遗忘或丧失。知识和能力其实是存在内部联系的,从一定程度上来看能力可以通过知识与技能体现出来,通过学习知识和技能,累积丰富经验即可逐渐具备能力,而随着转化过程的积累,能力也会得到逐步提升,简单来说学习知识与技能是个体能够具备能力的根本^[1]。

2. 三维能力的具体内容

为满足社会可持续发展的根本需求,我们对人才所具备的能力基本包含三项内容,即方法能力、专业能力和社会能力,这就是我们所说的三维能力。方法能力表示的是为了能够获得开展职业活动的本领,经过一段时间积累学习经验和时间经验,进而所掌握的工作方法和学习方法;专业能力表示在专业性工作中,所需要具备的专业性建设、生产或服务能力,也就是将学到的知识与技能综合地展现出来,并在胜任工作后可以对工作加以创新;社会能力表示个体在开展职业活动及日常生活应该具备的行为本领,所培养出的个体应该能够更好地与自己相处、他人相处及工作相处,以上三种能

力即使互相联系、互相配合和互相作用也,也在某些时候保持独立性。

3. 三维能力体系的内容

当大量且存在关联的能力聚集在一起,即可构成整体的能力体系,以高等职业院校角度出发,其所需构建的三维能力体系包含的不仅是方法能力、专业能力和社会能力,还有三种能力框架之下的大量子能力,子能力是三维能力体系构建的基本要素,所有的综合内容就是高职院校人才培养的三维能力体系^[2]。

二、高职院校道桥专业职业人才培养三维能力体系构建的相关理论

我国教育部在二十一世纪初期开展了评估我国培养高职高专院校人才的相关工作,经过对评估结果的收集、分析和总结,在两年后开展了建设及推广国家示范性高职高专院校的项目。由于交通建设行业一直是我国发展的重点,所以交通类高职院校也作为国家首批代表性院校参与项目,大量的高素质人才被送到交通建设的前线,所培养的人才不仅拥有较高的专业技术水平和扎实的理论基础知识,还具备吃苦耐劳、团结互助和甘于奉献的精神,因此获得了国家的一致好评。随着社会及经济的快速发展,职业教育也有了新的发展方向,所以在个体和社会多个角度还是职业岗位的流动性和固定性来说,都必须加以完善,才能更好地满足当前社会对高职院校人才培养结构、效果和质量的需。

从根本来看,培养人才就是培养个体的各种能力,因此构建能力体系能够为构建课程体系提供依据。想要构建三维能力体系,首先应该要确定好所需达成的专业培养目标,在高职院校中所开展的道路桥梁工程技术专业是为了培养专门、专业地从事道桥设计、勘察、建设、生产和管理的高素质人才,在2000年初期有相关文件对高职院校道桥工程的专业培养目标有明确规定,道桥工程应培养具备理论知识、岗位能力等能力的一线技术及管理的专业性人才,使其能够完成道桥工程的生产、建设及管理,并将现场施工技术及管理作为道桥工程专业的核心能力。因此以相关文件要求为基本原则,再与实际就业情况相结合,道桥专业的主要目标是具备勘测设计、管理养护及一线施工技术与人才。

1. 构建专业能力体系

通过相关调查,发现现阶段应该对高职院校道桥专业毕业生根据专业能力性质关系进行整理和分类,其中包含三个方面,即基本能力、专项能力和综合能力,其中基本能力表示所掌握的道桥专业

在工作岗位开展工作时必须掌握的基础知识;专项能力具有一定的针对性,其代表职业所划分的岗位群体需要掌握的本领,划分依据以学科关系为主,以路基路面工程来说,其专项能力有对路基路面的设计、施工和检测能力;综合能力代表根据职业岗位种类不同和分工方向差异,所包含的勘察设计能力、技术施工能力即管理能力,专项能力和综合能力都是在基本能力之上的进一步发展,而综合能力概括了基本能力和专项能力,会与学生未来从事的职业岗位相挂钩,是毕业生成为正式职业人才的基础^[3]。

2. 构建方法能力体系

专业方法能力是道桥专业人能力培养的重要内容之一,专业方法能力分为学习方法和工作方法能力两个部分,学习方法能力是衡量学生对理论知识和实践知识的掌握情况,工作能力是判断学生是否能够顺利完成工作任务,并能够对工作进行创新,这两个能力将基础理论与实践部分紧密结合,有利于学生将掌握的理论知识应用于实际工作当中,与高职院校道桥专业人才培养方向相符。

3. 构建社会能力体系

在构建社会能力系统,要注重个体与自我相处、他人相处和工作相处三个部分之间的联系,在自我相处部分还要培养自我调节能力与自我发展能力,这三个方面互相影响,互相辅助,不是独立存在的,所以要保证能力体系构建的全面性^[4]。

三、基于高职道桥专业职业人才培养三维能力体系构建的具体措施

1. 专业能力培养的具体措施

高职院校课程开展的基本目标要满足当前社会发展对人才的基本要求,所以要根据实际的市场发展情况和对人才的标准来制定道桥专业应该开展的基本课程内容及构建教学体系。要将学习与工作两个部分结合起来,以综合的角度来分析对各种专业理论知识及实践知识的需求,课程安排应具有针对性、实用性和科学性。比如在制定课程内容及构建课程体系时,可以参考课程专家、道桥企业及市场的综合意见,将各个方面的意见作为课程制定的指导方向。

从培养专业人才的角度出发,以岗位的要求的人才专业水平和综合素质为依据,制定符合社会发展需求、发展方向的全面性教学体系。

2. 方法能力培养的具体措施

在培养方法能力的过程中,最重要的是要把握好理论与实际之

间的联系,就目前学习与工作相结合的大背景下,培养学生具备方法能力是非常关键的教学内容,也是学生能够成为专业性人才的根本。经过相关调查、研究,发现教、学、做一体化的教学方法能够有利于学生的方法能力培养,在将该方法实践后学生方法能力获得了大幅度提升。这种方法是一种比较全面且具备科学性的教学方式,它不仅能够让学生更好的掌握理论知识,还能够对实践操作环节给予重视,实现了让学生具备专业能力和方法能力的目标。在道桥专业开展教学过程中,教、学、做模式可以通过成立模拟教室或者模拟车间的方法实现,在模拟的教室或车间中放置各种仿真或具备生产特征的设备及教具,学生能够通过这些设备及教具具有工作岗位有初步了解,并进行亲密接触。除此之外,可以让道桥企业参与到学生的实践教学当中,在影响企业正常运行的情况下,定期或不定期让学生到企业中开展实际活动,让学生能够尝试将学到的理论知识应用于工作中,在实践过程中寻找问题并解决问题^[5]。

3. 社会能力培养的具体途径

虽然高职院校中道桥专业的主要目标是培养技术型人才,但同时也不能忽视对学生社会能力的培养,社会能力关乎着日后学生在工作中的人际交往情况及自我调节能力,通过社会能力培养能够有效提高学生的沟通能力、分析能力和适应能力,让学生成为综合性、全面性的人才,所以与普通院校相比,高等院校更应该重视学生的社会能力培养。在这方面可以在课程安排时,适当添加拓展社会能力的课程,还可以组织一些集体锻炼或社团活动,让学生在参与课程和活动过程中提高与他人相处的能力。与此同时,要加强学生在思想政治和心理方面的建设,让学生建立信心、树立正确的三观并具备职业素质,以各种案例分析的形式,让学生的思想意识和社会能力得到提升。

四、结语

培养学生的三维能力是为了能够让学生在进入社会环境之前做好充分的准备,打好坚实基础,无论是对于学生的职业规划、未来发展还是自身能力来说都有十分积极的作用。当前社会竞争愈发激烈,想要满足社会需求并在激烈的竞争市场中具有竞争力,必须要培养学生职业技能、专业水平和适应社会的综合能力,让学生能够获得更加地发展。

参考文献

- [1] 王磊,焦莉.道桥专业高职人才三维能力培养分析[J].陕西交通职业技术学院学报,2010,(4):15-16,22.
- [2] 郭琴.道桥专业高职人才三维能力体系构建[J].柳州职业技术学院学报,2011,11(1):27-31.
- [3] 张静.高职院校“三维能力”考核系统开发[J].电脑与电信,2020,(1):21-24,40.
- [4] 王磊,戚云杰.基于三维能力观高职建工专业课程体系改革研究[J].高教学刊,2017,(6):40-41,44.
- [5] 胡丽娟.培养高职院校道桥专业学生职业能力探究[J].建材发展导向(上),2018,16(12):112.

新工科背景下产业学院人才培养模式探究

李毅 苑恒轶*

吉林工程技术师范学院 吉林长春 130052

【摘要】 新工科背景下的人才培养方式要随着新技术、新产业的需求而改变,为了能够高质量满足要求,很多高校都积极探索新型人才培养方式。本文对于新工科背景下产业学院人才培养模式进行探究,并提出一些建议以供参考。

【关键词】 新工科背景;产业学院;人才培养

目前,世界上正在进行新一轮的产业变革,数字化、智能化已经成为当前产业建设的主要内容。“新工科”就是在这次新的工业革命和知识生产形式转型当中,利用新科技组建和进步的一些新兴工业形式,或是对一些传统工业进行改革,形成具有中国本土化特点的新兴工科^[1]。

一、产业学院

我们现在所说的“产业学院”,其来源最早可以说是英国地“产业大学”模式。但是这个大学并不是我们经常说的那个真实存在的大学,而是通过互联网向社会和企业提供一些质量较好的学习相关资料和产品,是一种具有开放性质的远程学习团体,具有一定的中介机构特征。当前国内还没有对“产业学院”的主要形式进行统一规定,但是国内大多数的“产业学院”都有以下三个特点,分别是:第一,社会公司和学校共同建立二级学院,并在这个二级学院的教学当中融合现阶段的公司员工职业标准,并让学校和企业共同建设人才培养方案;第二,学校要在校内开辟出一个专门的场所,通过零租金的方式招募企业与企业创立企业研发基地或是成产中心,企业要定期招收学校的学生作为实习生;第三,企业要为学校提供最新的技术设备和相关的科研项目资金和奖学金。

二、新工业背景之下高校建设产业学院的重要性

产业学院的建立和发展是各地方高校和企业进行校企共建的深度合作,是对于校企共建合作形式的新发展,是在新工科教育方式的环境之中将产业发展和教育教学相结合的有效方式,展现出校企共建对于应用型高校二级学院向具有自身特色和个性化转型的促进作用,在新工业背景之下高校建设产业学院的重要性主要有以下几点:

1. 建立产业学院能加强学生和相关产业的距离

根据当前的社会工业发展趋势和人才市场需求转变自身的培养方式是各地方高校进行改革转型的重点途径。地方高校通过对于教学建设的摸索和经验累积,已经具备了较为强劲的行业优势,在一些相关的行业学科中已经积累了较多的经验,产生了一定学科优势。在应对产业转型升级和新型工科的大形势对于本科高校所提出来的详细要求时,高校会将该行业的人才需求作为本校对于新型人才培养方式改革转型的重点满足对象和出发点^[2]。

目前,很多的本科高校都存在着培养出来的专业人才达不到社会上所需要的专业人才标准或是无法高质量满足标准的现象,学校的人才培育方式、教材内容、课程构建等内容和社会企业对于人才的专业知识和技能不匹配。导致出现,在学生毕业后进入企业上班前,企业还要对于学生进行专门的知识技能培训的现象。这样的情况就导致了,大量高校培养出来的人才过多但是企业却招不到合适的员

工的人才供需矛盾,这样下去一定会阻碍高校和企业的发展,减缓社会发展前进步伐。

校企合作的办学形式是对于这一现象的有力解决方式,能够有效促进本科高校的人才培养模式进行改革。但是通过这些年实施校企共建的经验和摸索发现,这样的合作办学范式虽然在表面上减少了学校和企业之间距离,但是在实际当中,这种以学校为主体企业进行辅助的办学模式,并没有让高校和企业之间形成一种螺旋式上升的合作发展形势,企业对于高校人才培养方式缺少参与度,并不会积极地参与到高校的人才培养当中,高校也没有参与到企业研发环节的思想意识。这样的校企共建合作方式一定会导致人才培养模式与人才需求模式脱节,出现供需矛盾。所以,怎么样让校企共建模式真正地发挥出它所具备的功能,实现校企间螺旋式上升的合作,是现在新工科背景下高校对人才培育模式转变需要思考的重要问题。在这个基础之上,校企共建模式必然会迎来新的发展步入新的高度,消除人才供需矛盾。

2. 产业学院的建立是新工科背景下人才培养的主要形式

高校进行新工科人才培养改革时设立的培养目标是在教学的各个节点当中将企业真实的科研项目 and 运行方式融入其中,让学生在校园环境当中就可以真正地融入到企业真实的运作当中,在学生阶段就能感受到未来的工作环境和内容,提前培养学生的能力和素质担当。所以,高校新工科人才培养方式要和传统的人才培养手段相区分。在对于培养方式的改革建设当中,必须要和社会人才需要和企业人才需要相结合,培养模式必须紧紧围绕着“实际性”和“适用性”进行建设。产业学院的建立是高校培养新工科背景下人才培养的主要形式,这种模式的建设需要对于学校和合作的方式进行改善,让学校和企业能够有明确自身所需要承担的责任和需要做的事情。学校要根据社会中的实际需求和企业实现专业人才的培养以及对于课程内容的创新发展,高效利用企业所提供的先进设备、相关的行业资源和真实的实践环境,已达到“工学结合”的应用型实践人才的培养。关于企业,就要转变自身思想将学校才是教学主体的固化思维打破,高度认识到只有企业也参与到学校教学当中,才能够实现校企共赢的局面。企业要高度利用产业学院教学形式下的优秀教学资源、师资力量和相关服务,为企业的技术研究发展和继续教育服务。同时还可以为企业优先定下人才,通过这样的方式对企业的经济收益产生影响。

三、新工科背景下产业学院建设方式

产业学院的主要目标是培养学生的专业技能和知识素养,在培养的过程中将行业所需高效地融入到教学环节当中,构建一个以学生行业实践能力为中心,符合新工科背景下行业人才标准的人才培养方式,经过校企共建的形式,将办学模式转变为校企合作教育的

形式^[3]。

1. 校企一起创建人才培养方式

学校和企业要专门建立负责双方建设沟通的部门,该部门成员需要有学校、企业、政府和行业四个方面的专业人士参与,由这四个共同讨论当前地区经济发展趋势以及行业所需要的人才标准,一起制定相关的教学方案。产业学院形势之下的学生培养要重视学生的实践能力,结合新工科专业背景,培养出实践能力强、懂得新工科技术的创新性高素质人才。

就以黑龙江工程学院为例,为培养出交通运输行业所需的新型人才,该学院同黑龙江省龙运(集团)股份有限公司和中寰卫星导航通信有限公司等相关行业企业在长期合作模式之上,创造了“1+N”的人才培养形式,采用了一所学校和多个企业共同进行人才培养的形式,在2016年12月一起创立了行业智能交通学院。

2. 校企一起进行课程设置改革

根据新工科人才培养目标,不断完善高校专业课教学课程设置,彰显工科教学背景,不断加强实践课程的占比,展现出工学融合的教学特点,进行校企合作模式。促进课堂教学方式逐渐转变为企业教学方式,实践类的课程目标、上课方式和上课内容要由学校老师和企业相关人员共同确定。与此同时,还要不断强化校企双方的师资力量建设,培养出一支“教师和工程师”的双师队伍。

比如说,可以再产业学院建设之初,学院和企业就一起制定出具体的行业人才培养方案,在方案制定的过程中,要充分展现企业在人才养成过程中的主要地位,依照企业对于本行业专业人才的任职要求和标准,明确提出学生在毕业时所要求达到的具体标准以及学生在毕业后的4年后的个人发展预测^[4]。

3. 企业一同建设实践平台

学校和企业要建立学生实践所需要的实践平台,并实现共同管理。因此,要对学校现有的专业平台进行全面的升级维护,专业的工作设备要和企业达到统一标准。让企业参与到学校的运行当中,让学生在校园内就可以感受到合作企业的文化,在学生期间就能够用熟悉企业当中的实际工作内容,提前进行职业技能和素养的培养。学生在这样的环境当中进行实践学习,对于其知识应用能力和实践动手能力有着明显的促进作用,能够让学生在毕业后进入到企业工作时快速适应企业工作,提升工作效率。

比如说,可以设立“3+1”的人才培养方式,让学生在大学四年的学习生活当中,前三年在学校进行理论知识的学习,最后一年在产业学院中进行学习和毕业论文的写作。在产业学院中的学习分为三个内容,分别是三个月的轮岗实习、三个月的顶岗实习以及六个月的毕业实习,并在毕业实习中完成论文。让学生在“三真”环境下,加强自身实践能力。

4. 校企共建共管

建设“校企政行四者联动”的运行方式,四个成员要将“人才共培、资源共享、平台共建、共同管理、责任平摊、成果共享”作为建设的原则,合理建设联合四方的理事会办学结构,理事会成员由以上四个方面成员组成,一起制定学院的培养目标,让学校和企业明确自身所担责任和义务,促进产业学院的平稳运行。在合作当中企业还可以为学校人才培养提供真实的行业运行素材帮助教学质量的提升,让学生所学知识和实际环境的衔接得到保障,加强学生的学习兴趣。企业还可以利用学校的专业教师对于已经在职的员工进行在培养,提升企业的新产品的开发技术。校企双方相互进行理论和实践的培养,有利于提升学校师生和企业员工的行业知识更新和专业技能。

同样以黑龙江工程学院为例,该学校利用自身教育资源为合作企业进行业务培训,在三年当中累计为企业培训了五百多名员工,实现了合作共赢。学校还将中寰公司引进了学校的运营模式当中,学校为企业提供办公室和实验管理等方面的保障,企业为学校在“物联网概论”等课程的教学当中提供了企业的真实运营素材,保证了教学内容和实际情况的真实衔接。

四、结语

在新工科的背景影响下,需要学校和企业对于现行的校企合作模式进行改进,加深校企之间的合作,共同努力培养出符合行业和企业需求的新时代高素质人才。

基金项目: 吉林省高教科研一般课题:新工科背景下产教融合、校企合作机制研究(JGJX2020D360)

参考文献

- [1] 王强,姜莉,吴彪,张鹏,李雯.新工科背景下地方本科高校行业学院人才协同培养模式[J].湖北工程学院学报,2020,40(03):122-125.
- [2] 阮显政,赖天恩,刘佳.新工科背景下独立学院人才培养模式创新的探索与实践——以华南理工大学广州学院为例[J].当代教育实践与教学研究,2019(22):175-176.
- [3] 李疆,金开军,石文昌,杨秋萍,安金亮.新工科背景下地州高校工程训练课程教学模式改革探索[J].高教学刊,2020(32):122-125.
- [4] 郭文忠,张浩,董晨."新工科"背景下数据科学与大数据技术专业建设探索与实践——以福州大学为例[J].电脑知识与技术,2020,16(25):121-123.

网络强国背景下高校大数据思想政治教育的创新路径探析

张 韧

河北工业大学机械工程学院 天津北辰区 300000

【摘要】 大数据与思想政治教育相结合,发挥思想政治教育的价值引领作用,推动科技创新的社会智能优势,充分把握二者的融合点和优势点。指向时代诉求,从宏观和微观两个视角分析高校大数据思想政治教育创新的重要意义。着眼数据难题,从数据来源匮乏、数据分析困难和数据可信度低等三个维度考察高校大数据思想政治教育创新的现实困境。深化创新路径,从数据采集链、数据分析链、实证案例库三个层面展开,探析和研究高校大数据思想政治教育创新的深化之道。

【关键词】 大数据;思想政治教育;创新

在网络强国的大数据视野下树立创新型教育理念,提升社会主义核心价值观是高校网络思想政治教育亟待解决的问题。进入社会主义新时代,高校有责任在大学生中进行正确的价值观引领,弘扬社会主义核心价值观。在复杂多变的网络时代,高校面临人才培养的关键任务,需要充分落实如何利用大数据理论和技术手段,有效把握网络舆情和教育环境,确保和促进高校网络思想政治教育的健康发展,为学生的成长和成功提供良好的基础。

一、时代诉求:高校大数据思想政治教育创新的重要意义

习近平总书记的网络强国战略思想对于做好大学生思想政治教育具有极强的指导价值,大数据网络的更高层次和更深领域。大数据在数据采集方面具备很大弹性,在微观层面和数据深度方面,记录大学生个人的做法和表现,在宏观层面和数据广度上,观察总结大学生群体的思想和行为,既能够形成宽宏广大的大学生思想政治教育表现记录,又能细致精准记录大学生的需求。通过挖掘大数据带来的隐性数据,发现大学生的思想动态和心理状态,明确大学生的个性需求,突显以人为本的人文关怀。同时,数据分析带来的科学预测,能够帮助高校思想政治教育者对大学生的思想状态形成一个明确的客观认识,在此基础上有针对性地调整教学内容和教学细节,实现分层次、分类别指导。在教育过程中,运用大数据的技术手段,进行大学生思想动态数据整合,辅之形象有趣的图表、动画和视频,实现大数据教育资源的共享。

高校思想政治教育的精准性要求极高,不仅要精确展现党性特征和政治特色,传播党的思想,表达党的意志,还要进行精细化人才培养,落实立德树人的根本任务。这对于高校思想政治教育工作者的要求极高,不仅要进行思想引领,还要加强心理健康和生涯规划辅导。当代大学生思想活跃,价值取向多元化,抗压能力普遍偏低。一方面,高校思想政治教育工作者需要解决大学生思想问题,通过大数据技术建立大学生思想问题数据库,发现引起问题的复杂因素,发现其持续变化的发展过程,为每个大学生个体勾画数字剪影,并根据个体问题总结群体特征。另一方面,疏解大学生心理障碍。搜集引发大学生心理障碍的代表性因素,形成与之相关联的实时数据和行为数据,以文字、声音、图像等方式记录大学生的成长路径、心路历程和价值取向等,采取共情等方式对特殊心理问题群体和重点关注群体给予帮助。最后,高校思想政治教育工作者要帮助大学生解决真实存在的实际问题。大学生正处在18-24岁的成长初期,面临学业、感情、就业、未来规划、人际关系等多重方面的问题,规划未来发展方向,试图寻求更好的自身发展。利用大数

据帮助大学生做好生涯规划,指导他们发现自己的优势和特长,制定成长规划,实现精准化帮扶。

二、数据难题:高校大数据思想政治教育创新的现实困境

数据来源渠道不明晰,大学生思想政治教育数据资源匮乏。目前,高校大数据思想政治教育正处在初步阶段,面临的主要矛盾是数据需求多样性和数据资源匮乏性之间的矛盾。大数据不是一般数据的重复性和简单性罗列,而是数据的智能性整合。整体而言,目前的数据是面向过去的历史性数据,存在数据缺失、数据断层甚至是数据混乱的情况,真实性和可利用性较低。就个体而言,个性化数据更是处于稀缺状态。个体数据是反映单个大学生思想状态和行为表现的直观表达,是实现精准化服务的直接条件,是影响思想政治教育效果的核心要素。高校思想政治教育工作者对个体数据的收集包括谈心谈话、日常观察、问卷调查等形式,覆盖范围十分有限,基本上是出现问题之后再对相关数据的收集,存在一定的局限性和滞后性。当前的数据收集渠道过于传统,成本高,成效低,很难做到全方位和全过程覆盖。

数据分析挖掘有困难,大学生思想政治教育数据运用率低。大数据时代,真正有价值的是数据的分析、挖掘和开发。高校思想政治教育工作者目前面临数据分析挖掘困难性大的问题,一方面,数据来源形式具有多样化,思政工作人员从学生个人、学生家长、辅导员、任课老师、班级同学、宿舍舍友等多个方面接收数据信息,组合成为反映大学生日常生活、思想状态、心理状态的组合数据。同时,学校层面或者更高层次利用多个APP或者数据收集平台收集直接数据,形成多种多样的数据库。这些数据的存储方式和表现形式各不一样,数据标准不一样,数据整合的难度较大。另一方面,数据的可信度真假不一。现阶段大学生思想政治教育工作者需要收集的数据量很大,缺乏切实有效的统一标准。在数据的挖掘过程中,往往存在虚假数据、重复数据、无效数据的干扰,尤其是在信息量很大的情况下,数据分析和整合的困难性明显增大,工作量增加。

习近平总书记指出:“世界各国都把推进数字化作为实现创新发展的重要动能,在前沿技术研发、数据开放共享、隐私安全保护、人才培养等方面做了前瞻性布局。”^①高校思想政治教育工作者在引进大数据之后,面临新的机遇与发展,但是同时也存在着一定的数据风险问题。一方面,数据的理性特征过于明显,容易引发标签泛滥的现象。高校思政工作者往往利用大数据进行数据分类,按照大学生的专业、班级,划分不同的大学生群体,建立不同品项的大学生思想政治教育数据库。这是精准化服务和精细化管理的优势,但是

过于理性的标签容易显得冰冷,容易对大学生造成伤害。另一方面,数据安全性容易受到威胁。数据收集作为大数据下人才培养的重要一环,涉及学生的多项关键性成长信息,不仅包括既存的客观现实,还包括成长经历、心理状态等隐私性信息。一旦这些信息发生泄漏,会对大学生造成很大的不可逆影响。大学生因此安全感降低,对大数据产生警觉心理,造成大数据信息来源的不真实和不完整。

三、创新路径:高校大数据思想政治教育创新的深化之道

网络强国背景下,大数据与高校思想政治教育相结合仍处于蹒跚学步的初级阶段,需要进行进一步探索与研究。通过大数据技术手段,创新高校思想政治教育工作方式,获得更广的洞察力和更深层次的价值。

1. 打造完善有效的数据采集链。

数据的采集和归纳是大数据整合的基础性环节,大量真实有效的数据是高校思想政治教育的基本骨架,这就使得数据采集成为高校思想政治教育的关键一环,促使高校重视数据收集,拓展数据获取渠道,打造完善高效的数据采集链。

数据是海量的,在采集过程中要注重针对性和目的性。首先,有针对性地收集关键数据。大学生的日常生活中的真实资料包括方方面面,比如手机通讯录、微信朋友圈、微博关注、微博粉丝、抖音关注、淘宝记录、图书馆记录、校园卡刷卡记录等等,这些都是高校思想政治教育大数据的信息来源。在搜集过程中要从细节处入手,从细小处着手,把握一言一行、一举一动,在最真实的行动中搜基础真实细致的可靠信息。其次,有目的量化个体数据。在进行数据收集的过程中,鼓励大学生个体从自身出发,对自己的日常生活学习进行记录,开展自我量化,进行自我认知。在自我量化的过程中,充分发挥问卷调查或者线上测试的优势,实施测试大学生生活状况、思想状态和心理情况,进行精准记录。利用相关数据摸清大学生“碎片化”生活痕迹,进行正确评价,开展相关指导。最后,扩展数据来源渠道。目前关乎大学生思想政治教育的数据覆盖面还十分有限,要继续发挥互联网共享资源的优势,改善数据来源分散化的现状。

参考文献

- [1] 刘珂珂,王彩云. 高校学生思想政治教育的困境与出路——基于工具理性与价值理性的分析框架[J]. 高校教育管理, 2012, 6(5): 87-91.
- [2] 李浩泉,陈岸涛. 论高校思想政治教育对大数据的有效运用[J]. 学校党建与思想教育, 2020(6).
- [3] 徐永利. 大数据融入高校思想政治教育探析[J]. 中国电化教育, 2018, 383(12):51-58.
- [4] 杜立. 提升高校思想政治教育亲和力和针对性研究[J]. 吉林农业科技职业学院学报, 2018, v.27; No.85(02):90-92+128.
- [5] 习近平在中央政治局第二次集中学习上的讲话: 审时度势精心谋划超前布局力争主动实施大数据战略加快建设数字中国[N]. 人民日报, 2017-12-10(1).

2. 构建统一高效的数据分析链

在对高校思想政治教育数据进行采集之后,要进行建模分析,就具体的分析方法来说,分为整体性分析、差异性分析、动态性分析和关联性分析,随之进入数据处理阶段,根据不同目的产生不同的数据。

整体性分析是对高校大学生思想状态和行为举止进行宏观分析,建立大数据分析系统,全方位、立体化呈现大学生具体思想和行为,在整体上提供思政教育的指向性建议。差异性分析是个性化分析的另一种表达方式,是具有问题导向和细节视角的分析方法,为大学生个体提供私人订制的个性化服务,让高校思想政治教育的目的性更加凸显。例如,可以针对一个学生的兴趣爱好、行为能力、心理水平以及专业对口程度,对其进行专门的职业生涯规划指导,无论是就业还是升学,对其进行价值更高、针对性更强的正向指导。动态性分析是在整体性分析基础上进行预警和分析。针对某一项思想和行为的动态分析,发现学生当前阶段的具体情况。就学业建设而言,大学生在校成绩至关重要,在对偏远地区学生、留降级学生等基础薄弱学生进行重点关注的基础上,加强对该群体学业成绩的动态预判,提前做好学业预警和学业帮扶工作,为提升对大学生思想掌控能力成为可能。

3. 完善交互成熟的实证案例库

大数据与高校思想政治教育的融合是理论与实践的相互结合,理论研究和实证分析在相互作用的基础上推动高校思想政治教育前进和成熟。实证案例分析是通过个案案例进行科学研究,具体问题具体分析,更具鲜活性。

受到主客观因素的影响,大数据与高校思想政治教育的融合还存在很多矛盾和困难。例如高校思想政治教育工作者对大数据技术不了解、操作不熟练,大学生对大数据有抵触情绪,大数据平台建立过程有障碍。在大数据融入高校思想政治教育的过程中,实证案例库中的个案案例是对整体性数据的补充,需要专业的技术人员和人才队伍。同时,要做好经验总结。大数据与高校思想政治教育融合不是一蹴而就的事情,是摸着石头过河的曲折过程。要根据在数据采集、数据分析和实证案例库建立过程中出现的各类问题,总结形成具有可行价值和具有普世意义的经验。

① 习近平在中央政治局第二次集中学习上的讲话: 审时度势精心谋划超前布局力争主动实施大数据战略加快建设数字中国[N]. 人民日报, 2017-12-10(1).

“立德树人”理念下的高校思政教育教学改革模式探析

廖毅川

凯里学院 贵州凯里 556003

【摘要】 “人生无德，生而何益”老师的根本不在于教书，而在于育人，这些都反映了立德树人的重要作用。高校作为育人的重要地点，更应始终将这一理念贯穿整个思政教育当中，引领当代青年人树立正确三观，培养出合格的社会主义接班人。

【关键词】 立德树人；高校思政；改革模式

习近平总书记早在全国高校思想政治工作会议上指出，高校要坚持把立德树人作为中心环节，把思想政治工作贯穿教育教学全过程，实现全程育人、全方位育人，努力开创我国高等教育事业发展新局面^[1]。这一理念的提出，不但为高校人才培养目标设立提供了依据和支持，更推动了高校思政课的改革创新。

一、将立德树人理念融入高校思政工作的好处

目前，随着我国经济水平不断提升，人们的物质生活水平质量也不断提升，越来越多的外界元素对人们产生影响，特别是青少年。由于他们接受新鲜事物的速度不断加快，并且是接触各个领域的新鲜事物，就更容易受到这些负面的文化所影响。在地铁上因为不让座而大打出手等新闻报道频频出现在各大网页，这些报道所反映出来的也不仅仅是扰乱社会秩序的问题，更是反映了人们道德素质低下。在这样的情况之下，高校要“怎么培养人、培养怎样的人、为谁培养人”的高校思政课的基本问题就更加的重要，高校一定要对于这三个问题进行有针对性的改正。要像习近平总书记所说的那样，培养出符合时代要求能够“做到明大德、守公德、严私德”的当代新青年。

1. 指引学生成为一个具备德行的人

德行，是人们共同生活和行动的一个准则和标准，是一个人生活在社会之上不断践行的自身价值理念。将具备德行作为立德树人的基本宗旨，是对于人类教育实践的经验总结。

2. 指引学生成为一个具备理想的人

理想，是人们对于未来发展的美好愿景，是有可能实现的，展现了人们对于未来的理想与追求，是人们促进自身发展的重要动力。理想为人们明确了奋斗目标，只有明确目标能够在发展的过程中不迷失本心。

3. 指引学生成为一个具备才学的人

才学，是人们所掌握的技能 and 基础知识。现代高等教育养育出来的人才，一定是对于现代科学知识具有一定了解的高素质人才。现代教育的不断改革，就是为了给同学们提供更好的学习环境，掌握更多的现代应用知识。自身具有良好的道德品质，只是步入社会的前提条件，更重要的是自身要具备高水平的现代知识技术知识。

4. 指引学生成为一个具备根基的人

根基，就是指一个人的政治立场和是否具有国家观念。一个符合现代要求的高素质人才，一定是一个扎根于自己的祖国，清楚地知道自己要努力建设的是什么，要帮助谁。只有自身的根基稳定，只有这样才能不断地乘风破浪，勇往直前。

5. 指引学生成为一个具备格局的人

格局，展现的是一个人的眼界和胸怀。现代高等教育培育出来的高等人才应该是具备全球观和全局观的人才。要用整体的眼光看

待全部国家，不应该出现区别对待，产生性别、肤色和种族等歧视现象，要努力促进世界成为一个整体。

二、给予立德树人思想下高校思政课中存在的缺陷

为了完成立德树人的教学培养目标，全国各所高校都展开了针对思政课程的特殊意义进行了教学方式和结构调整。但是很难快速完成立德树人理念的落实，整个落实过程需要较长时间并且过程非常得复杂，特别是由于当下文化全球化，信息技术不断发展，学生在短时间内接收较多的信息，对于高校思政课的建设和培养造成了很大的干扰^[2]。出于这些原因，高校必须要对立德树人理念进行深刻解析，探索当前思政课教学模式改革之中还存在哪些缺陷，为接下来的改革工作积累经验。

1. 设置的课程目标单调，无法培养学生全面发展

在当前的高校思政课的的教学目标建设当中，对于课程的能否对学生的全面发展起到促进作用缺少思考，严重地阻碍了立德树人教育理念的渗透，高校课程目标的设立缺少大局观和对于学生知识、能力和思想情感培养的平衡，在很大程度上影响了教学目标对于课程实践的实际价值，严重减少了目标实现效果，无法保证学生的全面发展。

2. 教学内容设计老旧，无法满足新时代高校学生学习要求

当前的高校学生普遍为“95后”年龄较小，他们的生长环境和之前的学生完全不同，对于自身发展和理想追求有着较强的要求和个人想法。而当前的高校思政课程的内容设计依旧是以往的内容，没有针对现在的社会环境和当代大学生进行详细地分析，致使课程内容无法对当代大学生的发展作出有用的帮助，无法让立德树人真正的变为学生自身道德建设的指引。

3. 教学方式创新较少，“互联网+”模式的思政课堂构建存在问题

当代社会发展快速，网络信息技术也是飞速发展，在这样的时代背景之下，当代大学生获取信息的渠道和生活方式在很大程度上都受到了互联网的影响。但是当前各个高校的“互联网+”模式并不能很好地与思政课堂进行融合，缺少全面的系统建设理论，有着很多的形式化缺陷，导致老师很难使用网络资源对于学生进行全方面的培养。

4. 教学评价制度存在漏洞，相应的部分能力被减弱

在当下的高校思政课当中的教育评价方式依然是传统教育模式中的教学评价方法，评价方式方法缺少更新，很难向教师科学全面地反映学生的知识掌握情况和思想道德情况^[3]。现阶段的反馈渠道只有一种形式，很难站在客观的角度展现立德树人教育理念在高校思政课堂当中起到的作用和效果，严重地阻碍了教学评价对于教学发展的促进作用。

三、基于立德树人教育理念下高校思政课的教學模式创新方式

1. 完善课程目标, 满足学生发展需要

立德树人教学思想是以人为本的思想在教育事业中的全新发展, 促进学生全面成长是当代高等教育不断前进的主要动力。在培养学生全面发展时, 不但要对学生的知识和专业技能的培养和提升, 还要对学生的思想道德情况、情感价值观念、心理情况和审美能力进行关心和改善。根据以上这些目标, 高校的思政课程设置时, 应该在满足立德树人的根本条件的基础上, 对于学生的培养方式进行全面改善、不断优化学生发展目标。

第一, 要根据思政课堂的实质, 设计学生发展的终极目标。各个高校要针对思政课程的教学内容, 深刻解析“立德”和“树人”在思政课程当中的应用, 在实际的上课过程当中, 要从现代社会的发展形势角度, 进行对学生的思想道德培养内容进行讲解, 这其中主要包含理想培养、道德培养和法律意识培养等方面, 让学生在德育的支持下, 逐渐成长为一个完整的“人”, 从而更好地对社会起到促进作用。

第二, 在对知识层面进行课程目标设立上, 高校要针对当代高校学生的认知和情感发展的主要特点, 对于思政课堂教材内容进行总结, 并优化理论知识的讲授和展现方法, 指引学生能够为正确的人生观、价值观和世界观的建立打下坚实理论基础, 并可以在以后的社会生活中运用所学的思想政治知识, 培养自己不断发展。

第三, 在技能能力方面设计对于学生的培养目标时, 思政课程不仅要传授学生相关的理论知识, 还要教会学生应该怎样做人, 怎么样才能够把事情做好。比如说, 当代社会对于人与人之间的交流和合作提出了更高的标准, 在思政课堂的教学过程当中, 老师可以有针对性的对于学生进行的合作能力进行培养, 让学生在合作学习的过程当中不断提升自己的团队意识和团队精神, 培养学生的人际交往能力。

2. 优化教学内容, 展现立德树人的主要目标

当前, 高校的思政课堂教学内容丰富涉及多个方面。学校应该在立德树人的教育理念指引下, 对于课程资源进行梳理和整合, 根据这一理念进行教学设计, 从全方面对于学生进行培养^[4]。首先要完善信念教学内容, 当前大学生多数都缺少信念。针对这一问题,

老师要充分挖掘教材中的内容对于学生展开教学, 不但要根据时代发展要求, 让学生意识到自己在新时代发展中所承担的责任, 还要让学生能够树立自身理想, 在实现理想的过程中不断实现自身价值; 其次, 在当前文化多元化的背景时代当中, 引导学生树立开放的思想观念, 有利于学生正确看待不同的文化内容, 对于培养学生的文化自信产生了积极影响; 最后, 要在思政课堂当中不断的培养学生的法律意识, 增强学生懂法、守法的意识。

3. 改革教学方式, 加强思政课培养效果

由于当前社会高度信息化发展, 这为思政课发展带来了很大的机遇。所以, 高校要在立德树人的教学理念引导下, 结合当代大学生的特点, 利用新媒体网络技术建设出新的思政课网络平台, 促进思政课教学方式的创新发展。高校可利用互联网平台, 增强和学生的日常沟通, 通过对于学生在校园和学习生活中的表现进行数据研究, 并根据研究结果将教学内容引入学生实际生活当中。比如说, 老师可在开展党的代表大会期间, 通过学校建立的教育教学平台为学生们实时推送会议进展、会议重点内容和对于会议重点内容进行讲解, 通过这样的方式培养学生的思想政治能力。

4. 改进教学评价方式, 促进学生全方面进步

在立德树人思想的引导之下, 传统应试教育评价方式已经无法满足现代高素质人才的培养模式了。所以, 各高校要根据现在教学要求建立全面的、科学的教学评价方式。比如说, 可以打造自我评价、他人评价、常规评价等等的教师评价方式; 对于学生就可以采取自我评价、教师和同学评价、学校评价、实习单位评价和社会评价等等评价形式, 力求全面反映老师思政课堂的教学能力和学生的思想道德水平情况。同时还要设立先进的教学评价反馈系统, 充分利用互联网教学平台搜集学生的教学反馈信息, 并聘请专业的学者对于反馈进行分析, 分析高校的思政课堂是否做到了立德树人的要求, 根据反馈分析进一步完善高校思政课。

四、结语

在新的时代背景之下, 立德树人教育已经成为现代教育建设的重要指标, 高校要围绕这一指标, 不断优化课程建设, 培养出更多能够促进社会发展的高素质人才。

参考文献

- [1] 祝李杨. 以“立德树人”理念下的高校思政教育教学改革研究[J]. 福建茶叶, 2019,41(07):156.
- [2] 王坤, 张留学, 赵尧敏. 立德树人理念下高校课程思政教育改革探讨——《有机化学》课程思政论[J]. 教育教学论坛, 2019(36): 38-39.
- [3] 关敏泓. 基于立德树人理念下高校学生管理工作与思政教育协同发展研究[J]. 中国农村教育, 2020(18):7-8.
- [4] 唐开元, 李丹丹. 新时代高校立德树人的理念及践行路径[J]. 高校辅导员学刊, 2020,12(05):43-47.

高校“大创项目”管理中的问题及对策研究

马平虎¹ 王雪梅²

1. 宁夏大学新华学院 宁夏银川 750021; 2. 宁夏大学法学院 宁夏银川 750021

【摘要】 为向社会供给更多应用型、复合型人才,各高校均大力推进学生自主创新创业教育活动,通过健全协同机制、强化过程管理,帮助学生积累社会经验,推动“大创项目”高效开展。本文就针对此,以高校“大创项目”实质与发展为切入点,提出“大创项目”在实施管理期间存在的各类问题,构建起专项严谨的过程管理体系,以期为相关工作人员提供理论性依据。

【关键词】 “大创项目”;管理问题;解决对策

为适应社会主义市场经济新常态化发展趋势,国家及教育部门宣布应大力推进大众创业、万众创新活动,打造出中国新经济发展引擎。“大创项目”又被称之为大学生创新创业训练计划项目,主要目标为训练学生创新创业能力,确保学生能够更好地满足未来工作要求,为向各行业输入创新型、应用型人才做好储备工作。

一、概述高校“大创项目”

1. “大创项目”概念

高校“大创项目”主要就是在高等院校本科教学质量与教学改革工程中,直接针对大学生个体或团体开展的创新创业活动,具有覆盖范围广、影响力大等特征。“大创项目”旨在全面推进大学生创新创业教育,增强学生创新思维与意识,从根本上提升高校教学质量与效率。

在高校“大创项目”开展期间,需要利用校内外资源平台,在导师指导下选择适宜研究方式,开展实践活动、调查活动,满足创新创业项目开展要求^[1]。与其他教学活动相比,“大创项目”具有创新性、实践性、协作性优势,对培养学生各项综合素质具有重要意义。

2. “大创项目”发展趋势

19世纪初,德国教育学家首次提出教学与科研相结合的教学理念,为开展高校科研训练活动奠定了坚实基础。20世纪60年代末,美国教育学家对该教学理念进行了进一步完善,正式推广了本科生研究机会计划项目,使“大创项目”开展目标得到明确。我国于20世纪70年代展开“大创项目”相关研究工作,强调各大高校应加重科研分量、加强科研任务。十二五至十三五期间,教育部正式将大学生创新创业训练计划通过项目的方式在高校内部开展,借助项目形式资助大学生自主开展创新创业活动。

3. “大创项目”开展重要意义

大学生创新创业训练计划项目开展目的主要就是加强本科生创新创业能力培养,为国家培养更多创新型、应用型人才。通过开展“大创项目”,可将地方经济与高等教育工作有机结合在一起,最大限度提升学生创新创业能力^[2]。但就目前来看,我国大学生创新创业活动开展经验积累较少,在实际管理过程中依然存在组织申报或实施管理问题,直接影响到“大创项目”的实施效果与项目优秀成果产出,因此需加强“大创项目”开展期间的管理力度,从根本上保障项目管理质量及效果。

二、高校“大创项目”实施期间存在问题

1. 学生申报积极性不佳

经过实际调查发现,学生对于申报“大创项目”的积极性不高,

不同年级层次的学生申报人数存在一定差距。具体而言,大一学生因自身知识储备量不足,并不具备参加“大创项目”研究工作的综合能力;大二级大三学生是创新创业项目的主力军,但由于其专业课程较多,学习压力较大,没有过多精力参与到创新创业活动中^[3];大四学生在校时间较短,面临着较大的就业压力,参与申报项目的积极性更加薄弱。

不仅如此,大学生尚未制定出明确的人生目标,自我定位较为模糊。部分学生受享乐主义影响严重,在学习期间沉迷于娱乐项目,没有充分认识到参与创新创业活动的重要性。

参与“大创项目”活动的学生在没有获得校级或省级以上奖励时,在评定奖学金中不予加分,对自己的学业没有明显帮助,因此缺乏自主参与“大创项目”的意识。

2. 项目指导不充分

大部分学生参与创新创业项目时的经验较少,需要指导教师充分发挥出应有的指导作用^[4]。但由于部分高校指导教师工作压力较大,需要完成科研、教学等诸多任务,没有对大学生创新创业项目开展情况进行积极跟进,导致创新创业项目开展效果与预期目标存在较大差异。

3. 过程管理力度不严

在大学生创新创业项目中,还存在过程管理力度不足问题。部分学生申报大学生创新创业项目主要目的为完成指导教师布置的任务,在申报成功后没有对项目给予高度重视,小组成员之间组织分工不明确,经常出现组员内相互推卸责任或消极怠工等问题,严重影响了“大创项目”开展效果。

4. 项目资金较为缺乏

一个规模较大的大学生创新创业项目需要足够经费支撑。虽然部分学校提供了较为充足的经费支持,但并没有一次性拨给所有经费,而是分开题、中期、结题三部分,学生在开展项目过程中没有钱去垫付中间经费,导致创新创业项目开展效果受到严重不利影响。

三、高校“大创项目”问题解决对策

1. 优化项目评审工作

为从根本上提升大学生申报创新创业项目的积极性,在开展项目期间需优化评审工作内容,将申报创新创业项目作为奖学金、贫困补助、入党等必要条件,依照学生参与项目期间付出的努力进行量化打分,确保“大创项目”评审工作公平公正开展。

2. 建立指导导师库

为充分发挥出指导教师在大创项目管理工作中的重要作用,加强师生间有效沟通,需将指导教师名单与实际信息列入到导师库,对导师个人情况进行宣传介绍,确保大创申报学生能够

在导师库中自行选择指导教师^[5]。要求各高校在指导教师群体中定期开展教育培训工作,借助校内外研讨、企业兼职、校外合作交流等方式,优化指导教师理论知识结构,增强教师教学水平与实践能,确保其能够在指导大学生创新创业项目中发挥出重要作用。

3. 加强“大创项目”检查力度

在大学生创新创业项目开展期间,为从根本上保障项目质量与开展效率,还需要加大项目检查力度,将各阶段检查结果备案入库,防止出现部分组织消极怠工等问题出现。运用合理的项目组员淘汰制,依照项目成员任务完成情况动态调整成员结构,使成员均能够认真履行自身职责,保障项目高效可靠开展。

4. 优化经费监管机制

大学生创新创业项目的开展工作离不开充足资金保障,为从根本上提升项目整体开展水平,需加大资金报销及审查力度,避免在项目开展期间出现资金缺损较大问题,为保障创新创业项目高质量开展奠定坚实基础。

四、高校“大创项目”管理要点

1. “大创项目”组织管理

保障高校“大创项目”有序开展,需大力加强组织管理力度,校方应建立起专项领导小组与管理办公室,为项目开展提供更加全面的服务。成立“大创项目”领导团队,负责组织、领导与协调“大创项目”开展全过程,制定出“大创项目”实施期间的各项规章制度^[6]。为保障“大创项目”管理效果,还需要在校内建立起各部门联动机制,对项目开展进行严格的评审与验收。

2. 细化“大创项目”实施管理要点

以某高校以科研类“大创项目”为例,在该项目实施过程中,学生首先在规定研究项目中选择适宜的项目研究目标及内容,提出解决项目研究问题的各类方式,由导师评估研究成果。为增强项目实施期间的质量及效率,校方及导师需要从以下几部分入手加强项目过程管控力度:

第一,规定项目来源。要求创新创业项目课题应当由学院专家组根据本学院专业办学特征拟定,各精品课程建设团队需要验证该项目实施的可行性与创新性,学生依照个人或团体专长独立选择题目;

第二,在申请项目中必须配合指导教师。要求指导教师应具备学术水平高、治学严谨等专业素质,学生也可根据项目需求自行选择指导教师,使项目能够在教师与学生的共同努力下开展。同时,教师在指导项目过程中,需要协助学生制定研究方案,合理安排进度计划与项目经费预算,让学生能够在参与创新创业活动中,切实

提升自身专业水平与各项综合素质。

第三,加强项目实施期间各环节管控力度。在大学生创新创业活动申报基础上,应当组织项目立项答辩^[7]。针对所发现的学生项目研究经验不足、动手能力不强等问题,应当集中培训学生撰写开题报告、合理规划项目,研究进度的能力。加强项目实施中期管控力度,将项目开展过程中的各资料交予项目管理部门审查,接受部门提出的相关意见及看法。在项目最后结题答辩环节,学校需制定结题等级划分标准,利用专家外审与现场答辩相结合的方式,使项目评估结果更加全面精准。

3. 加大项目支持力度

为确保高校“大创项目”能够在培养学生综合素质中发挥出重要作用,校方还应加大项目支持力度,鼓励学生积极参与创新创业实践活动。依照结题验收结果,为学生提供学分、科研奖金等奖励项目。为积极参与到“大创项目”辅导的教师给予课时工作量以及津贴奖励。在条件允许的情况下,要求校内重点实验室、实验中心、试验仪器等均为“大创项目”提供服务。在大创经费方面应当设立专项经费,细致记录经费来源以及支出情况,确保项目经费能够实现专款专项目标。

4. 建立质量监管机制

在开展高校“大创项目”质量管理期间,需要建立起全面严格的质量监管机制,确保“大创项目”开展过程中能够得到全面监管。一方面,建立起高效两级督导机制,制定出合理的“大创项目”督导实施流程。明确项目,各开展环节评审流程及标准,对评审记录表进行随机抽查。采用反馈评价方式,重视师生对项目开展情况的反馈情况,及时发现与解决“大创项目”开展期间存在的各类问题;另一方面,做好信息化管理工作,研发出专项“大创项目”管理系统,确保项目开展期间的经费、申报、审批、统计等信息能够得到统一整合及应用,从根本上保障项目开展期间的管理可控性。

五、结语

总而言之,高校“大创项目”的开展需广大师生共同努力及有关各部门的协同配合。为保障“大创项目”开展效益,从根本上增强大学生科技文化素质水平及创新创业能力,在管理“大创项目”期间,需要结合项目实施内容,制定出规范可行的过程管理体系。严格管控“大创项目”开展质量,使“大创项目”能够充分发挥出应有的教学价值与经济价值。

基金项目: 宁夏大学新华学院院级科研重点项目“宁夏高校大学生大创项目管理中的问题及对策研究”项目编号 18XHXY29

参考文献

- [1] 刘小桃. 基于项目管理方法论的大学生创新创业能力塑造研究[D]. 广州大学, 2019.
- [2] 鲍秀秀. 教师指导本科研究项目的动机影响因素研究[D]. 上海师范大学, 2019.
- [3] 谭夏妮. 广西高校卓越工程人才培养质量管理研究[D]. 广西大学, 2018.
- [4] 陈真. “大学生创新创业项目”指导中存在的问题及对策[J]. 新西部, 2018(33):121-122.
- [5] 杨风开, 李红斌, 尹仕. 基于过程管理的院级“大创项目”的运行管理模式[J]. 创新与创业教育, 2019, 10(01):82-86.
- [6] 何望, 林庚. 大学生创新创业能力培养探究——以江西财经大学“大创”项目为例[J]. 科技创业月刊, 2019, 32(10):153-156.
- [7] 毕永强, 王鹏, 张康智. “大创项目”组织管理运行中存在的问题与对策[J]. 教育教学论坛, 2020(01):17-18.

信息技术支持下高校移动学习课堂教学设计和挑战

闵晨希^{1,2} Premkumar Rajagopal¹

1. 马来西亚科技大学 马来西亚吉隆坡 47810; 2. 西北政法大学 陕西西安 710122

【摘要】 新冠疫情给各行业带来了变革的挑战和机遇。其中, 高等院校得益于信息技术的发展, 尤其是移动互联服务的支持, 保障师生在不返校的前提下保质保量开展线上教学活动。本文以2020年春季学期高校英语听力课程实践为例, 分析、讨论在现代教学技术支持下外语听力课堂构建中存在问题及对未来教学实践的启示。

【关键词】 信息技术; 移动学习; 高校教师信息素养; 听力教学

一、移动课堂实施背景和条件

本节从宏观政策要求、软硬件支持及现实要求三方面讨论本研究的开展背景。

1. 政策要求

近年来国际权威机构陆续出台政策文件, 强调将信息技术(Internet and Communication Technology, 以下简称 ICT) 应用于教育行业的必要性和重要性。联合国教科文组织高等教育创新中心在2016年发布《深圳共识》, 明确高质量的高教生态体系需要各级政府及教育主管部门、高等院校、行业合作伙伴等教育界利益攸关方通力合作, 打造以学生为中心、ICT做支持的教学环境, 从而不断扩大高等教育覆盖范围, 提高教育质量和公平性, 推动产业、经济、社会共同发展和全民终身教育。创新中心在2018年度亚欧国家高等教育 ICT 应用研讨会上表明, 全面、系统的 ICT 应用可以突破时间和空间的限制, 为目标学生提供无缝学习体验(seamless learning experience), 提升学生学习体验、提高教育覆盖面和公平性; 可以为教师提供更及时专业的教学支持(资源、技术等), 从而提升教师教学水平和信息素养; 可以提供更精准、精细的学情数据采集, 推动高等教育研究的发展和改革。教师作为 ICT 在教学环境中的重要实践者, 其信息素养的培养和提升也得到国家政府和教育部的高度重视。2010年中央政府出台《国家中长期教育改革和发展规划纲要(2010-2020年)》, 要求高等院校优化人才培养机制, 提高教师专业能力, 推动教育信息化。2018年, 中共中央、国务院出台《关于全面深化新时代教师队伍建设改革的意见》, 着重强调教师信息化素养的培养和提升。与此同时, 教育部陆续出台《教育信息化行动计划 2.0》, 《卓越教师培养计划 2.0》等配套政策指导用人单位培养教师信息素养。由此可见, 国内外权威机构的政策文件都指向了高等教育融合 ICT、提高教师 ICT 信息素养的重要性、必要性及迫切性。

2. ICT 相关技术及配套服务发展

国际电信联盟发布的《ICT 全球发展报告》指出近年 ICT 应用的三大亮点/趋势: 1) 各类网络服务用户不同幅度持续增加, 2018 年全球过半人口成为互联网用户; 2) 与稳步增加的宽带用户相比, 移动宽带用户和移动蜂窝手机用户均出现激增; 3) 移动互联网服务的可用性和经济性使其成为“发展中国家用户接触 ICT 的唯一途径”。聚焦国内, 中国互联网络信息中心发布的《中国互联网络发展状况统计报告》也印证了这种趋势: 截止 2019 年上半年, 全国移动互联网用户突破 8.54 亿; 全部网民中超过 99% 的用户使用手机上网。而笔者在任课班级开展的 ICT 设备调查问卷显示: 100% 的学生都拥有可以“触网”的智能手机; 每个班 80% 以上的学生拥有除手机以外的其他联网设备, 包括但不限于电脑、平板。

因此, 移动学习课堂的构建具备最基本的实施条件: 移动设备和网络。

3. 现实要求

2020 年伊始, 席卷全球的新冠疫情给各国人民的生命安全和经济稳定等方面带来极大考验和威胁的同时, 也对各行各业的持续和未来发展提出新的挑战。高等教育行业从业人员虽然不属于抗击疫情的关键岗位, 无需奔赴抗疫一线, 但其往日习以为常的教学环境(如线下实验室、多媒体教室)、人际交往(行政管理、教研合作、师生互动), 乃至教学活动设计, 都迫切需要迅速完成从线下到线上的教学变革。

二、移动学习综述

本节简要陈述移动学习在本研究中的适用定义、优势和理论。

焦建利教授认为, 移动学习(mobile learning)是一种在移动计算设备帮助下, 能够在任何时间、任何地点进行的学习。这里有两个要点: 一来, 移动学习所使用的移动计算设备必须能够有效呈现学习内容; 二来, 这种设备要能够实现教师与学习者之间的双向交流。近年 ICT 技术及无线终端的飞速发展则让移动学习的实施如虎添翼。这种学习模式的主要优势体现在: 1) 海量优质在线教育资源, 如 edX、Coursera 和中国大学视频公开课; 2) 专业线上社群实现跨时空沟通合作, 如 Classroom 2.0, 篱笆桩等教师专业发展社区; 3) 线上教学工具, 如 Open Office, MindMap。然而, 只有参与者具备学习内驱力, 开放共享的互联网精神, 和合理设计、使用参与式学习法才能顺利开展移动学习。根据克拉克·奎因的移动学习理论——4C 模型, 在移动学习过程中, 移动终端和移动技术发挥四种功能: 内容(content)、计算(compute)、获取(capture)和沟通(communicate)。

三、移动教学实践的设计和问题

1. 线上教学实施方案

课前问卷调查显示: 学生没有新学期教材, 所拥有的移动设备和网络条件也存在明显差异。在公平原则的基础上, 听力课程采用“雨课堂”平台提供移动教学: 以雨课堂手机课件形式, 在高清扫描课本页面嵌入音频和视频, 实现听力教程电子化。由于音视频已提前上传平台云端, 学生端的移动设备和网络环境压力都极大缓解。此外, “手机课件”中按教学内容安排设置题目和投票, 可以有效即时检查学习成果和了解需求, 并生成学情数据, 也能一定程度上避免线上自主学习时可能产生的疲劳和惰性; 每页课件下均设置有“不懂”按钮, 方便教师端了解学生需求。每周一上午教师发布群公告, 提醒学生在本周六晚前需要自主完成的在线学习任务。任务

截止后,教师通过雨课堂后台查看学生自习情况(如完成率、客观题错题率、投票、互动反馈、本周学习小结等),并根据学生学情反馈调整线上互动教学的内容,在上课时段使用“腾讯会议”开展线上互动答疑和进阶练习。跟传统课堂相比,听力相关技巧的初步学习和配套练习前移;原来的课堂教学环节改为答疑解惑和“变阶”训练(难度根据学情反馈来调整,可进阶可退阶),更有针对性的提高学生的听辨能力。该方案融合教学内容、学情数据加工计算、捕获和存储,以及师生、生生间的交流互动,印证了克拉克的4C模型,基本实现了线下到线上的教学流程再造。

2. 存在问题分析

笔者本次线上教学设计中主要的最突出的问题就是师资培训缺乏针对性和系统化支持。以笔者所在学校为例,考虑到擅长数据管理的平台上课不流畅,而流畅平台做不了数据收集分析,单位在距离春季开学两周的寒假期间就为全体专任教师联系了多家平台开展线上培训学习。学会多平台操作可以综合各家所长,也能应对某平台突然崩溃的风险。初衷很好,但新平台过多,让教师在疫情期间压力骤增,尤其是有信息技术焦虑的教师。再者,针对全体教师的培训内容往往过泛,多为注册、登录、创建课程等界面主要功能操作;但入门简单精通难,一旦遇到具体课程设计实施问题,很难得

到专业迅速的帮助;如遇平台方后期支持能力不足,更是雪上加霜。比如,笔者基于雨课堂设计的听力自习课件突发音频索引错乱,但平台方多以平台运行压力大来应付,缺乏实际解决能力。又如雨课堂作业批改功能,当问及该功能中的“画图”是否可以配合外接写字板使用,对接的培训师也表示不清楚。然而这些问题却切实关系到教学设计的点点滴滴。此外,部分学校要求教师日日填表、截图,自证清白。这种以“检查、督查”促进老师网上教学有序进行的自上而下的管理方式容易引起教师反感、挫伤创新教学实践的积极性和配合度。

四、结语

本文聚焦实践个案,具有一定局限性,但也为未来移动教学设计的参与者,尤其是学校决策者、教师发展中心和外语专任教师提供了一定启示。短期看,应当以学院或教研室为单位,根据本学科教学特点和教师水平、需求,进行合作平台和培训人员初筛,从而提供系统的、有针对性的培训。长远看,学校层面要建立完善专业外语教师教学研究学习社群,为教师提供长期的多样化的智力、技术、资金和情感支持,帮助其成为优秀移动教学的设计者和实施者。

参考文献

- [1] 焦建利. 指尖上的学习: 移动学习理论与应用 [M]. 清华大学出版社; 北京交通大学出版社: 北京, 2020:2-23.
- [2] (英) 麦克·格森. 如何在课堂中使用讨论 [M]. 中国青年出版社: 北京, 2019:10-26.

基于“通用设计”理念下的住宅区园路设计研究

倪伟伟

温州大学美术与设计学院 浙江温州 325035

【摘要】 住宅区园路不仅具有交通功能还担负着环境构成的骨架作用，正是其复合功能，导致出现了很多问题。针对目前存在的问题，从“通用设计”角度出发，结合住宅区园路设计要点提出建议。

【关键词】 通用设计；住宅区；原路

住宅区园路以住宅区绿地的道路、广场体系为主体，加上其连接住宅建筑与公共服务设施的分支部分，以慢行（步行、自行车、滑轮滑板等）为主要功能特征。为了方便探讨，本文下面所提的园路如无特别说明，均特指为住宅区园路。

住宅区园路不同于住宅区步行系统设计，住宅区园路设计不仅兼顾了步行系统设计的交通的普遍功能，同时又是住宅区环境构成的骨架和基础，是居民休闲、散步、观景的路径。住宅区园路承担了复合的功能，它将绿地划分为不同功能的一系列空间，参与了住宅区的交通组织，并与公共空间融为一体，它不仅决定了住宅区景观的景观组织，更作为景观的要素参与到景观的营造中。正是由于其复合的功能，往往在设计中对其最为基础的交通功能有所忽略，出现设计与使用人实际需求不同，发生景观被破坏，绿地被践踏；有的园路则无人问津；轮椅使用者无法到达特定区域的情况。

为保证不同目的的日常使用者、以及管理活动——日常物业管理、园林绿化、建筑维修、防火等能够顺利地通行和到达。因此，研究应首先区分不同目的使用者、其行为特点、与目的地的关系。

一、行为、行为特点和目的地

按照活动分，以及按照个人条件分，我们把园路使用对象列为以下四类：必要性活动人群、自发性活动人群、社会性活动与管理活动，以及无差异的“人”（通用设计思想）。

1. 必要性活动人群

必要性活动人群往往都不愿绕弯道，他们总是径直走向目标，这种行为很少受到环境的影响。

2. 自发性活动人群

自发性活动目的地比较不明确，相比必要性活动，速度较慢，对通达的要求性也较低。散步和观景就是典型的自发性活动，通常具有随意性，没有很明确的目标，或者说活动过程的本身就是目的。散步这种自发性的活动对环境景观的要求高于对通达性的要求，它的要求主要有：环境优美，空气新鲜，温度要舒适。线路应尽量迂回曲折，视觉上提供丰富的视野，以帮助人们达到放松的目的。根据调查大多数居民每天散步的时间在40分钟到1个小时，距离应在500m——1500m以上。

另外一种重要的自发性活动是体育运动。第一是基于设施的活动区域，包括室外游泳池、运动器械场地等。连接此类场地活动的园路要具有便捷性。另一种是滑板、溜冰、骑自行车等运动。这些运动对小区内其他使用者存在着影响。

3. 社会性活动人群与管理活动

社会性活动由于有赖他人参与，随机性非常大，往往显示停顿的特点。虽然不排除游戏对通达性的要求，但总的来说，社会性行对通达性要求较低，反而容易影响必要性活动的通达性。

4. 无差异的“人”

通用设计的参照物“无差异的人”可以被认为是设计规范的参照物，指的是人的通行需要一定的宽度、平整度等等一般条件。

二、通用设计对园路设计的影响

“通用设计”的思想是20世纪80年代初美国北卡罗莱纳州立大学教授 Ronald L.Mace 提出的，英文名为 Universal Design，简称 UD，定义为：在最大限度的可能范围内，不分性别、年龄与能力，适合所有人使用方便的环境或产品设计。“通用设计”强调精心考虑过的设计不仅应满足残疾人的特殊需求，同时能为其他所有人使用。以全体大众为出发点，让设计的环境、空间与设备产品能适应所有人使用，这就是通用设计的基本精神。

1. 园路通用设计

通过“通用设计”的七原则^[1]，我们来分析园路设计：

(1) 使用的公平性原则——指对各种能力的人均有益，都购买的起的设计，针对园路来说，是指所有人（各种条件的人）都应当有使用道路的可能；

(2) 使用的灵活性原则——指适应个人广泛的爱好及能力的设计，针对园路来说，是指园路应有根据需要改造的可能，例如增加坡道，供滑板、小轮车娱乐的可能，花坛转化为座椅的可能等；

(3) 使用的简单、直观性原则——指不论使用者的经验、知识、语言能力和注意力集中程度如何，都应该是方便使用，易于理解的设计，由于道路的功能比较简单，此原则并不需要特别说明；

(4) 信息明确性原则——指不论周围的状况或者使用者的感知能力如何都应该是能够有效地传递必要信息的设计，针对园路来说，是指各种指向（指向各种功能区）、功能（景观步道或者主要通行步道）的道路有一定的区分和暗示；

(5) 容错性原则——指因漫不经心的操作和无意识的操作造成的危险和不当的后果控制在最小范围的设计，针对园路来说，是指其在安全层面有周全的考虑，以尽可能地减少伤害；

(6) 低体能消耗原则，针对园路来说，一是有比较合适的步行距离，二是在合适的间距，设计有休息场所；

(7) 尺度空间可接近使用原则，针对园路来说，是指在三维层面（长、宽、高度或遮盖）有适宜人体（感觉）的尺度，例如园路剖面有合适的楼高及街宽比例。

三、基于通用设计”原则的园路设计要点

根据通用原则，我们应该在设计中降低使用的限制，树立以人为本的思想。虽然预计到每个人的需求那是不可能的，但通过对环境的设计而降低对使用者例如特殊使用者（残疾人）和童车使用者

等的限制。

1. 连贯的园路体系

园路体系既要处理与住宅区主要车行道的关系,又要处理与建筑、景观的关系,还要满足不同出行目的的要求,因此比较复杂。建议设立连贯、主次分明(主要园路通达、次要园路有趣)的园路体系。

2. 宽度

一级园路由于非交通功能需要而宽度较大,一般都依据具体的设计方案而确定宽度,在此不做阐述。

二级园路主要为3~4人行走,且要考虑到消防因素,最小宽度要 $\geq 2\text{m}$,二级园路最大宽度要综合考虑到住宅区面积大小、生态性,宜 $\leq 4\text{m}$ 。

三级园路主要为1~2人行走,宽度足够两个人或者一个人与一辆轮椅的并排通行。园路宽度宜1.2~2m。

园路的宽度大小应按交通量化后得来。不同性质的住宅区如别墅区和高层住宅区,它的园路尺度和密度上就应人员的多少而不同。同一住宅区也还应对不同区域进行区分,园路在人多的地方尺度和密度应该大一些,如在景色美好之处、公告信息栏前要考虑到滞留的空间,扩大园路宽度或增设集散空间;休闲散步区域相反要小一些,但要考虑周围地势,让人至少有退让的余地。

3. 坡度

园路在竖向是有起伏变化的,设计时应根据地形地势顺势而为,依山就势。在竖向的设计上还要考虑地面的排水问题,城市居住区规划设计规范(GB50180-93)规定园路最小坡度 $\geq 0.2\%$,一般园路最大坡度宜小于4%,以便于轮椅使用。考虑到我国大部分的自行车还是单速车,故自行车园路专用道最大坡度不超过5%。根据国际康复协会规定:残疾人使用的最大坡度为8.33%,一般为6%,宽度在1.5-2.5m,长度不超过9m,在坡道的间隔处可适当设计休息平台,平台不小于1.8m。扶手应与台阶、坡道并行,方便乘轮椅的残疾人的使用。当人行坡度 $\geq 10\%$ 时,自行车坡度 $\geq 5\%$,则就需要考虑设计台阶。

凡有台阶的地方都应设有坡道,当由于地形条件而使残疾者无

法达到时,就应当设置可供选择的其他通路,如是坡道的话,还应设置相应的坡度提示标志。

4. 园路线形

(1) 便捷、指引明确的线形

住宅区园路系统中一、二级园路以及连接主要目的地(主要出入口、商业服务设施、运动活动场地等)的道路其线形设计应力求指向明确,路径便捷。住户日常生活中绝大部分出行是带着目的性的,例如上班、上学、购物等行为,他们的首要需求就是出行方便。

以二级园路中的建筑主要出入口为例,无论是线性布局还是围合布局,都应避免多条道路交于一点。在设计时应考虑以便捷的线形为主。同时还要充分考虑到各住户的人流密度以及人的分流趋势等因素。

(2) 串联有趣空间的线形

对于出来散步、锻炼等的居民,对到达有趣空间的要求高于便捷通行的要求,特别是三、四级园路。要尽可能的结合地形,依山就势,营造丰富的空间以便让小区居民从各个角度更全面的去欣赏景色。

针对跑步、骑车、滑板等运动的路线线形应考虑与机动车辆道路分离,同时应远离使用率较高的步行道、儿童活动场所,可考虑环绕住宅区主要绿地、水面布置,或在局部扩展滑板场等场地。同时,最好设成环线,高低变化平缓。

5. 铺装材料

考虑到盲人和视觉退化的残疾人,在铺装材料方面,触觉和色彩上增加可识别性。通过铺地的色彩、材质、或灯光照射等变化来提示地形即将变化,例如在台阶或交通要道上。铺装材料必须满足防滑性、严整性,在不同材质相接时,应该避免高度变化,不规整的铺地材料、留有缝隙和其他地表突出物。

6. 辅助设施

在步行道上可设置扶手,这为残疾人或老弱多病的人散步提供了依托和安全。可在扶手上设置触觉图案、触觉文字形式的信息,给予视觉残疾者提示方向、位置或者介绍景物特点。

在路灯设置上,可在园路变化的地方加强或增加照明,给予提示。

参考文献

- [1] Bettye Rose Connell, Mike Jones, Ron Mace, Jim Mueller, Abir Mullick, Elaine Ostroff, Jon Sanford, Ed Steinfeld, Molly Story, Gregg Vanderheiden. The Principles of Universal Design. US: NC State University, The Center for Universal Design, 1997: 1-2.
- [2] 张东辉, 李珂. 通用设计与无障碍设计辨析. 华中建筑, 2009
- [3] 周涛. 居住小区绿地的人性化景观设计研究. [博士学位论文]. 泰安: 山东农业大学图书馆, 2008.
- [4] 谷丽荣. 园路设计研究 [硕士学位论文]. 儋州: 华南热带农业大学, 2007
- [5] 满园武雄. 通用设计的再思考. 景观设计, 2003, 2: 45-45.
- [6] 胡仁禄, 马光. 老年居住环境设计. 南京: 东南大学出版社, 1995.

西班牙语词汇教学存在的问题与对策

欧煜

云南师范大学文理学院外国语学院 云南昆明 650222

【摘要】 词汇作为语言构成的主要单位,是语言学习的基础,其在语言教学当中占据重要位置。受到经济全球化的影响,西语学习者越来越多,西班牙语专业教学期间,如何提高教学质量,逐渐成为人们关注的重点。由此,本文就西班牙语词汇教学中存在的问题展开分析,并提出相应解决措施,有助西班牙语词汇教学质量的提高。

【关键词】 西班牙语词汇;教学;问题;对策

西班牙语作为世界第三大语言,虽在国内起步较晚,但随着国内经济实力的不断提升,国际化建设步伐的加快,人们逐渐认识到西班牙语学习的重要性,开设西班牙语专业的高校也逐年增加。词汇教学作为西语教学中的重难点,有必要对其教学现状展开详细分析。

一、西班牙语词汇特点

(1) 英西词汇的差异;英语词汇和西班牙语词汇最大的不同之处在于西班牙语名词存在阴阳性之分,名词的阴阳性决定了冠词的选择及修饰该名词的形容词阴阳性变化。鉴于此区别,学生在记忆西班牙名词期间既要牢记其语义、读音、用法,还应重点关注其阴阳性,这一点对于西班牙语学习初级阶段的学生而言十分困难。

(2) 西班牙语词汇中的音节强大不同;单词的重读音节虽有发音规则可循,但存在一定程度的特殊性,且重读音节的改变会导致词意的变化。这一特殊性要求学生在词汇识别阶段,结合发音原则,准确读取单词。合理使用这一特点,可以帮助学生牢记单词内容。

(3) 西班牙语词汇结构明显。从构词法的角度分析,西班牙语单词构词方式主要有三种:派生法、复合法及复合派生法。其中,复合法又可以分为两种,即两个及其以上简单词汇构成的新单词,例如 *paraguas* (*para+aguas*),另外一种即在简单词汇中添加前缀,例如 *mal-tratar*;派生法多是词根添加后缀组成,例如 *hablar-hablador*;复合派生法需要在词头添加前缀,词汇添加后缀组成,例如 *em-peor-ar*。这里前缀和后缀意义不同,前缀多会对单词意思产生影响,例如 *maltratar* 词, *mal* 即“坏、不好”, *tratar* 代表“对待”, *maltratar* 为“虐待”含义^[1]。后缀多对单词词性产生影响,例如 *-miento*, *-ero*, *-ismo*, *-eza* 等词尾多为名词, *-ivo*, *-oso*, *-ble* 等结尾均为形容词。

二、西班牙语词汇教学问题

一直以来,西班牙语教学多关注语法教学,具体教学期间,很多教师仍然将语法规则当作教学重点。教师也多认为学生能借助查字典及背单词等形式掌握词汇内容。课堂当中对单词的解释多停留在“音、形、义”方面,关于“义”的理解较为粗浅,很多都停留在教材解释方面。另外,因教学方法较为传统,单词讲解相对枯燥,故而难以激发学生学习的积极性,所以学习期间,学生经常会失去学习兴趣,西语词汇学习较为被动。此外,在讲解一些特定词汇时,缺乏对西方文化背景进行详细讲解。

就大部分学生而言,即便认识到词汇学习的意义,但是缺少科学的学习方法,因而使得词汇学习难以顺利进行。对于汉语母语且长期学习英语的学生而言,西语词汇学习经常受到母语和英语的影响,

很多学生记忆单词期间多是结合词汇表背,没有结合语言学习环境。这种词汇学习方法效率较低,且会明显降低学生词汇学习动力。

《西班牙语专业基础教学大纲》中对于不同阶段的学生西语词汇掌握要求如下:一年级学生单词数量在1500个;熟练掌握单词数量近1000个。二年级学生单词数量为3800个,其中熟练单词数量近2500个。传统教学中经常鼓励学生大量记单词,忽视词汇的应用,所以,经常导致学生虽然具有较多词汇量,但是词汇遗忘速度相对较快,且实际写作及口语应用期间词汇表达仍然十分单一。这种词汇学习方法难以提升学生写作水平及口语表达能力。

三、西班牙语词汇教学对策

1. 导入“词块”教学

词块主要为具备一定表达意义与结构的预制多词单位。其通过整体形式被头脑中的记忆存储,同时在交际期间被全部提取出来,而非应用语法规则进行加工。词汇法中指出,词汇由不同词汇块构成,其分布在连续体当中,该连续体具备描述创造新话语能力。因其缺少词块概念认知,因而大部分情况下,教师都是将词汇教学认为简单的词汇累积,更多的关注语义、语音等方面讲解,忽略固定短语、句子框架、习惯搭配等方面,因此常常导致学生词汇量和语言表达水平不匹配。

从这一方面看,具体教学期间,有必要认真导入词块概念,引导学生归纳、辨认、总结词块。以名词 *conclusión* 为例,需要让学生知道 *llegar a una*

conclusión 这个固定搭配。当学生日后学习期间用到这一搭配时,就不需要再查字典。

2. 防止语法和词汇学习相互对立

Lewis 中指明,语言作为语法化词汇,并非词汇化语法。传统教学期间教师多看重语法教学,且认为学好西班牙语一定要先学习语法。但学生在掌握语法规则且拥有较多词汇量基础上,也不一定可以正确使用西班牙语来表达。很多语言应用学专家认为,外语教学需要模仿母语学习过程,即外语教学期间应先让学生了解语言学习板块结构,接着让其全面分析并归纳句子当中的语法。也就是说,教师在教授词块期间,帮助学生全面分析,然后分别由不同习惯搭配、句子框架、名言当中学习语法,而非将语法知识学习与词汇学习分隔开。

3. 结合实际语境开展词汇教学

教师需要结合实际习作及生活情景开展词汇教学,唯有将词汇教学合理应用到语境当中,方能避免词汇学习的孤立。课堂教学中提供充分语境能够让学生充分练习学到的词汇,如此方能让其与实践当中获得语言应用自信,确保语言应用准确流畅。例如,在西班牙

牙语精读课程中,利用教材《现代西班牙语》每单元课文所给的主题在课堂内外增设活动内容,以大量丰富多彩、贴近生活的练习片段让学生将所学词汇学以致用,提高学习词汇的兴趣,同时也能提高学习效率。开展相应主题的西语“活动”是应对传统教学的重要补充,在以培养学生素质为主要教学目标的前提下,把培养学生的西语词汇运用能力放到首要的位置,在词汇教学中突出交际功能只有通过大量相互间的交际活动才能取得良好的效果。

4. 关注词汇背后的文化内涵

语言作为文化的主要载体,可以充分反映文化。词汇作为语言构成的主要因素,内部承载丰富文化。忽略词汇背后含义,单纯讲述记忆词汇表当中的词汇意义也不利于语言使用。因西班牙语和中文属于不同的语系,西语国家和中华文化存在较大差异,一些西班牙语词汇表层意思和中文词汇相同,但是文化内涵却不一样。例如,很多关于动物名词,龙,在中国文化当中代表民族象征,例如,龙的传人。此外,龙也是吉祥与勇猛的代名词。例如,龙马精神、龙腾虎跃等。西方文化当中,dragón 则代表善于吐火的怪兽,且常常具有一定贬义色彩。教师需要提醒学生关注词汇在不同语言当中的文化内涵,再者,积极引领学生加强日常积累。另外,还有很多体现民族文化传统的成语、典故、习语等,词汇教学期间也需要对此给予高度重视。

5. 语言输出巩固学习

学生经常出现的一类问题是,记了很久的词汇,没过多长时间就忘记。究其原因,主要为,学生没有将这些词汇应用到实际生活当中。且没有学会活学活用,故而导致经常忘记词汇。为了解决这一问题,教师应多利用教学内容主题创造语境提供较多词汇输出的机会。在实践中提高对词汇的认识,力争在实践当中查缺补漏。与此同时,学生应用词汇期间,还能进一步提升词汇量。具体而言,教师可以结合教学目标和学生情况开展多样化教学活动。

6. 泛读泛听训练

适当可理解性输入在语言学习中十分重要,词汇学习也是如此。理解作为记忆的主要前提,重复是记忆的过程。实际教学期间,需要充分发挥简易读物与听力材料在词汇当中的作用。国内西班牙语材料及读物相对较少,例如一些西班牙语文学注释读物,这类图书选择西班牙语经典著作简写本,内容为中西对照。因词汇重复率相

对较高,语言结构较为简单,复杂句子能参照中文进行翻译。在反复接触上述词汇期间,不仅可以帮助学生巩固词汇,还能帮助学生学习新的词汇。

7. 词汇习得教育

词汇学习作为语言学习的一个主要基础,研究人员经过实验验证,总结了很多词汇学习方法及策略。

(1) 语境猜测;应用语篇当中的语境猜测词义。练习上下文揣测词义,这可以帮助学生掌握语篇当中超过90%的词汇。最初阶段,猜测词汇含义可能存在困难,教师需要在这方面对其给予耐心指导,例如,教授学生怎样理解语篇当中的辨析词及重点词,及其在句子当中的功能,同时注重其和不同词语之间的关系。上述技巧在猜词当中十分必要,很多单词猜测之后都要进行再次查证,如此可以进一步加深记忆。

(2) 应用构词法;西班牙语词汇构词手段丰富,规律性较强。经过长期学习后,学生可以积累很多素材,且能对西班牙语词汇结构进行充分了解。此时可以将学生注意力转移到构词法当中,接着向其介绍常用的词素,尤其是后缀及前缀,这对丰富学生的词汇量,提高词汇辨识能力十分重要。此外,构词法知识作为猜测词义的一个主要条件,合理掌握这一方法有助于学生正确理解单词的词义。

(3) 应用词典。查阅词典,作为词汇学习的一个主要手段。现阶段国内仍然没有一本西汉双解词典,因此大部分情况下,学生只能使用汉西及西西词典。高年级阶段应当鼓励学生合理应用西西词典。教师讲解词典应用方法,详细介绍词典知识与词典查询方法与技巧。

四、结语

综上所述,词汇作为学习语言的基础,西班牙语学习期间,为了促进语言学习顺利开展,有必要加强西语词汇教学。作为西班牙语专业的教师及学生,有必要提高对西班牙语词汇学习的重视,加强传统词汇教学改革,弥补词汇教学中的不足,全面培养学生自主学习词汇能力,通过西语词汇的学习,不断提升西班牙语专业学生语言应用能力及文化素质。

参考文献

- [1] 何越越. 西班牙语词汇教学存在的问题与对策[J]. 西部素质教育,2020,6(05):175-176.
- [2] 谭博. 汉语与西班牙语词汇的文化语义比较及教学策略[J]. 沈阳农业大学学报(社会科学版),2016,18(05):606-609.
- [3] 朱春梅. 自主学习理论指导下的大学英语词汇教学[J]. 文教资料,2017(10):224-225.

教育国际化背景下大学英语教育转型趋势探究

潘雯

云南开放大学 云南昆明 650000

【摘要】 我国综合国力在持续进步,各个产业与国际接轨速度同样在不断加快。基于教育国际化背景下,大学英语教育需要快速转型,才能适应国际教育接轨需求,培养出更多的国际优秀英语人才,满足学习者与教育国际化的多元化需求。综上所述,本文将基于教育国际化背景下,对大学英语教育转型趋势与方法进行探索,以期促进我国高校更快地融入教育国际化进程,提升我国国际教育地位。

【关键词】 教育国际化; 大学英语; 教育转型; 趋势与方法

大学英语作为培养优秀英语人才的摇篮,传统教育方式已经无法适应时代进步、国家发展需求,基于教育国际化背景下,大学英语教育工作需要更快地发展与革新。才能进一步提升学生英语表达能力,让学生掌握更加高效、先进的英语学习方法。同时教师也应突破传统教育理念,使用新型教育方法,才能达成大学英语教育与未来发展目标。

一、教育国际化背景大学英语教育转型前期趋势与方法

1. 打造国际化英语课程体系

为使大学英语教学开始获得转型,需要打造国际化英语课程体系。大学英语课程作为特殊的文化形态,同样作为大学教育重要核心。基于教育国际化背景设计与规划大学英语课程体系过程中,不仅要弘扬我国优秀民族传统课程,同时还应与世界其他文化体系课程进行交流,从而形成具备民族特色,同时含有国际共同性的英语课程。国际化英语课程体系主要表现为两个方面,一方面应积极借鉴并汲取国际中优秀案例与成果,使自身的英语课程体系获得革新;另一方面需要坚持输出本土的优秀文化,使其更具国际化,这个过程具备双向性,但只有这样才能驱使大学英语教育开始获得转型。

2. 促进大学英语师资国际化发展

只有具备国际化师资力量,才能进一步推动大学英语教育获得转型。学校应积极借鉴其他国家大学师资经验,优化并完善教师招聘制度,投入更多资金扩大招聘范围,招聘到更多经验丰富、高水平的英语教师。尤其应注重引进国外优秀英语教师,外教的教学方法、文化素养都与国内教师有很大不同,学生会更具新鲜感,课后还可与其形成更好的交流,了解更多的文化。另外,学校应加强国际交流与合作水平,创造更多的条件鼓励学校教师定期去国外高水平大学、名校进修或攻读更高学位,借鉴并共享先进教学经验与方法。

二、教育国际化背景大学英语教育转型中期趋势与方法

完成基础工作后,可以基本消除传统模式大学英语课程缺陷,使专业英语教育目标更加明确。为更好地开启大学英语教育转型的大门,基于教育国际化背景下,院校应在大学英语教育模式中积极打造多元文化课程体系,创设双语英语教学环境,才能使学校、学生共同快速适应教育国际化,增强整体的生存与竞争能力。

1. 构建多元文化课程体系

基于教育国际化背景下,必须在校园中构建多元文化课程体系,首先教师应树立正确大学文化跨文化教育理念,才能在教学实践过程中更好地融合语言、文化。在以往的教学过程中教师不难发现,

几乎全部的学生都会对英语承载的文化信息更感兴趣,这种兴趣远超对英语语言知识方面的兴趣。其次,教师要明确教育国际化、跨文化英语教学目标,应更加注重对学生进行多元文化培养。教育国际化背景下,世界中已经开始进行人才流动,只有具备多元文化素养的人才,才能在激烈的世界人才市场中脱颖而出^[1]。最后,也是十分重要的一点,教师应使用合理的跨文化英语教学方法,才能满足多元文化英语教学需求、学生学习需求,从而对学生的多元文化素养、国际英语素养形成更好的培养。

例:

教师在教学之前可以使用更加生动、丰富的文化教学策略完成文化导入。如教师可以采用视听导入法,通过视频方式更好地导入课程。如进行“*How to Make a Good impression*”内容讲述时,教师可以为学生播放相应电影片段:《*The Devil Wears Prada*》、《*A Story of Lala's Promotion*》等,之后让学生使用英语讨论如何为他人留下好印象,还可以让学生比较电影中,中西方文化之间存在的差异,使教学内容获得延伸。

教师还可以使用启发式教学方法,开展教学之前教师可对学生提问,从而引出教学主题,学生科更好地参与到课堂学习中。如为学生讲授“*Career Planning*”相关内容时,将其作为导入主题,让学生对未来抱有更强烈的期待,无论是情绪还是心理都可以帮助学生做好准备。

使用文化背景知识引入教学方法时,如带领学生学习“*Time-Conscious Americans*”这一课时,教师可以为学生介绍不同国家的人都具备怎样的时间观念,使学生对接下来学习的内容更加感兴趣;之后留足讨论时间让学生进行英语讨论,使学生真正感受到不同文化的不同魅力。

2. 积极创设双语英语教学环境

大学英语在以往的教学过程中,教师经常会在课堂中使用到大量英文,仅在讲述重点内容时才会使用英文,这对大学英语教育转型会产生很大影响,因此必须在校园中创设双语环境。大学应基于CLIL理论^[2],将英语单科的孤立教学逐渐转型为多个学科渗透型融合教学,利用积极的方式对学生英语学习、行为态度产生影响。无论是教学过程中还是日常校园生活,都应更多地使用英语完成交流,从而在校园中形成双语氛围,提升学生双语水平。从方法方面来看,学校可以使用研究方法与个案研究法互相结合,对成功的双语教学案例进行分析,同时结合CLIL理论指导,形成创新性大学双语教学模式。通过大胆创新,可以将学生依据其英语听说读写能力进行分级,从而全面掌握学生真实英语能力,使双语教学更有针对性,因材施教。教材同样作为双语教学的重要部分,选择教材过程中,应大胆引进国外优秀教材,如《*Headway*》、《*English File*》、

《Solution》(A1-AC)、《Bookworms》等。校园日常生活中,应积极鼓励教师与学生都使用英语进行交流,形成完整的双语交流环境与氛围。教师还应鼓励教师多与其他院校、其他国家的英语教师交流教学经验,从而帮助教师获得更强的双语教学能力。

三、教育国际化背景大学英语教育转型后期趋势与方法

大学教育转型后期也可以理解为完成转型、巩固转型时期,经过新一轮的改革后,英语教育已经获得转型,尤其对于具备很强教育国际化实力的学校来说,在接下来的阶段应开始打造国际化内部教育体系,达到人才培养模式国际化的最终转型目标。

1. 拓展渠道,打造国际化人才培养模式

现代大学乃至未来大学的生存方式便是教育国际化,同时教育国际化也作为大学在经济全球化期间人才培养的重要方略。大学应将人才培养重点致力于输出学生、接受世界一流专业技术学习与实习,积极引进优秀教育资源,联合培养国际人才,拓宽学校国际化培养模式。

为充分凸显国际化人才培养作用,学校应积极成立国外学习项目,为学生构建国际交流平台,定期提供长期、短期国外学习机会,使更多的学生基于双重教育环境下持续拓展自身的国际化视野,在校园中引入更多的国际交流成效,从根本上提升学校自身的国际化教育水平。学校应将国外学习项目框架作为基础,打造独具特色的国际交流学习模式,其中应包含校际国际交流项目、奖学金项目、暑期学校项目、国外留学项目。

对于校际国际交流项目来说,学校应与更多的国外大学签订校际交流协议,只有交流项目更多,才能让学生利用校际交换、院系交换的模式去往国外大学进行交流与学习。通过开展奖学金项目可更好地为学生提供留学服务与帮助,这些项目不仅应包含国外大学合作项目,同时还应加强国外政府与企业之间的合作,使奖学金项目更加多元化。例如北大为学生提供了多个奖学金项目,如国家留学基金委学位项目奖学金、德国西门子公司报建中心国际学生创意大赛奖学金^[2]、爱尔兰国立大学梅努斯硕士学位奖学金项目等。通过这种方式不仅可以使奖学金项目更加丰富,同时具备更高质量,学生通过国际调研活动、竞赛活动在获取知识的同时,还可形成多元文化综合英语素养。暑期项目开展过程中,学校可通过办理暑期学校的方式,与其他国家大学共同达成暑期学校合作,学生可利用暑假时间到国外学校进行社会调研或学习交流。这种暑期学校国际

化教育方式,可让学生更加灵活、便利地进行国外留学。

“大学日”活动可帮助学校进一步提升国际交流与合作水平,不仅可以加强国内外大学之间的交流,还可以邀请国外知名大学来到校园内进行知识交流与经验共享,如牛津大学、剑桥大学、哈佛大学等。“大学日”活动过程中,会展开讲座、演讲、学术研讨等各项活动,使校园内的全体师生共同感受世界名校、国外大学的风采,领略国际学术精英的多元化思想与语言。人才不仅应在学术、知识方面进行培养,还应进一步提升学生实践能力,满足世界对国际化人才需求。学校除了在各个学校间展开国际交流、学习活动之外,还应与国外知名企业或组织进行合作,整合全部资源,让学生在合作企业内完成沉浸式体验、拓展训练,同时还应为学生创造更多的国外实习机会。学生通过国外实习可积累更多的实践经验与知识,学生回国后可鼓励其举办小型座谈会、社团,为其他同学分享职业规划、综合素质、技巧等多方面经验,使校园内形成浓厚的跨文化、国际交流氛围,帮助更多的学生拓展自身国际化视野,逐渐成为一名国际化、高技能复合型人才。

2. 积极促进校园文化国际化

大学生每日的生活、学习都会在校内,因此通过打造国际化校园文化氛围,使学生每时每刻都可以感受到国际化校园文化氛围。学校不仅要要将学生“送出去”,同时也应欢迎更多的国外学子“走进校园来”。通过接收各种肤色的其他国家留学生,使自身校园文化更加丰富,通过定期举办校园活动的方式,使不同国家的学生更加了解彼此文化,让学生的朋友圈遍布全世界。学校可以每年都邀请国外教授、专家到校园中进行学术、文化方面的交流,还可积极举办各种国际会议,鼓励学生积极参与到服务、导游、翻译等活动中,让学生接触更多的国际文化交流机会。打造校园国际文化节,让每一名学生都可以享受这场文化盛宴,树立“拓展学生国际视野,构建和谐国际校园”的活动理念,利用丰富多彩、多种多样的校园文化活动,让各个国家的学生了解不同文化的思想、人文风土,感受语言背后承载的民族历史与优秀传统,感受到全球化时代的秀丽、独特风景。

四、结语

为更好地完成大学英语教育转型,大学应结合学校自身特点,加强与国际院校、企业间合作,从而加快转型速度,达成转型目标,为国家、社会、世界培养更多的国际化专业人才。

参考文献

- [1] 周斌. 大学英语教学从通用英语到学术英语的分析[J]. 英语广场(下旬刊),2020,(1):39-41.
- [2] 陈彦平. 应用型本科院校大学英语创新教学模式的研究[J]. 吉林工商学院学报,2019,35(4):119-121,125. DOI:10.3969/j.issn.1674-3288.2019.04.023.
- [3] 李俊. 以学术英语为导向的高校英语教学研究[J]. 魅力中国,2019,(16):289-290.

高中语文阅读网络学习空间设计研究

施菲菲

江苏省苏州中学园区校 江苏苏州 215021

【摘要】 时代的进步与发展,带来了科学技术水平的直线上升。为迎合这一发展趋势,作为高校教学应紧跟时代的步伐,加紧推进教育教学工作的深化改革。高中语文阅读教学中,这一技术的融入,实现了阅读空间的高速扩展。为探析科学技术在高中语文阅读教学中的实际应用,以及构建高中语文阅读网络学习空间,本文将以此作为研究对象,展开深入分析和研究,以供参考。

【关键词】 高中语文阅读;网络学习空间;设计研究

阅读在高中语文教学中的重点和难点,占据基础地位,所以高中语文教师应重点关注学生的阅读能力培养。但伴随时代的发展,科学技术的引入与融合,传统阅读教学模式已无法满足当代学生的阅读需求,作为高校的语文教师应打通时空的通道,将阅读与科技信息技术有机结合,打造全新的语文阅读网络学习空间,进而提升学生的阅读质量与能力。

一、高中语文阅读网络学习空间的本质与设计现状

语文是高中课堂中主要科目,是三大主要科目之一,其代表着我国上下五千年文化历程,而阅读在语文学科中的地位更是不可动摇^[1]。但目前高中语文教师并未跟进时代的步伐及时更新课程内容,导致语文阅读课堂长期处于呆板、禁锢的模式之中,使学生无法提起对阅读学习的兴趣,以至于课堂教学质量无法得到显著提高。而科学信息技术的引入,则极大的改观了这一教学现象,使阅读课堂气氛得以带动,显著提升了学生阅读学习能力。基于此,我国高校应积极引进这一技术,并致力于打造全新的高中语文阅读网络学习空间。在该空间之内,学生可以进行个性化学习策略,教师也可以实现培养人才的核心目标。此外,最近几年我国开始大程度建设网络学习空间,教育信息化也在我国教育行业的重点工作内容中逐渐占据首要地位。

二、高中语文阅读网络学习空间的特点

因高中语文阅读网络学习空间所存在的特点,所以其能够极大程度上促进高中生的语文阅读学习能力。并且,其特点也是引起我国教育部门对高中语文阅读网络学习空间重视的根本原因。

1. 高中语文阅读网络学习空间能够以多角度激发学生的思考能力

网络学习空间是教学与科技信息技术的融合结果,所以高中阅读网络学习空间在实际应用中,能够依靠自身展示图文音像的功能,极大程度的刺激引发学生阅读兴趣,起到引人深思的作用^[2]。另外,网络学习空间将学生的感受当成首要宗旨,令学生产生在以往的学习方式中所不具备的体验感与自主性,进而加强学生对阅读学习的关注程度。

2. 高中语文阅读网络学习空间更契合当今时代的教育需求

处于科技信息技术时代的教育行业所提出的教育需求是实现学生的个性化发展,培养学生的人格独立性以及创造思维。所以教师或学校所采用的教育方式必须能同时满足以上三点,才能不被信息化时代所淘汰^[3]。然而,高中语文阅读网络学习空间可以与当今时代的教育需求达到高度契合,所以网络学习空间的引用也是迎合了时代发展的需要,是高中语文阅读教学的必然趋势。

3. 高中语文阅读网络学习空间可以为学生提供针对性学习策略

以往教师所采用的教学方式多是统一的、单一的,即教学内容未能因材施教。无法对学生进行有针对性的教学,造成学生在阅读中存在的问题难以更正,进而影响学生的学习效率。而高中语文阅读网络学习空间能极大程度满足学生的阅读需求,根据学生的个体差异,为学生制定具有针对性的学习内容及资源,帮助学生弥补在阅读学习中的不足。并且,在此类教学方式下,学生对高中语文阅读的学习热情也将逐渐提升。

4. 高中语文阅读网络学习空间可以加强师生的交流

高中语文阅读网络学习空间拥有传统学习方式所不具备的多样性。即,高中语文教师可以通过网络学习空间开展各项精彩的教学活动,致使学生对阅读的兴趣攀升^[4]。此外,高中语文阅读网络学习空间可以拉近师生之间的距离,提升师生的互动频率,使学生解决问题能力得到提升,教师也可以及时了解学生的学习效果。

5. 高中语文阅读网络学习空间符合学生的理想学习环境

在传统教学方式的影响下,学生的学习环境多是压抑、封闭的状态,学生在此类学习环境中难以感受到来自语文阅读的学习乐趣。而在高中语文阅读中设计并开展网络学习空间的活动,能使以往压抑的学习环境得以倾覆,转而被另一种具有开放性与灵活性的学习环境所取代^[5]。新式学习环境以学生自我为中心,并通过信息数据交换的方式,满足学生的阅读需求。

三、设计高中语文阅读网络学习空间的策略与注意事项

鉴于语文阅读在语文学科中的重要地位,教师应当以语文教材为基础,在此基础上开展阅读教学内容的延伸活动。其次,教师需科学利用网络学习空间,以此满足学生的阅读需求,并借此大幅度减少学生在图书馆等地查阅知识信息所浪费的时间,进而提升学生的学习效率。但是教师在进行高中语文阅读网络学习空间的设计时,应适当参考以下注意事项及设计策略。

1. 减少网络反面性质对学生造成的困扰

首先,教师应为学生提供足够广泛的网络学习空间,并使其在学习过程中具备充分的自主性,使学生能够利用网络手段获取丰富的知识内容。但由于网络空间资源内容的繁杂性特点,也不乏一些不利于学习的负面资源阻碍学生阅读的学习。例如:低俗的网络游戏与网络小说等。该种存在网络中的信息内容会极大程度上阻碍学生的前进脚步,若教师未及时进行管理,会使无法抵挡诱惑的高中学生长期沉浸在网络虚拟世界中,进而阻碍学生阅读学习的进一步发展^[6]。

基于此,教师应采取积极有效的管理措施,对学生进行正确的引导,例如:教师可以在课前设计好本次网络学习的阅读规划,将

其告知给学生后,明确提出对学生的阅读要求与考核方式。除此之外,教师也可以选择将学生分为若干小组,为每个小组分配不同的阅读学习任务,并在任务进行的过程中,使小组成员之间相互监督、相互帮助,达成学习效果的最大化。

2. 为学生设计针对性阅读任务与学习方法

“授人以鱼,不如授人以渔”,教师在阅读教学开展的过程中,也应当贯彻这一道理,充分培养学生在网络学习空间中的学习主动性。首先,教师应充分了解各大平台与网站文章、资讯的基本类别,并对利用网络学习空间进行阅读的学生进行各方面数据整理,总结出每位学生的优点和缺点,在下达阅读任务时,明确每位学生所需要的阅读资源。例如:学生在进行阅读时,存在明显欠缺逻辑思维能力的现象,教师可在设计阅读任务时,考虑哪些平台有助于提升学生阅读逻辑思维能力的提升,使其融合到学习空间中来。总之,学生在阅读学习中欠缺哪方面的能力,教师即应当为学生推荐与之对应的网站,以此帮助学生提升学习效率,提升学生阅读主动性,进而实现高中阅读网络学习空间的核心意义。

其次,当学生养成自主阅读思维后,教师也需进行适当鼓励,为学生指引阅读方向。即教师都要秉承着科学化的原则,促使学生的阅读活动能够向正确的方向发展,并在未来的阅读学习开展中,自主完成阅读任务的规划。

3. 消除学科的局限性

高中语文所学习的知识往往不存在界限,即在某一篇文章的阅读中,很有可能涉及到其他学科的知识信息。所以,教师在设计高中阅读网络学习空间时,应当勇于引导学生进行其他学科的阅读任务,并以此提升学生的全科知识储量。

高中语文教师可以与其他学科教师进行合作,明确统计学生的偏科情况,再通过对文章,加强学生对该学科的知识掌握程度^[7]。此外,教师也可以对学生的兴趣爱好进行统计,并择其所好,提升学生对高中语文阅读的兴趣性。例如:学生对高中语文阅读难以产生积极性,反而热爱天文学,并在网络学习空间中,利用大量时间来搜集天文学的有关资料。因此教师可以将学生的爱好考虑在

阅读任务的布置中,找寻各大关于天文学的文章,供给学生阅读。在爱好的强烈驱使下,学生会在不经意间完成教师所布置的阅读任务,甚至因为对天文学的热爱,所以进而引发了对语文阅读的兴趣以及对文章的深度思考。

将各大板块知识进行总结,可以让学生明白语文学科的多样性,以及阅读文章所能带来的乐趣。

4. 通过撰写文章, 加强学生对资料的思考

教师在进行高中语文阅读网络学习空间的设计时,必须明白语文各个学习环节具有相互依存的作用。即,阅读能力的提升离不开写作能力,相反,写作能力的提升也离不开阅读能力。所以教师可以在布置阅读任务时,考虑在其中添加写作元素。例如:在完成阅读任务后,学生对文章的理解程度并不深厚,许多信息没有掌握。至此,教师可以布置相关的写作任务,令学生针对资料的数个层面进行分析,并将其记录在笔记之中。当学生完成创作时,教师应对其进行审阅,找出学生对资料信息的错误理解,并进行指正。而学生表达过于片面的信息,教师也可以选择进行补充,或引导学生的思维,以此达到充分了解。

5. 彻底激发学生的创造性思维

当前社会中,文字的承载方式也是多种多样的。所以教师想要彻底激发出学生的阅读兴趣,即可为学生展示文字可构成的信息,例如:深受学生所喜爱的电影^[8]。针对该点,教师可以为学生进行讲解,使其了解语文阅读能力对电影创作所提供的帮助作用,进而彻底激发学生的创造性思维以及对语文阅读的兴趣。

四、结语

综上所述,信息技术的诞生促使网络学习空间逐渐取代传统阅读教学方式。其对学生阅读能力的提升具有积极的促进作用,所以高中语文教师应对高中语文阅读网络学习空间设计的要点进行总结,进而争取实现学生个性化发展的目标。

参考文献

- [1] 王清扬. 高中语文阅读网络学习空间设计研究[J]. 新课程(中学),2017,14(07):10.
- [2] 赵梦雷. 网络学习空间与高中语文阅读教学模式探析[J]. 中小学电教,2016,22(11):48-51.
- [3] 聂林云. 课外阅读在高中语文教学中的应用[J]. 清风,2020,11(20):83-84.
- [4] 窦敏华. 高中语文阅读教学策略刍议[J]. 读写算,2020,39(30):116.
- [5] 何敏. 文本细读在高中语文阅读中的运用[J]. 语文教学与研究,2020,28(20):36-37.
- [6] 王玉秀. 高中语文群文阅读教学实践初探[J]. 新课程,2020,47(42):124.
- [7] 刘学飞. 高中“阅读者”培养的探索[J]. 江苏教育研究,2020,7(29):44-46.
- [8] 商安群. 如何在高中语文中优化阅读教学[J]. 家长,2020,6(29):57-59.

《计算智能》应用型课程改革路径研究

王春岩 苗秀金

黄淮学院 河南驻马店 463000

【摘要】 作为新兴的智能处理技术, 计算智能技术逐渐被各学科关注且应用。研究《计算智能》应用型课程, 分析其存在的问题, 提出相应改革路径, 有助于《计算智能》课程全面开展, 且收获较好的教学成效。

【关键词】 计算智能; 应用型课程; 改革路径

计算智能是云集多种智能模拟方法, 可以应用并借鉴自然界当中的不同原理, 同时合理适应外界环境能力, 另外还具备仿生、分布、自学习、并行、自适应等特点。高校为了顺利开展计算智能课程教学, 适应当前创新创业与新兴产业人才需求, 有必要加强课程教学改革, 唯有如此才能培养更多创新人才。

一、计算智能的集成

计算智能集成包含下面几个层次: 一、计算智能作为多学科的交叉; 二、将不同智能技术融于其中, 因包含不同技术, 且各项技术各有优缺点, 若将不同技术联合起来, 即可组成优势互补的综合集成系统, 此时计算智能即可拥有解决强大问题的能力, 且具备更多特性; 三、单个计算智能技术中, 处理问题的各项智能模拟算法由不同算子构成, 各类算子集成后, 可以让该算法具备新的特性。

1. 融合模糊系统和神经网络

模糊技术和神经网络技术各具特点, 其中模糊技术当中将模糊逻辑当做主要基础, 抓住人类思维模糊特点, 同时模仿人模糊判断解决问题; 神经网络技术则将脑组织研究结果作为主要基础, 对大脑机理和机制进行模拟, 将神经元连接当做主要基础, 站在网络结构中对人类智能进行模拟。若将二者综合起来, 则能发挥二者优势, 并对各自的不足进行合理弥补。此外, 在神经网络中融入模糊技术还能提升神经网络处理信息能力, 与此同时, 还能实现准确和不精确联想映射, 此外还包含模糊映射。在模糊信息当中应用神经网络技术, 可以帮助自主生成模糊隶属函数, 促使模糊系统变成自主学习、自适应、自组织的模糊系统。

总之, 二者的有效结合, 可以让人工智能与人脑功能接近, 从而引起人们关注, 这是当前人工智能领域发展的一个主要内容。

2. 集成模糊技术、混沌、神经网络

通过分析人脑图我们会发现混沌情况, 这也表明混沌状态存在于人脑神经系统中。模糊理论方面, 人们研究出了模糊集成空间及与之相关的混沌情况。神经网络、混沌、模糊各具特点, 但本质上看, 三者也有一定共性, 即系统非线性与状态模拟性。所以, 近几年国内外很多学者将上述三方面联合起来研究。神经网络当中的大规模并行计算与自适应学习特点, 模糊理论当中的自由与模糊性特点, 混沌理论当中的非周期有序性及初始条件敏感性等, 结合上述特点, 将三者有效融合, 针对三种神经网络在信息处理中的应用展开详细研究。当前, 有人将混沌、模糊、神经等方面计算当做智能技术的关键, 并就三者融合及渗透展开详细分析。

3. 混沌和分形

混沌及分形作为非线性科学当中的孪生兄弟。结合相关研究显示, 宇宙当中很多表面服从决定论的简单系统, 行为多难以预测, 因此混沌理论相继产生。自然中很多难常见但是不规则情况, 例如

曲折海岸线与云团形状等, 并没有规律可循, 但实际不均和整体间仍有相似性, 由此分形理论相继产生。时间标度中混沌事件变化模式相似, 空间标度方面分形结构模式相似, 其都表明混沌及分形关系密切。但事实上, 混沌为演化科学, 分形为存在科学; 混沌为过程科学, 分形为状态科学, 随着二者的紧密结合, 其应用也越来越广泛。

二、计算智能课程教学目标及任务

计算智能课程教学期间, 需要让学生掌握智能控制原理、方法及应用, 便于为解决控制问题提供计算智能算法理论, 从而为其他课程学习奠定良好基础。所以, 计算智能课程教学任务主要为: (1) 掌握模糊数学当中的关系、隶属函数、集合等方面理论知识; (2) 了解模糊控制原理、控制器设计、自适应 PID 控制、单级倒立摆模糊控制应用及发展趋势; (3) 掌握简单、直接、间接等自适应模糊控制器设计与应用问题; (4) 了解人工神经网络原理、分类、特征、学习规则等; (5) 掌握 RBF 与 BP 网络; (6) 掌握神经网络控制结构分类及不同问题下的 RBF 网络设计; (7) 了解典型计算智能算法原理、构成、参数设置、流程、典型应用。结合实际教学目标及任务分析, 计算智能课程理论性与实践性较强, 知识涉猎范围广。怎样让学生在掌握计算智能设计技能, 逐渐成为计算智能课程教学主要问题。

三、计算智能课程教学现状

一直以来, 教育部一直在努力开展双一流大学建设, 积极开展创新创业、工程师计划、大学生创新实验计划等, 努力为高技术与高素质人才培养提供动力。在中国制造的助推下, 社会及产业界对毕业生招聘及选拔期间, 更加关注学生技术创新、思维创新及实践等方面能力, 学生对智能控制学习兴趣的提升, 为计算智能课程教学改革提供新的机会。当前, 很多高校借助外引内优机制创新, 其不仅可以引入高质量的师资与技术团队, 还能加强实验教学设置与资金投入, 便于积极开展产学研合作基地, 力争建成学生参与实践, 研发及创新的学习环境。即便如此, 计算智能教学期间仍然存在很多问题亟待改进:

(1) 教学理念需要更新。传统计算智能课程教学多将教师与教材作为重点, 将智能控制器设计当做核心, 然后结合原理、流程、问题、分析解决、仿真案例等思路开展, 这种传授式教学模式难以适应当前教学需求。与此同时, 这种教学模式没有将理论与实践教学结合起来, 忽视师生之间的双向互动, 此外也没有加强课内外课程的连接, 这些都不利于计算智能教学任务顺利开展, 最终自然难以收获理想的教学成效; (2) 学与用结合不到位。计算智能课程

当中的控制方法及应用案例相对较多,传统课程教学过后多安排简单的验证时实验。学生只要在实验指导书及固定装置前,就可以完成实验操作,这些不需要学生展开详细思考。还有些实验,受到条件等方面的限制,经常就不作安排。这对实验教学顺利开展,及教学目标完成十分不利。怎样加强智能控制实验创新,引导学生积极参与,是当前学用结合的一条主要途径;(3)缺少灵活应用。计算智能课程当中可以参考的资料相对较多,很多学生因习惯拿来主义,且多认为只要使用计算智能算法即可对智能控制器进行合理调节,最终合理应用智能控制系统。也许对于很多操作简单的环节这一办法可行,但是智能控制系统当中的大部分问题都不是简单控制问题,都需要经过认真思考解决。若学生仍然抱有这种心态,则很难对智能控制系统进行合理应用。因此,教学期间有必要引导学生理解控制系统内涵,掌握控制方法与技巧,如此方能活学活用,最终成为一名专业工程师。

四、计算智能课程教学改革

结合上文论述,结合计算智能课程教学要求及任务,将学生当作核心,教师发挥辅助作用,文章给出如下教学方法。一,以问题为基础,更新教学理念,激发教师热情;二,以问题为核心,将课程学习目标为基础,激发学生自主学习热情与动力。与此同时,联合使用PBT与PBL学习法,优化计算智能课程教学结构及内容,便于培养学生计算智能算法设计能力。

(1) 教师PBT教学法;PBT教学法多看重教师在活动期间的调控作用,身为教师,其不仅要向学生传授教学内容,还应扮演教学活动导演。因计算智能课程内容较多,知识点新颖,概念较为抽象,因此教师应大量收集材料,合理选定教材,加强教学方案设计,积极开展课堂互动,认真进行作业辅导,便于在教学链条中找出问题重点并提炼出来,合理掌控课堂节奏。针对某一章节教学,教师需要向学生讲述理论及应用问题的背景,然后详细收集相关资料,列出背景知识过渡线路,便于激发学生学习兴趣,最终让其积极参与问题思考。针对前后关联章节教学,需要分解问题设计,确保各个章节问题设计密切相连,如此方能帮助在解决问题期间建立起过渡思维。

(2) 学生PBL学习法;PBL学习法以解决学生问题为目标和

动力而建立。这一方法应用期间,教师应合理引导学生思考并解决问题,例如由最初的预习、思考、练习再到最后的复习阶段,学生应主动分析并解决问题。此外,在分析和解决问题期间,学生即可实现对计算智能课程教学内容的查找、分析与研究,便于提高课程学习主动性。此外还应注意,学生学习期间应对应用计算智能算法解决问题进行合理排序,这便于学生能力同课程教学内容及深度相互适应,最终帮助学生建立良好的课程知识体系。

(3) 联合PBT与PBL教学互动法。PBT及PBL学习方法的融合,利用学生和教师间的积极互动,能促进课程知识及问题向学生转移,从而不断提升教学效果。若教师让学生以小组作为单位,同时给定学生问题列表,让学生在其中自主选题,并在规定时间内给出解决方案与过程,这样既可以锻炼学生和教师间的互动能力,还能促进学生自主学习互补。或者,教师让学生将个人作为基本单位,然后在课程范围内自发选题,通过材料采集和分析,在既定时间内完成教学任务,最终让学生和其他同学分享个人主题,并让教师对其进行合理点评,这也可以锻炼学生钻研和探索能力。此外,课程教学完成后,教师要求各个学生使用计算智能课程当中的算法,自主完成一项课程设计。课程设计期间,教师在选题、确定方案、分析、实验、报告撰写等方面都要和学生展开详细探讨,然后鼓励学生沿着设计思路解决问题,如此有助于师生教学活动顺利开展。借助PBT与PBL方法的融合,有助于帮助学生理解、消化并吸收课程教学内容,从而帮助学生形成创新思维与智能控制实践能力。

五、结语

综上,计算智能身为新型智能处理技术,正逐渐受到不同学科领域关注。计算智能技术因其自身的自学习、自适应、自组织等特点,可以帮助解决很多复杂问题。课程教学中,加强计算智能教学改革,不仅可以提升教师教学与学生学习方面积极性,还能收获良好的教学成效,从而为学生日后课程学习及创新创业奠定坚实基础,因此有必要对计算智能课程教学问题展开详细分析,加强课程改革,如此方能促进计算智能课程教学全面开展。

课题:黄淮学院校级改,编号:2018XJGLX0310

参考文献

- [1] 何静媛,陈自郁.研究生计算智能课程教学探索[J].计算机教育,2015(23):1-3.
- [2] 黄国华.基于研讨法的《计算智能》课程教学研究[J].考试周刊,2016(64):115.
- [3] 刘丛,郭春学,蒋林华.研究生《计算智能》课程教学方法探讨[J].教育教学论坛,2016(27):160-161.
- [4] 李中华,林柏顶,李晓东.问题教学法驱动的智能控制与计算智能课程教学研究[J].计算机教育,2017(10):97-99.
- [5] 杨文光,李强丽,高艳辉.基于应用前沿的计算智能课程教学刍议[J].教育现代化,2019,6(05):113-116.

疫情期间线上教学问题研究

邢 苏

台州职业技术学院 浙江台州 318000

【摘要】 由于新冠疫情的影响,教学方式发生了翻天覆地的变化,原本占比极高的线下面授被迫改成线上教学。文章针对本次大规模开展线上教学过程中碰到的各种问题进行一系列研究。

【关键词】 线上教学;网络平台;教学方式

由于新冠肺炎疫情的影响,各大院校都没有能够按时开始2020年的春季学期的师生返校工作。学校为了减少疫情对教学工作的影响,同时也为了响应浙江省教育厅提出的“停课不停学”口号,积极组织教师开展各类线上课堂,进行“互联网+”模式的远程教学。2020年以前,广大人民教师应该都没有想过自己还有机会成为网络主播。因此,教师的准备工作是不够充足的,同时由于对“直播”的了解不够充分,在开展线上教学工作的过程中出现了各种各样的问题。

一、延时问题

在传统的课堂教学过程中,教师和学生的交流是直接、完整、实时的。而在线上教学的过程中,“延时”这一现象却是无法避免。比如,在线授课过程中,教师开始播放PPT,会询问学生是否能看到。在现实课堂中,不存在这个问题,但在线上授课时却是经常出现,而这个问题的回答,也不会马上得到,会出现一个几秒到十几秒不等的安静状态之后,教师才会得到答案。“延时”一般可以简单的理解为数据传输的速度不够快。

“延时”现象到底是如何产生的呢?根据网络资料显示,当前的任何一款直播工具都存在的一定的直播延迟现象。视频的采集、前端的处理、编码、解码等一系列工作,需要得到网速、服务器,乃至用户的终端设备支撑。因此,影响延迟的原因也是相当复杂的,比如硬件设备配置不足、带宽不够、路由器限制等,甚至是地理位置也会成为其中一个原因。

在日常生活中,手机或者电脑在处理视频和图片时,都有明显的速度差异,就更不用说在网络直播过程中,处理庞大的网络直播数据了。虽然依靠现在的先进科技,各种终端设备都能够非常迅速的完成数据的整理,但是仍然是需要一定的时间的。并且,各种终端设备配置的CPU和显卡的能力不同,也会使用户产生不同的延迟。

通过这段时间各大网络运营商的广告,广大家长也能了解到“网速”对网课的影响程度。宽带不宽,对直播的流畅程度肯定是有影响的。网速不足,第一影响的就是视频采集端的上传速度,第二影响的就是上传用户与接收用户之间的传输速度,第三影响的就是接收用户的下载速度。因此,网络不畅时,不管是上传还是下载都会出现持续“loading...”的图标。

路由器也是影响数据传输时效的一个因素。路由器是一个信号中转站,中转速度与中转数据量直接影响用户终端的接收情况。如果将宽带比喻成高速公路,那么公路的宽度必然影响车流的速度,一旦发生交通阻塞,后续的车辆将无法通过该路段,就会产生数据传输中断。而路由器就好比是不同路段之间的收费站,收费的速度与收费闸口开放的数量直接影响车流的通过率。路由器的处理速度快,就好比所有数据安装了ETC装置,可以直接快速通过收费闸口。

二、考勤问题

考勤的方法不管是在现实课堂或是在线课堂中,都是种类繁多的。但是,在现实课堂中,教师是直接可以观察到学生的各种状态:迟到、早退、旷课,乃至于精神状态和生理状态都能够直观的了解。而线上教学时,教师却只能借助工具了解一些基本状况。

在通过各种网络平台发起直播时,可以进行“签到”,钉钉直播就有这项功能。钉钉的客户端,在“发起直播”按键中就同时设置了“发起课程签到”的选项。这也就意味着,本次签到是基于本次直播的。发起签到时,可以设置时间。设置时间主要是为了,让正在线的学生迅速完成签到,避免一些迟到,不在显示器前的学生浑水摸鱼。除了这种签到模式外,还有一种地理位置签到。这种签到完成之后,就会显示签到人的大致地理位置。在本次线上教学过程中很少用到这个功能,因为学生本来就要各自在家听课。一般这个功能会在学校集中网络培训时使用。

除了签到以外,直播过程中,每一位观众进入直播时,也都会显示某某人进入直播,如果有观众退出,也会显示某某人退出直播。这一功能可以帮助教师了解一些迟到早退现象,但是也只能了解表面现象。因为大部分出现频繁进入或者退出显示的情况是网络状况不好导致的。直播时还会实时显示在线的观众数量,比如50/50就证明全体学生都出席了,如果出现47/50就表示还有3位学生没有到场或者是离线了,此时教师也要了解一下缺席的学生的去向。

钉钉直播在每次结束之后都会生成本次直播的各项数据,其中包括直播时长、出席人数、每个人的观看时长等。关于考勤,除了教师需要对学生考勤,其实学校也要对教师进行考勤,这份直播数据就具备了这样一个双重考勤的功能。针对教师的数据主要如下:“直播开始时间”就显示了教师发起直播的时间,在学校要求按照课表和学校作息表进行线上教学的时候,这个时间就能证明上课时间是否按要求完成;“直播时长”,也是要按照每次课程的时长来完成;“消息数”显示了直播过程中的师生交流次数,表示直播时并不是教师在进行独角戏。针对学生的数据主要有两项:已观看学生和观看总时长。“已观看学生”显示的是观看直播的学生数量以及名字。“观看总时长”显示的是每位观看直播学生的观看时长。

三、互动问题

线上教学时的互动,教师第一关注的是直播是否流畅,PPT的展示学生是否能够接收到。因此,在教学过程中,教师经常就会问“看不看得到”之类的问题。但是,由于上文找那个提到的“延时”这个问题,基本要几秒钟之后,教师才能得到答案。

教师第二个关注点就是这个知识点学生是否已经掌握了。因此,

在每一个知识点讲解完毕之后,教师也会问“有没有听懂”、“还有没有问题”。此类问题等待的时间就更久。因为学生在面对电脑和手机屏幕一段时间之后,就会出现一些注意力不集中的现象。在教师提问这个知识点有没有听懂,有没有问题时,他们需要一点时间去思考,思考自己有没有听懂,思考自己有没有问题。如果这个反馈时间过长,肯定是没有听懂。因为线上教学时,教师只是通过PPT+语言的方式对教学内容进行讲解,而在现实课堂中,教师还可以搭配上各种肢体动作。人类都是视觉动物,一个静态的PPT和一个动态的表演相比,肯定是没有太大吸引力的。因此,教师要将教学内容进一步的拆解开来,互动要更频繁。同时,教学内容也不要过于充实,要留出适当的时间给学生进行思考。知识点的理解情况,还可以通过回答问题的方式进行。

教师可以在每个小知识点后面设置一些小问题、小计算,这样可以帮助学生深入了解自己对知识点的掌握情况。钉钉有一个独特功能其他几个系统不具备的。当用户在钉钉中发布消息之后,可以实时看到多少人看了消息、多少人没看消息,同时还可以进一步了解到到底哪些人没看消息。因此,教师在钉钉中提问时,就可以通过这一功能了解多少学生一直在认真听课的。认真听课的学生一般都会第一时间去看消息。而另外一些,打开直播后,又挂机去吃饭睡觉打游戏的学生,就无法及时对提问做出反应了。

直播中还有一类互动叫做“连麦”。“连麦”这一功能提供了教师单独提问某一位同学的可能性。此功能就类似与教师在课堂上点名某位同学回答问题。在现实课堂中,还有众多的同学提供场内援助,而在线上课堂中,由于各位同学都是独自在家听课,每位被提问的同学就只能自己单打独斗了。

四、作业问题

不论是在传统课堂学习过程中还是线上课堂学习过程中,作业都是必不可少的一个重要环节。作业的形式多种多样,阅读、调查、演讲、答题,纸质的、电子的。教师采取何种作业形式取决于各种不同的教学阶段和教学内容。但是,在传统课堂的教学过程中,发

布作业和批改作业相对简单,教师得到的反馈也会非常及时。而线上课堂的教学过程中,作业方式的选择性会缩小很多,但是选择合适的系统也可以给教师提供很大的便利。

一般的直播平台并不提供发布作业和批改作业功能。如果教师是使用钉钉直播平台的班级群进行教学直播,在每次直播结束之后,系统在提供直播数据的同时,会出现“布置作业”选项。点击“布置作业”,系统会弹出“发布作业”窗口。教师可以在此窗口中进行布置作业,发布在线练习等操作。而且钉钉的这一作业发布功能还提供“自动批改”服务。教师在布置作业时,可以直接进行功课科目选择。如果教师发布的是在线练习,还可以有“课后巩固”、“同步练习”、“日常练习”等三类模块进行选择。“课后巩固”可以提供学生个性化的练习,提供给教师一个班级共性分析。“同步练习”在系统自动批改作业的同时,还可以总结共性错题。“日常练习”可以在题库中系统智能组题,学生完成答题后也是系统自动批改的。但是,系统只能对客观题进行自动批改。而大专院校的作业很多都是主观题,这部分仍然需要教师自己完成批改工作。

五、结语

随着互联网技术的迅猛发展,生活和学习领域发生了翻天覆地的变化,尤其在教育领域,传统的教育面临着巨大的挑战。在当前“互联网+教育”的背景下,各种新型教学形式呈现井喷式发展,越来越受到各界关注。在整个线上教学过程中所出现的这一系列问题,都是在传统的课堂教学中不曾出现的。科技进步可以解决其中的一些问题,但是另一些却需要教师在开发线上课程的过程中深入研究,从而获得最适合自己的、最适合该门课程的解决方案。同时,为了满足新生代对新学习形态的追求,各大院校也正在进行各种教学改革,广大教师也需要与时俱进,重新将自己武装起来。

基金项目: 本文系台州职业技术学院2020年度一般课题《大数据时代新型教学模式研究》(课题编号:2020YB17)的阶段性成果。

参考文献

- [1] 李娟,李文娟. 远程初学者自我导向学习准备度的实证研究[J]. 成人教育,2014,34(3):21-23.
- [2] 陈算荣. 高校混合式教学的实践意义和当前面临的问题[J]. 高教学刊,2016(7):15-16.
- [3] 冯晓英,王瑞雪,吴怡君. 国内外混合式教学研究现状评述—基于混合式教学的分析框架[J]. 远程教育杂志,2018,36(03):13-24.

工学结合下的高职教育管理模式的创新研究

杨晓征

徐州生物工程职业技术学院 江苏徐州 221006

【摘要】 近年来,我国经济迅速发展,社会进步明显加快,各用人单位对人才的需求量越来越大,对人才的综合素质要求也越来越高。在这一时代背景下,如何培养出更多满足社会需求的高素质人才,是高职院校必须要考虑并解决的问题。对工学结合背景下高职教育管理模式的创新路径的系统性探究,旨在进一步提高高职教育水平,为社会培养更多的人才,推动社会的发展。

【关键词】 工学结合;高职院校;管理创新

以工学结合为基础的人才培养模式,在高职院校教育教学活动中的应用,为广大学生提供更加广阔的学习平台,有助于学生理论联系实际,进一步提高学生对实践技能的理解与运用能力,同时该模式的应用也对高职院校学生教育管理工作模式提出了创新的要求。正因如此,有必要在工学结合背景下对高职院校的学生教育管理工作进行全面的分析,结合高职学生的基本特点有针对性地提高学生的综合素质,缩短学生从学校到社会的距离,培养出更多的应用型高素质人才。

一、工学结合人才培养模式在高职教育管理中的应用概述

工学结合人才培养模式作为一种颠覆传统的教育教学模式,在高职院校教学活动中的有效应用,可以帮助学生实现工作与学习的有机结合,提高学生的实践技能。笔者通过对高职院校教育教学活动的全面深入分析发现,将工学结合教学模式应用到高职院校当中,有利于为学生进入工作岗位奠定基础。具体来说,工学结合教学模式具有以下几方面的特点:首先,工学结合教学模式具有开放性特点。高职院校通过创新教学模式,紧贴社会发展对人才的需求,及时吸收社会对学生技能素质的新要求新标准,引入到教学管理活动中来,进一步拓宽了高职院校的教育范围。其次,工学结合教学模式具有实践性特点。受传统应试教育的影响,高职院校教育活动存在重理论、轻实践的现象,将教学重点放在了课本内容的讲授,缺乏培养学生实践能力的主动性。最后,工学结合教学模式具有职业性特点。高职院校重点培养应用型人才,专业紧贴行业,具有明显的职业性特点。但就现阶段高职院校实际发展情况来看,教育教学还存在很多问题,现状不容乐观。最主要的问题在于没有将高职院校的办学宗旨体现出来,没有紧贴社会实际需求办专业,缺少对学生实践能力的培养。而工学结合教学模式在高职院校教学活动中的应用,有利于帮助教师弥补传统教学的缺陷,为广大学生搭建良好的提升实践能力的平台,使学生能够近距离接触职业岗位,为学生今后的发展奠定基础。

二、工学结合人才培养模式在高职教育管理中的应用意义

工学结合人才培养模式在高职教育管理中的应用,主要目的在于帮助学生将所学知识转化为在实际工作中的应用能力,实现理论与实践相结合,专业技能与专业知识相结合。工学结合人才培养模式的应用,需要高职院校和企业共同努力才能够发挥作用。从学校角度出发,高职院校应当根据企业岗位的要求来制定科学合理的人

才培养目标,从企业角度来说,企业应为学校提供良好的就业实习环境,双方通力合作,实现共赢。传统的高职院校教育活动中没有充分发挥岗位实训在教学活动中的作用,学生所学到的更多是理论知识,不能满足广大用人单位的需求,存在学用脱节的情况,在一定程度上制约了学生的就业。工学结合人才培养模式提高了学生工作技能,增强了学生的就业竞争力,有效地解决了高职院校毕业生就业难这一问题。

三、工学结合人才培养模式下高职教育管理工作的创新路径

工学结合人才培养模式在高职教育领域的积极推进应用,对高职教育教学管理工作提出了新要求新挑战。而现有的高职教育教学管理工作还存在不少问题,比如:管理制度不够健全、组织结构不够完善、专业课程建设尚不全面、实践教学还不充分、教学团队存在差异、教学质量监控操作性有待提高等,可以说,现有教学管理与工学结合教育模式适应性是比较差的。因此,构建适应工学结合教育模式的高职教育教学管理体系,既是提高高职教育教学质量的客观要求,也是切实加快高职教育改革步伐的迫切需要。

1. 优化课程结构。

理论来源于实践,实践又反作用于理论。课堂教学活动是学生开展实践工作的前提和基础,因此,有必要对高职院校课程教学结构进行进一步优化。高职院校应当对工学结合下的人才培养内容进行调整,将教学重点设定为对专业知识的讲述。在此基础上设定科学的、合理的教学目标,制定相应教学计划,整合不同专业的教学资源,确保课程教学结构与工学结合人才培养目标相一致。从现阶段高职院校具体情况出发,应该将实践教学与专业教育内容有机结合在一起,提高学生的工作技能,为学生打下坚实的专业基础。高职院校和企业也应当从行业发展需求角度出发,建立相应的岗位群,以不同岗位的工作流程为依据,建设科学合理的课程体系,确保学生的学习情况同岗位需求相一致。

2. 修订课程标准

高职院校应当从岗位实际操作出发,依据任务要求的不同,修订完善相应的课程标准,帮助学生提升理解理论知识的能力,提高学生对专业技能重点环节的掌握水平。值得注意的是,课程的学习和专业技能之间并不是一一对应的关系,专业技能的培养也不仅仅是课堂理论知识的掌握,它们之间是错综复杂的关系。因此,高职院校应当将用人单位所需要的专业技术技能同学生工作技能的培养有机结合在一起全部纳入到课程标准体系当中,既提高学生的专业知识积累程度,又提升了学生的岗位核心竞争力,一举多得。

3. 拓展实训基地

高职院校应积极拓展实训基地,实现教育资源共享。在工学结合思想的主导下,高职院校可以通过拓展建设实训基地的方式,帮助学生解决实践过程中遇到的难点,弥补传统教学活动中存在的不足,帮助学生理论联系实际。例如,高职院校可以尝试将校园网与企业网络结合在一起,方便学生及时了解自己学习和工作的情况,为学生今后的学习和就业提供参考。高职院校实训基地的建设要求高职院校与周边企业保持密切的联系,通过搭建校企合作平台来实现。

4. 强化教育理念。

高职院校应当秉持以学生为本的基本教育理念,不断创新管理模式,进一步提高高职院校的教育成效。以人为本的教育理念应当贯穿于高职院校办学始终,要使广大教师充分的意识到以人为本教育理念的重要性,在日常的教学活动中,以学生的需求为导向,更加爱护、尊重学生,帮助学生维护自强自信的意识。同时,充分挖掘学生潜在的潜能,帮助学生树立正确的世界观和人生观与价值观,特别是学生在企业顶岗实习期间,更需要学校与企业加强沟通联系,形成教育合力。校企双方都要从学生角度出发,做好教育管理沟通与服务,为学生提供相应的心理辅导和思想教育等内容,真正的将服务落实到每一位学生中,确保工学结合模式实际效果的最大化。

5. 跟进检查督促。

定期检查、不定期抽查学生实践情况。众所周知,绝大多数高职院校安排的顶岗实习环境较差,部分学生表示不愿意到岗位进行实习,甚至有的学生放弃了自己的实习机会。即使学生参与到了实习活动中,但对岗位实习工作缺乏必要的重视,存在上班迟到、玩手机、虚以应付的现象。为了有效解决这一问题,进一步提高学生实习的效果,笔者认为高职院校可以定期检查,不定期抽查学生实习情况,使学生充分意识到实习的重要性。工学结合模式下的岗位实习,对广大学生来说是一个非常好的学习平台,它能够帮助学生加深对理论知识的理解,还能够提高学生的实践能力和综合技能。因此,在学生开展实习工作前,通过动员大会的形式,帮助学生加强对实习工作的重视力度,并定期或不定期的检查学生的实习结果,通过要求学生编写实习报告的形式,对学生的实习成绩进行评价。对于那些认真实习、出勤情况良好,为企业做出较大贡献的学生,

应当给予表扬,颁发奖状或给予奖学金奖励,用精神鼓励和物质奖励的方式树立榜样的标杆,发扬榜样的力量,给其他学生以潜移默化的影响。

6. 完善育人机制。

完善基于工学结合的育人模式,要求高职院校教师一方面要强化教学管理,另一方面还要加强校企合作。建立以院长为主导,以教学学工团委和学生干部以及专业教师团队为一体的全员育人体系,为学生的健康成长营造良好的氛围。建立企业领导与高职院校领导协同的校企合作领导工作小组,完成全方位的学生教育管理工作,才能够将高职院校学生管理职能突显出来。在工学结合这一大背景下,企业的文化与团队的管理方式,也会潜移默化地影响学生。通常情况下,企业文化就是在企业内部逐步建立起来的,科学的评价体系。在工学结合模式下,企业应当对学生进行全面的评定,要保证不区别对待,为学生营造良好的工作氛围,以此提升学生的社会责任感以及岗位意识。例如可以通过定期带学生到企业参观的方式,帮助学生了解企业内部的结构以及企业日常的运营情况,可以通过定期的内部宣讲方式,提升广大学生对企业岗位工作的认知,潜移默化地影响学生,使学生自觉端正学习态度,不断的提高自身完成任务的能力,将工学结合教学模式在高职院校学生管理工作中的优势充分发挥出来,成为为社会做出贡献的优秀人才。

四、结语

在工学结合人才培养模式下,实现高职院校教育管理模式的进一步创新,是高职教育改革的必然要求,具有非常重要的意义。因此,高职院校教育工作者应当主动转变传统落后的管理理念,从培养学生综合素养,提高学生实践操作能力入手,使学生能够掌握社会工作岗位的需求,明确努力的目标与方向。在学生教育管理活动中,也应当充分发挥工学结合模式在学生管理中的积极作用,并在此基础上不断创新管理举措,帮助学生实现理论知识同具体实践的有机结合在,使其尽快的融入到社会大环境中,实现为社会培养更多的高素质人才。

参考文献

- [1] 孙晓波. 高等职业教育管理模式改革创新研究[J]. 作家天地, 2020(09):128+131.
- [2] 施伟锐, 蒋守渭. "触类旁通", 改革创新高职教育管理方法——借鉴小学教育管理模式[J]. 大众标准化, 2020(08):219-220.
- [3] 季芳. 高职大学生教育管理模式创新与实践——评《高职院校学生教育管理创新研究》[J]. 化学教育(中英文), 2020, 41(08):113.
- [4] 糜娜. 大数据背景下高职院校教育管理模式的创新改革路径[J]. 极光, 2019(05):155-156.
- [5] 胡晓爽. 以学生为中心的高职院校教育管理创新模式应用效果分析[J]. 农家参谋, 2018(23):203.
- [6] 毛宇星. 高职院校工学结合人才培养模式下的教学管理探究[J]. 时代教育, 2017(13):197.
- [7] 陈滢, 肖尧, 冯丽媛. 面向新经济的工学结合模式探索与实践[J]. 职教论坛, 2020(05):135-142.

高校商科双创人才实践教学体系的构建研究

张梁雨

长春财经学院 吉林长春 130117

【摘要】 双创人才是高校商科教学的必然趋势，作为高校商科教师应切实加强对该战略方向的重视程度。为进一步提升我国高校商科人才的创新创业意识，本文针对高校商科实践教学体系的构建展开深入研究与分析。

【关键词】 高校商科；双创人才；实践教学体系

实践教学对提升高校商科双创人才的创新创业意识具有积极的促进作用，但目前高校的实践教学体系并不完善，进而导致双创人才的需求得不到满足。因此，高校应从多方位立体角度出发，逐步完善实践教学，促进商科双创人才的创新创业能力显著提升。

一、商科双创人才在创新创业过程中具体作用

商科双创人才主要指具备创新创业意识，并以此实现商业价值的企业高层次管理人才。其具备对商业模式、管理制度的创新能力，对企业的发展具有重要作用^[1]。当其将创新能力应用于创新创业过程中，所展现出的具体作用如下：

1. 商科双创人才善于发现商业机会

能否发现商业机会对企业非常重要。商科双创人才因在学校中所学习的课程缘故，所以其能够寻找出社会经济环境下所蕴藏的商业机会，以此通过市场调研等环节，对该商业机会的价值进行分析。并通过价值来制定下一步商业计划。总而言之，商科双创人才对市场具备敏感性，可以通过外部因素的变化清晰洞察商业机会。

2. 商科双创人才可以将商业机会成功转化

当商科双创人才发现商业机会的内部价值后，即可将该机会的价值挖出，并将其转化为可以盈利的商业模式。其可根据商业盈利模式的具体要求，自主建设创新创业团队，将岗位职责分工明确，并设立相关制度等。商科双创人才是典型的企业高层次经理型人才，能够通过以上环节的实施，依靠商业机会为企业盈利。此外，商科双创人才还能够将各类创新创业资源整合，以备商业价值的进一步提升。

3. 商科双创人才能够提高创新创业的效率

将商业机会转化为商业盈利价值，只是商科双创人才为企业所做贡献中一种。在企业外部环境及竞争对手高速变化的今天，创新创业效率的提升单纯依靠商业机会的转化是远远不够的，只有对创新管理方式^[2]，持续挖掘商业价值的现有潜力，才能显著提高创新创业的管理效率。例如：商科双创人才首先可以通过分析市场发现竞争之间的差异性，并对绩效考核等制度进行更新，以此有效激发团队的工作热情。其次，商科双创人才可以重新塑造业务流程，促使团队的工作效率提升，并依照企业文化的特殊性，将团队的凝聚力打造加强，令其在商业盈利模式的运行过程中，充分发挥团队应有的合作精神。

由此，因商科双创人才的创新能力与对资源的合理利用，团队的竞争力逐步作用于企业，进而实现商业盈利模式的创新。

二、高校实践教学在培养商科双创人才中的作用

1. 实践教学能够提升商科学生对知识的实际应用能力

实践教学主要指引导学生离开课堂，将理论知识作用于社会实

践。其可以将学生的思维进行转变，即促使学生将“学习知识只为应付考试”的思想转变为懂得利用知识解决自己在社会实践中所遇到的问题^[3]。实践教学是理论知识与实际应用结合的载体，其能够加深学生对专业知识的掌握程度，并减轻其对社会与难题的畏惧感。例如：在实践教学模拟训练中，教师可以对企业现状进行模拟，并让学生利用所学专业专业知识，解决“企业”所遇到的问题，进而达成理论知识与实际应用的完美结合。

2. 实践教学能够提升商科学生的创新思维

商科双创人才最重要的就是创新创业意识，而高校实践教学在培养商科双创人才时最显著的优势正是对创新创业意识的培养。目前的商科教学中，教师多是采用传统教学方式，即教师机械化输送知识的教学流程。此类教学方式难以促使学生进入思考状态，反而会严重限制学生创新思维的发展。但实践教学可以弥补此类教学方式的弊端，并加强学生的创新思维活跃度，乃至令其思考知识内容的丰富意义^[4]。

例如：教师为学生布置一项具有挑战性的任务，并为其规定完成时间与考核方式。在任务进行过程中，一切不可预测的问题都可引发学生的思考。此外，在其尝试解决问题时，即可充分利用所学专业专业知识，并能够根据情况的变动，改变知识的应用形式。该项教学策略对培养学生的创新思维能力具有积极的促进作用。

3. 实践教学能够提升商科学生的责任感

在进行商业价值转换乃至其余商业活动时，商科双创人才的责任感及团队合作能力都非常重要，而传统教学形式无法为商科学生提供以上两项教育。但实践教学可以为提升商科学生的责任感与团队合作能力，从而创造与其对应的模拟情境。例如：商科教师可利用实践教学，令学生分别组建团队，并将团队中的职责分工明确。在团队成员初步完成沟通后，教师即可为学生安排实践任务与考核方式。另外，教师需注意，任务的每一个环节都需要一位学生专门负责，以便进一步提升学生的责任感。

当任务进行时，教师要对学生进行正确引导，让每位学生都能在自己的岗位上充分发挥出自己的职责，进而达成任务目标^[5]。在这之后，教师需着重表扬任务过程中合作出色的小组，以此令其余小组成员更清楚团队合作的重要性并逐步增强自身的责任感。

三、构建高校商科实践教学的问题

1. 学校对商科实践教学重视程度不够

目前，高校商科教学多以理论教学为主，反而对实践教学选择忽视。造成该项问题的原因具体有两个方面。其一是关注实践教学的商科教师在绩效考核方面不占优势，至此造成商科教师因薪资待遇较低，所以实践教学工作积极性不高。其二是理论教学对实践教学的授课时间一再挤压，致使实践教学无法通过学时积累进而展现

出自身的功能性。其三是教师在采取实践教学时没有发挥出全部作用,致使多数教师认为实践教学不存在功能性。

2. 实践教学资源不足

实践教学发挥全部作用的前提不仅需要优异的师资队伍提供支撑,还需要功能完备的实验基地,以此才能依靠实践教学完成对商科双创人才的培养。但目前高校的实验基地资源紧缺,难以满足商科学生的需求。甚至在进行实习时,因实习单位不够优质,所以很多学生会依靠家庭来选取实践平台^[6]。然而,分散化的实习形式导致学生得不到专业教师的指导,进而影响商科学生的全面进步。

3. 欠缺实践教学师资队伍

因商科实践教学在教师及高校眼中地位较低,所以愿意参与实践教学的教师资源十分有限,而高校也未采取积极扩张的措施。以上因素致使商科严重欠缺实践教学师资力量,尤其更为欠缺高水平的师资力量。

四、构建高校商科实践教学的策略

1. 加强商科实践教学在培养双创人才中的地位

首先,高校应加强商科实践教学的综合地位,并以此为突破口,提升教师对商科双创人才的培养力度。具体策略,相关高校可参照下文。

其一,高校应对现今教师的教学理念进行革新。可以在重要会议中,明确指出商科实践教学的重要程度,以此加强其在教师心中的地位。其次,高校应尽力向实践教学倾斜资源,并对实践教学师资队伍绩效考核等评定方式采取单独计算,以此减少商科实践教学教师的后顾之忧。

另一方面,高校需扩张实践教学师资队伍,以及提升师资队伍的实践教学水平。针对该点,高校可在全国范围内寻找商科实践教学人才,并设置丰厚待遇。此外,负责面试的工作人员应加强面试严谨性,以防止出现鱼目混珠等恶劣行为^[7]。

其二,在扩张商科实践教学队伍的过程中,高校可大力提倡理论教学教师加入到实践教学的队伍中,并为响应号召的商科教师提升薪资待遇,以此加强理论教学教师的积极性。

2. 将商科实践教学的实验资源进行整合

在该方面,高校应利用政府及企业的力量,充分拓展实践教学

平台的多样性,并在此基础上,将其余校内实践教学平台进行融合。例如:寻求地方政府的帮助,以此为商科学生创建情境丰富的实践训练中心。另外,训练中心的利用要与校内实践教学平台充分结合,不可造成校外资源利用频率高,而校内资源浪费的情况,该点需要教师进行权衡。除此之外,高校应当鼓励商科学生协助教师完成某些科研任务,并以此提升学生的创新思维。以上要素在构建商科实践教学中具有承上启下的作用,所以高校及商科教师应给予一定关注,避免因资源浪费,进而酿成商科双创人才综合水平不高的后果。

3. 提升商科实践教学教师的教学能力

高校对商科双创人才进行培养的唯一途径即是教师,所以教师的教学能力倘若不达水准,将会导致学生出现学习效率低、创新思维欠缺等情况。综上所述,高校应加强教师的实践教学能力。

高校可通过与企业合作,进而让教师了解企业的特征,从而令其在进行实践教学时,能够将企业管理等方面的知识讲解得更加细致。并且,企业也可以为教师提供实践教学资料,让教师通过素材加强对商科双创人才的培养力度。

另外,商科理论教学应与实践教学各自借鉴对方的优势。例如:理论教学可根据实践教学的灵活性,进而改变自身机械化的教学方式,而实践教学也可以采取理论教学中的案例教学方式^[8]。总之,两种商科教学教师要灵活运用,达到培养商科双创人才创新创业能力的核心目标。

五、结语

商科实践教学目前已成为高校培养双创人才的必然趋势,所以高校应加强实践教学的综合地位以及师资力量。另外,高校应与地方政府及企业达成合作,科学利用校外资源,并在提升商科实践教学教师的教学能力的基础上,完成对商科双创人才创新创业意识的培养。

基金项目: 吉林省教育科学“十三五”规划课题:《民办本科院校大商科人才创新创业实践体系的构建研究与实践(基金号:GH181015)》

参考文献

- [1] 郭梦梦,潘伟强.商科双创人才“三维立体式”实践教学体系的构建与实施[J].教育现代化,2019,6(71):33-36.
- [2] 张宏远,范丽君,周中鹤.创新创业教育实践培养模式的多样化设计——基于“大商科”类人才培养的分析[J].淮海工学院学报(人文社会科学版),2018,16(06):131-134.
- [3] 张宝忠,胡宇梁,李振华.基于商科创新创业人才培养的竞争性实践教学模式研究[J].中国职业技术教育,2018,28(05):91-93.
- [4] 孙桂生,刘立国.创新创业型人才培养的探索与实践——以北京联合大学商务学院为例[J].中国高校科技,2016,25(12):79-81.
- [5] 姚文燕,曹会兵.外联资源,内建标准:基于新桂商企业资源的商科类专业实践教学改革探索——以南宁学院为例[J].高教学刊,2020,12(34):112-115.
- [6] 郝春艳.以就业为导向的高校商科实践教学体系的改革研究[J].中国商论,2020,42(6):239-240.
- [7] 刘丽君.技能大赛促进高职商科创新创业人才培养模式改革研究[J].今日财富(中国知识产权),2020,19(11):25-27.
- [8] 徐海侠.商科类创新创业人才培养模式研究——以会计专业为例[J].营销界,2019,41(38):201-237.

新时代高校思政课教师政治理论学习现状及路径研究

张荣珍

凯里学院 贵州凯里 556003

【摘要】 高校思政课教师加强政治理论学习,是由思政课的特殊性和重要地位决定的,是新时代贯彻党的教育方针、坚持社会主义办学方向的需要。了解当前思政课教师政治理论学习存在的问题,探索学习的创新路径,显得非常的必要。

【关键词】 高校思政课教师;政治理论学习;路径

高校思政课教师除了与其他学科老师一样,承担教书育人的一般职责之外,还肩负着传播知识、传播思想、传播真理,塑造灵魂、塑造生命、塑造新人的职责;承担着培养担当民族复兴大任的时代新人、承担着培社会主义建设者和接班人的使命,作为思政课教师,每当思及此职责使命,深感任重道远。“绳短不能汲深井,浅水难以负大舟。”要履行好新时代赋予思政课教师的角色使命,必须坚持教育者先受教育,坚持加强对政治理论的学习。

一、强调新时代高校思政课教师加强政治理论学习的必要性

立足新时代的大环境下,高校思政课教师的政治理论学习除了具有与以往阶段政治理论学习的共性外,还有其特殊的要求,体现在学习媒介、学习内容、学习要求等方面的不同。我们研究新时代高校思政课教师的政治理论学习,要结合新时代的特点和高校思政课教师进行政治理论学习的重要性必要性,去审视高校思政课教师政治理论学习存在的问题,分析其原因,在总结以往学习优点、成效、不足的基础上,探索创新适合新时代高校思政课教师政治理论学习的新路径。^①

首先,强调新时代高校思政课教师加强政治理论学习是由思政课的特殊性决定的。正如夏永林老师在今年华中师大组织的“概论课”绪论专题研讨集体备课会中指出的:思政课的特殊性体现在其地位特殊,高校思政课是贯彻立德树人根本任务的关键课程,是对大学生进行思想政治教育的主渠道主阵地,从效果方面来说,思想政治教育课程效果不是立竿见影的,而是慢热型的,但是影响具有长期性和稳定性。国家、政党和社会对思政课及思政课教师寄予厚望,对政治课教师的政治站位、理论素养、知识积累、家国情怀等方面都有更高的要求。思政课的这些特殊性决定了其具有与他课程所不具备的难度和特殊要求。比如对教师的思政理论功底、思想政治素养以及在看待和处理政治问题的政治立场、政治问能力方面都有着更高的要求。思想政治理论课是与时俱进的课程,除了要讲好基础理论,还要实时跟进把党的最新的理论成果向学生宣传,思想政治理论课始终是跟着理论创新的步伐,其特点就要求思政理论课要有政治高度,又要有理论深度,又有原则底线,要有开阔视野,要有实践体验,是较难把握的综合性很强课程,思政课教师要具有准确把握原则性、从理论上的阐释本质性、从实践中验证真实性的能力。思政课教师必须有深厚的理论功底并追随着理论创新的步伐,不断加强政治理论的学习,才能把思政理论课讲准、讲透、讲活、讲信、讲好。^②本人深以为然,思政课教师不好当。

其次,是新时代贯彻党的教育方针、坚持社会主义办学方向的需要。重视政治理论学习一直以来是中国共产党学习理论武装自己的优良传统和主要途径,同时也是保证党教育事业发展的正确政治

方向的要求。贯彻落实我国教育方针,坚持社会主义办学方向,坚持马克思主义理论在意识形态的指导地位,无疑,高校思政课教师是根本的依靠力量。因此,坚持教育者先受教育,只有思政课教师通过自觉加强政治理论学习,坚定中国特色社会主义理想信念、树立终身学习理念、增强改革创新意识,成为先进思想文化的传播者和党执政的坚定支持者,才能成为学生健康成长的指导者,扮演好“四个引路人”的角色,实现新时代赋予思政课教师的职责和使命。

第三,高校思想政治理论课教师的政治理论学习,是建设合格的政治课教师队伍的必然要求。郝立新教授指出,思政课教师难当,在素质方面甚至比专业课教师更严格,教师必须训练有素,不仅要有扎实的理论功底与必要的历史知识,还须有一定的社会实践知识。“思想政治理论课要求教师注重问题导向,不仅要研究和回答理论问题,还要结合实际研究和回答现实问题。不断发展和改革的社会实践要求教师创新教育理念、教学内容和教学方法”。高校思政课教师政治理论学习是提升教师自身素质的关键环节,思政课教师只有通过不断的政治理论学习,保持清醒的头脑,确保政治思想、政治立场观点、政治行为与党中央保持一致,做到牢固树立“四个意识”和坚定“四个自信”,坚决维护“两个维护”,增强抵御腐朽思想渗透的能力,才能自由驾驭时代的各种机遇与挑战。

第四,加强思政政治理论课教师政治理论学习是提升人才培养质量的重要保障。作为中华民族“梦之队”打造者的高校思想政治理论课教师,自身要先通过学习把自己打造成马克思主义理论者,才能引导广大青年树立科学的马克思主义信仰,坚定“四个自信”,进而完成塑造灵魂、塑造生命、塑造新人的职责,实现是用新时代中国特色社会主义思想武装全体社会成员的要求。

二、当前高校思想政治理论课教师理论学习存在的问题

据梳理思政课教师素质的研究发现,学者们对于思想政治理论课教师的理论素质的重要性已经达成共识:思政课教师必须有较深厚的理论功底和严格的专业素养,其对思想政治理论课教学质量和人才培养效果具有关键性的作用。目前高校思想政治理论课教师政治理论学习方面存在一些问题。一是思政课教师理论功底不扎实、专业素养不足。莫岳云认为,思政课教师理论功底和专业素养不足主要表现在一些教师知识面窄,学养不深。有的教师知识体系老化没及时更新,对理论和现实问题的分析不够透彻,难以满足学生的要求;有的教师则沉醉于照本宣科,没有自己的真知灼见,毫无建树可言。^③部分高校思政课教师缺乏思想政治教育的专业知识背景,对问题见解不深,教学工作有“现学现卖”的嫌疑;部分思政课教师虽然是思政专业出身,但没有扎实的马克思主义理论功底,没有研读马克思主义原著,马克思主义理论素养不深,部分思政课教师理论知识老化不能与时俱进更新,不能适应时代的发展,不能满足

学生对最新理论热点和时政热点学习的需求。二是部分高校思政课教师对政治理论学习兴趣不浓,对政治理论学习产生了倦怠思想,可见,高校教师政治理论学习缺乏主动性的问题还明显存在。部分教师意识到进行政治理论学习对于提升自己的理论素养、开展教学和科研的重要性,但是由于兴趣、惰性及其他行政业务方面的原因,主动进行政治理论学习的教师不在多数,甚至有的政治理论课教师不关心国家政治和马克思主义理论中国化的进程最新成果,学习的态度不严肃不认真。三是高校思政课教师政治理论学习缺乏系统性。一方面表现为对政治理论学习内容方面缺乏系统性的学习,另一方面表现为学习方式的系统性不足。四是当前政治理论学习的方式实效性不足。

三、思想政治理论课教师理论学习问题的原因分析

高校部分思政课教师政治理论学习存在学习热情不高、学习流于形式、学习持续性不足等问题的原因归纳为以下几种:

一是思政课教师对自身进行政治理论学习的重要性认识不足。由于对进行政治理论学习的重要性认识不足,在学习中表现出依赖性强,对重学习条件环境过分,依赖于培训、外出考察学习等,忽视了学习主动性意识。^④另外大部分教师认为政治理论学习是高校管理层的任务,与专任教师的教学科研关系不大,存在角色认识不到位的现象。二是当前思政课教师政治理论学习在内容上缺乏针对性。许多高校教师政治理论学习存在运动式学习,流于形式、脱离实际,学习缺乏系统性规划持续性差,存在“应急性学习”“短平快”的错误学习观念,导致学习缺乏针对性和系统性。三是学习机制不健全,缺乏有效性。学习需要科学规范的管理制度,才能取得良好的学习效果,当前高校思想政治理论学习由于缺乏科学化、系统化的教育体系和相关的保障制度,学习效率低下,有效性明显不足。四是学习形式单一,缺乏吸引力。目前高校组织开展思政课教师政治理论学习工作缺乏有效载体、形式单一。^⑤

参考文献

- [1] 教育部课题组,陈宝生等.深入学习习近平关于教育的重要论述[M].北京:人民出版社,2019.
- [2] 王迪钊.新时代下高校青年教师思想政治理论状况分析研究[J].华北电力大学学报(社会科学版),2018年第4期.
- [3] 王立华.提高民族地区思想政治理论课青年教师综合素质的对策建议[J].学校党建与思想教育,2015年第1期.

四、新时代高校思想政治理论课教师加强政治理论学习的途径

一是高校思政课教师要增强政治理论学习的意识。新时代高校思政课教师要立足新时代新特点的视角下,在探讨新兴问题的基础上,深入推进政治理论学习,立足“立德树人”、打造中华民族“梦之队”的职责高度去认识新时代高校思政课教师政治理论学习的重要意义,牢固树立终身学习的理念,主动学习,勤学多思,紧跟党中央和时代步伐,提升、更新自身的理论知识体系和素养。

二是健全高校思政课教师政治理论学习的制度。针对部分教师存在对待政治理论学习不严肃不认真得态度,建立相关的学习制度,以制度的约束力来督促教师端正学习态度,认真自觉开展政治理论学习,建立健全高校政治理论学习考评考核制度、激励机制等,确保政治理论课教师政治理论学习的实效性持续性开展。

三是科学安排高校教师政治理论学习的内容体系。政治理论学习的感染力、号召力,需要设计丰富、针对性强的学习内容体系。组织思政课教师深入研习马克思主义原著以增强理论功底和理论素养,组织深入学习习近平新时代中国特色社会主义思想,紧跟时代发展步伐,直面时代的各种新问题,从容应对新时代面临的挑战。

四是创新高校思政课教师政治理论学习的方式方法。学习方式方法是否科学合理直接影响学习的效果。各级政府和高校、思政课教师,要通过各种方式拓展和挖掘、提供和研究适合新时代政治理论课教师政治理论学习的方式方法,提供和开放相应的学习资源库,为思政课教师提供学习交流的机会,搭建交流沟通的平台,在学习交流中碰撞新见解、提高政治理论学习的深度,增强政治理论学习的吸引力、感染力和实效性。

课题项目:凯里学院2020年思想政治理论课改革创新专项课题

① 栾绍兴.创新高校教师政治理论学习有效路径[J].党政论坛,2019(4):43—47.

② 夏永林."概论课"绪论专题研讨集体备课会——西安电子科技大学(修改版).互联网文档资源<https://www.doc88.com/p%2D25959481992198.html>

③ 莫岳云.高校思政课教师素质存在的问题与对策[J].中国高等教育,2008(18):40—41.

④ 栾绍兴.创新高校教师政治理论学习有效路径[J].党政论坛,2019(4):43—47.

⑤ 栾绍兴.创新高校教师政治理论学习有效路径[J].党政论坛,2019(4):43—47.

探析高校音乐欣赏类课程中多元音乐文化的渗透路径

支 慧

深圳技术大学 广东深圳 518000

【摘要】 当前世界是一个开放的、多元的世界，各民族音乐文化也有开放性和多元性。因此，要提升高校学生的音乐素养，就要在高校音乐欣赏类课程中渗透多元的音乐文化。本文分析在高校音乐欣赏类课程中渗透多元音乐文化的现存问题和作用，探析高校音乐欣赏类课程中多元音乐文化的渗透路径。

【关键词】 高校音乐欣赏类课程；多元音乐文化；渗透路径

文化多元化是当前文化发展的趋势，音乐文化作为文化的一种，也应该向多元化发展。高校是培养音乐人才的重要场所，因此，一定要注重对高校音乐类欣赏课程中的多元音乐文化渗透，以培养高校学生的音乐综合能力。

一、在高校音乐欣赏类课程中渗透多元音乐文化的现存问题

1. 音乐欣赏类课程设置不科学

当前我国很多高校，在将多元音乐文化渗透到音乐欣赏类课程的过程中，一个最主要的问题，就是音乐欣赏类课程的设置不够科学^[1]。有些高校过于重视多元音乐文化的渗透，忽视了本民族音乐文化的主体地位；还有些高校过于强调本民族音乐文化，其他民族的音乐类赏析课时非常少。这都十分不利于对学生音乐能力的培养。

2. 音乐欣赏类课程教学内容过于简单

音乐欣赏类课程的教学内容过于简单，这也是当前我国很多高校在将多元音乐文化渗透到音乐欣赏类课程过程中的一个十分重要的问题。因为，音乐欣赏课是依托学生开展的，对多元音乐文化的渗透也需要有学生配合才能进行。如果音乐欣赏课的教学内容过于简单，就会降低学生的学习积极性，不利于多元音乐文化的渗透^[2]。

二、在高校音乐类欣赏课程中渗透多元音乐文化的作用

1. 增强学生的民族音乐文化自信

民族音乐文化自信，并不是夜郎自大，而是在接触过其他各民族的音乐文化之后，了解了本民族的音乐文化特点和音乐文化优势，由内而外地对本民族的音乐文化产生自信心。在高校音乐欣赏类课程中渗透多元音乐文化，可以增强学生的民族音乐文化自信。

高校学生是国家未来的人才，高校学生对本民族音乐文化的态度，很大程度上代表着未来的社会对本民族音乐文化的态度。在高校音乐欣赏类课程中渗透多元音乐文化，可以打开学生的耳朵，让学生认识到其他优秀民族文化的优势，也会让学生对自己本民族音乐文化的优势有一个清晰的认知^[3]。在认识音乐文化多元性和学习音乐文化多元性之间，增强学生的民族音乐文化自信。

以我校为例，在我校音乐赏析课中多元音乐文化因素较少，主要以民族音乐文化为主时，学生对民族音乐文化的兴趣平平，认为其他民族的音乐文化更加先进。在音乐欣赏课中渗透多元音乐文化之后，学生对于其他民族的音乐文化有了更加清晰的认知，也发现了本民族音乐文化的优势。根据笔者调查，现在我校百分之六十的学生的音乐播放软件中都有学生十分喜欢的本民族音乐。这在一定程度上显示出经过多元音乐文化的渗透之后，我校学生有了强烈的

民族音乐文化自信。

2. 提高学生的音乐能力

在高校音乐教学中，学生的音乐能力主要包括学生的音乐创造力、音乐赏析力等，在高校音乐欣赏类课程中渗透多元音乐文化，可以提高高校学生的音乐能力。

在音乐创造力方面，音乐创造需要有更加开阔的音乐世界和更加包容的音乐视野，在高校音乐欣赏类课程中渗透多元音乐文化之后，很好地给学生创造这两方面的条件。以我校学生为例，在我校对于多元音乐文化因素渗透较少时，我校学生的音乐创造特点平平，音乐作品同质化十分严重。在大力渗透多元音乐文化之后，我校学生对各民族音乐都有了一定了解，对于自己喜欢的各民族音乐特色，会杂糅进自己的音乐作品中。现在我校大部分学生都有了属于自己的音乐风格，音乐作品多元化趋势明显。

在音乐赏析力方面，对音乐的赏析不仅仅是对作曲手法和创作技巧的学习，还包括对音乐作品背后文化因素的感悟^[4]。在高校音乐课堂中渗透多元音乐文化，可以提高学生的文化感知力，让学生体会音乐作品背后的文化因素，提高学生的音乐赏析力。以我校学生为例，在对音乐多元文化渗透不明显时，我校学生对于《第六悲枪交响曲》的赏析只能停留在作曲手法阶段。但是，在大力渗透多元音乐文化之后，我校学生在赏析《第六悲枪交响曲》时，感受到了作者柴可夫斯基在创作音乐时的黑暗的悲苦的时代背景，体会到了音乐作品背后的文化因素，提高了自己的音乐赏析力。

三、高校音乐欣赏类课程中多元音乐文化的渗透路径

1. 做好教师队伍建设，提高师资力量

在音乐赏析课程中渗透多元音乐文化，对音乐赏析课教师的素质要求特别高。因为在音乐风格的选择、音乐作品的选择、音乐种类的选择方面，都依靠教师来进行。另外，音乐的欣赏是抽象的，如果教师的素质不够高，就很难真正将学生引导进具体的创作情境，音乐作品也就随之失去了真实性。

因此，要在高校音乐赏析课中渗透多元音乐文化，首先要做好教师队伍建设，提高师资力量。教师要有足够的知识底蕴和鉴赏能力，因为音乐的背后是文化，在对多元音乐文化渗透的过程中，教师还要将背后的文化因素展示给学生^[5]。另外，教师还要有与时俱进的能力和一定的创新手段，因为对多元音乐文化的渗透不能仅仅依靠教师的口述和面授，教师还要将现代科技手段融入到教学中来，让学生更好地体会到多元音乐文化。

2. 加强学生对多元音乐文化的认同

在高校音乐赏析课中渗透多元音乐文化，主要的动力源在于学生。只有学生认同多元音乐文化，才会积极配合教师，完成多元音

乐文化的渗透。学生应该对音乐赏析课堂中的多元音乐文化有一个大概的认知,才会在之后开展的音乐赏析课堂中,自动自觉地将多元音乐文化渗透到对音乐的欣赏当中去。

在加强学生对多元音乐文化的认同过程中,教师应该对学生起到积极引导的作用。教师要向学生介绍世界各国民族音乐文化的特色和价值,让学生了解在音乐赏析课中渗透多元音乐文化是有意义的,提高学生的主观能动性^[6]。教师可以利用多媒体技术,向学生展示不同民族的不同音乐文化,让学生深深感受到不同音乐文化各自的独特魅力,让学生产生想要借鉴和学习的积极性。

以我在教学中实操为例,先通过各种传媒手段,让学生看到各民族独特的地理景观和乡土人情、看各民族人民的本民族歌曲、看各民族人民载歌载舞的情景。学生在看到这些之后,眼界被打开,学习兴趣也就自然而然地被激发出来。学生对多元音乐文化十分认同,在音乐赏析课堂上可以很好地配合教师,完成对多元音乐文化的渗透。而且现在该班学生的音乐创造力和音乐想象力也十分丰富,能够在特定的氛围中体会到特定的音乐文化。

3. 坚持立足本民族音乐文化

本民族音乐文化是学生一切多元音乐文化的基础,因此,在音乐赏析课上渗透多元音乐文化时,一定要坚持立足本民族音乐文化。

立足本民族音乐文化的含义是,学生在对多元音乐文化进行鉴赏和学习之前,要首先理解和认同本民族的音乐文化,对本民族音乐文化有准确的认知和系统的把握,对本民族音乐文化有自豪感。在多元音乐文化渗透进来之后,也要自尊自信,立足本民族音乐文化。

但是立足于本民族音乐文化并不代表学生要认为本民族音乐文化高人一等。教师要引导学生尊重不同民族的音乐文化,促进本民族音乐文化和世界民族多元音乐文化的交流与沟通,为本民族音乐文化的发展和传承营造更加广阔的空间,^[7]让本民族音乐文化走向国门,走向世界。

4. 理清音乐与文化的关系

在多元音乐文化渗透到高校音乐赏析课的过程中,很多高校教师对于音乐和文化的关系争议颇多。有些高校教师认为要想渗透多元音乐文化,就要文化为主音乐为辅,在音乐赏析课中大量注入文化因素;有些高校教师认为要想渗透多元音乐文化,立足点还是在音乐上,要音乐为主文化为辅。笔者认为,这两种看法都有不科学的地方。音乐和文化并不是割裂开的,不存在某方为主另一方为辅的情况,在高校音乐赏析课中渗透多元音乐文化时,应该兼顾音乐和文化。

教师应该找到音乐和文化的平衡点,既要注重所选音乐的代表性,又要注重音乐背后的文化因素。因为在音乐赏析课中注入多元音乐文化的目的就是让学生了解更多民族的音乐文化,不仅仅是音乐本身,还包括音乐创作时该民族的社会背景,让学生理解该民族音乐背后传达出来的真正有价值的事物。

以我校音乐赏析课实践为例,我们对如何在渗透多元音乐文化时理清音乐与文化的关系颇有心得。在进行音乐赏析教学时,选择的其他民族音乐都是有代表性的,可以代表其他民族某一历史事件或者社会现状的音乐作品。例如能够反映纳粹大屠杀时期的历史信息的《Waiting for the Worms by Pink Floyd》、背后有宗教色彩和悲剧色彩的《马太受难曲》等。在向学生展示具体的音乐作品之前,都会对该作品背后的文化因素进行介绍,把学生带入到作者创作音乐时的具体心境,让学生对该作品有一个更加深刻的认识,提高学生的音乐鉴赏力和感知力,完成多元音乐文化的渗透。

5. 丰富音乐类欣赏课程教学内容

当前我国很多高校的音乐欣赏类课程教学内容都比较单一,因此在将多元音乐文化融入到音乐赏析课的过程中,要注意音乐赏析课教学内容的丰富,调动学生的积极性^[8]。与此同时,教师也应该意识到,就像音乐具有残缺美一样,多元音乐文化也不能面面俱到地渗透到音乐赏析课程教学中,因此在对音乐赏析课的教学内容进行丰富时,教师应该有所侧重,根据每一节课主要的音乐文化内容设计教学重点,帮助学生开展学习。

以我校音乐赏析课为例,在进行多元音乐文化的渗透时,将世界民族音乐大概分为欧洲音乐、美洲音乐、非洲音乐几个大的板块,在进行音乐作品的选择时,主要选择那些能够代表一定的历史时期的一定的历史事件的作品,还对音乐风格进行了区分,主要有轻松明快、浪漫优美、悲怆凄凉几大风格,分板块分类别向学生进行渗透。学生对多元音乐文化有了更加系统化的认识,多元音乐文化在音乐赏析课上的渗透效果特别好。

四、结语

在高校音乐欣赏课中渗透多元音乐文化,不仅是当今世界音乐文化发展的需求,也是学生个人音乐能力培养的需要。高校音乐欣赏类课程教师要积极探索,采取更加科学合理的措施,引导学生将多元音乐文化渗透到高校音乐赏析课中来。

参考文献

- [1] 朱云蔚. 浅析如何在高校音乐欣赏课中渗透多元音乐文化[J]. 休闲,2019(08):25.
- [2] 尹婷. 高校音乐欣赏课中渗透多元音乐文化的思考[J]. 艺术品鉴,2018(29):317-318.
- [3] 班冬丽. 高校音乐欣赏课中渗透多元音乐文化的思考[J]. 当代旅游(高尔夫旅行),2018(10):278.
- [4] 贾承澄. 高校音乐欣赏课中渗透多元音乐文化的思考[J]. 黄河之声,2018(08):50-51.
- [5] 曹晓磊. 关于在普通高校音乐欣赏课中渗透多元音乐文化的思考[J]. 艺术教育,2016(08):82-83.
- [6] 田冰洁. 关于在普通高校音乐欣赏课中渗透多元音乐文化的思考[J]. 大众文艺,2016(12):242.
- [7] 尹娜. 普通高校音乐欣赏课中渗透多元音乐文化的思考[J]. 通俗歌曲,2015(08):142.
- [8] 高巍. 关于在普通高校音乐欣赏课中渗透多元音乐文化的思考[J]. 北方音乐,2015,35(13):177.

“立德树人”理念下民族高校新工科人才工程素养培养模式探索

马英 陈善继 冯桂莲 李凯勇

青海民族大学通信工程国家级实验教学示范中心 青海西宁 810000

【摘要】 在教学过程中,民族高校要符合各地方的办学特点,趋于定位,趋于特色发展的需求,培养具有工程素养的少数民族人才和创新教学改革研究是不可分割的。因此,文章分析了民族高校新工科人才培养存在的问题,提出了“立德树人”理念下民族高校新工科创新教学改革,探索少数民族人才工程素养培养模式,通过实践取得了较好的社会推广效应。

【关键词】 立德树人;民族高校;工程素养;创新教育;人才培养

习近平总书记在全国教育大会上发表的重要讲话中谈到“培养什么人,怎样培养人,为谁培养人”;^{[1][2]}党的十八大提出“立德树人”,强调德的重要性,在人才培养中占据着首要地位,在教学实践和研究都要以德为先;^{[3][4]}近年来,随着国家对教育的不断重视,尤其对少数民族教育越来越重视,加强对少数民族学生的教育、大力培养少数民族人才,已成为国家教育的重点之一。适应社会发展的需求,改革创新型教学,研究创新教育体系,在创新教育中起着至关重要的作用,是学科发展的必要条件,是学科建设的重要部分。^[5]创新型教学是高校教学过程的重要环节,是培养具有工程素养的人才的重要举措;民族高校必须结合自己的特色进行创新型教学研究,培养具有创新精神和工程素养的少数民族人才,在所从事的研究领域了解本学科的发展现状和前沿动态,锻炼少数民族学生逻辑思维能力,培养严谨的科学态度,培养少数民族学生自主创新的能力,民族高校创新教学改革研究是提高人才培养质量的必要措施。

一、民族高校新工科人才培养存在的问题

1. 民族高校新工科少数民族学生来源广,成绩差异大,这决定了学生的发展方向和程度的差异;

2. 民族高校大多属于我国欠发达地区,民族学生全面且独立的发展具有局限性,民族高校实施人才培养目标具有多样化;^[6]

3. 民族高校少数民族学生所占比例较高,具有地方和民族的特殊性。

由此,民族高校在新工科少数民族人才培养过程中,需要解决的问题如下:

(1) 针对民族地区,“不忘初心,牢记使命”,如何立足地方,面向地方,服务地方民族教育,服务地区行业,培养具有工程素养的少数民族工程技术人才?

(2) 针对民族高校民族生特点,如何引导学生理论联系实际,建设适合于民族高校新工科人才培养的创新型教学平台?^[7]

(3) 如何以德为先,培养德、智、体、美、劳全面发展的少数民族人才,拓展少数民族的发展方向?

二、“立德树人”理念下民族高校新工科人才工程素养培养模式探索

习近平总书记在党的十九大报告中,再次提出“立德树人”是新时代中国特色社会主义教育事业的核心。^[8]因此,提出“立德树人”理念下民族高校新工科人才工程素养培养模式的探索,培养模式如

图1所示:



图1 民族高校新工科人才工程素养培养模式

1. 课程思政

开展课程思政,在课堂上课程思政全过程育人,不断提高学生思想品德,发挥课程思政的作用,进行爱国主义教育,爱祖国,爱家乡,建立学科自豪感和自信心,将正能量贯彻教学始终,培养学生艰苦奋斗的精神,强化地方民族高校新工科学生工程素养的培养。^[9]

2. 工程素养培育

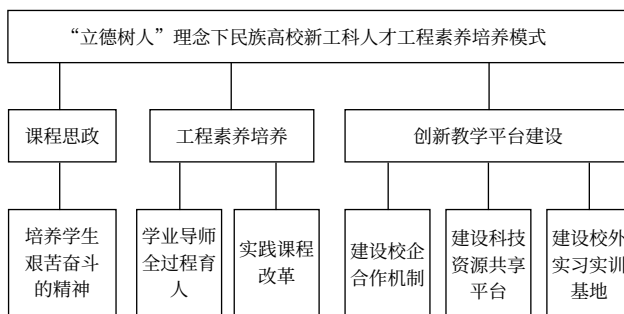
(1) 学业导师全过程育人,为学生分配专业导师,结合专业建设项目库,通过项目训练,鼓励指导对科学研究感兴趣的学生,参与科研项目,积极申报大创项目,提高工程素养,为考研和高质量就业奠定一定的基础;

(2) 增设新的创新实践课程,建立多元化评价体系,突出创新实践能力的培养。

3. 创新教学平台建设

(1) 建设校企合作机制;积极开展校企合作的人才培养模式,实施创新型实践教学,与企业建立校企合作机制,联合制定培养方案,探索人才培养模式,提升师资队伍,仪器设备共享,制定可行的适合于地方民族高校新工科建设的教学改革方案;让企业参与教改研究,缩短创新型人才培养与市场需求之间的距离,培养创新型、具有工程素养的少数民族人才;

(2) 建设科技资源的共享平台;由教师、企业人员和学生共同搭建培养地方民族高校新工科人才工程素养的创新实训平台,针对目前教学中存在的问题,通过对创新教学模式的改革与研究,教学方法从“基础”教学向“创新”教学转变,以适应民族高校创新教学的需要;科技资源共享,使学生的科技活动和科学研究常态化,

科研融合教学,提高学生创新能力、实践能力;

(3) 建设校外实习实训基地;建设实质性校外实践基地,制定切实可行的学生实习实训方案,严格实施实训过程管理和生产过程管理,使之成为学生实习实训基地、校企合作科研基地、学生就业基地;实训与实习结合,实现“协同育人”的人才培养模式,提高人才培养质量,通过实习实训,巩固专业思想,了解行业发展动态,培养学生工程素养。^[10]

三、提高少数民族学生工程素养,增强社会效应

(1) 设立技能团队,参加学科竞赛,提高学生工程素养,为三下乡实现各种科技服务,锻炼学生实践能力和团队协作精神。

根据学生兴趣和教师研究方向,设立各种技能训练团队,在老师指导下,培养学生协作能力和创新意识。通过训练,学生有能力参加各类学科竞赛活动,进一步增强学生的学习积极性,进行社会科技服务。

(2) 创新实践教学体系架构,为提高工程素养的目标服务。

分析单一设备实践教学存在的问题,创新实践教学内容,改革实践教学方法,更新实践教材;重视素质教育和创新能力、实践能力的培养,更好地为提高少数民族学生工程素养的目标服务。

(3) 提升工程素养,提高就业率,得到社会好评。

提高学生实践操作能力,加强与企业、985、211 高校的联系

与合作,扩大学校的影响力,开阔学生就业渠道,提高就业率;为民族地区培养工程素养高、本土化人才,服务地方经济社会发展。

(4) 探索师资队伍建设机制,提升教师队伍建设,服务社会。

青年教师都是从学校到学校,无任何工程实践经验,只能从理论到理论,书本到书本,无法从企业视角对学生实践能力培养,影响学生培养质量,双师型队伍建设势在必行,探索“双师型”队伍建设机制,改变工科专业教师无工程经验的现实,亲近行业,推进教师去企业一线挂职,增加教师工程经验、了解行业发展动态和前沿技术;建立行业导师机制,使学生能够了解行业发展动态和最新前沿技术,进一步提高教师的业务水平及教学能力,为地方提供技术服务。^{[11][12][13]}

四、结语

新时代新目标,在“立德树人”理念下,民族高校提高人才培养质量,要以地方企业人才需求为中心,地方行业发展为导向,现有师资和实践条件为起点,结合地方优势创新领域,进行地方科技资源整合与共享,建设以理论研究为基础,产学研一体化的创新实践基地和育人环境;在“立德树人”理念下形成的理论与实践教学方法有机结合,不断创新,通过实践探索,更适应于培养地方民族高校新工科人才工程素养的教育教学中。^[14]

参考文献

- [1] 吴晶,胡浩.习近平在全国教育大会上发表重要讲话[J].陕西教育(高教),2018(10):80.
- [2] 翟小宁.努力培养担当民族复兴大任的时代新人——学习习近平总书记在全国教育大会上的重要讲话[J].人民教育,2018(18):10-12.
- [3] 冯永刚.高校立德树人的三个基本向度[J].山东教育(高教),2019(04):1.
- [4] 肖傲.“立德树人”理念下新工科人才培养模式的思考[J].理论观察,2019,(01):119-122.
- [5] 马英,陈善继,张凌飞.区域创新型实验室建设与管理创新研究[J].创新科技,2017(04):48-50.
- [6] 欧阳玉祝,陈小东,王迎春.欠发达民族地区高校产学研合作的研究与实践[J].实验室研究与探索,2010(12):156-158.
- [7] 张辉,王学川,许伟,罗清.产教融合背景下的轻工类专业新工科建设与探索[J].包装工程,2019,(S1):38-42.
- [8] 朱国仁.建设教育强国,必须落实立德树人根本任务[J].教书育人(高教论坛),2018(09):70.
- [9] 朱广琴.基于立德树人的“课程思政”教学要素及机制探析[J].南京理工大学学报(社会科学版),2019,32(06):84-87.
- [10] 罗如学.旅游管理专业应用型人才培养模式研究与实践[J].湖北经济学院学报(人文社会科学版),2017,14(04):113-115.
- [11] 涂立桥,黄小荣.新常态下地方本科院校双师型师资队伍问题研究[J].高教学刊,2019(22):146-149.
- [12] 汪芳.基于校企合作的“双师型”教学团队建设研究与实践——以电信服务与管理专业为例[J].科技经济导刊,2019,27(32):100-101.
- [13] 高峰,解麦莹,薛原,蔺华林,韩生.校企合作化工设计课程教学改革探索[J].广东化工,2019,46(21):149-150.
- [14] 王传云.应用型通信工程专业的综合实践教学改革研究[J].华东交通大学学报,2007,(S1):103-105.

百万扩招背景下新时代高职院校辅导员队伍建设研究 ——高职扩招背景下辅导员队伍建设的方法研究

王倩婷

吉林水利电力职业学院 吉林长春 130000

【摘要】 辅导员与学生联系密切,是学生思政教育与日常管理的重要负责人,在百万扩招背景下高职辅导员的工作难度不断加大,加强辅导员队伍建设成为培养高素质人才的关键,本文分析了高职辅导员队伍建设现状,并对高职扩招背景下辅导员队伍建设方法进行了探讨,希望可以为高职院校人才培养提供一份参考。

【关键词】 高职扩招;辅导员队伍;职业能力;思政教育

加强高职辅导员队伍建设,是教育改革的要求,也是高职扩招的需求,辅导员作为学生成长的指引人,不但要对学生进行教育与管理,还要开展党团工作、心理咨询活动、学生职业生涯规划与就业指导等服务,在百万扩招背景下,很多高职辅导员队伍难以满足形式需要,因此,为了更好的实现教学改革与人才培养,就要加强辅导员队伍建设,提升辅导员的综合素质与管理水平。

一、高职辅导员队伍建设现状

高职院校辅导员在高职教育中具有重要的责任,是学生健康发展的培育者,是学生学习引导者,辅导员时刻关注学生的学习与生活情况,是学生的良师益友,在新时代信息技术不断发展,为高职院校辅导员工作带来了较大挑战,而且在高职不断扩招的背景下,辅导员队伍建设变得更加重要,目前高职院校辅导员建设还存在较多问题,需要进一步改善:一是很多高职辅导员知识能力有限,优秀的高职辅导员需要具备丰富的专业知识、社会知识,掌握基本教育规律,能够开展思政教育,但实际上大多数高职辅导员知识结构单一,缺乏管理经验,岗前培训多是采取通适培训方法,未开展分级分类培训,缺乏针对性与系统性,辅导员在上岗后存在知识结构失衡的现象。二是职责不明确,辅导员管理事物繁多,超出职责范围,高职辅导员不但要承担思政教育任务、学生日常学习与生活管理任务,也要负责党务行政任务,导致辅导员忙于应付,身心疲惫,缺乏明显的绩效衡量,管理效果不理想。三是职业倦怠感明显,辅导员作为与学生接触最为密切的群体,扮演着多种角色,而多角色易使辅导员出现困惑,而且辅导员工作通常无固定时间、地点,有突发情况,辅导员就要及时应对,长时间处于紧张状态,且辅导员的思政教育、道德教化等工作成效周期比较长,工作绩效难以量化,自身付出与所得不相符,致使辅导员容易产生职业倦怠,对未来职业发展前景迷茫。四是缺乏职业思想,高职辅导员的职业思想稳定性关系辅导员的工作热情,但受到高强度工作实践影响,很多辅导员都将岗位作为过渡性职业,在上岗几年后就申请转岗、考公务员等,辅导员队伍流动频繁,影响着队伍的素质稳定性。五是职业道德有待提高,有些高职辅导员的个人价值出现偏离,无法胜任辅导员工作,目前部分辅导员具有强烈的个人主义思想,不愿意将过多时间与精力放于学生身上,工作中有失公平,例如:在发放助学金时未做到公正,在入党推优时未做到公平,这些有失职业道德的行为都在一定程度上制约着高职辅导员队伍发展。六是激励机制不健全,调动辅导员的工作积极性是建设辅导员队伍的重要任务,考评制度的建立是为了更好的督促辅导员按规完成任务,激励制度建立是为了更

好的激发辅导员的创造性,提高工作质量。但目前高职院校辅导员队伍建设缺乏考评细则与激励机制,很多辅导员都是刚毕业的学生,具有一定的生活压力,缺乏物质奖励与精神激励,极易使辅导员出现消极思想,不利于专业化队伍建设^[1]。

二、高职扩招背景下辅导员队伍建设方法

1. 合理制定任职条件,加强创新素质培训

辅导员的重要工作目标是对学生进行思政教育,寓教育于引导中,寓指导于辅导中,寓管理于服务中,可以将其细化为思政教育引导、学风建设、职业规划以及日常教育与管理等。在百万扩招背景下,高职院校要制定科学的辅导员队伍建设方案,辅导员的任职条件设置要符合学生管理特点,首先要具有良好的职业责任心,在对履行义务的同时增强道德责任感。热爱工作是基本要求,这样才能更好的关爱学生、教育学生,成为学生学习与生活的指导者,高职辅导员也要能进行自我教育,在自我教育中优化知识体系,提升政治素养,践行社会主义核心价值观,更好的满足新时代发展需求,与时俱进,以正确的方向教育学生。其次要具备管理能力,包括教学能力、组织活动能力等,也要具备良好的沟通能力与表达能力,高职辅导员的语言要精炼生动,具有趣味性,吸引学生的喜爱,最后是具备良好的身教能力,树立良好的教师形象,言传身教。另外,要加强创新素质培训,主要从以下几方面入手:一是担任政治宣讲员,我国的思想主流是积极的,但仍有学生道德信仰受到冲击,功利思想严重,缺乏团队意识,学习的主要动机是获取荣誉称号,在生活上我行我素,也有些学生入党动机不纯等,学生的思想状况急需改善,而辅导员作为高职院校思政教育体系的重要组成,要具备良好的政治素养,为学生的言行举止起到示范作用,而且辅导员还要具备良好的政治敏感性,可以及时发现学生政治信仰意识动态,提升学生的政治素养。目前由于高职扩招辅导员疲于应对各种工作,较多精力用于日常琐事处理,难以系统的开展思政教育工作,因此,高职院校可以以辅导员为主体建设成立党校社团平台,担任学生的政治宣讲员,落实宣讲员制度,使每一位辅导员都可以成为思政教育实践者。二是担任心理咨询师,辅导员是学生的成长知心人,成才的引路人,目前很多学生存在心理问题,例如:具有不良风气、缺乏责任感、不服从制度管理存在逆反心理、就业压力较大存在迷茫、烦躁与焦虑情绪等,这些都需要辅导员及时给予帮助,因此,高职辅导员要有丰富的心理学知识,应用知识与技巧缓解学生的心理障碍、心理困惑,引导学生前进。首先要有耐心,关注学生动态,对存在问题的学生及时进行思想工作,引导其健康发展,其次要有细

心,更多的了解学生,让学生感受到爱,最后要有爱心,帮助学生解决学习困难与生活困难等,成为学生的朋友。三是担任就业指导师,在百万扩招背景下,学生的就业压力与日俱增,很多学生对择业感到迷茫,因此,辅导员就要及时进行就业指导。就业指导与学生的职业生涯密切相关,高职辅导员要具备就业指导指导,通过开展各种活动引导学生提升就业能力,增强就业竞争力,促进学生发展^[2]。

2. 明确职责, 增强岗位认同感

在百万扩招新时代背景下,高职辅导员队伍建设要明确岗位职责,辅导员集教育、管理与服务于一体,工作很辛苦,各方面效果也不突出,明确岗位职责可以让高职辅导员有目的、有计划的开展各项活动,辅导员的重要职责包括两个方面:一方面要做好学生的思政教育工作,结合学生的思想情况开展相应的教育活动,利用课堂教学、两课教育等对学生开展理想信念教育。另一方面是日常事务管理工作,引导学生独立思考、正确处理生活中面临的问题。另外,要增强高职辅导员的岗位认同感,这也是促进辅导员前进的动力,辅导员的工作内容比较繁重,责任重大,需要得到外界的认可,对其岗位价值基于尊重,因此辅导员自身要认同工作价值,职业认同感作为职业理想的基础,认同职业价值才可以在工作中做到爱岗敬业,发挥自身价值,高职院校也要创造良好的环境,可以通过岗前培训、继续教育等途径使辅导员充分意识到其工作的重要性,使辅导员在实践中不断肯定岗位价值,并不断的进行自我激励,也可以通过辅导员沙龙活动等,让有经验的辅导员为新辅导员进行案例分享,在分享中传递经验,新辅导员也可以为分享自身创意,拓展其他辅导员的视野,在互帮互助中增强职业认同感^[3]。

3. 建立保障机制, 采取有效考核晋级策略

首先,完善高职辅导员队伍保障机制,保障机制在一定程度上影响辅导员队伍稳定性与学生思政教育发展,合理的激励机制能够充分调动高职辅导员工作积极性。例如:高职院校可以合理设置工作津贴,结合辅导员工作考评结果,为辅导员提供物质奖励与进修机会等非物质报酬,召开年度优秀辅导员颁奖会议,增强辅导员的荣誉感,激发其工作动力。建立专项津贴,结合考核标准对辅导员进行津贴补贴,增加辅导员科研经费,让辅导员通过实践创新思政教育理论,优化辅导员任期分流,愿意从事学生管理的高职院校要将其作为思政教育骨干进行培养,愿意从事科研的高职院校要利用

两课与专业教学培养其成为科研骨干。其次,探索辅导员队伍职业化可持续发展机制,非职业化作为制约高职辅导员队伍建设的重要因素,在百万扩招新时代背景下,由于辅导员缺乏核心竞争力,难以适应学生思政教育需求,为此高职院校要将职业化与专业化纳入辅导员队伍建设标准中,结合实际管理工作与思政教育方面配备专业辅导员,促进高职辅导员队伍建设专业化发展。结合培训机制形成职业化三级梯队,对刚入职的一级辅导员梯队加强培训,选择工作能力比较突出、具备创新意识的辅导员作为二级梯队进行职业化培养,从二级梯队中选择优秀辅导员进行三级专业化发展,实现辅导员队伍建设的良性发展。最后,采取有效考核晋升策略,想要更好的激发高职辅导员工作积极性,就要为其谋划工作路径,使其在职位晋升上有期待,增强其达成预期目标获得的成就感。一方面要落实教育43号令文件精神,重视高职辅导员的考核工作,可以将考核结果作为职位晋升的一个重要依据,成立考核领导小组,由院领导、党支部书记等成员构成,对辅导员在思政教育、学业建设、心理健康教育、职业规划、就业指导以及日常事物处理方面进行全面考核。另一方面要全面贯彻职称改革意见、辅导员职称评定等文件精神,促进职称评定的规范化与制度化,对评审中的师德、学位、职业能力、科研成果等进行计分,加大辅导员管理工作的赋分比例,重视管理成果考核,将优秀文化成果作为辅导员职务竞聘标准之一,对辅导员的职称评审做到单列计划与评审等,保证评审的公正性^[4]。

三、结语

在百万扩招背景下,高职辅导员工作有了更高的要求,为了推动教学事业的发展,促进人才培养,高职院校要重视辅导员队伍建设,提升辅导员的专业能力与综合素养,加强创新培训,明确岗位职责,探索工作新方法,建立保障机制,采取有效考核晋级策略,激发辅导员工作热情,提高工作质量。

基金项目:吉林省教育科学“十三五”规划2019年度高校思政研究专项课题《百万扩招背景下新时代高职院校辅导员队伍建设研究——高职扩招背景下辅导员队伍建设的方法研究》GS19106

参考文献

- [1] 詹书汇. 浅析新时代背景下高职研究型辅导员队伍建设[J]. 包头职业技术学院学报, 2020, 21(01): 24-27.
- [2] 臧琼. 教育现代化背景下高职院校辅导员队伍建设[J]. 科技资讯, 2020, 18(01): 228-229.
- [3] 李艳梅, 程梅. 论互联网发展背景下的高职院校辅导员队伍建设的新路径[J]. 滁州职业技术学院学报, 2019, 18(03): 35-37.
- [4] 万移风. 教育现代化背景下高职院校辅导员队伍建设[J]. 西部素质教育, 2019, 5(13): 98-99.

数字化时代下实验考试改革初探——以园艺植物生物技术实验为例

余如刚 杜雪玲 宋运贤 李富娟
淮北师范大学生命科学院 安徽淮北 235000

【摘要】 实验考试是教学工作中的重要环节。本文从实验考试的现状、考试改革的意义以及改革方法等几方面阐述。不断改革和完善实验考试方案,提升实验教学质量,为满足数字化时代下培养学生的创新能力和实践能力发挥更好的作用。

【关键词】 实验考试;现状;改革的意义;改革方法

考试是教学工作中的重要环节,通过考试不仅能检验学生这门课程的学习质量和学习效果的好坏,而且也能从一定程度反应学生对学习这门课程的积极性和主动性的高低。实验课程考试是考察学生的实验与实践能力、评价教师实验教学质量的基本手段。培养高素质复合型人才是目前大多数高校改革的主要目标,同时在人才培养方案修订中也越来越重视实践课程的教学,实践课程学时所占比例逐渐提高,对实践课程教学体系改革逐渐优化,实验教学内容也不断扩展和更新。实验课程考试是考察学生的实验与实践能力、评价教师实验教学质量的基本手段,是教学管理的一个重要环节^[1]。

一、目前实验考试的现状

通过调查,目前很多地方高校通常以“6+2+2”模式进行实验考核,即在实验考核中平时成绩权重占60%,实验理论考核和操作考核各占20%;其中平时成绩主要包含学生出勤率、预习报告、实验报告、学生对待实验的态度和实验操作和实验操作技能几个方面内容。但在实际操作时,平时成绩主要是根据实验报告成绩,而实验操作和实验态度打分几乎形同虚设。究其原因,一方面是因为在实验过程中,学生人数较多,实验分组多,除了个别极不认真的学生外,实验课老师很难记住每个同学的名字;另一方面,因为实验操作和实验态度标准很难评判。因此操作成绩也只能是象征性的给予,实验态度也是如此。而对于实验报告来说,学生大多是照着实验指导书抄写,内容如出一辙;做实验时很多学生不认真、不思考,对着实验步骤照猫画虎,实验结果分析也是相差无几,这就造成了最后结果是做与不做一个样、做好做坏一个样,严重挫伤了学生参与实验的积极性。

另外,目前大多数地方院校实验理论考试采用形式一般有两种:开卷考试或闭卷考试。闭卷考试,通常是考查所开设实验项目的实验目的、实验原理或实验步骤等相关内容,这些内容创新性比较低,学生通常只需死记硬背、临时抱佛脚就可以轻松过关,达不到通过考试促进学生能力提高的目的。开卷考试,虽然所考内容教材中并没有固定答案,但在数字化的今天,学生总能从网络中找到些蛛丝马迹,很少自己动脑去思考回答问题。

虽然操作考试采取的形式相对多样化,如拟定几个实验项目让学生抽取其中一个进行操作考试,或是让学生现场操作某几种仪器的用法等等,这些方法虽然便于量化,但并不能全面的考核学生的操作能力,最终结果就是学生探索知识的激情被扼杀了,学生的创新能力得不到培养。

二、实验考试改革的意义

实验考试是检测学生对实验课程的掌握情况,只有准确、公平、公正、客观评定学生的实验成绩,才能使他们正确了解自己实验内容与技能的掌握情况。通过考试既能让他们认识自己的不足,又能够调动学生参与实验的积极性和主动性,同时又能使教师从考试情况中分析并改进教学方法,提高教学质量。

三、实验考试改革的方法

理念的改革是实验考试改革的前提^[2]。教师和学生应该清楚实验课是一门独立课程,其重要性和理论课没有区别。实验考试改革的目的是通过考试既要考查学生基本理论、基本知识的掌握情况,更要提高学生的基本实验操作技能,还要有利于激发学生的学习积极性和主动性。为提高实验教学质量,培养学生的综合素质和实验技能,提高学生观察、分析和解决问题的能力、交流沟通能力、团队合作的能力,在实验考核中应采用多元化的考试方式,综合改革。

1. 号码牌制,便于实验教师对学生平时成绩的正确评判

所谓号码牌制,也即实验课时,给每组同学按照学号给予号码牌,学生把号码牌放在自己位置的前面,学生号码根据学号顺序以“1、2、3……”命名,这样上课过程中,老师可以很清楚的知晓同学的上课状态、操作情况、操作结果,对每一个实验每一名同学的平时成绩给予公正的评判,同时也避免了在随堂记录学生成绩时挨个问姓名的尴尬。更重要的是有了号码牌的限制,可以遏制学生实验偷懒不认真的行为,提高学生参与实验的积极性。只有这样,才能加大对实验操作的监督力度,防止有“滥竽充数”的情况出现。同时老师也可以针对学生参与学生实验的具体情况,当场对实验操作成绩打分。

2. 面对面抽签考试,也即期末实验理论考试的考核方式

实验课程的最后一个环节,就是对实验相关知识进行考核。以往考试形式通常是出几道简答题,在课堂上开卷或闭卷考试“一卷定成绩”的方式,考试内容考前背背就可以轻松过关,难以全面反映学生的掌握,而且过度采用开卷或闭卷考试不利于学生个性和能力的展示,更不利于学生学习兴趣的提高。对于实验项目连贯性强、内容多、程序多的园艺植物生物技术实验更是如此,而面对面抽签考试可以有效避免这一点。如在园艺植物生物技术实验中,主要分细胞工程和分子生物学两方面内容的实验,因此可以先设这两个题库,每个题库根据大纲要求,包含大多数知识点和重点,考前将每个内容进行标号,两个实验老师一组,一个负责学生抽签,一个负责学生评判计分,学生进入考场后分别从两个题库中抽取附有考核内容、评价标准的答题卡,答完之后交给老师评判,最后评判老师根据答案及评分标准进行成绩评定。这种考试方式涉及内容

比较广，再加上抽签内容的不确定性，能更有效地督促学生对各知识点的巩固学习。目前这种方法已被证实对于提高教学质量与培养学生的实践操作能力具有重要的意义^[3]。

3. 加入虚拟仿真实验考试

在实验课程的教学过程中，虚拟仿真实验是一种基于信息技术的实验资源，为实验教学注入新内容，已经成为实验教学体系的一个重要组成部分。虚拟仿真实验能够提高实验的经济性，打破时间、空间、资源等限制，不仅可以直观地强化实验操作的规范性，而且在虚拟实验室完成有毒易爆等危险实验的学习与训练中也规避了潜在的安全风险^[4]。以园艺植物生物技术实验考试中关于“PCR技术”为例，这个实验程序繁琐，耗时长、耗费实验经费高，仅PCR扩增退火的温度摸索就需要花很长时间，一旦温度设置不准确，最终目标DNA条带就可能显示不出来，那么学生该项考试就没有成绩，严重挫伤了学生的学习积极性，而虚拟仿真实验考试能避免该类问题的出现。

4. 加入设计性实验考试项目

设计性实验考核主要是训练和提高学生的创新能力、综合分析和处理问题的能力^[5]。具体操作办法是：a、在平时实验的基础上，设计实验项目；b、学生抽签确定实验项目；c、学生查询参考文献，设计实验方案；d、学生独自完成实验并上交实验报告；最后，根据学生实验方案是否可行、实验操作过程是否规范、实验结果是否

准确进行综合评定。这种方式可以通过本科生开放实验室来保证实验过程的开放，确保设计性实验考试的顺利进行。

5. 教师评价与学生自评、互评相结合^[6]。

为了能公平、公正的对学生平时成绩进行评定，其中出勤和态度情况由实验小组组长来记录，老师审核共同评定；实验预习报告和实验报告由实验老师来打分。这种考核方式打破了学生实验成绩由老师一人决定的局面，同时也能更大程度调动学生参与实验的积极主动性。

四、结语

在构建“一流学科”和培养“创新创业”人才的新背景下，为了提升实验教学质量，提高学生实际操作能力、创新思维能力和培养学生积极参与实验课程的兴趣，同时增强学生发现问题、提出问题、解决问题的能力，满足数字化新形势下的社会需求，高校需要更加关注并系统地加强实验课程考试的创新与实践，尝试在实验考核中采用多元化方式。这些方式如何更好的有效结合，在今后的教学实践中还需进一步探索。

基金项目：省级质量工程教学研究项目（2018jyxm0517）

参考文献

- [1] 陈静茹, 贺占魁. 高校实验课程考试的改革创新[J]. 高校实验室工作研究, 2018, 2: 29-31.
- [2] 叶润琴. 完善实验考试方法 提高实验教学质量[J]. 今日科苑, 2010(14): 214
- [3] 何军, 高恒宇, 马勇, 等. 面对面考核在局部解剖学标本考试中的应用研究[J]. 中国中医药现代远程教育, 2016, 14(20): 27-29.
- [4] 张辉, 余婷, 王光利, 等. 虚拟仿真技术在分子生物学实验教学中的应用[J]. 宜春学院学报, 2018, 40(9): 115-118.
- [5] 徐雅琴, 白靖文, 徐宝荣. 多元化化学实验考核体系的构建[J]. 中国电力教育, 2012(28): 110-111.
- [6] 黄筱钧. "5+3" 人才培养模式下医学微生物学实验考试改革的研究[J]. 教育教学论坛, 2016(13): 265-266.

构建混凝土结构工程施工课程多维一体化教学体系的研究与实践

张兴仙 李煜 罗玉艳 纳娜 张秀萍

云南开放大学 & 云南国防工业职业技术学院 云南昆明 650032

【摘要】 《混凝土结构工程施工》课程是高职院校建筑工程技术专业的一门综合性和实践性较强的专业核心课程，根据专业人才培养目标，考虑时代发展和新技术、新工艺对施工课程的影响，从教学方法、教学设计及 BIM 技术应用等方面，对课程构建多维一体化教学体系。本文以云南国防工业职业技术学院为例，针对传统教学过程中存在的问题，探索构建多维一体化教学体系的措施策略。

【关键词】 混凝土结构施工；多维一体化教学体系；人才培养

《混凝土结构工程施工》课程是建筑工程技术专业的重要职业技能课，在专业培养目标中分量较重，所以其所培养的专业技能在学生毕业后的工作岗位中具有举足轻重的地位^[1]。而传统的教学模式很难满足就业岗位能力培养的需要。在以往的教学过程中，基本上采用生硬的理论教学方式，课堂情况枯燥，缺乏实践性，学生主观上没有兴趣，难得到技能训练。此课程内容主要对应施工员、安全员、资料员工程施工实务能力的学习。课程的教学效果关系到学生未来职业生涯的开展和提升。本课程涉及平法识图与构造、建筑结构与构造、项目管理等多个学科知识，需要学科之间的知识的综合应用来解决实际中的施工问题。

混凝土结构工程施工课程侧重对学生施工技能的培养，这不仅要求学生掌握实际施工中的知识点以及工艺流程、材料进场检验（复验）、出现质量通病采取的防治措施以及安全生产管理等知识，更需要学生将理论知识应用于施工生产；并通过支模架设计安装、钢筋下料安装、混凝土浇筑养护等实践技能的有效训练，达到培养学生生产及管理能力的目的^[2]。

一、混凝土结构工程施工多位一体化教学的内涵

近几年的传统教学中发现单纯的理论教学很难实现对学生施工技能的培养，于是对课程进行教学改革，改革的思路是：根据混凝土结构工程施工课程的性质和特点，进入企业调查分析典型岗位的工作任务然后围绕典型岗位任务要求，以框架结构作为教学项目，确定课程学习岗位任务再进行任务分解，组织教学内容，采取基于线上线下“混合”教学的“项目课程”教学模式，形成多维一体化教学体系，使教学过程灵活、适用，更好地实现人才培养目标，培养优秀的施工人才。

二、传统教学存在的问题与不足

1. 填鸭式教学

以往的施工类课堂教学中，常常采用枯燥无味的填鸭式教学，教师注重理论部分的教授，学生被动的接受知识，导致学生缺乏综合分析的能力和创造能力，难以满足社会对人才动手能力的要求。

2. 教学方式单一的缺点

对于一些复杂部位的施工构造的识读，生硬的理论加上没有三维实物对照，学生很难直观理解，这时候，应用多媒体展示一些三维实物图片，可以很好帮助学生理解，增加了学生的学习兴趣，有效的提高了教学效率。但传统多媒体教学主要用于播放图片，没有

充分利用信息化手段，学生接受知识还是比较被动，也缺少和学生的交流、沟通和互动。

3. 课外辅导教学不够重视

传统教学中，师生交流互动较少，教师很难掌握学生对知识的实际掌握情况，而且有些学生不善于言辞，缺乏表达或不善于提出问题，再加上，教师的教学时间有限，又缺乏课外的辅导，教学效果不明显。

4. 缺乏实践且实践形式单一

混凝土结构施工课程实践性强，在教学中就要注重理论与实践相结合。以往常采用课堂理论教学与校内实训和校外顶岗实习相结合，最主要问题是校内实训基地建设有限，实践形式单一，不能每个分项工程都有机会实训，使得这门课程的理论与实践脱节。改变单一的实训形式是教学改革重要方向。

三、构建混凝土结构工程施工多维一体化教学体系

针对上述传统教学存在的问题，构建采用钢筋混凝土框架结构作为教学项目，采取拆分与建构的思路，将项目拆分为构件，形成碎片化任务，类似混凝土结构施工图的图元表述方式，如柱、梁、楼板、楼梯平法规则等，突出混凝土结构施工钢筋平法规则和钢筋节点构造。以任务为导向，将知识点、能力点相关联，采取基于线上线下“混合”教学的“项目课程”教学模式，形成“围绕项目，突出任务，解决问题，形成能力”的教学做多维一体化教学体系。在实践中，对多维一体化教学体系进行分层组织和协调。

1. 教学内容设计

根据学生学习特点、人才培养方案和岗位技能、任务的要求，确定本课程的教学内容按照混凝土结构的分项工程展开，主要包括模板分项工程、钢筋分项工程、混凝土分项工程，由于施工单位一般是依据合同内的施工图纸施工，对于一个施工员（技术或者管理）都必须具备一个很重要的能力——识图能力，所以在内容设计时，主要涉及框架结构的识图、主要材料的计量、模板工程、钢筋工程、混凝土工程。课程学习任务分解如下：

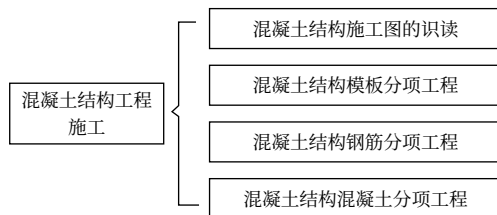

2. 以项目为载体, 以任务为驱动。

针对混凝土结构施工课程教学内容和高职学生的特点, 除了对课程内容进行设计、分解和建构外, 还需对课程的教学方法进行改革。采用以项目为载体, 以任务为驱动的教学方式, 教学过程设计步骤: 在实际教学中结合学生具体情况确定项目和情境导入→将项目拆分为构件, 形成碎片化任务→制定实施计划→教学计划实施, 按要求完成项目→对完成的项目进行研讨→项目的评价。实践表明, 在混凝土结构工程施工专业知识学习中, 通过项目(任务)驱动法的实施, 改善了学生的学习态度, 其积极性和主动性明显得到提升, 是一种有效的教学方法。

本课程以钢筋混凝土框架结构施工任务作为教学项目, 以模板、混凝土、钢筋工程以及基本的施工识图读图能力培养为情境, 以完成各情境中的任务为目标, 对教学内容进行设计, 然后进行教学设计、教学组织、教学实施以及设计合理有效的教学评价方法。

3. 采用线上线下“混合”教学

随着信息化的发展, 人们不受时间和空间的限制可以随时随地地访问互联网, 在教育领域, 互联网上各种教育平台上教学资源越来越丰富, 学生获取知识的方式受到改变, 教师教学的方法也得到拓展, 为了更好地开展教学, 利用现代化的信息技术开展教学显得非常必要。为了更好地开展线上线下混合教学, 课程资源库的建设必不可少。在此背景下, 为便于开展网上教学, 开展以网络为平台的专业资源库建设, 如教学视频、施工录像、微课、动画、技术资料等, 另外, 智慧职教、建筑云课等资源和平台的应用, 也为开展线上线下混合教学提供保障。

在实践中, 本课程采用建筑云课平台, 建设了一套施工方面的视频资源和文字资源, 线上教学主要是上传学习视频然后发布任务、答疑互动、测试等, 线下根据线上发布的任务完成情况, 进行重难点和易错点的讲解。实践表明, 混凝土结构工程施工课程开展线上线下混合教学是一种有效的教学模式。

4. 现场教学

在教学中, 充分利用实训室资源, 适当穿插现场教学, 对学生掌握知识帮助大。对于平法施工图的识读一直是学生的难点, 平面的表示, 让学生很难转换为三维的实际图形, 为此学院实训基地建立了1:1坡屋面框架结构形式的钢筋骨架模型和相应的模板、脚手架样例(样板), 不仅解决二维转换为三维的困难, 还让识图更加清楚了, 同时模型中还展示了模板、脚手架分项工程, 针对模板

分享工程的教学, 也可以现场教学, 把抽象的东西具体化, 然后回到课堂, 对教学难点进行讲解, 重点讲解施工中技术要点和钢筋绑扎、模板安装和拆除的一些注意事项, 不仅提高学生学习的积极性也提高了教学效果。例如, 在实施中, 学生对于框架梁的结构施工图识读是一个难点, 平面二维的表示体现三维的钢筋位置, 利用现场教学, 在钢筋骨架面前先对框架的各构件的钢筋位置、构造情况作直观明了的认知, 然后回到课堂, 再讲解识图规则, 这个时候学生脑海中已有实物形式, 便容易理解和掌握。采取一定方法对学生识图规则掌握情况进行检测和评价, 针对掌握不理想的情况, 带上图纸再次回到钢筋骨架前, 二维和三维的对应教学, 直到学生掌握。

5. 加强教师经验建设, 提高实践教学

为使课程改革得以顺利实施, 而施工课程的实践性强的特点, 就要求授课教师具有一定的工地实践经验, “双师型”教师队伍的培养和建设尤为重要, 这更加保障教学效果。对于青年教师, 实践能力较弱, 应加强自身综合实践能力修养, 除了向有经验的教师学习授课技巧和改进教学方法外, 还应利用假期时间, 多去施工现场实践, 加强自己的实践能力建设, 为有效教学提供保障。

6. 结合虚拟技术丰富实践形式

随着建筑业的发展, 建筑企业对建筑工人的实践技能要求越来越高, 但是传统的施工实践因为受到时间、空间、安全的制约, 很难真正开展实践活动, 然而随着科技的发展, BIM技术的推广使用, 极大的改善施工实践问题。通过BIM实训室的建设, 构建虚拟仿真环境, 通过三维仿真环境模拟施工过程和施工要点, 极大的改善理论教学难理解的情况。目前, BIM技术也是教育部推行“1+X”证书首批试点考试科目之一, 应用BIM技术实现施工课程实践教学是教学改革的一个重要发展方向。

四、结语

混凝土结构工程施工课程由于具有很强的实践性和综合性, 应用传统的教学方法, 学生学习效果不理想, 学习主动性差, 本文对混凝土结构工程施工进行教学改革, 构建了课程的多维一体化教学体系, 在实际教学中针对不同的教学内容特点, 对一体化教学体系进行分层组织和协调, 取得良好的教学效果。在长期实践中, 根据实践评价结果, 持续改进教学方法和手段, 不断提升教学效果。

参考文献

- [1] 黄昆, 张宪江. 高职混凝土结构课程项目化实践教学研究[J]. 高等建筑教育, (02):109-111
- [2] 刘艳军. 建筑施工课程教学改革思考. 高等建筑教育[J], (01):48-51
- [3] 杨卫国, 王京. 浅谈高职院校建筑施工课程教学改革. 教育与职业[J]. 2009(6).
- [4] 吴洁, 刘瑾瑜. 建筑施工技术课程立体化教学研究[J]. 高等建筑教育, 2008, 17(5): 87-89.
- [5] 张卫民. 高职建筑施工类课程项目化改革思考[J]. 高等建筑教育, 2012(21):148-150.
- [6] 张卫民, 陈志强, 张正林. 高职混凝土结构施工课程教学改革实践研究——以金华职业技术学院建筑工程技术专业为例[J]. 金华职业技术学院学报, 2015

结合绿色建筑评价的建筑物理课程教学探讨

张仲军

安阳工学院土木与建筑工程学院 河南安阳 455000

【摘要】 建筑物理课程作为建筑学专业的技术类理论课,承担着对学生进行建筑环境优化设计方面知识的教学任务。由于学生对理论课程的不重视,教学效果较差。本文试图结合当前设计及行业热点——绿色建筑评价,探讨对建筑物理课程的教学改革,以期到达与时俱进,学有所用,学之能用的目标。

【关键词】 建筑物理;绿色建筑;评价;建筑学

建筑物理是研究声、光、热的物理现象和运动规律的一门科学,其任务在于综合运用工程技术手段,在规划和建筑设计中,为人们创造舒适的物理环境的学科^[1]。建筑物理课程是建筑学专业的核心技术基础理论课程,对该门课程的掌握,将使具备解决和预测实际工作中涉及的环境、节能、生态等诸多问题的基本能力^[2]。

最近十年,随着人们生活水平的不断提高,对工作、生活、学习的周边的微气候、微环境的要求也越来越高,对一切影响身体健康的因素都十分在意。反应在对建筑的要求上,不再仅仅局限于关注建筑功能分区,建筑的外在形式。建筑室内外环境质量、空气品质等涉及到健康、舒适的物理环境逐渐受到越来越多的关注。一些确保建筑环境品质的强制性规范陆续执行,绿色、生态、可持续发展等理念成为普世的价值观念,绿色建筑评价已经成为我国大多数地区的强制要求。

因此,建筑物理课程对于建筑学专业而言,对于建筑学专业学生、乃至建筑师而言,显得愈发重要。该门课程的学习对培养学生的绿色、生态思维、设计思想起着非常重要的作用,关乎建筑学专业学生未来建筑设计水平及发展潜力^[3]。

新时代,如何保证学生所学能紧跟时代发展,所学和所用结合,所学能够及时指导实践,这是当前新时代社会发展对建筑物理课程教学提出的新要求。

一、建筑物理课程教学目前存在的主要问题

建筑学专业课程主要包括三大类,一是美术类课程,培养学生的审美和手绘能力;二是设计类课程,通过由浅入深不断练习,培养学生建筑设计能力;三是理论课,通常是老师讲,学生听,学期末考试完成该门课程教学和学习。建筑物理属于后者,课程内容包括一些声、光、热的基本原理讲解、公式推导验证以及设计运用等,有些内容和高中物理课程所学较相似,学生兴趣不大,学的无精打采,对教学中不可避免的基本概念、原理以及公式等兴趣不大。而且建筑学专业学生都有一个大师梦,往往偏重于设计,对理论课学习不太热衷。另外,部分老师课堂教学手段单一枯燥,教学效果不理想,学生更不愿意学习。

建筑物理课程教学的最终目的是将技术融入设计,提高建筑空间环境质量,提升设计层次。但是技术和设计怎样融合,通过什么样的载体,以什么为抓手等问题需要老师去挖掘。因此,开展建筑物理课程教学改革探索研究与实践,促进学生从原来对建筑空间形式设计的重视到建筑空间形式和空间物理性能并重的转变,并掌握相关设计原理和方法,是建筑学专业发展和学生实践性培养的当务之急^[4]。

二、绿色建筑评价标准

绿色建筑(Green building),即在全生命周期内,最大限度地节约资源(节能、节地、节水、节材)、保护环境、减少污染,为人们提供健康、适用和高效的使用空间,与自然和谐共生的建筑^[5]。

上世纪70年代,由于世界性的石油危机,能耗问题逐渐成为大家关注的焦点,如何在保证发展的基础上把能耗降下来成为学界共同探讨的课题。在此背景下,生态、绿色等低能耗技术蓬勃发展。此后,绿色、生态建筑概念逐渐提出,开始在欧美、日本等发达国家推广开来。到1992年,在巴西里约热内卢联合国环境与发展大会上,绿色建筑正式写入文件并成为全球各国建筑发展方向,有力地推动了绿色建筑发展。随后,各个国家相继开发了适应各自国情的绿色建筑评估体系,强力推进绿色建筑。

中国政府也在此之后相继颁布了若干跟绿色建筑相关的纲要、导则和法规,引导建筑行业向绿色建筑方向转变。2006年,住房和城乡建设部正式颁布了《绿色建筑评价标准》GB/T50378,2014年推出了要求更严,内容更加广泛的2014版《绿色建筑评价标准》。

三、绿色建筑评价与建筑物理课程结合

1. 以绿色建筑评价标准条文为专业知识点

绿色建筑评价标准中和建筑物理相关的内容。主要包括建筑热工、声学和光学三个方面。涉及热工条文的共6条^[6],同时还涉及到《民用建筑设计规范》(GB50176),以及《公共建筑节能设计标准》(GB50189),《居住区热环境设计标准》(JGJ 286)等;涉及声学的7条,设计光学2条,以及《建筑采光设计标准》(GB500033)等。

在教学过程中,我们根据条文梳理相关专业知识点,然后在教学过程中重点讲解,让学生知其然,也知其所以然。比如,结合8.1.5,8.1.6和热工规范,进行建筑传热学的相关知识讲解,以条文和规范为纲,以点带面,就需要达到的目标进行讲解。结合4.2.6,4.2.7,以及居住区热环境相关规范对室外热环境知识点进行讲解。结合8.2.8和8.2.10,对我国气候特点和气候分布情况,以及室内外环境的营造进行讲解,明确遮阳和通风对改善室内热环境和节能的重要。同理,再分别对光学和声学知识点进行梳理,减少一些枯燥的概念讲解,结合应用,更能提高同学们的积极性。通过实践,改变他们过去学习中存在的不足,变被动学习为主动学习,最终学有所获。

2. 以绿色建筑评价软件模拟为媒介

对软件的学习和掌握是当下高校学生的优势,对于建筑学的学生,他们更愿意通过软件去表达自己的创意和设计。鉴于这种情况,通过对绿色建筑评价,能耗模拟能软件的学习使用,可加深学生对条文的理解,对建筑物理知识的掌握。

目前主要的模拟软件包括:北京绿建软件股份有限公司开发的全套绿色建筑解决方案软件,包括:绿建设计 GARD,住区热环境 TERA,节能设计 BECS,建筑通风 VENT 等,全支持国家标准《绿色建筑评价标准》GB/T50378-2014。

此外,还涉及到热工相关的能耗模拟与分析,包括 DOE-2, Dest, Energy-plus, Design builder 等。通风设计和分析包括 Fluent, Phoenics, Airpak 等;日照采光模拟: Ecotect, Radiance 等,噪声模拟主要使用 Canda。其中 Ecotect 能模拟日照,采光,照明,以及进行被动式设计等多种用途模拟,使用较广泛。

建筑模拟软件可以通过科学的计算方法,对建筑物的热工性能,建筑的平面布局、立面和剖面进行模拟,并对相关指标进行量化,避免采用人工进行计算的繁琐,而且在进行方案调整时可能需要进行多次的重复模拟,软件就显示出它的优势,而且输出结果直观,易于理解和调整方案。最关键的是,由于同学们习惯使用电脑,使用软件进行建筑设计,相比课堂教学,他们更乐意学习和使用软件。

当然,软件较多,但是并不是要学生全都掌握,这也不太现实,可以让学生根据自己的兴趣,以及将来可能使用频率较高的部分软件进行学习并掌握。辅助自己的建筑设计。

3. 以绿色建筑设计为出口

学以致用是根本,建筑物理的学习是为了让建筑技术与设计完美融合。通过和标准的结合,以及软件的使用,根本目的是让学生做好设计,做好设计。因此除了建筑物理课程的理论学习,必要时

可以增加一些专题设计,强化绿建理念,也可以同建筑设计课程结合,设计绿色建筑专题,使学生所学和所用结合,所学能够及时指导实践。

随着绿色建筑标准的出台以及生态设计理念的深入人心,如何设计出既绿色节能,又舒适宜居、健康的建筑变得愈发重要且迫在眉睫。以绿色建筑评价指标为出发点,使绿色建筑技术指标和要求合理的体现在规划建筑设计方案中并付诸实施运营,是绿色建筑设计的重要抓手。建筑学学生作为未来建筑设计的主力,通过对他们的绿色建筑思维的潜移默化培养,最终将有力推动我国的绿色建筑事业向前发展。

四、结语

谈论建筑设计在保证室内品质的时候,往往通过一些简单的词汇进行说明,比如,采光要好、遮阳要合理等等,但是那种程度才算合理、才算好呢?对初学者,尤其是学生,是没有什么概念的,但是通过对建筑物理理论的学习,以及软件的模拟,使学生不仅仅直观感受到建筑技术的魅力,而且还能定量地了解技术相关要求,对培养学生,未来的建筑师的绿色建筑意识起着非常重要的作用,对培养他们的绿色建筑思维习惯具有良好的作用。只有建筑对绿色建筑重视了,并形成一种职业习惯,我国的绿色建筑事业才能也终将取得突破性进展。

总之,课程设计、课堂教学应该紧跟时代,顺应时代要求,与时俱进,并结合学生特点,积极进行教学改革,才能更好的服务学生,服务行业,服务社会。

参考文献

- [1] 柳孝图. 建筑物理 [M]. 第三版. 北京: 中国建筑工业出版社, 2010.7.
- [2] 华南理工大学, 重庆大学, 大连理工大学, 华侨大学, 广东工业大学, 广州大学. 建筑物理 [M], 广州: 华南理工大学出版社, 2002.8.
- [3] 许景峰, 宗德新, 尹轶华. 数字技术在建筑物理课程教学中的应用 [J]. 高等建筑教育, 2012, 21(1):139-143.
- [4] 绿色建筑背景下建筑物理教学改革实践探讨 李冰; 朵朵——《山西建筑》-2016
- [5] 住房与城乡建设部. 绿色建筑评价标准 [S]. GB/T 50378-2014.
- [6] 田慧峰, 张欢, 孙大明, 等. 中国大陆绿色建筑发展现状及前景 [J]. 建筑科学, 2012, 28(4):1-7.

高职院校航海类专业大学生核心素养培养策略研究

陈婷婷 刘芳武 赵仓龙 郭兴华 王建涛

江苏航运职业技术学院 江苏南通 226010

【摘要】 “一带一路”发展战略以及“海运强国”战略都对海运人才提出了迫切的需求。高职院校航海类专业大学生作为海运发展的重要支撑人才，不仅要具备专业的知识与技能，还需要培养其核心素养以适应未来形势需求。本文在分析高职航海类专业大学生特点与核心素养现状的基础上，探索研究其核心素养培养策略，为高素质航海人才的培养提供借鉴。

【关键词】 “一带一路”；“海运强国”；航海类专业；核心素养；课程改革

海运作为最高效、最安全、最环保的大宗远程运输方式，为全球经济、人类繁荣做出了极其重要的贡献，而一支高素质的海员队伍，则是推动全球海运持续发展的强大人才保障和智力支持，是我国建设海洋强国以及推进“一带一路”战略的基础力量。尤其是中国海员逐渐在国际航运市场中占据重要地位的现阶段，中国更应该大力培养德才兼备的高素质海员，在国际海运市场中展现中国海员风采，为我国从海运大国向海运强国发展奠定基础。

海员是一个特殊的职业，既要具备专业的航海知识和技能，还需要良好的核心素养，知识、技能、情感、态度、价值观等多方面全面发展，成为满足航运市场需求和国家发展需要的现代人。“一带一路”战略的实施，更是定义了国际航运市场发展新趋势，航海类专业人才更是其中尤为重要的一环。^[1]高职院校作为航海类专业人才培养的主力军，为了适应国际航运市场的发展需求，为航运企业输送具有国际化、专业化、标准化、实践能力强、可持续发展的应用型人才，我们需要明确构建“一带一路”战略背景下的高职院校航海类专业大学生核心素养培育策略，为培养方案的制定以及课程改革等方面奠定基础。

一、当代大学生核心素养基本内涵

我国大学生人才培养方案中，核心素养的框架主要可归纳为“一个核心、三个维度、六大素养、十八个要点”，由知识、态度和技能等三方面进行分化，旨在促进大学生个体全面和终身发展，核心素养与素质教育培养要贯穿于整个大学教育。^[2]如下图1所示：

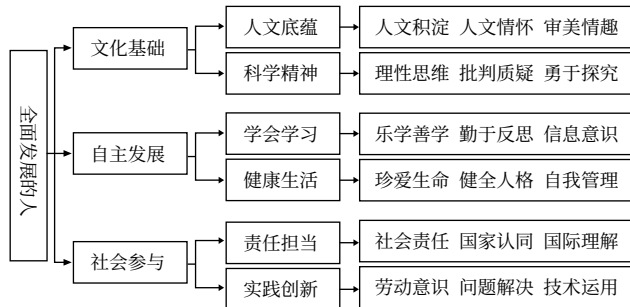

中国大学生发展核心素养框架体系旨在关注教育的过程，让学生能够拥有终身学习的能力，全面发展，成为完整的、能够适应未来社会的人。也就是说，核心素养的培养是一个伴随终身的可持续发展的动态优化过程。同时，大学生核心素养培育是落实立德树人

根本任务的内在要求，是全面推进素质教育的迫切需要，是增强大学生国际竞争力的必然选择。^[2,3]

尤其是航海类专业学生，由于其未来职业的特殊性，面临环境的复杂多变性，以及航海职业的国际化显著特点，对于航海类专业学生的专业技能、自我发展以及社会参与等三个维度的核心素养的要求就更为显著。

二、高职航海类专业大学生特点与核心素养现状

从《2018年中国船员发展报告》中统计数据可以看出，目前高职院校日趋成为航海类专业人才培养的主力军，如下表1所示，大专（高职）类航海类专业人才超过总招生人数的50%以上。

表1 2018年海船船员教育培训机构航海类专业招生人数（单位：人）

类型	招生人数			
	驾驶	轮机	电子电气	合计
本科	2825	2859	842	6526
大专（高职）	5513	3100	508	9121
中专（中职）	898	396	10	1304
非航海类工科	12	10	25	47
合计	9248	6365	1385	16998

（来源：2018年中国船员发展报告）

高职航海类专业学生相比本科生物学基础相对薄弱，在航海类专业学习以及考证过程中困难较大，考证通过率明显偏低，如下表2所示。

表2 2018年海船船员教育培训机构航海类专业学生适任考试一次性通过率

类型	驾驶			轮机			电子电气		
	报名人数	参加考试人数	一次性通过率	报名人数	参加考试人数	一次性通过率	报名人数	参加考试人数	一次性通过率
本科	1533	1524	24.0%	1471	1469	17.1%	277	277	25.6%
大专（高职）	2294	2285	12.6%	1374	1373	9.0%	233	233	13.7%
中专（中职）	370	345	8.4%	248	247	12.1%	0	0	0
非航海类工科	1	1	0.0%	0	0	0	0	0	0
合计	4198	4155	16.4%	3093	3089	13.1%	510	510	20.2%

(来源:2018年中国船员发展报告。备注:一次性通过率指报名人数中,一次全部通过考试科目和评估项目的考生在参加考试人数中的比例。)

通过率不理想直接造成了学生的自信心受挫,主动学习意愿减弱,从而对专业学习产生排斥心理,加上海员职业的特殊性以及一些小事件的负面影响,大部分学生会选择放弃海上就业机会。这一系列问题也反映了高职院校航海类专业大学生核心素养方面的缺失,通过调研总结发现主要体现在以下几个方面:

(1)学校层面上,对核心素养的培养认识度和重视度不够,高职院校航海类专业重在培训考证,对于学生的核心素养培育与专业课程的结合度不够;

(2)当代高职院校航海类专业大学生相对来说,文化基础薄弱,对核心素养的认识更为不足,学习积极性和科学探索意识不高,缺乏自主学习的能力,但是更愿意去参与社会实践活动;

(3)对职业的认同度以及国际化的视野方面有所欠缺,需要学校和企业以及社会层面上加强合作;

由以上分析可以看出,高职院校航海类专业大学生承载着国家“一带一路”战略以及“海运强国”战略的重要发展使命,但是专业能力培养以及核心素养培养方面仍然存在很多的不足,需要系统的研究制定相关策略,为国家发展奠定航运人才基础。

三、“一带一路”战略背景下高职院校航海类专业大学生核心素养培养策略研究

高素质海员不仅要求航海者有精湛的航海职业技能,而且要具备过硬的政治品德,良好的职业道德,严明的组织纪律、劳动纪律和涉外纪律,严格的法律法规意识,严谨的安全与风险管理意识,忠诚的服务意识,务实的协作意识,开放的国际意识,具备能够适应终身发展和社会发展需要的必备品格和关键能力,职业能力和核心素养并存,知识、技能、情感、态度、价值观等多方面全面发展,成为满足航运市场需求和国家发展需要的现代人。而高职院校航海类专业承载着为国家输送大批高素质海员的重担,在培养学生职业能力的时候,更应注重其核心素养的培育与发展,为国家的海运发展战略提供持续的动力。核心素养的培育并不是一朝一夕的事情,也不仅仅是学校单方面利用课堂教育能够实现的,需要各个方面系统协作。

1. 深化课程改革,核心素养与教育教学有机融合

为了实现核心素养的有效培养,必须将核心素养融入到课程改

革中,实现教育教学改革。航海类专业课程注重理论与实操相结合,可以综合考虑将核心素养的指标体系以互补的形式渗透到课程标准中,实现核心素养体系与课程标准的融合。教师在课程实施过程中,可以丰富教学内容、教学过程、教学设计,以发展学生核心素养为主要目标进行创新与尝试,实现以核心素养为本的课程改革。

2. 以核心素养为导向,改善教师素质教学方式

为了让学生能够适应未来职业发展需要,教师在授课过程中应注意营造教学环境,通过海上案例或者借助模拟器教学等手段帮助学生提高解决实际问题的能力,尤其是海上环境复杂多变时所需要的应变能力以及抗压能力等。而不能仅仅以学科知识点为核心,容易造成死读书,考完了证书上船却连驾驶台的仪器都不会用的现象出现。所以,要以核心素养为导向,改善教师素质教学方式,注意抽象理论与真实情境的融合教学;注重学生的学科素养,提升主动学习能力,在学习成长过程中不断探索与创新,适应未来岗位发展需求。

3. 利用社会资源,营造核心素养培育氛围

学校作为培养单位,应充分构建发展桥梁为学生的核心素养培育营造氛围。这些资源可以来源于合作企业、行业以及已毕业的优秀校友等。^{[4][5]}例如,一般的航海类高职院校基本都承担了社会船员的职务晋升培训工作,如船长、大副等,在校全日制学生有充分的机会可以接触到这些有经验的社会船员。学校可以邀请前来培训的高级船员为在校学生开展讲座或座谈会,通过实际经验与典型案例让在校学生充分认识到其未来职业更需要哪些素养,为自己的学习发展指引道路。当然,校企合作开展“订单式”培养的模式也可以为核心素养的培养营造氛围,充分调动学生的积极性。

四、结语

在当前国际航运形势以及国家发展战略的引导下,高职院校航海类专业大学生的核心素养的培育显得非常必要和迫切。而相对而言,高职院校航海类专业大学生具有一些自身的不足之处,加上专业的特殊性以及未来职业的挑战性,无论从学校、老师,还是社会、企业等的层面上,都应进行改革创新,探索航海类职业教育与核心素养培育的有机融合,为国家发展提供更高质量的海运人才支撑。

基金项目:江苏省教育厅高校哲学社会科学研究基金项目“‘一带一路’背景下高职院校航海类专业大学生核心素养体系构建研究”(2018SJA1242)

参考文献

- [1] 陈婷婷,刘芳武,等.高职院校航海类专业大学生核心素养培养现状分析[J].吉林省教育学院学报,2020,36(4):60-63
- [2] 张娜,谢振安.国内大学生核心素养研究的回顾与展望[J].赤峰学院学报(汉文哲学社会科学版),2019(09).
- [3] 顾世果.当代大学生核心素养存在的问题及对策研究[D].武汉工程大学,2018
- [4] 钱俊,钱琛.校企合作视域下职业院校大学生核心素养培育路径[J].林区教学,2019(09).
- [5] 刘宪珍,李晓峰.航海类专业学生职业素养与职业能力提升研究与实践[J].航海工程,2014,43(1):102-104

高校行政管理专业行政公文“教练考一体化”实践教学模式分析

高翠玲

内蒙古农业大学 内蒙古呼和浩特 010018

【摘要】 近些年来,我国高校行政管理专业教学改革不断深入,取得了一定的成绩,但仍然存在一些问题,例如重理论、轻实践的现象等等。这些问题的存在对于高校行政管理专业来说是非常不利的。因此,有必要将“教练考一体化”实践教学模式应用到高校行政管理专业当中,进一步提高高校行政管理专业教学水平,为社会培养更多的高素质人才。

【关键词】 行政管理;实践教学;应用型;模式

高校行政管理专业行政公文写作是一门实践性和操作性较强的课程,但值得注意的是,在具体教学活动中,教师往往存在着重理论、轻实践的现象,将教学重点放置在对行政公文基础知识的传授上,忽视了实践写作训练,导致学生虽然能够深入的掌握理论知识,但一到具体写作时就容易出现用错文种或格式不规范等现象。造成这一现象的原因是多方面的,包括教师在教学活动中接触行政公文的机会较少,缺乏实践经验,难以将理论知识同实践结合在一起对学生教学。除此之外,绝大多数学生还没有踏入社会,对行政机构的机构设置和权限范围缺乏了解,难以全面深刻地把握行政公文的行文目的和功能等等。因此,有必要打造“教练考一体化”教学模式,进一步提高高校行政管理专业教学水平,提高学生的综合素质。

一、“教练考一体化”教学模式的特点

与传统教学模式相比,“教练考一体化”教学模式有着自身独有的特点,具体来说包括以下几方面:首先,实用性强。“教练考一体化”教学模式能够将高校行政管理专业行政公文课程中理论教学与专业技能实训教学有机结合在一起,使学生在专业理论课程的同时置身于相应的工作环境当中,掌握相应的实践技能,进而达到学以致用目的。其次,技能性强。“教练考一体化”教学模式能够突出以能力为本位,培养学生实践技能的主导思想,使学生能够在理论的指导下完成实践活动,并通过实践活动不断的巩固和加深对理论知识的理解,进而形成完整的教学体系,进一步提高高校行政管理专业公文课程的教学水平。再次,教学效率高。“教练考一体化”从根本上解决了理论教学和实践教学相脱节的问题,缩短了教学时间,提高了高校行政管理专业公文写作课堂的教学效率。最后,对教师的要求逐步提高。“教练考一体化”教学模式要求教师既能教授专业理论知识,也要教授一定的专业技能,不断更新知识,因此,教师应当树立终身学习意识,不断的掌握新技能、新方法,提高高校行政管理专业公文教学课堂水平,达到教书育人的目的。

二、高校行政管理专业行政公文“教练考一体化”实践教学模式改革

实现“教练考一体化”实践教学模式改革是现阶段高校行政管理专业行政公文课堂教学的重点内容,具体来说应当做到以下几点:

1. 创新高校行政管理专业行政公文课堂的教学模式

为了培养应用型行政管理专业人才,笔者认为应当打破传统的、落后的课堂教学模式,探索多元化的教学方法。

(1) 将案例教学法应用到高校行政管理专业行政公文课堂上。19世纪70年代,美国哈佛大学法学院院长兰德尔首创了案例教学法。近些年来,案例教学法已经在世界范围内得到了普遍应用。所谓案例教学法,从本质上来说就是教师以教学案例为基础,带领学生深入学习的一套教学方法。可见,案例教学法是以案例为主线,通过不断地探寻问题解决的方式来完成知识的学习,进而能够达到帮助学生获取知识,培养学生技能的教学目的。众所周知,在传统课堂上,教师为课堂的主体,学生被动地接受教师的讲授。而在案例教学法中,教师和学生共同成为了课堂教学活动的主体,案例则成为了教学的客体,能够培养学生参与教学活动的积极性和主动性,进一步扩大了学生的控制权。在具体的案例教学活动中,教师应当从课堂内容的实际情况出发,精心选择典型的案例,最好是自己在日常的工作当中接触到的案例,并将案例内容与教学内容紧密结合在一起,通过设置相应的情境启发学生,诱导学生进入到教学环节当中去,帮助学生树立独立思考的意识,培养学生的学习兴趣。

(2) 将专题讨论教学法应用到课程当中。在具体的理论教学活动中,教师可以充分采用专题讨论教学法来完成教学活动。例如,教师可以设定相应的案例问题,督促学生独立的思考,也可以将学生划分为若干个小组通过小组讨论的形式找出解决问题的方案。在课堂上,教师可以让各小组的发言人代表小组阐述观点并接受教师的询问和其他同学的问题。在高校行政管理专业公文写作课堂上,教师可以帮助学生确立一种全新的学习模式,充分调动学生参与教学活动的积极性,使学生完成从传统的“知道什么”到“怎么知道”转变。

(3) 将“换位”教学法应用到课堂当中。所谓换位教学法,主要是指在教学活动中将教学主体和客体的角色进行互换,它是一种全新的教学模式,能够充分发挥学生课堂的主体性地位,并将教师从繁重的课业中解脱出来,并在此基础上将学生潜在的学习兴趣激发出来,鼓励广大学生积极主动的参与到课堂教学活动中,通过教学活动获取新的知识。正因如此,为了提高学生的实践水平,帮助学生将理论知识同实践结合在一起,使学生能够意识到自己是课堂上的主角,教师在教学活动中应当充分利用换位教学,为学生提供平台,进一步提高学生的学习能力。

2. 打造行政管理专业实践教学平台

高校行政管理专业,公文写作课堂实践性较强,如果教师仅靠单一的理论教学,是难以培养学生的实践能力的,不利于学生在毕业后更好的服务于行政管理活动。因此,高校行政管理专业的相关

教师应当积极探索,为进一步提高学生的实践能力奠定基础。例如高校教师可以从学生实际情况出发,制定相应的培养计划和课程体系,规划筹备相应的教学设施、建设实验室,为广大学生提升实践能力创造条件。具体来说,高校行政管理专业公文写作课堂应当做到以下几点:

(1) 进行电子政务的模拟实验。众所周知,电子政务实验室具有互动体验和学以致用等诸多特点,有利于提高学生处理政府事务能力。正因如此,高校行政管理专业的教师可以通过购买电子教学实践平台相关软件的方式,为广大学生搭建实验平台,使学生能够充分感受到电子政务的具体流程,了解公文写作在电子政务中的重要性,明确公文写作的重点内容。

(2) 倡导双循环教学模式。笔者通过长期的研究与实践认为,高校行政管理专业功能写作课程应该采用走出去和引进来相结合的双循环教学模式。所谓走出去是指教师应定期或不定期到政府相关部门或企业开展调研,了解公文写作的具体要求和公文写作内容的创新方式等等,更好的丰富课堂教学活动。除此之外,还应当积极鼓励学生通过教育实习或见习等方式参与到行政管理岗位,真正的参与到公文写作环境当中来,达到理论与实践相结合。除此之外,要做到引进来,将一些政府官员或者企业中的管理人员引到学校,通过讲座和座谈等方式与学生面对面的沟通和交流,传授公文写作的经验和教训。避免公安写作过程中可能遇到的一些问题,更好的提高公文写作水平。

(3) 组织开展适合专业需要的社会调查活动。公文写作课程并不是坐在办公室凭空思考就能写作出来的,需要学生具有广泛的社会基础,在开展相应的社会调查活动的基础上完成的。因此,教师应当定期组织学生开展适合专业需要的社会调查活动,并将公文写作的理论知识与调查结果结合在一起,督促学生完成公文写作的练习。例如厦门大学行政管理专业的教师先后组织学生开展了转型时期政府行政管理方式的改变等社会调查活动,撰写了相应的调研报告,极大的提高了学生的实践能力,取得了较好的效果。除此之外,高校行政管理专业的教师还应当积极的寻求与当地政府和企业的合作,搭建“教练考一体化”教学模式,确保学生在短期内能够接受大量的理论知识,又迅速的将理论知识付诸于实践,提高学生的公

文写作水平。

3. 加强师资队伍建设力度

为了进一步加强高校行政管理专业公文写作课程的建设水平,高校应加强师资队伍的建设力度,打造良好的师资队伍。高校可以将专职教师选送至政府部门和企业单位进行挂职锻炼,并鼓励有潜力的教师去国外深造,使教师既通晓理论知识,又具备较高水平的实践技能。现阶段,我国国内高校教师教育的角色正在逐步弱化,高校考核评价体系使许多教师手忙脚乱,在这种情况下,高校应当明确教师的教书育人的角色定位,避免考核评价体系对教学质量的影响。高校教师应当积极鼓励广大教育者实现角色回归,加强对科学的研究,真正的做到教学相长,打造高水平的教师团队。笔者以美国著名大学为例,在该大学中担任教师的人员并非科班出身的学生,而是拥有一定实践经验的,担任过政府部门长官或州政府行政长官的工作人员。这些人员长期从事公共管理活动具有一定的实践经验,在公文写作方面也具备一定的素材,能够更好的教导学生,并将实践教育的理念和相关知识渗透到教育活动中。笔者认为高校应当采取切实可行的办法,将实践教育同教学活动的全部联系在一起,包括教学计划和课堂设置等等做到与国际知名高校结果培养出更多的复合型和应用型的管理人才。

三、结语

高校行政管理专业行政公文“教练考一体化”教学模式的应用有利于提高学生的实践技能,帮助学生将理论知识和实践结合在一起。因此,必须予以高度的关注。高校相关部门可以通过进行电子政务模拟实验或倡导双循环教学模式以及组织开展适合专业需要的社会调查活动等方式提高高校行政管理专业行政公文写作课堂的教学水平,实现学生综合素质的提升,为社会培养更多的高素质人才。

基金项目: 内蒙古农业大学教学改革研究项目(JGYB201946),项目名称:高校行政管理专业行政公文写作“教练考一体化”实践教学模式探析

参考文献

- [1] 孙萌颖. 行动导向理念下高职财务管理专业实践教学模式分析[J]. 哈尔滨职业技术学院学报,2018,(05):41-43.
- [2] 赵增明. 高校行政管理专业实践教学模式研究——评《行政管理学概论》[J]. 高教探索,2018,(02):135.
- [3] 张桂蓉, 杭南. 基于教学执行主体的行政管理专业实践教学模式创新研究[J]. 创新与创业教育,2016,7(04):45-49.
- [4] 陈莉莉, 全永波, 周学锋. 大学生社区工作室: 高校与社区共建型实践教学模式——以行政管理专业为例[J]. 现代教育科学,2014,(05):158-161.
- [5] 王朝中, 哈萨. 构建远程开放教育实践教学模式的途径及办法——以中央电大行政管理专业(专科)实践教学改革为例[J]. 广播电视大学学报(哲学社会科学版),2011,(02):110-115.

大学生实习权益保障现状及成因分析

蒋晓琳

湖南工学院经济与管理学院 湖南衡阳 421001

【摘要】 随着社会的发展, 教育改革的不断深入, 大学也在不断扩招, 随之而来的就是大学生就业难的问题。近些年来, 大学生就业难一直困扰着大学生, 因此, 必须给予高度的重视。为了能够积累经验, 缩短学生与社会之间的距离, 大学生大多会选择在校期间开展实习活动, 一方面能够赚取一些额外的生活费用, 另一方面还能够积累工作经验, 可谓是一举多得。但值得注意的是, 大学生实习权益保障现状不容乐观, 造成这一现状的原因是多方面的。本文系统地阐述了大学生实习保障现状, 并在此基础上分析了成因, 并提出了解决对策, 旨在进一步保障大学生的实习权益, 使大学生能够在实习岗位上完成实习活动, 积累经验, 为今后的就业和求职奠定基础。

【关键词】 大学生实习; 权益保障; 教育体制改革

近些年来我国经济发展迅猛, 加之高校教育逐步向大众化方向发展, 大学生所面临的就业压力也越来越大。在这一时代背景下, 大学生往往选择在上学的同时寻找一份工作, 赚取一定的外快并积累相应的经验, 为今后的就业奠定基础。笔者根据调查发现, 目前将近有4成的大学生在实习过程中受到了不同程度的伤害, 而这4成的大学生中, 仅有10%的学生会选择利用各种途径来维护自己的权益, 绝大部分大学生的选择忍气吞声, 这对于保护大学生的合法权益是非常不利的。

一、大学生实习权益保障现状

大学生实习就是大学生利用自己的空闲时间提前参加工作并获取劳动报酬, 积累社会经验的一种劳动形式, 但受诸多因素的影响, 大学生实习过程中劳动权益受损现象时有发生, 为此有必要采取有效的对策及解决。现阶段我国大学生实习权益保护现状不容乐观, 存在很多问题, 具体来说包括以下几个方面:

1. 立法不健全,

根据了解我国现行的劳动法中对于大学生实习活动并没有科学明确的规定, 这也在一定程度表明了大学生的实习活动不在法律保护的范围之内。部分单位就充分的利用了法律这一空缺损害大学生的合法权益。甚至部分企业在招聘时, 希望招聘实习大学生来岗工作, 一方面可以降低岗位工资, 另一方面也不必保障实习生的合法权益, 这也在一定程度上, 导致了大学生在实习过程中的劳动权益维权举步维艰的现状。

2. 缺乏行之有效的行政管理举措

我国部分地区的行政部门受诸多因素的影响, 对于大学生实习期间劳动权益保护问题缺乏必要的重视, 甚至采取退避责任的态度, 导致大学生在遭到侵害时求助无门, 不知道到哪个部门才能够维护自身的合法权益, 才能够切实解决问题。不仅如此, 不论是我国劳动保障部门还是相关的工商管理管理部门, 都没有确切的制定相应的规章制度来保证大学生的合法权益, 也在一定程度上, 加大了大学生劳动权益受损的现状。

3. 学校在大学生实习期间劳动权益保护方面的作用没有得到充分的发挥

笔者通过调查发现, 目前绝大多数高校对于大学生实习期间劳动权益的保障没有给予高度的重视, 也未向学生提供相应的参考意见和引导作用, 导致大学生实习出现问题后, 学校不能给予有效的帮助, 甚至部分大学还认为大学生在校期间参加实习活动是学

生的个人行为与学校无关, 没有肩负起学生监护人的责任。

4. 学生自我保护意识弱

对于自己的实习权益, 大学生也缺乏必要的认识, 不能够采取切实可行的对策给予保护, 甚至部分学生在自己权益受到侵害时, 使得大学生实习期间劳动权益受到侵害事件的频繁发生。

5. 缺乏明确的合同关系和权责

用人单位在错误意识的引导下, 为了逃避自己应当承担的责任以及应尽的义务, 在雇佣大学生实习时不会与大学生签订相应的劳动合同, 不利于大学生权益的保护。部分中介公司还存在骗缴中介费以及骗取大学生校外实习劳动报酬的情况。部分大学生因为没有签订劳动合同, 而在权益受到侵害时被迫放弃了自己的权益。不仅如此, 我国人身损害赔偿解释中也明确规定非正式的雇佣关系下, 如果被雇用员工的人身受到侵害, 雇主并不对其负责, 也不用履行相应的赔偿制度, 可见大学生实习过程中人身安全难以得到有效的全面的保障。

二、大学生实习权益保障

上文已经提到, 我国高校大学生在实习过程中的权益保护问题日益凸显, 给大学生今后的就业和求职埋下了隐患。因此, 必须予以高度的重视, 采取多种措施, 多管齐下, 多措并举, 切实提高大学生实习权益的保障水平。

1. 建立科学完善的法律法规

近些年来, 我国人口红利逐步消失, 在一定程度上增加了企业招聘难的情况。为了降低人力成本, 部分企业开始运用大学生作为市场劳动力的重要补充。从学生角度来说, 这一现象的出现使得学生获得了更多的校外实习的机会, 一方面获得一定的工资, 另一方面还能够积累经验。从企业的角度来说, 大学生实习在一定程度上解决了企业招聘难的问题, 在这一时代背景下, 相关部门应当出台相应的法律法规, 有效弥补大学生实习权益保护方面的法律有空白, 建立科学的、完善的法律体系, 切实保障大学生实习劳动权益。与此同时, 还应当将大学生实习的工作性质纳入到劳动法和劳动合同法的范围内, 从法律角度对大学生实习过程中的主体性地位给予明确的界定, 使其完成从实习生到真正劳动者的转变。只有从法律和制度层面保障大学生实习期间的合法权益, 才有效的规避了大学生劳动权益受到损害时无法可依的现象。除此之外, 法律法规以及相关政策中, 还应当明确规定大学生实习期的最低工资保障, 还督促各高校及时担负起相应的责任, 确保大学生劳动权益能够受到来自

于社会国家以及学校的多重保护。

2. 进一步强化政府和行政管理部门对于学生校外实习这一现象的监督力度

各级政府部门以及行政部门应当对大学生实习这一现象给予高度的重视,充分发挥自身在这一活动中的监察职能。具体来说劳动行政部门应当采取切实可行的对策,对于不法中介侵害大学生劳动权益的现象给予严厉的打击,从根源上避免大学生在实习过程中劳动权益受到侵害。与此同时,还应当充分发挥舆论在保障大学生合法权益中的作用,搭建相应的社会舆论监督平台,灵活的利用网络和新媒体技术,确保大学生实习信息的公开化和透明化。对于那些从事不法行为的中介机构,劳动行政部门应当依法予以取缔,有效规范大学生实习市场。除此之外,相关政府部门还应当以市场经济的发展趋势为导向,不断的更新现有的大学生实习的工作岗位,拓宽工商部门的工作权限,使其能够有效的保障大学生实习权益。除此之外,公安机关还应当树立责任意识,对网络兼职实习平台给予实时监管,一旦发现不法分子应当坚决予以取缔,并在此基础上不断提升自身的办案效率,降低大学生的损失。

3. 建立大学生实习平台

随着社会的发展,人们生活水平的提高,我们逐步进入到了网络时代。在网络时代下为了有效保障大学生实习的合法权益,笔者认为有必要建立以互联网为基础的大学生实习平台。2014年李克强总理在与“杰青”基金获得者代表座谈时,曾经提到我国要推动由传统的“人口红利”向“人才红利”方向发展。对于广大的高校大学生来说,现阶段就业的主要问题在于自身的实际能力与岗位需求不相一致,无法满足企事业单位的需求。正因如此,为了解决这一问题,高校应当充分发挥自身作用,与其他事业单位保持密切联系,搭建校企合作模式,为学生提供相应的实习工作,通过这种方式使学生了解企业发展所需要的人才情况以及自身专业未来的发展趋势,不断的审视自我,提升自身的综合素质。与此同时,大学生实习平台应当以现有的高校勤工助学管理平台为基础,为广大学生提供更

多的实习岗位,并将这些实习岗位分为校内岗位和校外岗位,通过这种方式提高学生的实践技能,帮助学生将理论知识同具体实践结合在一起,并在此基础上有效保障大学生实习的安全期。除此之外,各高校还应当设置专业的部门,配置专业的监督工作人员,对于大学生实习平台中的不良或不实信息,应当及时的予以查处,从源头上保障高校大学生实习的合法权益,并在大学生实习平台中设置专门的板块,解决大学生在实习过程中可能遇到的合法权益被侵害的问题,对大学生实习给予全面的指导和有效的管理。

4. 提升大学生的劳动权益保护意识

具体来说,应当做到以下几点:第一点,高校应当将劳动法和劳动合同法等与大学生实习有关的法律法规设置为公共课程,鼓励大家通过选修这些课程来提升自身的法律意识,学会运用法律武器来维护自身的合法权益。第二点,高校的就业指导中心应当与大学生建立互动互联机制,一方面对大学生毕业后的就业进行指导培训,另一方面还要将大学生实习期间劳动权益保护的内容作为就业指导工作的重中之重。使大学生在实习期间能够拥有良好的判断力和鉴别力,能够区分好人和坏人,区分好事和坏事,进而保护自己的合法权益。

三、结语

总而言之,大学生实习劳动权益保护问题日益凸显,需要高校社会国家给予高度的重视,通过完善相关的法律法规,进一步强化政府和行政管理部门的监管职责,以及搭建大学生实习平台等方式,不断的保护大学生实习期间的合法权益,并加大对大学生的培训力度,使大学生树立劳动权益保护意识,运用法律武器保护自身的合法权益,避免自己的权益受到侵害。

基金项目:2015年湖南省教育厅基金项目“法律视野下的大学生实习期间权益保障机制研究”(15C0370)

参考文献

- [1] 卢昱静. 创新创业教育背景下大学生实习权益法律保障研究[J]. 新课程教学(电子版),2020,(10):86-87.
- [2] 金劲彪,刘斌. 大学生实习实践权益保护的困境与实现路径——基于浙江省60所高校章程的实证分析[J]. 江苏高教,2020,(01):60-63.
- [3] 邓梅. 高校大学生实习权益的法律保障制度研究[J]. 湖北职业技术学院学报,2019,22(02):94-98+44.
- [4] 张郁,郁倩. 大学生实习期间劳动权益保护研究——重点讨论人身损害赔偿和最低薪酬标准问题[J]. 法制博览,2019,(13):5-8+12.
- [5] 邱中成. 大学生实习权益保障现状及成因的法律探析[J]. 商丘职业技术学院学报,2013,12(06):30-31.

新时代高校基层党建制度建设的逻辑依规与实践向度

徐丽

辽东学院化工机械学院 辽宁丹东 118000

【摘要】 我国目前提出党建的五个基本、七个体系和创先争优的活动，在党建的过程中要保证基本组织和基本队伍的完整，保证基本活动的顺利，基本制度的完善，加强群众的基本保障；同时在党建的过程中组织领导体系要服务群众体系，加强宣传教育的体系和民主管理的体系，同时党建要具备完整的考核体系和保障体系，和谐稳定体系保证党建可以顺利进行，创建先进的基层党组织，争做优秀的共产党员。

【关键词】 高校基层；党建制度；逻辑与实践

高校的基层党建是高等学校党工作的重点内容也是起点内容，是实现党领导的重要前提，同时党建的完整也是保障学生加入共产党的基础。随着我国教育事业的进步发展，高校的教育水平和整体发展水平也上升到新的阶段，在高校的管理过程中，要坚持党的领导，符合党的规章制度，将学校的发展和党的建设工作有效地结合在一起，抓紧一切机会完善党建制度的建设。以中国共产党为基础，发展学校的政治思想教育，有效地将中国共产党的政治思想宣传给学生，让更多在校的优秀学生加入中国共产党，为中国共产党输送年轻的力量。

一、目前高校基层党建工作中存在的问题

1. 对党建思想的不重视

目前我国高校党建工作中存在的巨大问题便是校内党委对党建制度建设的忽视，存在个别对中国共产党的指导思想不要明确的现象，校内的党委对党建工作的不重视。认识不足，导致党建制度在建设时的目标和内容划分不明确。由于党委对目前“中国共产党领导下的校长负责制”的不理解，导致高校内党委分工不明确，责任主体意识不强，工作职能划分模糊等。

党建思想工作是在日常生活中逐渐渗透的，没有一定的任务指标也没有任何的信息提示，所以在党建制度的建设中经常被忽略，除此之外，高校内的党员和领导对党课的重视程度不高，导致很多学生入党后很少去上党课，对中国共产党的发展前景和制度建设毫不在意，加上领导的不重视，最终导致高校党建制度建设止步不前毫无创新和突破^[1]。

例如：去年闹得风风火火的“港独”事件，我国一直坚持共产党领导多党共存的领导制度和一国两制的政治方针，对台湾和香港的管辖偏重于放养的状态，“台独”多年的抗争依旧毫无结果，但是去年的“港独”事件却着实是让国家领导人寒了心。香港内涌出多名大学生和社会人员，带着口罩游街示众，通过新闻媒体的报道不难发现，多数参加“港独”行动的人多数为大学生和毕业不超过5年的青年，嘴里喊着支持香港独立却又惧怕香港警察和中国警察的强行质押。在香港理工大学博士毕业典礼上，香港理工大学校长滕锦光拒绝为任何一名戴着口罩的学生颁发毕业证书，更抗拒与这些学生握手。这一报道发出后，社会人员都表示很看好滕锦光做法，香港内更有多所大学呼吁学生在毕业典礼上要穿戴整齐，戴口罩的学生一律不予以在现场颁发毕业证书^[4]。

2. 高校内基层党组织不全面

目前我国多数高校内的党建工作岗位分配不合理，高校内党建的工作人员明显不足，专职人员更是少有。根据调查发现我国大部

分高校基层的党支部书记都是外聘的人员或者兼职人员，党建的多数工作也都是辅导员和团支部负责。兼职和外聘人员，更是不稳定的因素，合约到期后外聘人员一般就不会再继续签订合约，而兼职的人就是拿完这段时间的薪资，就走人的存在。辅导员和团支部人员每天都要负责学生的日常生活和学习，能放在党建工作的精力少之又少。除此之外，党建工作人员对中国共产党的思想了解不足，缺少与时代同步的思想观念，导致高校基层党建制度无法有更进一步的发展^[2]。

3. 党建缺少活动内容

随着社会的进步和发展，目前我国学校所处的社会环境也与多年前有许多不同，但是高校内的党建活动却没有发生任何改变，活动内容空泛没有时代性和创新性。党建组织的活动内容多数是党课的学习，用传统的教学手段进行传输教育，在整个的教育活动过程中，讲师没有借助多媒体设备和互联网平台，导致学校内的新进党员对学习感到枯燥乏味，缺乏学习的兴趣，造成党课的教学没有起到任何的作用，也无法做到对党员的教育目的。

二、加强高校党建制度建设的重要性

1. 高校基层党建是党建制度中重要的环节

在中国共产党的建设中高校基层党建是不容或缺的重要环节，中国共产党近几年来越来越重视我国学校内领导层的入党进度，关注学校领导是否具有马克思主义社会思想，在领导学校发展的过程中是否做到与时代接轨，能否保证能为我国的高等教育事业做贡献，为国家培养高质高质量的接班人。通过国家几年来的观察，多数高校的领导者都在尽心尽力的做好本职工作，同时加强基层党建的工作，紧跟中国共产党的脚步加大力度的推进我国的教育事业蓬勃发展^[3]。

2. 高校基层党建是培养社会主义接班人的最佳途径

我国近几年来十分重视国内高等学校的教育事业，重视校内学生的学习环境和教师的教学内容，同时也注重经过学校高等教育后的学生毕业后能否为社会作出贡献。教育部提出观点“高等教育需要为社会提供高质高量的综合性人才，保障学生的健康成长，保证学生能坚持马克思主义思想，坚持中国共产党的领导，坚定不移地拥护党、国家和人民。”

一个国家能否稳定长久的发展，与国家拥有多少高素质人才有一定的关系，因此我国目前意在培养学生德智体美劳的全面发展，让学生再教育的过程中能有正确的三观价值和政治思想，经过高等教育后能成为我国社会主义优秀的接班人和后继者^[4]。

3. 高校的基层党建是推动我国社会发展的重要手段

加强对高校的基层党建有利于推动我国的社会发展，时代的进

步离不开改革的创新,在目前我国的高校进行一系列的改革后,有效地改善用人的制度和学生评分的制度,让学生能更好地发展。

例如:2016年2月,中共中央办公厅印发《关于在全体党员中开展“学党章党规、学系列讲话、做合格党员”学习教育方案》,随后发出通知,要求全国各地各部门学校都要将制度严格执行,开展“两学一做”的学习教育模式,是对全体党员的优化和教育的延伸,也是解决高校对党建工作思想不重视的有效手段。

三、高校基层党建制度建设的逻辑依规和向度

1. 依法治国思想,和谐发展理念

依法治国是我国社会主义发展的根本依据,也是高校党建制度建设的重要保障,因此在高校基层党建的工作中要坚定依法治国的立国思想,将法律意识和制度牢牢谨记,以此作为高校基层党建的基本思想,在基本思想之上融入符合学校发展的党建管理制度。同时,互帮互助共同发展也是新时代下对高校之间的要求,在和谐发展的理念下,高校党建工作也要遵循互帮互助的和谐理念,共同为社会教育事业的发展做出努力,在此基础上,顺应时代的进步发展建设高质量的校园环境和校园文化,共同为学生创造良好的学习氛围和学习环境^[5]。

2. 科学发展观和创新思想

科学技术是国家发展的第一动力,而人才力量是国家发展的第一生产力,为了保证国家蓬勃的发展力和生命力,因此在高校基层党建的工作中要注重培养科技型人才和创新型人才,这也同样是中国共产党历来追求发展和科技执政的有效途径。科学创新精神是目前高校教育的基本目标,也是高校基层党建的根本目标,高校在教育学生的过程中,培养学生的创新精神,将学生受到限制的思想解放出来,开发学生内在的天性和想象力,通过学习将理想变为现实,通过学习更好地为国家、党和人民服务,学校应当在日常的教学中发现这种人才,并将其早早纳入共产党的羽翼之下,加以培养和重视。

参考文献

- [1] 戴芬园.高啸.基层党建创新行动的实践逻辑与路径指向——基于苏北“一委三会”的个案调查[J].理论导刊,2019(11):56-62
- [2] 周叶婷.肖菲.基层党建与社会治理成长的互动逻辑[J].长江论坛,2017(05):52-55
- [3] 徐选国.黄立新.基层党建的社会化逻辑——来自深圳市南山区Z街道的探索与启示[J].领导科学,2017(20):19-21
- [4] 唐亚林.刘伟.党建引领:新时代基层公共文化建设的政治逻辑,实现机制与新型空间[J].毛泽东邓小平理论研究,2018(06):21-27
- [5] 张忠义.单位与党建制度的权威性供给与内生性动力——推进全面从严治党制度化的基层逻辑[J].长春市委党校学报,2017(01):14-16
- [6] 林兴初.基层党建的实践逻辑和经验启示——基于浙江台州市的考察分析[J].北京工业大学学报(社会科学版),2012(01):31-35
- [7] 张戈.党建引领基层治理:逻辑机理,价值表征和实践进路[J].云南社会科学,2020(02):17-21

(上接第254页)

参考文献

- [1] 魏启明,冯慧君,李兴南.地方本科院校嵌入式课程教学改革研究与实践[J].福建电脑,2009,25(03):29-30.
- [2] 孙青,李辉勇.面向学生工程能力培养的嵌入式系统设计实训课程教学改革实践[J].计算机教育,2020(03):136-140.
- [3] 张奎,李丙春.应用型人才培养模式下“Linux服务与应用”课程教学改革研究[J].工业和信息化教育,2020(02):43-47.
- [4] 唐作其,叶浩,武彤,蒋朝惠.面向信息安全专业的操作系统教学改革[J].计算机教育,2012(01):83-85.

3. 建设高校基层党建会议

在党建的过程中要定期召开党组织会议,会议形式不限大小,会议内容主要针对党建的路线和方针,解决党内干部在工作中出现的各种问题,以及党员对思想方针理解上存在的问题;向上级领导汇报近段时间党建的工作情况和进度。同时会议还针对校内师生存在的情况问题进行分析 and 商讨,尽可能服务于学生和教师,并对近期内基层党内干部进行综合性评价,帮助高校基层党建干部更好的发展。严格的高校基层党组织能有效地带动学校教育团队的整体素质,增强学校的综合水平^[6]。

4. 完善高校基层党建干部

党建工作要坚定中国特色社会主义思想,保证政治思想和教育自由的有效结合,将高等教育的根本目标明确,遵循我国目前的教育规律,推动我国高校和教育的发展。在高教基层党建工作中要维持制度实施的环境和发展空间,将高校基层党建干部人员明确,将工作职责分配妥当。根据学校实际的情况,制定适合学校党建管理的规章制度,完善高校基层党建干部的选拔和任用制度,维持党建的基本秩序,在人员的选拔上,要加强民主性、实用性和针对性,扩大选拔的范围,党建干部要有较强的业务能力和正直的作风习惯,要组建高素质高质量的高校基层党建的干部人员^[7]。

四、结语

综上,高校基层党建制度的建设过程中,要坚定不移地进行改革创新,将中国共产党的指导思想延续加深,将高校的教育工作和党建工作有效地进行结合,把握时代的变化和更新,加强高校基层党建制度的完善,通过提升党建制度的完善,促进学校和社会的发展,将高质量的人才输送到社会当中,坚定党建中的“五个制度”和“七个体系”,坚定中国特色社会主义思想,不断为中国共产党凝聚新的力量,为中华民族的崛起凝聚新的战斗力。

校级课题:LDXYDJ20

高校 Linux 操作系统课程教学改革研究

鲁力

武昌首义学院 湖北武汉 430064

【摘要】 二十一世纪的进步和发展,以 Linux 操作系统课程作为一种全新的教学方式赢得越来越多人多的重视, Linux 操作系统课程以其独特的自身优势为高校的教育教学开个带来了新的希望, Linux 操作系统课程教学的展开,其关键意义在于创设情景,为高校学生的学习提供良好平台和交流空间,为日后学习生活提供客观保证。

【关键词】 基于 WEB Linux 操作系统课程 开发 设计

目前,随着经济的快速发展,个人以及政府对教育的投入比重越来越大。而网络教学这种新兴的教育方式也越来越受到欢迎,尤其是其便捷、多元化、丰富的内容、可定制的学习计划等特性让其在进来发展很快。世界各国都非常重视网络教学的发展,纷纷将其列入政府的教育发展规划中,力争在使其成为未来人才发展和培养的优势。

一、研究背景

截至今天, Linux 操作系统课程教学已经成为美国人才教育与技能培训不可或缺的组成部分。反观国内,网络教学的发展趋势也很强劲,慕课网、网易云课堂、腾讯课堂等一系列网络教学平台的出现,以及国内一些平台相继引入国外名校优质资源课等现象无不说明网络教学市场的可预见和可期望性。但也或多或少存在些许问题:技术的迭代更新是否能支撑保证网络教学系统的稳定、安全、可靠的运行;网络教学提供的内容是否贴切、满足大部分人的需求;其带来的可期的效果是否明确等。

目前,随着经济的快速发展,个人以及政府对教育的投入比重越来越大。而网络教学这种新兴的教育方式也越来越受到欢迎,尤其是其便捷、多元化、丰富的内容、可定制的学习计划等特性让其在进来发展很快。随着时代的发展和人们的多元化需求以及技术的迭代更新,势必会被越来越多人接受和认同,也必将逐渐融入人们对知识学习的多元场景中。此次选择该课题作为毕业设计,也是侧面以一个接受传统教育模式的受众来探讨和研究其特点和未来发展趋势,通过以技术实现的方式作为媒介,对网络教学系统进行深层次的探讨。

二、基于 WEB 的 Linux 操作系统课程教学设计与开发

1. Linux 操作系统课程

所谓 Linux “操作系统课程”,就是一种教师能对学生的日常学习内容和学习成果的评价,与传统意义下的考试方式相比,两者之间存在很大差异。Linux 操作系统应用下,实现了课程教学的系统化、多元化的评价,其被分为两种内容形式,一种是表现评价内容,一部分是档案袋评价内容。而这里指出的表现评价是反映学生的学习生活的实际内容,主要是针对学生的当时的课业完成情况与表现进行学生的表现评价。而档案袋评价则是通过对学生优秀作品的整理和归纳,分成一级作品、二级作品、三级作品等等内容,将上述内容分类整理后放在相应的文件夹下,也可被称之为成长记录档案,上述两种内容形式的评价,相互作用相同统一,有效地帮

助学生记录学习生活的全过程。

关于 WEB 的 Linux 操作系统课程教学设计与开发的相关记录最早是在美国的二十世纪八十年代时被记录和评价的。则从纳 1983 年关于该系统内容的推出,目前,该系统已经得到了全球范围内的广泛认知和了解,其中约有二十多个国家都在参与多元智能系统的研发与应用。目前,对于 WEB 系统的应用范围极广,特别是在各大高校, WEB 系统正呈现出急速的发展态势。针对内容真实性的相关评价,最早的起源在传统意义下的标准化测验的反思和批判中形成的。而应用 WEB 系统和真实性评价的有机结合,突破了传统意义下标准化考试对于学生潜能评价的不足,通过更为科学化的评价方式提升对学生内在能力的认识和分析。

三、基于 WEB 的 Linux 操作系统课程的教学设计

给予 WEB 的网络自课堂设计,其中的硬件系统设计,需要将 STM32F103 进行应用,将其作为中央处理器,并将不同模块中的数据进行处理,具体如下表 3.1 所示。

表 3.1 STM32F103 参数表

名称	说明
磁芯尺寸	32bit
输入和输出数值	80
ROM	512KB
RAM	64KB
处理器的运行速度	72MHZ
振荡器的主要类型	外部和内部
接口类型	USART,USB,CAN,12C
PWM 通道数	16
电源电压范围	2V-3.3V
工作温度控制范围	-40 摄氏度 - 85 摄氏度

就最小系统来说,其中主要包括了复位电路和相应的程序下载电路两种,具体应用原理如下图 3.1 所示。

在传统小学语文课堂上学生考试作答完毕,如果有一台智能扫描机,枯燥乏味的判卷工作就可以由机器完成,当然在每一次考试之后,教师仍然亲自查看评分册中以前的分数,并计算出年终分数的总数。

Linux 操作系统课程的多元学习策略生动地表明了这种可能性,



图 3.1 系统设计图

因为 Linux 操作系统课程的方式能够提供给小学生一个活泼的语文学习环境，而这显然能促进小学生学习的主动性和积极性。

在 Linux 操作系统课程课堂上，通过实际的学习结果的评价研究对学生真正意义的学习潜力进行测评。具体做法是将学生走出校园后可能遇到的各类情景，通过分类整理的方式，整合在一起，并将其纳入课堂的学习中来。这种评价方式及与传统概念的评价存在很大差异，其更多注重学生的独立思考和应对能力，而不是单单地指学生已经脑海中形成的定律公式记忆，通过自身探索的方式对问题进行深入研究，并找到问题的相应答案。学生还可以通过与其他同学共同协作的方式，乃至运用信息技术的便利优势，寻找寻找答案。扩种原有知识的“分量”。教师作为这种系统课程方法的传授者，应选对学生一天的行程安排进行整合，提供相应任务，给予学生学习方法，为学生更好地完成学习目标提供保证。

有多种评价策略可以为每一位学生的发展提供真实的主动地学习机会。Linux 操作系统课程策略包括：

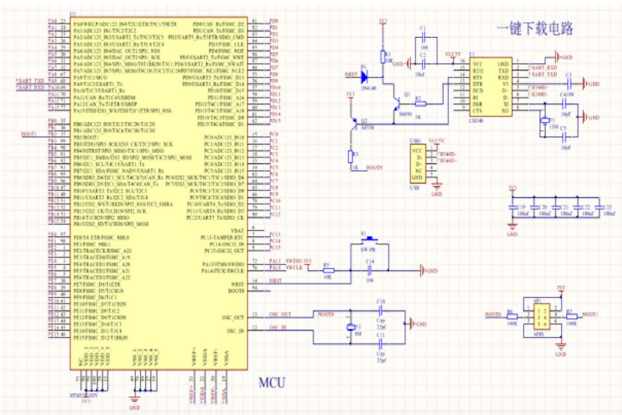
1. 展示：每当研究一个相应主题后，学生可以自行准备作品，并在相应的展示时间，将作品展示出来。以前，我们多将展示的机会留给那些品学兼优的学生，同时展示作品并不会被纳入评分标准。而在多元智能课上，这种展示要求全员参与，给予更多学生展示的机会。

2. 表现：在身边比较熟悉的人面前，学生受环境的影响，更容易表现出自己的优势才能。在多元智能课堂上，表现面向所有学生，学生可以准备一首诗、一个故事等。

3. 日志和进度记录：日志和进度是指学生的成长阅历的记录方式，它能对一段时间内的学生课业完成情况，以及学习效果情况进行分析总结，以便于学生通过上述两项内容检查自己近期一段时间内的学习中存在的问题，及时查明问题，并加以解决。这里要注意的是，日志的字数不受到限制，主要能为学生提供交流的便捷即可。

4. 演示：一名学生演示解决问题的过程，演示要求学生引用真实的材料，并要将其展示出来，而为了准备登台演示、学生需要深入钻研主题。

5. 产品：在学生完成某一单元或者某一章节的学习后，其所得到的学习效果和成效。这里的成果主要指通过多媒体形式展示的内容。

6. 问题解决过程：学生在课程中都会运用到解决问题的技能。给予加德纳基于 WEB 系统，人力智能包含问题解决能力和提出问题的能力。只有当问题解决成为课程核心时，这样课堂效率才是最高的。在这样的课堂中，强调的是过程而非一些死记硬背的知识，学生应把这些问题解决的能力作为一种重要认知工具。这种方于常规的课程组织和教学方式有极大的不同。这可以从两方面加以阐述：第一，问题解决能力是基础，当学生掌握了教科书上的内容之后，这并不意味着他们已经达到了所有教学目标。其二，问题解决能力

是所有学生都要掌握的一门基本工具。

7. 图表组织者：此部分指学生通过图表的方式，来完成对评价信息的组织和分析。

为了鼓励学生对标标准教学教材采用“学会学习”的方法进行学习，作为相应教师需要对学生分组研究，通过独立完成对图表的智能化展现，证明其在学习信息中相关内容的掌握情况。

8. 项目：作为学生可以自行组织，也可以由老师组织，进行一些综合项目的创建，如读书会等。

能促进多元智能发展的多重有效学习策略为评价学生学习创造了各种机会，教师可以根据实际的教学需要，对当前形式多样的各类工具进行挑选，再择选适宜的工具进行评价。若单独采用一种策略来做决定该使用何种工具时，需要结合以下图表。

策略	展示	表现	日志和进度记录	演示	产品	问题解决过程	图表组织者	项目
工具								
复式问答题								
观察检核表								
观察笔记卡								
利克特量表 ¹								
PMI 图 ²								
开放性的和指导性的回答								
教师编制的考试和测验								
图表组织者和图表设计								

1. 复式问答题：这一工具旨在促进学生和教师之间的对话交流，它在日志中效果明显。当指标与学生的学习内容可以相结合时，教师就可以针对这些指标进行相应评价。

2. 观察检核表：教师根据实际情况创建一张检核表，可以在特定场合使用，教师可根据检核表的相关内容，来进行班级谈论，并将这部分内容纳入档案袋。根据加德纳理论可知，检核表的检核重点在于学生的学习全过程，对学生的学学习结果并不重视。这一程度上也给那些平时很努力很刻苦但成绩却不一定很理想的学生增加了学习信心。

3. 观察笔记卡：教师除了携带必备的教科书外，还携带相关笔记，教师每天确定 5 个学生来观察他们做功课的情况，每一次观察，教师都要记录学生的行为。观察之后学生阅读并把卡片放入学生的档案袋中。

4. 利克特量表：利克特量表是当下主流的规程测量工具，学生再参与自我评价的过程中，可是会主动应用到这种方法。对于此类工具的使用规范很多，其中包含，如需要标识等级，可用数字或字母表示等内容。

5. 图表组织者及图表设计：图表可以在学习中被当作评价的工具使用。

四、结语

对学生的学习进行评价，不仅是为了对学生进行分类，更是为学生的持续成长和发展打下坚实基础，所以评价应该是具有激励和促进作用的。在进行教育的过程中，应该积极对多元化教育评价进行采用，以促使学生能够不断发挥出自身的优势。当前我国正在积极实施基础教育的课程改革，进行改革的目标之一，就是对传统的学习评价方式进行改革，促使多元化教育评价的功能得到充分发挥，以改善教师的评价体制和促进学生的发展。在此情况下，基于 WEB 系统的研究为多元化教育评价的发展和实施提供了重要的理论和实践基础。

(下转第 252 页)

思想政治教育视域下的大学生自主学习能力提升路径研究

郑安琪

青岛恒星科技学院 山东青岛 266000

【摘要】 自主学习能力对大学生的学习效率具有积极的促进作用,但当今的大学生却普遍缺乏自主学习能力,致使知识涵盖面不够宽广。因此,为了提升大学生的学习质量,本文特此进行了研究与分析。

【关键词】 思想政治教育;自主学习能力;大学生

在思想政治教育的背景下,自主学习能力作为大学生提升自身能力的根本要素。利用思想政治教育的功能来加强大学生的自主学习能力,逐渐成为大学导师的首要任务。

一、自主学习能力的基本概念

自主学习能力于上世纪诞生,其根本含义即为学习者自主探求知识,对自己负责的能力。该种行为模式是学习者对自己的监控与约束过程,也是提升学习质量与效率的必备环节。

具有该项能力的学习者可以独立设计合理的学习计划,付诸实施甚至完成自我考核,并且学习过程中,自身存在学习需求的人,都可以依靠该能力来满足自己的学习需求^[1]。另外,在学习中遇到的问题,学习者都能够采取恰当的处理方案,进而达到逐步完善自己的目的。其次,据多方资料显示,具备该项能力的学习者要远比普通学习者的知识量丰富,在社会的发展中也占据了主要地位。

从本质上来说,自主学习能力与自律性不具备明显的区别,即二者的实施过程,都是使用者的自我约束,同时它们也是人类在进步中必须具备的重要能力。

二、培养大学生自主学习能力所遇到的问题

目前,多数高校都在积极培养大学生的自主学习能力,但却罕见成效,其中环节自然存在纰漏^[2]。综合多方资料显示,可以看出如今大学导师在培养学生的自主学习能力时,普遍遇到或造成了以下问题。

1. 大学生自身所存在的问题

大学生的学习质量难以得到进步,其中的主要原因可以归结于,未能抓住学生的需求心理和特点,而导致培育学生自主学习能力的失败。所以想要提升大学生的自主学习能力,就要从学生的需求心理和特点入手,通过实际现状问题的分析采取具有针对性的方案意见,将问题加以解决。下文将大学生在自主学习过程中所存在的问题分为了四类,以便参考。

(1) 大学生严重欠缺自主学习意识

自主学习不受人员、时间与空间的限制,这就意味着在实施过程中,学生具有充足的自主性,很可能会任意规划学习任务,因为对时间观念的不足,导致学习的拖延。但在该种学习模式下,一部分学生多会对学习产生畏惧心理,认为一旦失去教师的指导,自己学习就缺少方向感,对学习“无从下手”。另外一部分大学生自身自信心不足,并不认为自主学习能帮助自身提升学习能力,收获更好的学习效果,上述两种情况均会导致学生对自主学习产生抗拒思想^[3]。

(2) 大学生严重缺乏自主学习策略

关于学生缺失自主学习策略方面,我们通过相关调查,发现部分学生不具备自主学习的规划意识,但在规划过程中,其并不知道具体的规划方法和如何开展规划的方法,即该从哪项知识点展开学习,又该学习哪项全新的知识内容。而在成功规划后,也会受一些外力因素的影响,导致自主学习收益不高,甚至对自主学习产生质疑态度。其次,在学习策略的规划中,有些大学生能够自主完成学习策略的设计,但其却不具备主动学习的意识,即在策略形成时,自己却不遵守,自我监督意识不足。

(3) 大学生严重缺乏自主学习能力

一种能力的养成,不是一蹴而就的,需要长期的行为和习惯的养成才能转变为一种能力。由于上述两种问题的存在,导致学生因长期不具备自主学习意识和未能建立规划科学有效的学习策略,而未能形成自主学习能力。甚至开始极力反抗自主学习,并另辟蹊径,竭力在课堂中获取有限的知识内涵。长期以往,会导致学生对教师将产生过分的依赖性,不利于知识储备的积累,进而致使大学生的思维进入到固化状态。此外,还有少许大学生不知道该如何借助网络信息技术来进行自主学习,只依靠课本来设计自主学习规划。导致其所进行的自主学习是一种落后的学习方式,无法与时俱进,发挥其应有的效果。

(4) 大学生严重缺乏自主学习热情

此类大学生在进行自主学习时,可以独立完成学习任务规划、学习目标制定、学习结果考核等一系列自主学习环节^[4]。但其严重欠缺对自己的监控能力。往往在学习片刻后,被网络其他信息所诱惑吸引,甚至投身与网络游戏中,忘记和忽视了使用网络的真正目的。并且,在进行自主学习时,其也会因缺乏学习动力,而对自主学习下达枯燥的定义,致使自身的知识获取效率严重下滑,对自主学习任务的规划也失去了意义。

2. 教师所存在的问题

学生自主学习能力的提升除了自主思想的驱使,还受到教师促进引导作用的影响。相比之下,教师在教育过程中,所存在的问题仅占据了次要地位,但也同样不容忽视。作为教师应当起到表率作用,积极参与自我反省,让提升学生自主学习能力的口号不再成为空谈^[5]。

(1) 教师严重缺乏主导作用

在日常教学中,除学生自主产生学习意识外,教师的正确引导也起到不可替代的作用。但目前多数教师并未及时采取恰当措施,甚至产生了“自主学习意识也要依靠学生自主形成”的错误思想,至此在每日课程结束后,匆匆离开课堂,或者仅是浅显提及自主学习。在教师不作为的教学模式下,学生的自主学习意识始终无法形成,甚至对自主学习产生了极大程度上抗拒,转而令“自主学习”成为了“不学习”。

(2) 教师严重缺乏创新思想

目前,教师在培养学生的自主学习意识时,所采用的方法过于传统,其多半是灌输式教学。而在该种教学模式下,学生对于自主学习将产生淡漠心理,进而演化成对自主学习的厌烦。主要表现为:在教师对大学生进行知识教授时,多会对课本上的知识重点进行详细划分,并令学生课后对知识重点进行自我巩固,以达成学习效率的全面提升。但是,该种自主学习策略具有严重的局限性,其无法加强学生的学习质量,更无法使学生感受到自主学习的乐趣,更无法发挥自主学习的功能。基于此,教师应积极转变意识,进行思想的创新和发展,对学生的自主学习意识进行更深层的提升。

(3) 教师严重缺乏监管力度

在学生进行自主学习的过程中,教师的引导起到了至关重要的作用。所以,自主学习不仅仅是以学生自我为中心的学习活动,而是学生结合教师的引导所开展的自主学习探索。但部分教师对自主学习的核心概念存在误解,认为自主学习只需要学生自主进行相应的活动即可,从而忽视了自身的重要意义。

外此,教师在培养学生自主学习时,不会参与学生的学习指导,更不会提供具有建设性的建议,甚至对学生所面临的困境视而不见,只寄托于学生自行完成问题困难的突破。

三、在思想政治教育的背景下提升大学生自主学习能力的策略

在学生进行自主学习时,教师本身的职责即是教授给学生自主学习的策略,而该项策略与思想政治教育的策略具有极大程度上的相似性。其次,二者在核心观念上都充分强调个体的意愿与自主行为,并以此推动个体的自由发展^[7]。因此,思想政治教育与大学生的自主学习具有密切的联系,而教师培养学生的自主学习意识也应当充分结合思想政治教育的理念,以此才能让自主学习的功能性充分展现。教师在探索提升大学生的自主学习能力的同时,应当同时考虑思想政治教育的多项功能,并付诸实施。

1. 改变自主学习的教学机制

学校与教师应充分贯彻思想政治教育,并改变传统的教学机制以及教学观念。即加强对现代科技技术的利用,以此支撑大学生自主学习能力的全面提升,使“自主”学习得到真正意义的实现。在大学生欠缺自主学习热情时,教师应对其进行适当培养,即通过问题设置的教学方法,引发大学生自主学习思维,令学生在该种模式下能够领会到自主学习的乐趣。具体可如下操作:针对课堂中出现的问题,教师可引导学生利用网络科技技术查询相关资料,并分组讨论答案及问题中的逻辑性。以此,大学生的思维灵活性将得到充分提升,甚至初步具有自主学习意识。其次,转变教学观念尤为重要,教师自身首先应明确自主学习能力的重要性,并在课堂中为大学生

持续输送自主学习的有关思想及基本概念,令大学生在思维中默认自主学习能力的重要。

基于此,大学生的自主学习意识与能力即已初步形成。

2. 完善自主学习考核制度

教师在学生的自主学习过程中,不仅扮演着引导者的角色,还扮演着监控者的角色。所以,教师需时刻关注学生的自主学习过程,为学生提供相应的支撑以及服务,不可出现教师完全脱离大学生自主学习过程的情况。因为学生在初步具有自主学习能力时,对自己的监控能力并不强烈,所以学生在开展自主学习过程时,很容易受到网络潜在因素的诱惑,进而遗失自主学习能力及意识,自主学习的规划也将失去意义。另外,学校应当完善自身的考核制度,在对大学生进行监控的前提下,对其进行合理评价,并依托学习方法的严谨制定,促使自主学习产生与课堂学习同样的学习效果。学校可在大学生进行自主学习时,采取科学化的监督策略,让学生能够免疫网络中的潜在诱惑,并以此全面提升自律性。当然,学校的监督方案不可过于禁锢学生,该种行为将导致大学生的思维呈现机械化,将“自主”学习转化为“监督”学习,令自主学习的功能性尽数丧失。该点需要学校进行适当中和。

3. 加强学习管理制度的健全性

在学习管理制度中,分为三种类别,分别是学校、教师以及学生的管理制度。因此,想要提升大学生的自主学习质量,即要明确思想政治教育的核心理念,统一规定三种学习制度^[8]。其次,教师与学校在规定的制度中起到辅助作用,而主要地位是学生自我调节意识的加强,基于此,大学生的自主学习才能得到显著性进步。

首先,学校需加强对教师的培养力度,令其能够在科学理念的驱使下,对大学生的自主学习过程进行恰当管理,并使教师可以帮助大学生创立自主学习目标,以此加强自主学习效率及质量。当自主学习管理制度的健全性得到提升后,大学生的综合素养也将同时进行提升,并充分具备自我调节能力。

此外,教师与学校应在合理的范畴内,尊重学生的自我意识,将“自主”学习能力中的自主性充分展现。但是,这并不代表教师与学校无需付出努力,反而双方应通过思想政治教育,与学生共同付诸努力,达成自主学习能力的最佳效果。

四、结语

综上所述,自主学习能力在大学生的学习过程中占据了主要地位。所以教师以及学校应当加强对该方面的重视程度,并在思想政治教育的影响下,改变学生的主观意识,令其懂得通过自身的努力来达成自主学习目标,从而促使大学生自主学习能力提升的同时,确保社会对人才的需求也将得到满足。

参考文献

- [1] 黄芳,曹晓丹.地方院校大学生自主学习现状及自主学习能力提升对策研究[J].科技视界,2020,43(23):117-119.
- [2] 黄芳.双创背景下大学生自主学习能力和创新能力提升的对分课堂模式[J].科技视界,2020,9(21):72-74.
- [3] 杨敏,唐思源."互联网+教育"背景下大学生自主学习能力提升策略研究[J].中国新通信,2020,22(09):216.
- [4] 陶辉.思想政治教育视域下的大学生自主学习能力提升路径研究[J].湖北开放职业学院学报,2020,33(01):78-79.
- [5] 信忠义,高露,刘衍玲.大学生归属感与自主学习:成就目标的作用[J].黑龙江高教研究,2020,38(11):132-136.
- [6] 滕旭,李逸.大学生自主学习的现状及对策研究——以江苏科技大学为例[J].科技视界,2020,11(14):43-45.
- [7] 刘革,张全梅,尹宏斌.大学生自主学习现状研究[J].新疆教育学院学报,2019,35(02):29-34.
- [8] 黄小欧,刘淑慧,孙磊.大学生自主学习状况调查——以海南高校为例[J].教育教学论坛,2019,12(50):67-68.



新加坡学术出版社



Universe
Scientific Publishing

新加坡环宇科学出版社



www.acad-pub.com

**73 UPPER PAYA LEBAR ROAD #07-02B-01
CENTRO BIANCO SINGAPORE 534818**