

大学生党员发展培养体系研究与实践

——以湖北经济学院法商学院为例

◆徐会敏 黄雯 董菲

(湖北经济学院法商学院 湖北省武汉市 430000)

一、大学生党员发展培养体系研究

党的十八大以来,以习近平同志为核心的党中央从坚持和发展中国特色社会主义全局的历史高度出发,逐步提出了“四个全面”战略布局,而全面从严治党又是落实“四个全面”的重中之重。全面从严治党向基层延伸,中央中共组织部门、中共中央的宣传部以及中共中央的教育部门针对大学生党员培养建设提出了《关于进一步加强高校学生党员发展和教育管理服务的若干意见》,在这项方针中明确的指出了学生党员建设队伍是学校建设的基础内容,在新形势下做好学生的党员教育管理工作,将学生党员的整体素质提升是非常重要的,培养高质量的社会主义接班人,将两个百年目标的更早更快的实现,实现中华民族的伟大复兴。

然,我国当前正处于社会思潮多元和利益格局多变的改革攻坚期,这一时期矛盾凸显,社会进步精神遭遇前所未有的挑战等,显现许多新情况和新特点。在意识形态复杂化和矛盾凸显的今天,高校学生党建工作出现了各种挑战,导致一些大学生党员在思想上出现了偏差,行动上懈怠,更谈不上发挥先锋模范作用,这不得不引起我们重视。

做好学生党员的发展是保障学生党员质量的关键,构建良好党支部成员发展机制,为党组织招贤纳才,让党员发展工作能够有理有据;建立科学合理的大学生培养体系能够很好的保障好学生党员质量,通过建立体系促进大学生党员教育管理朝着更加规范和科学的方向发展,党员质量有了保障才能推动高校党建工作的顺利开展。

二、大学生党员发展培养体系实践

湖北经济学院法商学院实践具体流程如下:从新生入校开始,递交入党申请书,推优确定为入党积极分子,到列为年度发展计划,正式进入培养考察过程,学生列为年度发展计划以后,将自动加入到“学风督导组”,主要负责系部的学风建设和督导工作,并在团队内接受考核;通过各项考核指标的同学将被列为发展对象,那么他们将成为“党员先锋队”的一员,参加党员先锋队举办的各项活动,积极为班级、系部服务,同样接受团队内的改进和考核;通过考核的发展对象转为预备党员以后,作为党员先锋队队员的同时,进驻党员先锋岗,担任新生班或者大二年级的助理辅导员,协助辅导员开展工作,在此期间的表现也将直接决定其是否能按期转正;转正后的正式党员继续在先锋岗上发挥作用,引领大二大三班级的学风、班风、室风,做好班级的培养联系人,服务于广大同学,赋予他们推荐积极分子到支部考察的权利。而在整个培养流程中,那些考核未达标的同学将回炉深造,继续整改。

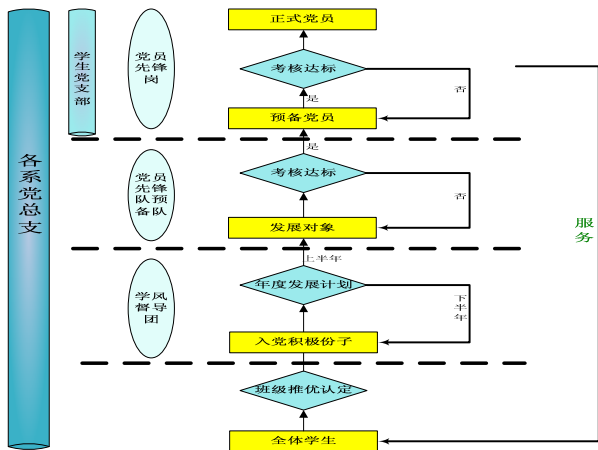

学生党员发展流程图

发展培养体系给学生党员成长提供了一个平台,让学生学会了担当、学会了责任、锻炼了能力,并接受大家的监督。在这个平台中学生能够认识到自身不足,不断自我改进完善,向一名优秀的共产党员看齐。每年年初在学风督导团、党员先锋队、党支部的民主生活会上,进行批评与自我批评,自我剖析,设定改进方向,制定改进计划,进行公开承诺,实施改进计划,最后年底进行年度考核,检验改进计划是否完成。

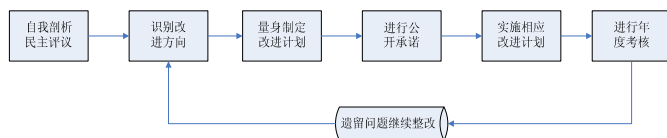

学生党员改进体系

三、建设大学生党员培养体系,培养优秀党员的具体建议

经过三年的实践,我校党员培养体系培养了大批优秀学生党员,党员素养明显提升,他们在各个方面发挥重要作用,但是该体系还需要进一步完善,结合实践和新时代的特点有如下五点建议:

(一)加强网络党建工作开展

不断的跟进学生的网络资源需求,将网络平台覆盖在全校的范围内,加强学生党员的培养和相关的宣传工作。对于自媒体平台中党员的话语权教育要充分重视起来。首先要加强组织建设的网络化,将党员的档案信息进行完善并妥善管理,加强党员培养信息化进程的工作,积累培养优秀党员的工作经验;其次要加大网络中党员教育覆盖度以及教育深度。将红色主题网站的绝对地位进行肯定,保持专题网站在学生党建宣传培养工作上的重要作用。将学生党员的主观能动性充分的利用起来,发展网络平台中的网络党建,实现学生党员的自我监督和管理,充分调动党员的主动性,不断的加大学生方面的党建培养宣传和网络思政工作。开展校园 APP 客户端、微信公众号等基于移动网络的党员教育工程建设、开展微课,在课上利用微课讲解我党的理论知识,宣传学生党员的正能量事件。

(二)将党员培育与特色学生工作相融合

创新学生党员的创新培养模式,让学生党员成长为优秀的人才,实现教育工作的价值。在组织方面要认识到创新社团党建工作的重要性,不断的加强党组织能力,将党组织的能力范围扩大。学生党员的培养更注重结合学生的素质教育。创新学生党员培养和素质工作的合作,将学生党员的核心作用充分体现在思政教育工作中,结合上培养和作用力量,完善党员发展培养体系的教育创新工作。还要加强学生党员和骨干培养相结合的创新方式,利用骨干培养的经验来完善学生党员的培养工作。加强创新学生党员培养和规划的结合工作,将学生的职业规划优势资源加以利用,结合学生党员党性修养和培养教育内容,促进学生党员的长远发展。

(三)在实践中推进使命教育

加强学生党员的实践理论培养,提升学生综合能力,让学生在实践工作中体会到作为一名党员的重要责任。在理论方面要给学生安排适当的理论培训工作;结合党课培训、时事政治,将学生的理论知识做扎实了;加强民主评议实质性和组织生活会开展的进行,培养优质党员。重点把握实践教育的重要使命,不断加强学生党员的红色“1+1”教育,综合全面的开展学生党员下基层入主流的时间培养工作,培养学生党员的基层服务意识,让党员履行自己应尽的义务和责任;利用红色节日来积极的开展红色主题教育实践活动,让党员形成正确的红色主义价值观;组间学生党员积极开展红色宣传团队,来脚踏实地的践行社会主义核心价值观,让学生在实践工作中提升自身的素养内涵。以社会主义核心

价值观为标杆,实施理论与实践结合的教育方式,完成对学生优秀党员的塑造,让学生党员的思想与实践都能够具有充分的力量。

(四) 强化党支部阵地化建设

牢牢抓住党支部重要核心战斗堡垒作用,培养更多的优秀人才。执行好党支部的基本制度,并将其传承发展下去,不断的推进党支部书记工作的实质性发展,起到良好的带头作用,构建培养党员的优质平台。加强低年级学生党支部党团平台的建设工作,通过党的正确引导和学生骨干之间的相互培养来完成培养学习的工作。创新发展党支部建设工作,打造本科、研究生、教工党支部于一体的党员建设工作,将支部工作和相关的工作经验得以提升,不断加深支部党员的学习工作和培养工作,充分发挥教师的指导作用,将学社社团党建工作的实际效果得以发挥延伸出

来,推动党组织力量的发挥,更好的作用于学生思想工作,并且不断的加深、拓展。

(五) 强化党员全程化与深入化培养

将全程化的培养学习理念融入到学生党员的教育工作中,加强党员的思想建设。对党员的重要发展阶段给与高度重视,深化教育的时效性和全面性。严格考察入党动机、学生素质和责任意识等等情况,严格把握入党门槛;开展对入党积极分析的全面考察以及阶段性的进行答辩总结,提升学生自身水平并且加深支部内互动;加强预备党员核心能力和理论素养的双重培养,在支部建设和新媒体的党建工作中来对预备党员进行考察和锻炼,检验出优秀党员,也能够实现党员自我成长。推动正式党员发挥作用,实现支部创新和组织工作创新等等。